

TCS Li-18/20 Art. 8866

- | | |
|---|---|
| <p>D Betriebsanleitung
Accu-Hochentaster</p> <hr/> <p>GB Operating Instructions
Battery Pole Pruner</p> <hr/> <p>F Mode d'emploi
Élagueuse sur perche sur accu</p> <hr/> <p>NL Gebruiksaanwijzing
Accu-telescoopkettingzaag</p> <hr/> <p>S Bruksanvisning
Batteridrivnen Kvistsåg</p> <hr/> <p>DK Brugsanvisning
Akku-grensav til højtsiddende grene</p> <hr/> <p>FI Käyttöohje
Accu-raivaussaha</p> <hr/> <p>N Bruksanvisning
Accu-beskjæringssaks</p> <hr/> <p>I Istruzioni per l'uso
Potatore telescopico a batteria</p> <hr/> <p>E Instrucciones de empleo
Sierra de pértiga telescópica con accu</p> <hr/> <p>P Manual de instruções
Serra accu para poda em altura</p> <hr/> <p>PL Instrukcja obsługi
Akumulatorowa pilarka tańcuchowa z trzonkiem teleskopowym</p> <hr/> <p>H Használati utasítás
Akumulátoros magassági ágvgágó</p> <hr/> <p>CZ Návod k obsluze
Akumulátorová teleskopická vyvčtovací pilka</p> <hr/> <p>SK Návod na obsluhu
Akumulátorový teleskopický odvetvovač</p> | <p>GR Οδηγίες χρήσης
Τηλεσκοπικό αλυσοπρίονο μπαταρίας</p> <hr/> <p>RUS Инструкция по эксплуатации
Аккумуляторный высоторез</p> <hr/> <p>SLO Navodilo za uporabo
Akumulatorski obrezovalnik za veje</p> <hr/> <p>HR Upute za uporabu
Akumulatorska teleskopska pila</p> <hr/> <p>SRB Uputstvo za rad
Akumulatorska teleskopska testera</p> <hr/> <p>UA Інструкція з експлуатації
Акумуляторного телескопічного сучкоріза-пилки</p> <hr/> <p>RO Instrucțiuni de utilizare
Foarfecă cu acumulator pentru răirea crengilor copacilor înalți</p> <hr/> <p>TR Kullanma Kılavuzu
Accu High Kesici</p> <hr/> <p>BG Инструкция за експлоатация
Телескопична акумулаторна кастрачка</p> <hr/> <p>AL Manual përdorimi
Sharrë degësh me bateri</p> <hr/> <p>EST Kasutusjuhend
Akuga kõrglõikur</p> <hr/> <p>LT Eksploatavimo instrukcija
Akumulatorinė aukštapijovė</p> <hr/> <p>LV Lietošanas instrukcija
Atzarotājs ar akumulatoru un teleskopisko kātu</p> |
|---|---|

GARDENA Serra accu para poda em altura TCS Li-18/20



Tradução portuguesa do manual de instruções do original alemão. Por favor leia este manual de instruções com atenção e siga as suas indicações. Informe-se, através destas instruções de utilização, sobre o produto, a sua utilização correcta e as regras de segurança.



Por motivos de segurança, este produto não deve ser utilizado por crianças e jovens com idade inferior a 16 anos, nem por pessoas que não estejam familiarizadas com estas instruções de utilização. As pessoas com reduzidas capacidades físicas ou mentais só podem utilizar o produto, se forem supervisionadas ou instruídas por uma pessoa responsável. As crianças devem ser supervisionadas para garantir que elas não brincam com o produto.

→ Guarde este manual de instruções.

Índice:

1. Campo de aplicação da sua Serra accu para poda em altura GARDENA	133
2. Indicações de Segurança	134
3. Montagem	137
4. Colocação em serviço	137
5. Utilização	139
6. Armazenamento	141
7. Manutenção	141
8. Resolução de falhas	143
9. Acessórios disponíveis	144
10. Dados técnicos	144
11. Assistência/Garantia	145

P

1. Campo de aplicação da sua Serra accu para poda em altura GARDENA

Utilização adequada:

A Serra accu para poda em altura GARDENA é adequada ao desbaste de árvores, sebes, arbustos e silvados com galhos até 8 cm de diâmetro na jardinagem privada e de lazer.

O cumprimento deste manual de instruções é a condição prévia para a utilização correta da serra para poda em altura.

A observar:



ATENÇÃO! Lesões no corpo!

A serra para poda em altura não deve ser usada para o derrube de árvores. Remover os galhos em pequenos pedaços, para que não seja atingido pela queda de galhos ou para que os galhos caídos não sejam repelidos pelo solo. Não permaneça por baixo do galho durante o corte.

2. Indicações de Segurança



Se não for utilizada com cuidado esta máquina pode ser perigosa e causar lesões graves ao operador ou a terceiros pelo que os avisos e instruções de segurança deverão ser seguidos rigorosamente. Só assim assegurará condições razoáveis de segurança e eficiência no uso deste aparador de relva. O operador é responsável pela observância dos avisos e instruções contidos neste manual e na própria máquina.

Explicação dos Símbolos do Seu Produto.



ATENÇÃO !

Leia as instruções do utilizador cuidadosamente para ter a certeza de que compreende todos os controlos e a sua função.



Perigo de morte por choque eléctrico!
Mantenha uma distância mínima de 10 m de cabos eléctricos.



Use sempre luvas de protecção.



Use sempre calçado de segurança com sola antiderrapante.



Use sempre um capacete de segurança.



Use sempre protecção visual e auditiva.



Não exponha à chuva.
Não deixe o aparelho ao ar livre enquanto estiver a chover.

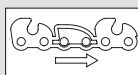

Sentido de funcionamento da corrente.

Advertências gerais de segurança para ferramentas eléctricas



ADVERTÊNCIA! Leia todas as advertências de segurança e instruções.

O incumprimento das advertências e instruções pode resultar em choque eléctrico, incêndio e/ou lesões graves.

Guarde todas as advertências e instruções para referência futura.

O termo "ferramenta eléctrica" nas advertências refere-se à sua ferramenta eléctrica ligada à rede eléctrica (com cabo) ou ferramenta eléctrica com bateria (sem cabo).

1) Segurança na área de trabalho

a) Mantenha a área de trabalho limpa e bem iluminada. Áreas desarrumadas ou escuras facilitam a ocorrência de acidentes.

b) Não utilize ferramentas eléctricas em atmosferas explosivas, na presença de líquidos, gases ou pó inflamáveis. As ferramentas eléctricas criam faíscas que podem incendiar o pó ou os gases.

c) Mantenha crianças e outras pessoas afastadas enquanto estiver a utilizar uma ferramenta eléctrica. As distrações podem levar a que perca o controlo.

2) Segurança eléctrica

a) As fichas das ferramentas eléctricas devem ser compatíveis com a tomada. Nunca modifique a tomada de forma alguma. Não utilize quaisquer fichas adaptadoras com ferramentas eléctricas ligadas à terra (com fio de terra). O uso de fichas inalteradas e tomadas adequadas reduzirá o risco de choque eléctrico.

b) Evite o contacto do corpo com superfícies ligadas à terra ou à massa, como tubos, radiadores, fogões e frigoríficos. Há um maior risco de choque eléctrico se o seu corpo estiver ligado à terra ou à massa.

c) Não exponha as ferramentas eléctricas a chuva ou condições de humidade.

A entrada de água numa ferramenta eléctrica aumentará o risco de choque eléctrico.

d) Não force o cabo. Nunca utilize o cabo para transportar, puxar ou desligar a ferramenta eléctrica da tomada. Mantenha o cabo afastado de calor, óleo, arestas afiadas ou peças móveis. Cabos danificados ou emaranhados aumentam o risco de choque eléctrico.

e) Ao utilizar uma ferramenta eléctrica ao ar livre, utilize uma extensão adequada para uso exterior. Utilizar um cabo adequado para uso exterior reduz o risco de choque eléctrico.

f) Se a utilização da ferramenta eléctrica num local húmido for inevitável, utilize uma fonte de alimentação protegida com disjuntor diferencial. A utilização de um disjuntor diferencial reduz o risco de choque eléctrico.

3) Segurança pessoal

a) Mantenha-se alerta, esteja atento ao que está a fazer e empregue senso comum ao utilizar uma ferramenta eléctrica. Não utilize ferramentas eléctricas quando estiver cansado ou sob o efeito de drogas, álcool ou medicação. Um momento de desatenção ao utilizar uma ferramenta eléctrica pode resultar em lesões pessoais graves.

b) Utilize equipamento de protecção pessoal. Use sempre protecção para os olhos. O equipamento de protecção pessoal pode ser adquirido em distribuidores especializados. Quando utilizado para as condições adequadas, o equipamento de protecção, nomeadamente máscaras de poeira, calçado de segurança com sola antiderrapante, capacete de segurança, ou protecção auditiva reduzirá o risco de lesões pessoais.

c) Evite o arranque accidental. Certifique-se de que o interruptor está desligado antes de ligar a ferramenta à alimentação e /ou bateria, pegar na ferramenta ou transportá-la.

Transportar ferramentas eléctricas com o dedo no interruptor ou ligar ferramentas eléctricas que tenham o interruptor ligado facilita a ocorrência de acidentes.

d) Remova qualquer chave de ajuste antes de ligar a ferramenta eléctrica.

Uma chave que fique ligada a uma parte rotativa da ferramenta eléctrica pode resultar em lesões pessoais.

e) Não se incline em demasia. Para evitar o cansaço, vá mudando a posição de trabalho e faça pausas suficientes. Mantenha-se sempre bem equilibrado e apoiado.

Tal permite um melhor controlo da ferramenta eléctrica em situações inesperadas.

f) Use vestuário adequado. Não use vestuário largo ou objectos de adorno pessoal. Mantenha o cabelo, roupa e luvas afastados de peças móveis.

Roupa larga, objectos de adorno ou cabelo comprido podem ficar presos nas peças móveis.

g) Se forem fornecidos dispositivos para a ligação de equipamentos de extracção e recolha de poeiras, certifique-se de que estão ligados e são utilizados de forma adequada.

A utilização de dispositivos de recolha de poeiras pode reduzir perigos relacionados com poeiras.

4) Utilização e manutenção de ferramentas eléctricas

a) Não force a ferramenta eléctrica.

Utilize a ferramenta eléctrica correcta para a sua aplicação.

A ferramenta eléctrica correcta terá um desempenho melhor e mais seguro se funcionar ao ritmo para o qual foi concebida.

b) Não utilize a ferramenta eléctrica se o interruptor não a ligar nem desligar.

Qualquer ferramenta eléctrica que não possa ser controlada com o interruptor é perigosa e deve ser reparada.

c) Desligue a ficha da alimentação e /ou a bateria da ferramenta eléctrica antes de fazer qualquer ajuste, mudar acessórios, ou armazenar as ferramentas eléctricas.

Estas medidas de segurança preventivas reduzem o risco de ligar a ferramenta eléctrica accidentalmente.

d) Armazene as ferramentas eléctricas que não estejam a ser usadas fora do alcance de crianças e não permita que pessoas que não estejam familiarizadas com a ferramenta eléctrica ou estas instruções as utilizem.

As ferramentas eléctricas são perigosas nas mãos de utilizadores inexperientes.

e) Conserve as ferramentas eléctricas em bom estado. Verifique se existem peças móveis mal reguladas ou presas, peças danificadas e qualquer outro problema que possa afectar o funcionamento da ferramenta eléctrica. Se a ferramenta eléctrica estiver danificada, mande-a reparar antes de utilizar.

Muitos acidentes são provocados por falta de manutenção das ferramentas eléctricas.

f) Mantenha as ferramentas de corte afiadas e limpas.

Ferramentas de corte em bom estado com gumes afiados têm uma menor probabilidade de prender e são mais fáceis de controlar.

g) Utilize a ferramenta eléctrica, acessórios e ferramentas de corte etc. de acordo com estas instruções, tendo em conta as condições de trabalho e o trabalho a realizar.

A utilização da ferramenta eléctrica em operações para as quais não foi concebida pode resultar numa situação perigosa.

5) Utilização e tratamento da ferramenta eléctrica

a) Carregue as baterias apenas em carregadores recomendados pelo fabricante.

Se um carregador indicado para um determinado tipo de baterias for utilizado com outro tipo de baterias há perigo de incêndio.

b) Utilize apenas as baterias indicadas nos aparelhos eléctricos. A utilização de outras baterias pode conduzir a lesões e perigo de incêndio.

c) Mantenha as baterias não utilizadas afastadas de cliques, moedas, tesouras, pregos, parafusos ou outros pequenos objectos de metal que possam servir de ponte nos contactos.

Um curto-circuito entre os contactos da bateria pode provocar queimaduras ou um incêndio.

d) Uma má utilização pode fazer com que as baterias percam líquidos. Evite o contacto. Se entrar em contacto com água, limpe. Se o líquido entrar em contacto com os olhos, procure imediatamente ajuda médica.

O líquido saído das baterias pode provocar irritações cutâneas ou queimaduras.

6) Assistência

a) A ferramenta eléctrica só deve ser reparada por pessoal técnico qualificado e só com peças de substituição originais.

Só assim se assegura a segurança do aparelho.

Serra para poda em altura – Regras de segurança:

- Mantenha todas as partes do corpo afastadas da área da corrente. Não remova o material cortado nem segure no material a cortar quando as lâminas estiverem em movimento. Desligue o aparelho antes de remover o material encravado.

Um momento de desatenção enquanto utiliza a serra para poda em altura pode resultar em lesões pessoais graves.

- Transporte a serra para poda em altura sempre pela pega e apenas quando a corrente já não se mover. Ao transportar ou guardar a serra para poda em altura, coloque sempre a cobertura do dispositivo de corte.

O manuseamento adequado da serra para poda em altura reduzirá possíveis lesões pessoais provocadas pela corrente.

- Pegue na ferramenta eléctrica pelos punhos isolados, uma vez que a corrente pode entrar em contacto com cabos de alimentação ocultos.

O contacto do dispositivo de corte com um condutor de tensão pode colocar componentes metálicos do aparelho sob tensão, provocando um choque eléctrico.

Recomendações de segurança adicionais

Em geral

Use a serra para poda em altura apenas para as funções e do modo previstos.

O operador ou utente é responsável por acidentes que ocorram a outras pessoas na sua propriedade.

Preste especial atenção ao perigo que pode representar para terceiros o aumento do seu raio de trabalho ao utilizar a extensão telescópica.

Perigo! O uso de protecção auditiva e o ruído do aparelho podem fazer com que não se aperceba da aproximação de pessoas.

Perigo! Este aparelho cria um campo eletromagnético durante o funcionamento. Este campo pode eventualmente interagir com implantes médicos ativos ou passivos. De forma a evitar ferimentos graves ou mortais, recomendamos que as pessoas com implantes médicos consultem o seu médico ou o fabricante do implante médico antes de utilizarem o aparelho.

Não utilize o aparelho se estiver prevista trovoadas.

Electricidade

Ligar o carregador apenas na tensão alternada indicada na placa de características.

Em circunstância alguma deve ligar uma terra a qualquer parte do produto.

Segurança pessoal

Use sempre vestuário apropriado, luvas e sapatos robustos.

Inspeccione as áreas onde a serra para poda em altura irá ser usada e remova todos os arames, cabos eléctricos escondidos e outros objectos estranhos.

Todos os trabalhos de ajuste (inclinam a cabeça de corte, alteram o comprimento do tubo telescópico) têm de ser executados com a cobertura de protecção colocada e a serra para poda em altura não pode ser apoiada sobre o dispositivo de corte.

Antes da utilização e após um embate forte a máquina deve ser verificada quanto a indícios de quebra ou danos e repare-os se for necessário.

Nunca tente usar uma serra para poda em altura incompleta ou com alterações não autorizadas.

Utilização e manutenção de ferramentas eléctricas

Saiba como desligar o produto rapidamente em caso de emergência.

Nunca pegue na serra para poda em altura pela cobertura de protecção.

Não utilize a serra para poda em altura se os dispositivos de protecção estiverem danificados.

Não utilize escadas enquanto estiver a usar a serra para poda em altura.

Utilize o aparelho apenas em terreno firme.

Retirar a bateria:

- antes de deixar a serra de corte em altura sem vigi-lância;
- antes de retirar algum objecto que estrova;
- antes de verificar e limpar a serra para poda em altura ou executar trabalhos nela;
- se bater num objecto. A serra para poda em altura só deve voltar a ser utilizada, quando tiver a certeza absoluta que a serra para poda em altura está em boas condições de segurança;

– se a serra para poda em altura começar a vibrar de modo muito invulgar. Verifique imediatamente.

Uma vibração excessiva pode provocar ferimentos.

– antes de o passar a outra pessoa.

Perigo! Manter as crianças pequenas afastadas durante a montagem. Durante a montagem, as peças pequenas podem ser ingeridas e há risco de sufocação pelo saco.

Guardar e Manter



PERIGO DE LESÃO!

Não tocar na corrente.

→ **No final dos trabalhos ou em caso de interrupção dos mesmos, puxar a cobertura de protecção.**

Todas as porcas e parafusos devem estar bem apertados, para se garantir que o aparelho está em boas condições de segurança.

Segurança do acumulador



PERIGO DE INCÊNDIO!

Durante o carregamento, a bateria tem de ser mantida sobre uma superfície não inflamável, resistente ao calor e não condutora. Manter objetos cáusticos, combustíveis e facilmente inflamáveis afastados do carregador e da bateria. Não tapar o carregador nem a bateria durante o carregamento. No caso de emissões de fumos ou incêndio desligar o carregador da corrente imediatamente.

Como carregador apenas deve ser usado o carregador GÄRDENA fornecido. Se utilizar outros carregadores os acumuladores podem ficar destruídos e até mesmo causar incêndios.



PERIGO DE EXPLOSÃO!

→ **Proteger o acumulador do calor e do fogo.**

Não o coloque sobre aquecedores, nem o exponha demasiado tempo a forte radiação solar.



Não utilizar o carregador ao ar livre.

→ **Nunca exponha o carregador à humidade nem o coloque em zonas molhadas.**

Utilizar a bateria apenas a uma temperatura ambiente entre 0 °C e 40 °C.

Uma bateria danificada deve ser corretamente eliminada. Não deve ser enviada pelo correio. Para mais pormenores, contacte a nossa instalação local de gestão de resíduos.

O cabo de carga tem de ser verificado regularmente quanto a sinais de danos e envelhecimento (fissuras) e só pode ser utilizado em perfeitas condições.

O carregador fornecido só pode ser utilizado para carregar as baterias fornecidas.

Este carregador não é adequado para carregar baterias não recarregáveis (perigo de incêndio).

Depois do carregamento, desligar o carregador da rede eléctrica e da bateria.

As baterias só devem ser carregadas entre 0 °C e 45 °C. Se se verificar um esforço grande da bateria, deixá-la arrefecer primeiro.

Armazenamento

A serra para poda em altura não deve ser armazenada exposta à luz do sol directa.

Não armazene a serra para poda em altura em locais com electricidade estática.

3. Montagem

O volume de fornecimento inclui a serra para poda, a bateria, o carregador, a corrente, o dispositivo de corte, a cobertura de proteção com chave Allen e o manual de instruções.

Montar tubo telescópico:

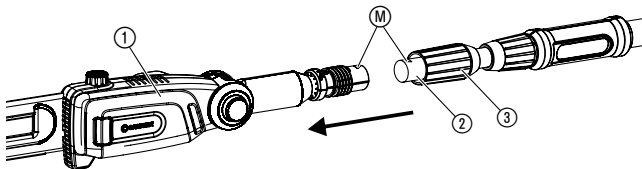
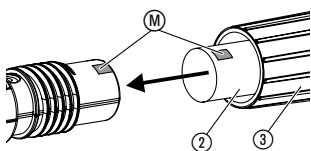

1. Empurrar o tubo telescópico ② até ao encosto na unidade do motor ①. Para isso, as duas marcações M devem estar opostas.
2. Apertar bem a porca cinzenta ③.

Montar a alça de transporte:

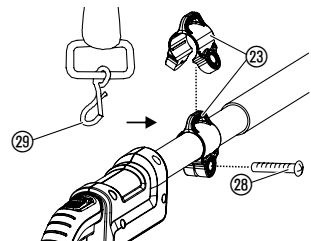

1. Abra a presilha ⑳, para prender o grampo e aperte com o parafuso ㉘.
2. Pendure o mosquetão ㉙ da alça de transporte na presilha ㉚.
3. Ajuste a alça com o fecho rápido no comprimento desejado.

ATENÇÃO!

Utilize a cinta de transporte fornecida.

4. Colocação em serviço

Carregar a bateria:



ATENÇÃO!

A sobretensão destrói a bateria e o carregador.

→ Ter atenção à correcta tensão de rede.

Antes da primeira utilização, a bateria parcialmente carregada tem de ser carregada por completo. Duração do processo de carga (com bateria descarregada), ver capítulo 10. Dados técnicos.

A bateria de íão de lítio pode ser carregada em qualquer estado de carga, podendo o processo de carga ser interrompido a qualquer momento, sem danificar a bateria (sem efeito de memória).

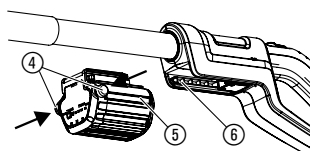

1. Pressionar os dois botões de desbloqueio ④ e retirar a bateria ⑤ do seu alojamento ⑥ no punho.
2. Inserir a ficha do cabo de carga ⑦ na bateria ⑤.
3. Ligar o carregador ⑧ a uma tomada.

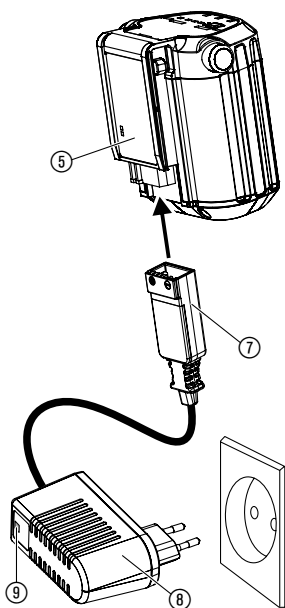

A lâmpada de controlo de carga ⑨ presente no carregador pisca todos os segundos a verde: A bateria está a ser carregada.

A lâmpada de controlo de carga ⑨ presente no carregador está acesa a verde: A bateria está carregada. (Duração do processo de carga, ver capítulo 10. Dados técnicos).

Indicação do estado de carga da bateria durante o carregamento:

100 % carregada	L1, L2 e L3 estão acesos.
66 – 99 % carregada	L1 e L2 estão acessos, L3 pisca.
33 – 65 % carregada	L1 está aceso, L2 pisca.
0 – 32 % carregada	L1 pisca.

Durante o carregamento, verificar regularmente o progresso do carregamento.

- Depois de o carregamento ter sido concluído, separar a bateria ⑤ do carregador ⑧. Separar primeiro a bateria ⑤ do carregador ⑧ e depois desligar o carregador ⑧ da corrente.
- Empurrar a bateria ⑤ para o seu alojamento ⑥ no punho, até ouvir o ruído de encaixe.

Evitar descargas profundas:

Quando a bateria estiver descarregada, a proteção de descarga excessiva do aparelho desliga-se automaticamente antes de a bateria ficar totalmente descarregada. Para que a bateria completamente carregada não se descarregue enquanto o aparelho está desligado, a bateria deve ser retirada do aparelho depois de estar carregada. Se a bateria for armazenada durante mais de 1 ano, esta deverá ser novamente carregada na totalidade. Se a bateria tiver atingido um nível de descarregamento muito baixo, a lâmpada de controlo de carga ⑨ pisca rapidamente no início do carregamento (2 vezes por segundo). Se a lâmpada de controlo de carga ⑨ ainda pisca rapidamente após 10 minutos, existe uma avaria (consulte o ponto 8. Resolução de falhas). Se o LED de avaria ⑩ presente na bateria pisca, existe uma avaria (consulte o ponto 8. Resolução de falhas). No caso de a bateria ficar totalmente descarregada, poderá demorar até 20 min. para que o estado de carregamento seja indicado através do LED da bateria. O carregamento é sempre indicado pelo LED ⑨ a piscar no carregador.

Indicação do estado de carga da bateria durante o funcionamento:

→ Premir tecla ⑥ na bateria.

66 – 99 % carregada	L1, L2 e L3 estão acesos.
33 – 65 % carregada	L1 e L2 estão acessos.
10 – 32 % carregada	L1 está aceso.
1 – 9 % carregada	L1 pisca.
0 % carregada	Sem indicação.

Encher com óleo para correntes:

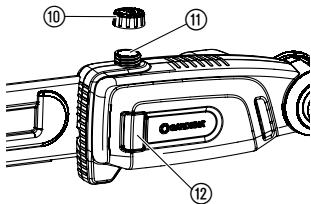

Verificar sistema de lubrificação do óleo:



PERIGO!

Lesões no corpo devido à quebra da corrente quando esta não foi bem lubrificada no dispositivo de corte.

→ Antes da utilização verifique se existe óleo para correntes em quantidade suficiente.

Recomendamos o Óleo GARDENA Art. nº 6006 ou um óleo para correntes equivalente de um distribuidor especializado.

1. Desaperte a tampa do reservatório do óleo ⑩.
2. Encha o óleo para correntes pelo bocal de enchimento ⑪ até a janela de inspeção ⑫ estar completamente cheia de óleo.
3. Aperte novamente a tampa do reservatório do óleo ⑩.

Se houver derramamento de óleo por cima do aparelho, deverá limpá-lo muito bem.

→ Aponte o dispositivo de corte ⑬ para uma superfície de corte de madeira com aprox. 20 cm de distância. Depois de a máquina estar a funcionar durante um minuto, a superfície deverá apresentar vestígios de óleo.

O dispositivo de corte nunca deve entrar em contacto com areia ou com o solo, pois isso provocará um desgaste excessivo da corrente!

P

5. Utilização

Posições de trabalho:

A serra para poda em altura pode funcionar em 2 posições de trabalho (em cima / em baixo). Para executar um corte perfeito deverá serrar os galhos mais grossos em 2 passos. (figuras semelhantes).

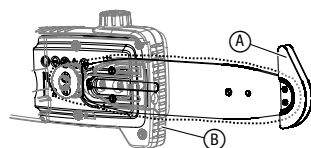
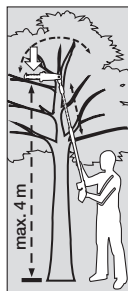
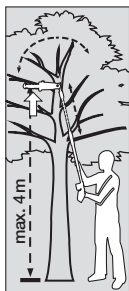

Em cima (galhos grossos):
1. Serrar o galho a partir da parte de baixo até um máx. 1/3 do diâmetro (corrente empurra o encosto de frente (A)).

Em cima (galhos grossos):
2. Serrar o galho pela parte de cima (corrente empurra o encosto de trás (B)).

Em baixo:
Serrar por cima (corrente empurra o encosto de trás (B)).



PERIGO!

Não permaneça por baixo do galho durante o corte!

Inclinar unidade do motor:

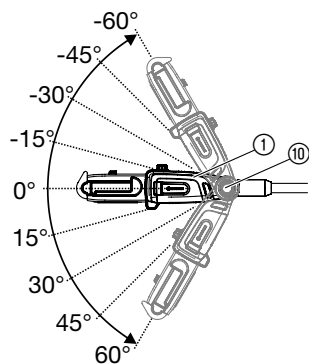

A unidade do motor ① pode ser inclinada em intervalos de 15°, de 60° a - 60°.

1. Retirar a bateria do punho (ver 4. Colocação em serviço).
2. Manter premidas as duas teclas laranja ⑩.
3. Inclinarm a unidade do motor ① no sentido desejado.
4. Soltar as duas teclas laranja ⑩ e encaixar a unidade do motor ①.
5. Colocar a bateria no punho (ver 4. Colocação em serviço).

Estender tubo telescópico:

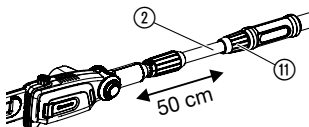

O tubo telescópico ② pode ser estendido continuamente até 50 cm.

1. Retirar a bateria do punho (ver 4. Colocação em serviço).
2. Soltar a porca laranja ⑪, estender o tubo telescópico ② no comprimento desejado e apertar novamente a porca laranja ⑪.
3. Colocar a bateria no punho (ver 4. Colocação em serviço).

Por em marcha a serra para poda em altura:

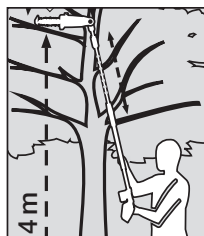
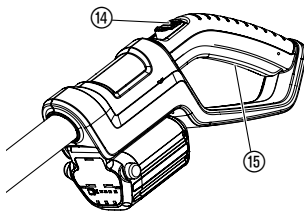
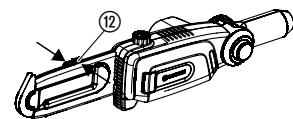

PERIGO!

Lesões no corpo devido a corte!

→ Nunca ligar em ponte os dispositivos de segurança (ligando, por exemplo, o bloqueio de ligação e/ou o botão de arranque).

Antes de iniciar o trabalho verifique as seguintes condições:

- Existe óleo para correntes suficiente e o sistema de lubrificação foi verificado (ver 4. Colocação em serviço).
- A corrente está esticada (ver 7. Manutenção).

Ligar a serra para poda em altura:

1. Abra o encaixe da cobertura de proteção ⑫ e remova-o do dispositivo de corte.
2. Colocar a bateria no punho (ver 4. Colocação em serviço).
3. Pegue na serra para poda em altura colocando uma mão no tubo telescópico e a outra mão no punho.
4. Empurrar o bloqueio de ligação ⑭ para a frente e, em seguida, premir o botão de arranque ⑮.
A serra para poda em altura é colocada em marcha.
5. Soltar o bloqueio de ligação ⑭.

Desligar a serra para poda em altura:

1. Soltar o botão de arranque ⑮.
2. Retirar a bateria do punho (ver 4. Colocação em serviço).
3. Empurre a cobertura de proteção ⑫ para o dispositivo de corte e rebata, até o encaixe fechar.

6. Armazenamento

Colocação fora de serviço:

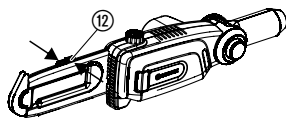

Eliminação:

(segundo RL 2012/19/EU)



Eliminação de baterias:



Li-ion

O local de armazenagem deve estar fora do alcance das crianças.

1. Retirar a bateria e carregá-la (ver 4. Colocação em serviço).
2. Limpe a serra para poda em altura (ver 7. Manutenção) e empurre a cobertura de protecção (12) para o dispositivo de corte e rebata até o encaixe fechar.
3. Armazene a serra para poda em altura num local seco, protegido contra geada.

Não coloque o aparelho no lixo doméstico normal, mas entregue-o nos locais de reciclagem próprios.

→ Importante: entregue o aparelho nos ecocentros.

A bateria de lítio da GARDENA contém células de iões de lítio que não devem ser eliminadas com o lixo doméstico no final da respectiva vida útil.

Importante para Portugal:

A eliminação profissional é da responsabilidade do seu agente GARDENA ou dos serviços de recolha de lixo municipais.

1. Descarregue totalmente a bateria Li-Ion.
2. Elimine a bateria Li-Ion segundo as normas.

7. Manutenção

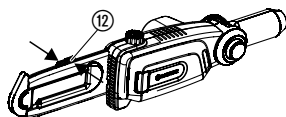

Limpar a serra para poda em altura:

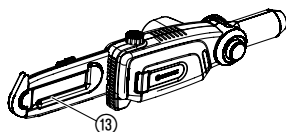

PERIGO! Lesões no corpo!

Lesão por corte, se a serra para poda em altura se ligar inadvertidamente.

→ Antes da manutenção, retirar a bateria (ver 4. Colocação em serviço) e empurrar a cobertura de protecção (12) para o dispositivo de corte e rebater, até o encaixe fechar.



ATENÇÃO! Danos na serra para poda em altura!

→ Não limpar a serra para poda em altura debaixo de água corrente nem com alta pressão.

1. Limpar a serra para poda em altura com um pano húmido.
2. Limpar o dispositivo de corte (13) event. com uma escova.

Trocar a corrente:

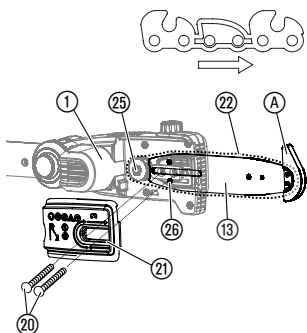
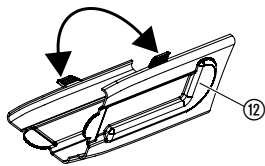

ATENÇÃO! Lesões no corpo!

Lesões no corpo devido a corte.

→ Usar luvas de proteção quando trocar a corrente.

Quando a potência de corte diminuir claramente (corrente gasta), esta deve ser substituída. A chave Allen para os parafusos 20 encontra-se na cobertura de proteção 12. Apenas deve ser usada a Corrente de substituição e o Dispositivo de corte GARDENA Art. nº 4048 ou a Corrente de substituição Art. nº 4049.

1. Desaperte os dois parafusos 20 e retire a tampa 21.
2. Retire o dispositivo de corte 13 com a corrente 22 e solte a corrente antiga 22 do dispositivo de corte 13.
3. Limpe a unidade do motor 1, dispositivo de corte 13 e a tampa 21. Preste especial atenção às vedações em borracha presentes na caixa e da tampa 21.
4. Estique a nova corrente 22 por cima do encosto da frente A do dispositivo de corte 13 e preste atenção ao sentido da marcha da corrente ao mesmo tempo que se certifica que o encosto dianteiro está virado para cima.
5. Coloque o dispositivo de corte 13 na unidade do motor 1 de tal forma que o perno 26 passa pelo dispositivo de corte 13 e a corrente 22 é colocada em redor do carreto de accionamento 25.
6. Coloque a tampa 21 (prestando atenção à vedação em borracha) e aperte ligeiramente com os dois parafusos 20.
7. Estique a corrente.

Esticar a corrente:

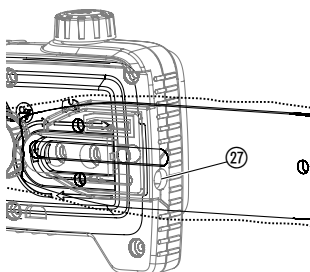
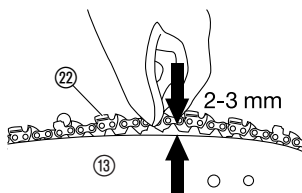

PERIGO DE QUEIMADURAS!

Uma corrente demasiado esticada pode provocar sobrecarga no motor e danos, enquanto que uma corrente mal esticada pode provocar a sua projeção para fora da calha. Uma corrente corretamente esticada proporciona melhores resultados de corte, **uma autonomia da bateria mais eficiente** e prolonga a vida útil do aparelho. Por essa razão, verifique regularmente a tensão, pois o comprimento da corrente pode aumentar com o uso (sobretudo quando a corrente é nova, é necessário verificar a sua tensão após a primeira montagem, depois de a serra da corrente ter estado em funcionamento durante alguns minutos).

→ **No entanto, não estique a corrente logo após a utilização, aguarde até ela ter arrefecido.**

1. Levante a corrente 22 do dispositivo de corte 13 a partir do seu centro. A folga deve ser de aprox. 2–3 mm.
2. Gire o parafuso de ajuste 27 para a direita, quando a tensão da correia for demasiado pequena, gire o parafuso de ajuste 27 para a esquerda quando a tensão da correia for demasiado grande.
3. Aparafuse a tampa 21.
4. Coloque o aparelho em marcha durante aprox. 10 seg.
5. Verifique novamente a tensão da corrente e ajuste, se necessário.

8. Resolução de falhas

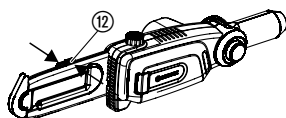

PERIGO! Lesões no corpo!

Lesão por corte, se a serra para poda em altura se ligar inadvertidamente.

→ Antes de se eliminarem as avarias, retire a bateria (ver 4. Colocação em serviço) e empurre a cobertura de proteção ⑫ para o dispositivo de corte e rebata, até o encaixe fechar.

Falha	Causa possível	Resolução
A serra para poda em altura não funciona	Bateria vazia.	→ Carregar a bateria (ver capítulo 4. Colocação em serviço).
	A bateria não está correctamente colocada no punho.	→ Colocar a bateria no punho de forma a encaixar as teclas de bloqueio.
	Corrente bloqueada.	→ Eliminar o bloqueio.
Tempo de funcionamento curto	A corrente está demasiado esticada.	→ Esticar corrente (ver 7. Manutenção).
	A corrente não está lubrificada por falta de óleo	→ Encher com óleo (ver 4. Colocação em serviço).
Corte impreciso	Corrente gasta ou danificada.	→ Trocar a corrente.
A serra para poda em altura não se desliga	O botão de arranque está preso.	→ Retirar a bateria e soltar o botão de arranque.
A serra para poda em altura permanece parada. LED de erros ⑯ pisca	Sobrecarga da bateria.	→ Aguardar 10 seg. Pressionar a tecla ⑮ na bateria e reiniciar o aparelho.
	A temperatura de funcionamento permitida foi ultrapassada.	→ Deixar a bateria arrefecer durante aprox. 15 min. Pressionar a tecla ⑮ na bateria e reiniciar o aparelho.
Lâmpada de controlo de carga ⑨ no carregador não acende	Carregador ou cabo de carregamento não encaixado correctamente.	→ Encaixar correctamente o carregador ou o cabo de carregamento.
Lâmpada de controlo de carga ⑨ no carregador pisca rapidamente (2-vezes por segundo)	Falha de carregamento.	→ Desligar e voltar a ligar o carregador.
A serra para poda em altura permanece parada. LED de erros ⑯ lacende-se	Falha da bateria/bateria com defeito.	→ Pressionar a tecla ⑮ na bateria e reiniciar o aparelho.
A bateria já não carrega	A bateria está avariada.	→ Trocar a bateria (Art. nº 9840).

Apenas deve ser usado um acumulador de substituição original GARDENA BLi-18 (Art. nº 9840). Pode obtê-la através do agente GARDENA ou directamente através do serviço de assistência GARDENA.



No caso de outras avarias, contacte o serviço de assistência GARDENA.
As reparações só podem ser executadas por serviços de assistência GARDENA
ou por revendedores autorizados.

9. Acessórios disponíveis

Acumulador de substituição BLi-18 GARDENA	Bateria para tempo de funcionamento adicional ou para substituição.	Art. nº 9840
Corrente de substituição e dispositivo de corte GARDENA	Corrente e dispositivo de corte de substituição.	Art. nº 4048
Corrente de substituição GARDENA	Corrente para reposição.	Art. nº 4049
Óleo para correntes de serra GARDENA	Para a lubrificação da corrente.	Art. nº 6006

10. Dados técnicos

TCS Li-18/20 (Art. nº 8866)	
Velocidade da corrente	3,8 m/s
Comprimento do dispositivo de corte	20 cm
Tipo de corrente	90 px
Volume do reservatório do óleo	60 ml
Extensão do tubo telescópico	0 – 50 cm
Peso com bateria	3,5 kg
Consoante o local de trabalho	
Nível de pressão sonora $L_{PA}^{1)}$	79 dB(A)
Incerteza k_{PA}	3 dB(A)
Valor de emissão de ruído $L_{WA}^{1)}$	89 dB(A)
Incerteza k_{WA}	3 dB(A)
Oscilações do braço / da mão $a_{vhw}^{2)}$	< 2,5 m/s ²
Incerteza k_a	1,5 m/s ²
Acumulador	iões de lítio (18 V)
Capacidade do acumulador	2,6 Ah
Duração da carga do acumulador	aprox. 3,5 h 80 % / aprox. 5 h 100 %
Duração em vazio *	aprox. 30 min. (com o acumulador cheio)

Carregador

Tensão de rede	230 V / 50 – 60 Hz
Corrente máx. de saída	600 mA
Tensão de saída	18 V (DC)

Processo de medição de acordo com ¹⁾ DIN EN ISO 22868 ²⁾ DIN EN ISO 22867.

* O tempo de funcionamento real pode divergir do tempo de funcionamento indicado em função da aplicação, do volume do corte e do estado de conservação.



O valor de emissão de oscilação indicado foi medido segundo um processo de medição normalizado e pode ser utilizado para a comparação de uma ferramenta eléctrica com uma outra. Também pode ser utilizado para uma avaliação da intermitência a efectuar. O valor de emissão de oscilação pode diferir durante a utilização efectiva da ferramenta eléctrica.

11. Assistência/Garantia

Assistência:

Entre em contacto através do endereço presente no verso.

Garantia:

A GARDENA Manufacturing GmbH concede para este aparelho 2 anos de garantia (a partir da data de compra). Esta garantia cobre essencialmente todos os defeitos do aparelho que se provem ser devido ao material ou falhas de fabrico. Dentro da garantia nós trocamos ou repararemos o aparelho gratuitamente se as seguintes condições tiverem sido cumpridas:

- O aparelho foi utilizado de uma forma correcta e segundo os conselhos do manual de instruções.
- Nunca o proprietário, nem um terceiro, estranho aos serviços GARDENA, tentou reparar o aparelho.

As peças de desgaste, corrente e dispositivo de corte, não estão cobertas pela garantia.

Esta garantia do fabricante não afecta as existentes queixas de garantia contra o agente/vendedor.

Se tiver problemas com este aparelho, contacte a nossa Assistência Técnica.

D Produkthaftung

Wir weisen ausdrücklich darauf hin, dass wir nach dem Produkthaftungsgesetz nicht für durch unsere Geräte hervorgerufene Schäden einzustehen haben, sofern diese durch unsachgemäße Reparatur verursacht oder bei einem Teileaustausch nicht unsere originale GARDENA Teile oder von uns freigegebene Teile verwendet wurden und die Reparatur nicht vom GARDENA Service oder dem autorisierten Fachmann durchgeführt wird. Entsprechendes gilt für Ergänzungssteile und Zubehör.

GB Product Liability

We expressly point out that, in accordance with the product liability law, we are not liable for any damage caused by our units if it is due to improper repair or if parts exchanged are not original GARDENA parts or parts approved by us, and, if the repairs were not carried out by a GARDENA Service Centre or an authorised specialist. The same applies to spare parts and accessories.

F Responsabilité

Nous vous signalons expressément que GARDENA n'est pas responsable des dommages causés par ses appareils, dans la mesure où ces dommages seraient causés suite à une réparation non conforme, dans la mesure où, lors d'un échange de pièces, les pièces d'origine GARDENA n'auraient pas été utilisées, ou si la réparation n'a pas été effectuée par le Service Après-Vente GARDENA ou l'un des Centres SAV agréés GARDENA. Ceci est également valable pour tout ajout de pièces et d'accessoires autres que ceux préconisés par GARDENA.

NL Productaansprakelijkheid

Wij wijzen er nadrukkelijk op, dat wij op grond van de wet aansprakelijkheid voor producten niet aansprakelijk zijn voor schade ontstaan door onze apparaten, indien deze door onvakkundige reparatie veroorzaakt zijn, of er bij het uitwisselen van onderdelen geen gebruik gemaakt werd van onze originele GARDENA onderdelen of door ons vrijgegeven onderdelen en de reparatie niet door de GARDENA technische dienst of de bevoegde vakman uitgevoerd werd. Ditzelfde geldt voor extra-onderdelen en accessoires.

S Produktansvar

Tillverkaren är inte ansvarig för skada som orsakats av produkten om skadan beror på att produkten har reparerats felaktigt eller om, vid reparation eller utbyte, andra än Original GARDENA reservdelar har använts. Samma sak gäller för kompletteringsdelar och tillbehör.

DK Produktansvar

Vi gør udtrykkeligt opmærksom på, at vi i henhold til produktansvarsloven ikke er ansvarlige for skader forårsaget af vores udstyr, såfremt det sker på grund af uautoriserede reparationer eller hvis dele er skiftet ud og der ikke er anvendt originale GARDENA dele eller dele godkendt af os, eller hvis reparationerne ikke er udført af GARDENA-service eller en autoriseret fagmand. Det samme gælder for ekstra udstyr og tilbehør.

FI Tuotevastuu

Korostamme nimenomaan, että tuotevastuulain nojalla emme ole vastuussa laitteistamme johtuneista vahingoista, mikäli nämä ovat aiheutuneet epäasianmukaisesta korjauksesta tai osia vaihdettaessa ei ole käytetty alkuperäisiä GARDENA-varaosia tai hyväksymiämme osia ja korjauksen on suorittanut muu kuin GARDENA-huoltokeskus tai valtuuttamamme ammattihenkilö. Tämä pätee myös lisäksiin ja lisävarusteisiin.

I Responsabilità del prodotto

Si rende espressamente noto che, conformemente alla legislazione sulla responsabilità del prodotto, non si risponde di danni causati da nostri articoli se originati da riparazioni eseguite non correttamente o da sostituzioni di parti effettuate con materiale non originale GARDENA o comunque da noi non approvato e, in ogni caso, qualora l'intervento non venga eseguito da un centro assistenza GARDENA o da personale specializzato autorizzato. Lo stesso vale per le parti complementari e gli accessori.

E Responsabilidad de productos

Advertimos que conforme a la ley de responsabilidad de productos no nos responsabilizamos de daños causados por nuestros aparatos, siempre y cuando dichos daños hayan sido originados por arreglos o reparaciones indebidas, por recambios con piezas que no sean piezas originales GARDENA o bien piezas no autorizadas por nosotros, así como en aquellos casos en que la reparación no haya sido efectuada por un Servicio Técnico GARDENA o por un técnico autorizado. Lo mismo es aplicable para las piezas complementarias y accesorios.

P Responsabilidade sobre o produto

Queremos salientar que segundo a lei da responsabilidade do fabricante, nós não nos responsabilizaremos por danos causados pelo nosso equipamento, quando estes ocorrerem em decorrência de reparações inadequadas ou da substituição de peças por peças não originais da GARDENA, ou peças não autorizadas.

A responsabilidade tornar-se-à nula também depois de reparações realizadas por oficinas não autorizadas pela GARDENA. Esta restrição valerá também para peças adicionais e acessórios.

PL Odpowiedzialność za produkt

Zwracamy Państwu uwagę, że nie ponosimy odpowiedzialności za uszkodzenia naszych maszyn, bądź szkody spowodowane ich wadliwym funkcjonowaniem, powstałe na skutek nieprawidłowo przeprowadzonych napraw lub użycia nieoryginalnych części zamiennych. Naprawy winny być przeprowadzane tylko przez punkty serwisowe Husqvarna lub autoryzowane serwisy. Dotyczy to również części uzupełniających i oprzyrządowania.

H Termékszavatosság

Nyomatékosan utalunk arra a tényre, hogy a termékszavatossági törvény szerint nem kell jótállást vállalnunk azokra a károokra, amelyeket nem a mi készülékeink okoztak, ha ezeket átkészületlen javítás okozta vagy egy alkatrész kicserélésénél nem a mi eredeti GARDENA alkatrészeinket vagy általunk engedélyezett alkatrészeket használták fel és a javítást nem a GARDENA szerviz vagy egy erre felhatalmazott szakember végezte. Hasonlóképpen érvényes ez a kiegészítő alkatrészekre és tartozékokra is.

CZ Odpovědnost za výrobek

Výslovně upozorňujeme na to, že podle zákona o odpovědnosti za výrobek neneseme odpovědnost za škody způsobené našimi přístroji, pokud byly způsobené neodbornou opravou nebo použitím jiných než našich originálních náhradních dílů GARDENA nebo námi schválených dílů a neprovedením opravy servisem GARDENA nebo autorizovaným odborníkem. Odpovídající platí i pro doplňkové díly a příslušenství.

SK Predmet záruky

Upozorňujeme dôrazne na to, že podľa zákona o poskytovaní záruk nezodpovedáme za škody spôsobené našimi výrobkami, v prípade, že boli boli vyvolané neodbornými opravami, výmenou dielcov, ktoré nepatria k originálnym dielom GARDENA alebo neboli nami schválené a rovnako boli spôsobené servisnými zásahmi, ktoré neboli vykonané servisom GARDENA alebo autorizovaným odborníkom. Rovnako to platí pre doplnky a príslušenstvo.

GR Ευθύνη για το προϊόν

Σας υπενθυμίζουμε ρητά, ότι σύμφωνα με το νόμο περί ευθύνης για τα προϊόντα δεν ευθυνόμαστε για ενδεχόμενες βλάβες που προκαλούνται από τις συσκευές μας, εφόσον οφείλονται σε μία ακατάλληλη επισκευή ή σε μια αντικατάσταση τμημάτων για την οποία δεν έχουν χρησιμοποιηθεί τα πρωτότυπα ανταλλακτικά της GARDENA ή τα από μας εγκεκριμένα ανταλλακτικά και σε περίπτωση που δεν εκτελείται η επισκευή από το Τμήμα Εξυπηρέτησης Πελατών της GARDENA ή από έναν εξουσιοδοτημένο εξειδικευμένο τεχνίτη. Το ίδιο ισχύει για εξαρτήματα και συμπληρωματικά τμήματα.

SLO Jamstvo za izdelek

Pismo poudarjamo, da po zakonu jamstva za izdelek nismo odgovorni za škodo, ki bi nastala zaradi uporabe našega izdelka, prav tako tudi ne za škodo ki bi nastala zaradi nepravilnega popravila izdelka ali pri napačni zamenjavi delov, ki niso originalni deli GARDENA ali pri uporabi z naše strani potrjenih delov, ki pa niso bili vgrajeni v servisu GARDENA ali v naši pooblaščenih servisni službi. Enako velja tudi za nadomestne dele in opremo.

HR Odgovornost za proizvod

Izričito napominjemo da u skladu sa Zakonom o odgovornosti za proizvode nismo odgovorni za štete uzrokovane našim uređajima ako su one izazvane nestručnim popravkom ili u slučaju zamjene dijelova nisu korišteni originalni GARDENA dijelovi ili dijelovi koje smo odobrili i popravak nije izvršio GARDENA servis ili ovlašteni stručnjak. Isto vrijedi i za dodatne dijelove i pribor.

RO Responsabilitatea legala a produsului

Menționăm în mod expres ca, în concordanță cu responsabilitatea legală a produsului, nu suntem răspunzători de nici un accident provocat de produsele noastre dacă se datorează reparării necorespunzătoare sau dacă piesele de schimb nu sunt originale GARDENA sau aprobate de GARDENA, sau dacă reparațiile nu au fost efectuate de un Centru de Service GARDENA sau un specialist autorizat. Aceleași prevederi se aplică și pieselor de schimb și accesoriilor.

BG Отговорност за качество

Изрично подчертаваме, че съгласно закона за отговорност за качество, ние не носим отговорност за вредите причинени от нашите уреди, ако същите са причинени от неправилен ремонт или при подмяната на части не са използвани оригинални части на GARDENA или части одобрени от нас и ремонта не е извършен от сервиз на GARDENA или оторизиран специалист. Същото важи за допълнителните части и принадлежности.

EST Tootevastutus

Juhime teie tähelepanu sellele, et tootevastutusseaduse kohaselt ei vastuta meie seadmete poolt põhjustatud kahjude eest, kui need on tekkinud asjatundmatu paranduse tagajärjel või kui detaili vahetamisel ei kasutatud GARDENA originaalvaruosi ega meie poolt kasutada lubatud varuosia ja kui parandustöid ei ole teinud GARDENA klienditeenindusspetsialistid ega meie volitatud spetsialistid. Sama kehtib lisadetailide ja tarvikute kohta.

LT Atsakomybė už produkciją

Nurodome, kad remdamiesi Atsakomybės už produkciją įstatymu, neatsakome už nuostolius, sukeltus mūsų prietaisy, jei jie atsirado dėl netinkamo remonto, arba, jei keičiant dalis, buvo naudojamasi neoriginalios GARDENA dalys arba dalys, kurių mes neleidome naudoti, o remontą atliko ne GARDENA servisas arba neįgaliotasis specialistas. Tas pats galioja papildomoms dalims ir priedams.

LV Produkta atbildība

Mēs skaidri norādām uz to, ka saskaņā ar Produktu atbildības likumu, mēs neatbildam par mūsu iekārtu radītiem zaudējumiem, ciktāl tos ir izraisījis neatbilstošs remonts vai dalu nomaiņa ar neoriģinālām GARDENA daļām vai ne ar mūsu norādītajām detaļām un remontu nav veicis GARDENA serviss vai pilnvarots speciālists. Tas pats attiecas uz papildinošajām daļām un piederumiem.

<p>D EG-Konformitätserklärung Der Unterzeichnete Husqvarna AB, 561 82 Huskvarna, Sweden bestätigt, dass die nachfolgend bezeichneten Geräte in der von uns in Verkehr gebrachten Ausführung die Anforderungen der harmonisierten EU-Richtlinien, EU-Sicherheitsstandards und produktspezifischen Standards erfüllen. Bei einer nicht mit uns abgestimmten Änderung der Geräte verliert diese Erklärung ihre Gültigkeit.</p>	<p>H EU-Megfelelőeségi nyilatkozat Alulírott, a Husqvarna AB, 561 82 Huskvarna, Sweden igazolja azt, hogy az alábbiakban megnevezett készülékek, az általunk forgalomba hozott kivitelben teljesítik a harmonizációs EU-irányelvek, az EU biztonsági szabványok és a termékre jellemző szabványok követelményeit. Ha a készülékeken a mi beleegyezésünk nélkül változtatást végeznek, akkor ez a nyilatkozat érvényét veszti.</p>
<p>GB EU Declaration of Conformity The undersigned Husqvarna AB, 561 82 Huskvarna, Sweden hereby certifies that, when leaving our factory, the units indicated below are in accordance with the harmonised EU guidelines, EU standards of safety and product specific standards. This certificate becomes void if the units are modified without our approval.</p>	<p>CZ Prohlášení o shodě EU Podepsaný Husqvarna AB, 561 82 Huskvarna, Sweden potvrzuje, že dále uvedené přístroje v rámci do provozu uvedeném provedení splňují požadavky harmonizovaných směrnic EU, bezpečnostních norem EU a norem specifických pro výrobek. Při námi neschválené změně přístrojů ztrácí toto prohlášení platnost.</p>
<p>F Certificat de conformité aux directives européennes Le constructeur, soussigné : Husqvarna AB, 561 82 Huskvarna, Sweden déclare qu'à la sortie de ses usines le matériel neuf désigné ci-dessous étai conforme aux prescriptions des directives européennes énoncées ci-après et conforme aux règles de sécurité et autres règles qui lui sont applicables dans le cadre de l'Union européenne. Toute modification portée sur ce produit sans l'accord express de GARDENA suppose la validité de ce certificat.</p>	<p>SK EU-Vyhlasenie o zhode Nižšie uvedená firma Husqvarna AB, 561 82 Huskvarna, Sweden vyhlasuje, že uvedené zariadenia, ktoré uviedla na trh v tomto vyhotovení, spĺňajú požiadavky harmonizovaných smerníc EU, bezpečnostných noriem EU a noriem špecifických pre výrobok. Pri zmene zariadenia, ktorá nebola odsúhlasená výrobcom stráca toto vyhlásenie platnosť.</p>
<p>NL EU-overeenstemmingsverklaring Ondergetekende Husqvarna AB, 561 82 Huskvarna, Sweden bevestigt, dat de volgende genoemde apparaten in de door ons in de handel gebrachte uitvoering voldoen aan de eis van, en in overeenstemming zijn met de EU-richtlijnen, de EU-veiligheidsstandaard en de voor het product specifieke standaard. Bij een niet met ons afgestemde verandering aan de apparaten verliest deze verklaring haar geldigheid.</p>	<p>GR Δήλωση Συμμόρφωσης προς τις Οδηγίες της ΕΕ Η υπογράφουσα Husqvarna AB, 561 82 Huskvarna, Sweden δηλώνει, ότι τα εξής αναφερόμενα εκδοόμενα από την εταιρία μας προϊόντα ανταποκρίνονται σε όλες τις εναρμονισμένες προδιαγραφές της ΕΕ, στα πρότυπα ασφαλείας της ΕΕ και στα ειδικά για το προϊόν πρότυπα. Σε μία μη συμφωνημένη με την εταιρία μας τροποποίηση των συσκευών αυτή η δήλωση χάνει την ισχύ της.</p>
<p>S EU Tillverkarintyg Undertecknad firma Husqvarna AB, 561 82 Huskvarna, Sweden intygar härmed att nedan nämnda produkter överensstämmer med EU:s direktiv, EU:s säkerhetsstandard och produktspecifikation. Detta intyg upphör att gälla om produkten ändras utan vårt tillstånd.</p>	<p>SLO EU-izjava o skladnosti Podpisani proizvajalca «Husqvarna AB, 561 82 Huskvarna, Sweden» s podpisom potrjuje, da sledeće opisana naprava, ki smo jo poslali na tržišče izpolnjuje zahteve harmoniziranih standardov ES-smernic, ES-varnostnih standardov in izdelku specifičnih standardov. V primeru spremembe na navpi brez našega pisnega dovoljenja ta izjava izgubi svojo pomen in veljavnost.</p>
<p>DK EU Overensstemmelse certifikat Undertegnede Husqvarna AB, 561 82 Huskvarna, Sweden bekræfter hermed, at enheder listede herunder, ved afsendelse fra fabrikken, er i overensstemmelse med harmoniserede EU retningslinjer, EU sikkerheds standarder og produkt specifikations standarder. Dette certifikat træder ud af kraft hvis enhederne er ændret uden vor godkendelse.</p>	<p>HR Izjava o skladnosti EU-a Dolje potpisana tvrtka Husqvarna AB, 561 82 Huskvarna, Sweden ovime potvrđuje da dolje navedeni uređaji u izvedbi plaširanoj na tržište ispunjavaju zahtjeve harmoniziranih EU smjernica, EU sigurnosnih normi i normi za određene proizvode. Ova izjava postaje ništavna u slučaju izmjene uređaja koje nismo odobrili.</p>
<p>FI EU-yhdenmukaisuusvakuutus Allekirjoittanut Husqvarna AB, 561 82 Huskvarna, Sweden vakuuttaa, että alla mainittu laitteet täyttävät tehtaaltamme lähtiesään yhdenmukaisistettujen EU-direktiivien, EU-turvallisuusstandardien ja tuotekohtaisten standardien vaatimukset. Laitteisiin tehyd muutokset, joista ei ole sovittu kanssamme, joutavat tämän vakuutuksen raukaamiseen.</p>	<p>RO UE-Certificat de conformitate Prin prezenta Husqvarna AB, 561 82 Huskvarna, Sweden, certifica faptul ca, in momentul in care produsele mentionate mai jos ies din fabrica sunt in concordanta cu directivele UE, standardele de siguranta UE si standardele specifice ale produsului UE. Acest certificat devine nul in cazul modificării aparatului fără aprobarea noastră.</p>
<p>I Dichiarazione di conformità alle norme UE La sottoscritta Husqvarna AB, 561 82 Huskvarna, Sweden certifica che il prodotto qui di seguito indicato, nei modelli da noi commercializzati, è conforme alle direttive armonizzate UE nonché agli standard di sicurezza e agli standard specifici di prodotto. Qualunque modifica apportata al prodotto senza nostra specifica autorizzazione invalida la presente dichiarazione.</p>	<p>BG ЕС-Декларация за съответствие Подписаната фирма Husqvarna AB, 561 82 Huskvarna, Sweden декларира, че описаните по-долу уреди, пуснати в продажба съгласно нашата спецификация, изпълняват изискванията на хармонизираните ЕС-директиви, ЕС-стандарти за безопасност и специфични производствени стандарти. При промяна на уреда, която не е съгласувана с нас, тази декларация губи своята валидност.</p>
<p>E Declaración de conformidad de la UE El que suscribe Husqvarna AB, 561 82 Huskvarna, Sweden declara que la presente mercancía, objeto de la presente declaración, cumple con todas las normas de la UE, en lo que a normas técnicas, de homologación y de seguridad se refiere. En caso de realizar cualquier modificación en la presente mercancía sin nuestra previa autorización, esta declaración pierde su validez.</p>	<p>EST Eli vastusdeklaratsioon Allkirjutanud Husqvarna AB, 561 82 Huskvarna, Sweden kinnitab, et kirjeldatud seade vastab meie poolt riigusse viidud kujul ELi harmoniseeritud direktiividele, ELi ohutusstandarditele ja tootega seotud standarditele. Meiega kooskõlastamata muudatus tegemise korral seadmel kaotab see deklaratsioon kehtivuse.</p>
<p>P Certificado de conformidade da UE Os abaixo mencionados Husqvarna AB, 561 82 Huskvarna, Sweden, por este meio certificam que ao sair da fábrica os aparelhos abaixo mencionados estão de acordo com as direttrizes harmonizadas da UE, padrões de segurança e de produtos específicos. Este certificado ficará nulo se as unidades forem modificadas sem a nossa aprovação.</p>	<p>LT ES Atitikties deklaracija Pasirašanti nurodė Husqvarna AB, 561 82 Huskvarna, Sweden patvirtina, kad žemiau įvardyti prietaisai ir jų modeliai, kurie buvo pagaminti mūsų gamyklose atitinka ES direktyvas, ES saugumo standartus ir specifinius gaminių standartus. Atlikus bet kokį prietaiso pakeitimą, kuris nėra suderintas su mumis, ši deklaracija praranda galiojimą.</p>
<p>PL Deklaracja zgodności Unii Europejskiej Husqvarna AB, 561 82 Huskvarna, Sweden potwierdza, że poniżej określone urządzenia w wersji oferowanej przez nas do sprzedaży spełniają wymagania zharmonizowanych dyrektyw Unii Europejskiej, standardu bezpieczeństwa Unii Europejskiej i standardu specyficznego dla tego typu produktów. W przypadku zmiany urządzenia, która nie została z nami uzgodniona, niniejsza deklaracja traci moc obowiązującą.</p>	<p>LV ES-atbilstības deklarācija Parakstīstusies Husqvarna AB, 561 82 Huskvarna, Sweden, Vācija apstiprina, ka sekojoši apzīmētās iekārtas, kuras mēs izplatām, savā izpildījumā atbilst harmonizētajām ES direktīvām, ES drošības standartiem un produkta specifiskajiem standartiem. Ar mūsu neapstiprinātām izmaiņām iekārtā šī deklarācija zaudē savu derīgumu.</p>

Deutschland / Germany

GARDENA
Manufacturing GmbH
Central Service
Hans-Lorenser-Straße 40
D-89079 Ulm
Produktfragen:
(+49) 731 490-123
Reparaturen:
(+49) 731 490-290
service@gardena.com

Albania

COBALT Sh.p.k.
Rr. Sirti Kodra
1000 Tirana

Argentina

Husqvarna Argentina S.A.
Av.del Libertador 5954 –
Fiso 11 – Torre B
(C1428ARF) Buenos Aires
Phone: (+54) 11 5194 5000
info.gardena@
ar.husqvarna.com

Armenia

Garden Land Ltd.
61 Tigran Mets
0005 Yerevan

Australia

Husqvarna Australia Pty. Ltd.
Locked Bag 5
Central Coast BC
NSW 2252
Phone: (+61) (0) 2 4352 7400
customer.service@
husqvarna.com.au

Austria / Österreich

Husqvarna Austria GmbH
Industriezeile 36
4010 Linz
Tel.: (+43) 732 77 01 01-485
service.gardena@
husqvarnagroup.com

Azerbaijan

Firm Progress
a. Aliyev Str. 26A
1052 Bakı

Belgium

GARDENA Belgium NV/SA
Sterrebeekstraat 163
1930 Zaventem
Phone: (+32) 2 720 92 12
Mail: info@gardena.be

Bosnia / Herzegovina

SILK TRADE d.o.o.
Industrijska zona Bukva bb
74260 Tešanj

Brazil

Husqvarna do Brasil Ltda
Av. Francisco Matarazzo,
1400 – 19º andar
São Paulo – SP
CEP: 05001-903
Tel: 0800-112252
marketing.br.husqvarna@
husqvarna.com.br

Bulgaria

Хускварна България ЕООД
Бул. „Андрей Ляпчев“ № 72
1799 София
Тел.: (+359) 02/9753076
www.husqvarna.bg

Canada / USA

GARDENA Canada Ltd.
100 Summerlee Road
Brampton, Ontario L6T 4X3
Phone: (+1) 905 792 9330
info@gardenacanada.com

Chile

Maquinarias Agroforestales
Ltda. (Maga Ltda.)
Santiago, Chile
Avda. Chesteron
8355 comuna Las Condes
Phone: (+56) 2 202 4417
Dalton@мага.cl
Zipcode: 7560330
Temuco, Chile
Avda. Valparaíso # 01466
Phone: (+56) 45 222 126
Zipcode: 4780441

China

Husqvarna (China) Machinery
Manufacturing Co., Ltd.
No. 1355, Jia Xin Rd.,
Ma Lu Zhen, Jia Ding Dist.,
Shanghai
201801
Phone: (+86) 21 59159629
Domestic Sales
www.gardena.com.cn

Colombia

Husqvarna Colombia S.A.
Calle 18 No. 68 D-31, zona
Industrial de Montevideo
Bogotá, Cundinamarca
Tel. 571 2927200 ext. 105
jairo.salazar@
husqvarna.com.co

Costa Rica

Compania Exim
Euroberoamericana S.A.
Los Colegios, Moravia,
200 metros al Sur del Colegio
Saint Francis – San José
Phone: (+506) 297 6883
exim_euro@racsa.co.cr

Croatia

SILK ADRIA d.o.o.
Josipa Lončara 3
10090 Zagreb
Phone: (+385) 1 3794 580
silk.adria@zg.t-com.hr

Cyprus

Med Marketing
17 Digeni Akritia Ave
P.O. Box 27017
1641 Nicosia

Czech Republic

Husqvarna Česko s.r.o.
Türkova 2319/5b
149 00 Praha 4 – Chodov
Bezpłatná infolinka:
800 100 425
servis@cz.husqvarna.com

Denmark

GARDENA / Husqvarna
Consumer Outdoor Products
Salgsafdelning Danmark
Box 9003
S-200 39 Malmö
info@gardena.dk

Dominican Republic

BOSQUESA, S.R.L
Carretera Santiago Licey
Km. 5 ½
Esquina Copal II,
Santiago
Dominican Republic
Phone: (+809) 736-0333
joserbosquesa@claro.net.do

Ecuador

Husqvarna Ecuador S.A.
Agrupos E1-181 y 10 de
Agosto Quito, Pichincha
Tel. (+593) 22800739
francisco.jacom@
husqvarna.com.ec

Estonia

Husqvarna Eesti OÜ
Consumer Outdoor Products
Kesk tee 10, Aaviku küla
Rae vald
Harju maakond
75305 Estonia
kontakt.etj@husqvarna.ee

France

Husqvarna France
9/11 Allée des pierres mayettes
92635 Gennevilliers Cedex
France
http://www.gardena.com/fr
N° AZUR: 0 810 00 78 23
(Prix d'un appel local)

Georgia

ALD Group
Bellashvili 8
1159 Tbilisi

Great Britain

Husqvarna UK Ltd
Preston Road
Aycliffe Industrial Park
Newton Aycliffe
County Durham
DL5 6UP
info.gardena@
husqvarna.co.uk

Greece

Π.ΠΑΠΑΔΟΠΟΥΛΟΣ ΑΕΒΕ
Λεωφ. Αθηνών 92
Αθήνα
Τ.Κ. 104 42
Ελλάδα
Τηλ. (+30) 210 5193 100
info@papakodopoulos.com.gr

Hungary

Husqvarna Magyarorszáig Kft.
Ezred u. 1-3
1044 Budapest
Telefon: (+36) 1 251-4161
vevozsogalat.husqvarna@
husqvarna.hu

Iceland

O. Johnson & Kaaber
Túnguhalsi 1
110 Reykjavik
ojo@okj.is

Ireland

Husqvarna UK Ltd
Preston Road
Aycliffe Industrial Park
Newton Aycliffe
County Durham
DL5 6UP
info.gardena@
husqvarna.co.uk

Italy

Husqvarna Italia S.p.A.
Via Como 72
23868 VALMADRERA (LC)
Phone: (+39) 0341.203.111
info@gardenaitalia.it

Japan

KAKUICHI Co. Ltd.
Sumitomo Realty &
Development Kojimachi
BLDG., 8F
5-1 Nibanncyo
Chiyoda-ku
Tokyo 102-0084
Phone: (+81) 33 264 4721
m_ishihara@kaku-ichi.co.jp

Kazakhstan

LAMED Ltd.
155/1, Tazhibayevy Str.
050060 Almaty
IP Schmidt
Abayavenue 3B
110 005 Kostanay

Korea

Kyung Jin Trading Co., Ltd.
107-4, SunDuk Bld.,
Yangjae-dong,
Secho-gu,
Seoul, (zipcode: 137-891)
Phone: (+82) (0)2 574-6300

Kyrgyzstan

Alyz Maki
av. Molodaya Guardir J 3
720014
Bishkek

Latvia

Husqvarna Latvija
Consumer Outdoor Products
Bakūži iela 6
LV-1024 Rīga
info@husqvarna.lv

Lithuania

UAB Husqvarna Lietuva
Consumer Outdoor Products
Ateities pl. 77C
LT-52104 Kaunas
centras@husqvarna.lt

Luxembourg

Magasins Jules Neuberg
39, rue Jacques Stas
Luxembourg-Gasperich 2549
Case Postale No. 12
Luxembourg 2010
Phone: (+352) 40 14 01
ari@neuberg.lu

Mexico

AFOSA
Av. Lopez Mateos Sur # 5019
Col. La Calma 45070
Zapopan, Jalisco
Mexico
Phone: (+52) 33 3818-3434
cornejo@afosa.com.mx

Moldova

Convel S.R.L.
290A Muncesti Str.
2002 Chisinau

Netherlands

GARDENA Nederland B.V.
Postbus 50176
1305 AD ALMERE
Phone: (+31) 36 521 00 00
info@gardena.nl

Neth. Antilles

Jonka Enterprises N.V.
Sta. Rosa Weg 196
P.O. Box 8200
Curaçao
Phone: (+599) 9 767 66 55
pjm@jonka.com

New Zealand

Husqvarna New Zealand Ltd.
PO Box 76-437
Manukau City 2241
Phone: (+64) (0) 9 9202410
support.nz@husqvarna.co.nz

Norway

GARDENA
Husqvarna Consumer
Outdoor Products
Salgskontor Norge
Kleiverveien 6
1540 Vestby
info@gardena.no

Peru

Husqvarna Perú S.A.
Jr. Ramón Cárcamo 710
Lima 1
Tel: (+51) 1 3320400 ext. 416
juan_remujo@
husqvarna.com

Poland

Husqvarna
Poland Spółka z o.o.
ul. Wycsockiego 15 b
03-371 Warszawa
Phone: (+48) 22 330 96 00
gardena@husqvarna.pl

Portugal

Husqvarna Portugal, SA
Lagoa – Albarraque
2635 – 595 Rio de Mouro
Tel.: (+351) 21 922 85 30
Fax: (+351) 21 922 85 36
info@gardena.pt

Romania

Madex International Srl
Soseaua Odaii 117-123,
RO 013603 București, S 1
Phone: (+40) 21 352.76.03
madex@ines.ro

Russia / Россия

ООО „Хускварна“
141400, Московская обл.,
г. Химки,
улица Ленинградская,
владение 39, стр.6
Бизнес Центр
„Химки бизнес Парк“,
помещение 0802.04
http://www.gardena.ru

Serbia

Domel d.o.o.
Autoput za Novi Sad bb
11233 Belgrade
Phone: (+381) 11 848 88 12
miroslav.jejina@domel.rs

Singapore

Hy-Ray PRIVATE LIMITED
40 Jalan Pemimpin
#02-08 Tat Ann Building
Singapore 577185
Phone: (+65) 6253 2277
shiyang@hyray.com.sg

Slovak Republic

Husqvarna Česko s.r.o.
Türkova 2319/5b
149 00 Praha 4 – Chodov
Bezpłatná infolinka:
800 154 044
servis@sk.husqvarna.com

Slovenia

Husqvarna Austria GmbH
Industriezeile 36
4010 Linz
Tel.: (+43) 732 77 01 01-485
service.gardena@
husqvarnagroup.com

South Africa

Husqvarna
South Africa (Pty) Ltd
Postnet Suite 250
Private Bag X6,
Cascades, 3202
South Africa
Phone: (+27) 33 846 9700
info@gardena.co.za

Spain

Husqvarna España S.A.
Calle de Rivas nº 10
28052 Madrid
Phone: (+34) 91 708 05 00
atencioncliente@gardena.es

Suriname

Agrofix n.v.
Verlengde Hogestraat # 22
Phone: (+597) 472426
agrofix@sr.net
Pobox : 2006
Paramaribo
Suriname – South America

Sweden

Husqvarna AB
S-561 82 Huskvarna
info@gardena.se

Switzerland / Schweiz

Husqvarna Schweiz AG
Consumer Products
Industriestrasse 10
5506 Mägenwil
Phone: (+41) (0) 62 887 37 90
info@gardena.ch

Turkey

GARDENA Dost Diş Ticaret
Mümesillik A.Ş.
Sanayi Cad. Adil Sokak
No: 1/B Kartal
34873 İstanbul
Phone: (+90) 216 38 93 939
info@gardena-dost.com.tr

Ukraine / Україна

ТОВ „Хусварна Україна“
вул. Васильківська, 34,
офіс 204-р
03022, Київ
Тел. (+38) 044 498 39 02
info@gardena.ua

Uruguay

FELI SA
Entre Rios 1083 CP 11800
Montevideo – Uruguay
Tel: (+598) 22 03 18 44
info@felisa.com.uy

Venezuela

Corporación Casa y Jardín C.A.
Av. Caroni, Edif. Trazzmen, PB.
Colinas de Bello Monte.
1050 Caracas.
Tlf: (+58) 212 992 33 22
info@casayjardin.net.ve

8866-20.960.04/0216

© GARDENA
Manufacturing GmbH
D-89079 Ulm
http://www.gardena.com