

Art. 1407

D Betriebsanleitung
Blumenkastenbewässerung

GB Operating Instructions
Flower Box Watering Set

F Mode d'emploi
Arrosoir automatique balcons
et terrasses

NL Instructies voor gebruik
Bloembakbesproeiingsset

S Bruksanvisning
Blomlådebevatning

I Istruzioni per l'uso
Idrokit per fioriere

E Manual de instrucciones
Riego para jardineras

P Instruções de utilização
Conjunto de rega para
canteiros

PL Instrukcja obsługi
Automatycznej konewki do
roślin balkonowych

CZ Návod k použití
Zavlažování květinových
truhlíků

SK Návod na použitie
Zavlažovanie dlhých
kvetináčov

H Használati útmutató
Erkélyláda öntözés

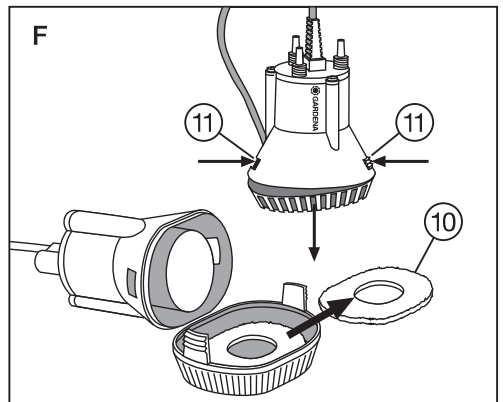
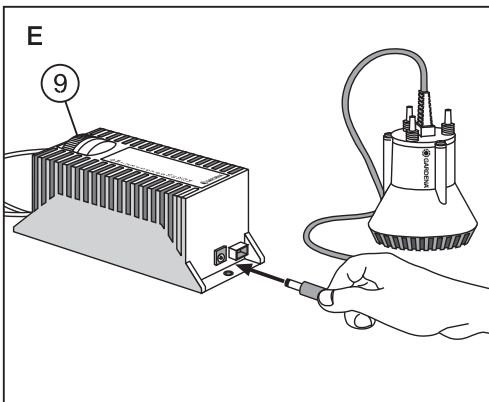
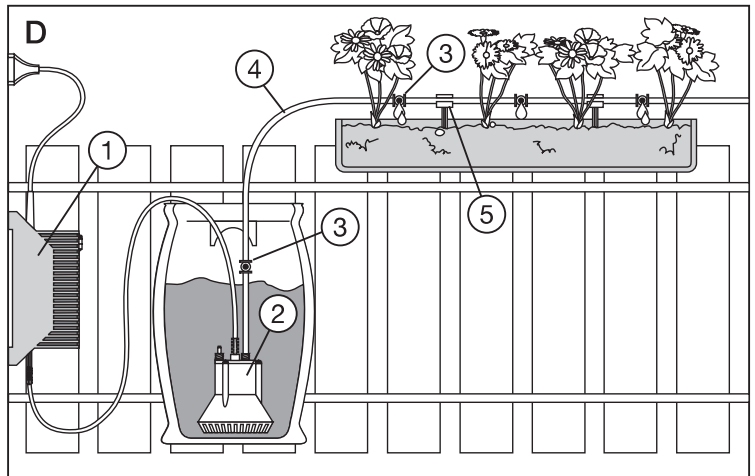
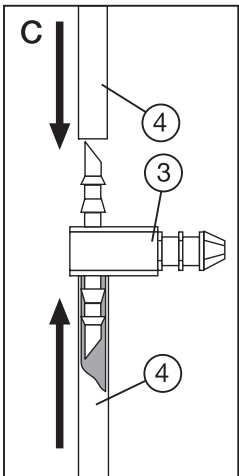
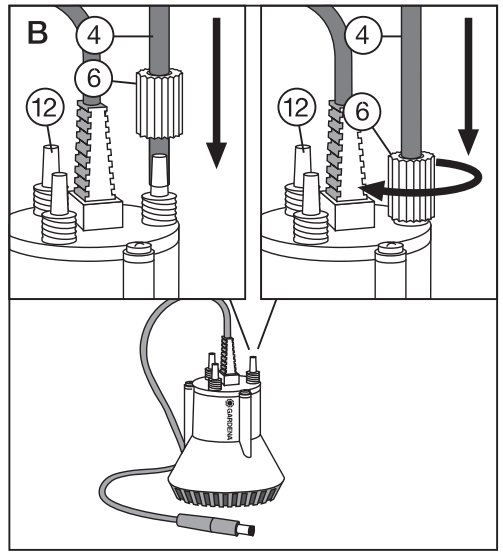
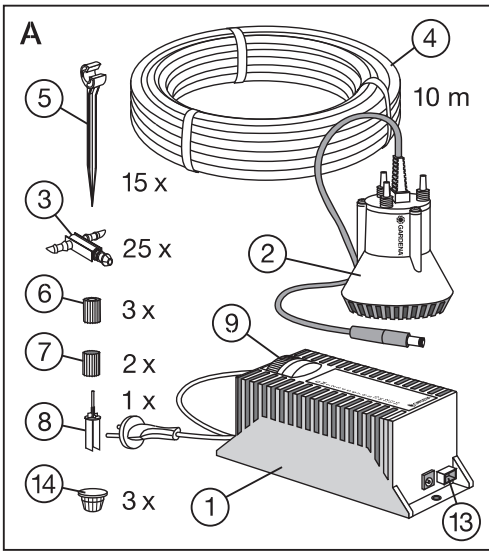

E

Antes del montaje y de la puesta en marcha del aparato, aconsejamos una atenta lectura del presente manual de instrucciones.

Para facilitar la lectura, desdoble la cubierta.

Índice	Página
1. Datos técnicos	38
2. Indicaciones sobre el manual de instrucciones	38
3. Uso correcto	38
4. Funcionamiento del aparato	38
5. Preparación de la instalación	39
6. Instalación del sistema	39
7. Puesta en servicio	40
8. Mantenimiento, cuidados y almacenamiento	41
9. Fallos	41
10. Indicaciones para el uso correcto, indicaciones de seguridad	42
Garantía	71

P

Por favor leia atentamente estas instruções de manejo antes de montar e utilizar este Conjunto de rega para canteiros. Desdobre as páginas na capa interior para ler as instruções de manejo.

Conteúdo	Página
1. Dados técnicos	43
2. Observações sobre as Instruções de manejo	43
3. Utilização correcta	43
4. Função do aparelho	43
5. Preparação para a montagem	44
6. Montagem do sistema	44
7. Colocação em funcionamento	45
8. Manutenção, conservação e armazenamento	46
9. Falhas	46
10. Observações sobre a utilização correcta, regras de segurança	47
Garantia	71

PL

Proszę przeczytać instrukcję obsługi kowneczki przed jej uruchomieniem.

Treść	Strona
1. Dane techniczne	48
2. Wskazówki do instrukcji obsługi	48
3. Prawidłowe użytkowanie	48
4. Funkcje urządzenia	48
5. Przygotowanie do montażu	49
6. Montaż	49
7. Uruchomienie	50
8. Obsługa, konserwacja, przechowywanie	51
9. Zakłócenia	51
10. Wskazówki prawidłowego użytkowania / wskazówki bezpieczeństwa	52
Gwarancja	71

CZ

Prosim, přečtěte si pozorně tento návod k použití před uvedením přístroje do provozu. Při čtení odklopte titulní stranu. Tento návod pečlivě uschovejte.

Obsah	Strana
1. Technické údaje	53
2. Upozornění k návodu k použití	53
3. Řádné používání	53
4. Funkce přístroje	53
5. Příprava k montáži	54
6. Montáž zařízení	54
7. Uvedení do provozu	55
8. Údržba, péče, skladování	56
9. Poruchy	57
10. Upozornění k řádnému používání / bezpečnostní upozornění	57
Záruka	72

SK

Prosim, prečítajte si pozorne tento návod na použitie pred uvedením prístroja do prevádzky.

Pri čítaní odklopte titulnú stranu. Tento návod starostlivo uschovajte.

Obsah	Strana
1. Technické údaje	59
2. Upozornenie k návodu na použitie	59
3. Riadne používanie	59
4. Funkcie prístroja	59
5. Príprava na montáž	60
6. Montáž zariadenia	60
7. Uvedenie do prevádzky	61
8. Údržba, starostlivosť, skladovanie	62
9. Poruchy	63
10. Upozornenie k riadnemu používaniu / bezpečnostné upozornenia	63
Záruka	72

H

Kérjük, üzembe helyezés előtt olvassa el figyelmesen a készülék használati útmutatóját. A használati útmutató olvasása közben kérjük, hajtsa ki a borítót.

Tartalomjegyzék	Oldal
1. Műszaki adatok	65
2. Megjegyzések a használati útmutatóhoz	65
3. Rendeltetészerű használat	65
4. A készülék működése	65
5. Előkészületek az összeszerelés előtt	66
6. A berendezés összeszerelése	66
7. Üzembe helyezés	67
8. Karbantartás, ápolás, tárolás	68
9. Üzemzavar	69
10. Rendeltetészerű használat / Biztonsági előírások	69
Garancia	72

GARDENA zavlažování květinových truhlíků

1. Technické údaje

Transformátor se spínacími hodinami

Zapouzdřený nízkonapěťový bezpečnostní transformátor s tepelnou ochranou pro vnitřní i vnější použití. Tepelná ochrana zabraňuje poškozením přetížením a zkratem.

Vstupní napětí	230 V
Frekvence	50 / 60 Hz
Výstupní napětí	14 V --- (značka stejnoměrného proudu)
Výkon	30 VA
Max. teplota okolí	+ 40 °C
Třída ochrany	II
Síťový kabel (dodávaný)	2 m, typ H05-RNF

Čerpadlo

Provozní napětí	14 V
Provozní proud (max.)	1,7 A
Max. tlak	1 bar
Max. průtok vody	180 l/h

2. Upozornění k návodu k použití

Toto je překlad původního německého návodu k použití. Prosím, pečlivě si přečtěte tento návod a dbejte upozornění v něm uvedených. Seznamte se na základě tohoto návodu s nastavovacími prvky, správným používáním a bezpečnostními upozorněními.



Z bezpečnostních důvodů nesmějí děti, mladiství do 16 let ani osoby, které se neseznámily s tímto návodem k použití, tento výrobek používat. Není určen pro používání osobami s omezenými fyzickými, smyslovými nebo mentálními schopnostmi či nedostatkem zkušeností a

znalostí, pokud nejsou pod dohledem nebo

3. Řádné používání

GARDENA zavlažování květinových truhlíků je určeno pro privátní používání doma a na zahradě. Nesmí se používat ve veřejných zařízeních, parcích, sportovištích, na ulicích a v zemědělství a lesnictví.

Dodržení návodu k použití, který je výrobcem přiložen, je předpokladem správného používání přístroje.

Návod k použití obsahuje také podmínky pro provoz, údržbu a opravy.

4. Funkce přístroje

4.1 Rozsah dodávky (obr. A)
Jedno balení zavlažování květinových truhlíků obsahuje následující části:

- ① 1 transformátor s 13 volitelnými pevnými programy
- ② 1 ponorné čerpadlo (provozní napětí 14 V)
- ③ 25 řadových kapačů 2 l/h
- ④ 10 m rozdělovací trubky Ø 4,6 mm (3/16")
- ⑤ 15 držáků trubky Ø 4,6 mm (3/16")
- ⑥ 3 upevňovací objímky
- ⑦ 2 uzávěry (pro přípojku vody na čerpadle)
- ⑧ 1 čistící jehlu
- ⑭ 3 uzávěry (pro kapače)

4.2 Funkce zavlažování květinových truhlíků

Funkcí zavlažování květinových truhlíků je plně automatické, na vodovodní síti nezávislé zavlažování rostlin např. v truhlících. Máte možnost vybrat si z 13 pevných programů.

Ideální je použití jednoho kapače pro jednu rostlinu.

Dodávaná sada umožňuje zavlažovat až 25 rostlin (za předpokladu, že se použije jeden kapač pro

jednu rostlinu) v 5 až 6 květinových truhlících o délce 1 m, při odpovídajících rozeztupech mezi květináči (celková délka rozdělovací trubky je 10 m).

Upozornění: Při zakoupení odpovídajícího příslušenství z GARDENA Micro-Drip-systému (rozdělovací trubka, držáky trubky a řadové kapače) je možný systém rozšířit až na 10 květinových truhlíků.

Důležité upozornění: Rozdělovací trubka musí být v tomto případě připojená na druhou přípojku na čerpadle. Celkem se může připojit max. 40 kapačů.

5. Příprava k montáži

5.1 Množství vody / zásobník

Dříve než začnete s montáží zařízení, je třeba zjistit spotřebu vody v určitém časovém období a tím i potřebnou velikost nádoby.

Příklad:

Chcete automaticky zavlažovat 2 květinové truhlíky každý se 4 rostlinami a tedy se 4 řadovými kapači po dobu 10 dnů jednou denně na 3 minuty. Každý řadový kapač dodá 2 l/h, t. j. 0,1 l za 3 minuty. Pro 8 řadových kapačů je potřebné denní množství 0,8 l. Na 10 dnů je tedy celkem potřeba 8 litrů vody. (Spotřebu vody zařízení při různých volitelných programech zjistíte v kapitole „Pevné programy transformátoru“).

Výsledek:

10-litrové vědro je v tomto případě jako zásobník vody dostačující.

Upozornění: Při použití nádoby s velkým objemem vody (např. 100 - 150 l a víc) byste měli dbát maximální hmotnostní zátěže Vašeho balkónu podle DIN 1055.

Upozornění: je-li do zařízení zabudováno čidlo vlhkosti (např. GARDENA, č. v. 1188), pak probíhá zavlažování podle stavu vlhkosti v půdě.

To znamená, že pokud čidlo vlhkosti hlásí dostatečnou vlhkost půdy, nebude i přes nastavený interval zavlažování vpuštěna žádná voda (viz také návod k použití pro čidlo vlhkosti).

Při připojení GARDENA dešťového senzoru (č.v. 1189) se zavlažování přeruší při náhlých srážkách. Připojení GARDENA dešťového senzoru má smysl jenom tehdy, když jsou květinové truhlíky vystaveny přirozeným dešťovým srážkám a nejsou umístěny pod střechou.

6. Montáž zařízení (obr. B-D)

6.1 Montáž zavlažovacího zařízení

Při montáži zavlažování květinových truhlíků postupujte následovně:

- Nasuňte upevňovací objímku ⑥ na rozdělovací trubku ④; pak napojte rozdělovací trubku ④ na jednu ze tří přípojek vody ⑫ čerpadla a přišroubujte rozvodnou hadici pomocí upevňovací objímky podle obrázku B.

- Nepoužijete-li obě volné přípojky vody ⑫ čerpadla, pak na ně našroubujte uzávěry ⑦.
- Upozornění: doporučujeme umístit první řadový kapač ③ přímo nad vodní hladinu nádoby. Tento kapač slouží k odvodušňování zařízení a zabraňuje eventuálnímu vytečení vody po odpojení zařízení, obzvláště u kapačů,**

kteří jsou umístěny pod úrovní hladiny vody.

- Rozřízněte rozdělovací trubku ④ v místě instalace řadového kapače a nasuňte hadici až nadoraz na přípojně hrdlo řadového kapače (obr. C dole).
- Nasuňte druhé přípojně hrdlo řadového kapače ③ na konec volné rozdělovací trubky ④ (obr. C nahoře).

6. Označte si místa instalace všech ostatních řadových kapačů a nainstalujte je tak, jak je to popsáno v bodech 4. a 5.
7. Zastrčte držák hadice ⑤ do vybraného místa v květinovém truhlíku a upevněte rozdělovací trubku ④ do nainstalovaných držáků (obrázek D).
Tip: doporučujeme vám naplňovat 3 držáky trubky na jeden květinový truhlík dlouhý 1 m.
8. Při použití GARDENA čidla půdní vlhkosti (č.v. 1188) je třeba jej zastrčit do jednoho ze zavlažovaných truhlíků, při připojení GARDENA dešťového senzoru (č.v. 1189) je potřeba jej umístit tak, aby byl vystaven (stejně jako květinové truhlíky) přirozeným dešťovým srážkám. V obou případech dbejte pokynů uvedených v návodu k použití pro GARDENA čidlo půdní vlhkosti resp. GARDENA dešťový senzor.
9. Volně přípojné hrdlo posledního kapače uzavřete dodávaným uzávěrem ⑭.

6.2 Montáž zásobníku na vodu/ úroveň hladiny (obr. D)

Důležité! Při výběru místa pro umístění nádoby s vodou bezpodmínečně dbejte na to, aby byla úroveň hladiny pod květinovým truhlíkem.

Tak zabráníte tomu, aby voda po ukončení zavlažování samočinně vytekla!

Pokud byste přece jen umístili květinové truhlíky pod úroveň hladiny vody, pak Vám doporučujeme umístit první řadový kapač přímo nad vodní hladinu nádoby. Tento kapač slouží k odvodu vzdušného zařízení a zabraňuje eventuálnímu vytečení vody.

7. Uvedení do provozu

7.1 Uvedení zařízení do provozu (obr. A/E)

Při uvedení zařízení do provozu postupujte následovně:

1. Naplňte zásobník minimálně potřebným množstvím vody.
 2. Připojte čerpadlo na transformátor (obr. E).
- ⚠ Upozornění: Používejte výhradně dodávaný GARDENA transformátor a nikdy nepřipojujte čerpadlo přímo na elektrickou síť!**
- ⚠ Umístěte transformátor na stabilní, suché místo.**
3. Ponořte čerpadlo do nádoby s vodou.
Pozor: dbejte na to, aby čerpadlo stálo rovně na dně nádoby.
 4. Používáte-li GARDENA čidlo půdní vlhkosti (č.v. 1188) resp. GARDENA dešťový senzor (č.v. 1189), připojte je k transformátoru do zdířky “Sensor” ⑬, obr. A.
 5. Nastavte nastavovací kolečko ⑨ na pozici **0** a zastrčte zástrčku do elektrické zásuvky.
 6. Nastavte na nastavovacím kolečku ⑨ transformátoru požadovaný zavlažovací program. Zařízení se uvede do chodu podle nastaveného zavlažovacího programu; zavlažování se opakuje podle nastaveného zavlažovacího programu (viz také bod 7.2).
 7. Během činnosti čerpadla zkontrolujte, zda všechny spoje těsní.

⚠ Abyste zabránili poškození čerpadla, nikdy neprovozujte čerpadlo bez vody.

7.2 Pevné programy transformátoru

Lze nastavit následující programy:

Pozice	Frekvence	Run Time	Popis	10 kapačů l/den
0	Off/Reset	–	Nezavlažuje se; zařízení je vypnuto	–
M	On	3 min.	Jednorázové zavlažování; délka trvání 3 minuty	1 l (jednorázově)
1	3. den	3 min.	Zavlažování každý 3. den na 3 minuty	1 l / 3. den
2	2. den	3 min.	Zavlažování každý 2. den na 3 minuty	1 l / 2. den
3	3. den	6 min.	Zavlažování každý 3. den na 6 minut	2 l / 3. den
4	2. den	6 min.	Zavlažování každý 2. den na 6 minut	2 l / 2. den
5	24 h	3 min.	Zavlažování každých 24 hodin na 3 minuty	1 l
6	8 h	1 min.	Zavlažování každých 8 hodin na 1 minutu	1 l
7	24 h	6 min.	Zavlažování každých 24 hodin na 6 minut	2 l
8	12 h	3 min.	Zavlažování každých 12 hodin na 3 minuty	2 l
9	8 h	3 min.	Zavlažování každých 8 hodin na 3 minuty	3 l
10	12 h	6 min.	Zavlažování každých 12 hodin na 6 minut	4 l
11	8 h	6 min.	Zavlažování každých 8 hodin na 6 minut	6 l
12	6 h	6 min.	Zavlažování každých 6 hodin na 6 minut	8 l
13	4 h	6 min.	Zavlažování každé 4 hodiny na 6 minut	12 l
14	Automaticky	–	Při připojení GARDENA čidla půdní vlhkosti (viz kap. „Provoz pomocí senzoru“)	

7.3 Provoz pomocí senzoru

Při zvoleném programu 1 - 13 zabrání nebo přeruší připojené GARDENA čidlo půdní vlhkosti (č.v. 1188) naprogramované zavlažování v případě dostatečné vlhkosti půdy. Alternativně je možné připojit GARDENA dešťový

senzor (č.v. 1189), který zabrání zavlažování nebo jej přeruší při dešťových srážkách.

Při zvoleném **automatickém programu 14** se bude zavlažování zapínat a vypínat automaticky v závislosti na vlhkosti půdy. Zde je

nutné připojit GARDENA čidlo půdní vlhkosti (č.v. 1188) (viz také instrukce v návodu k použití pro čidlo půdní vlhkosti).

8. Údržba, péče, skladování

⚠ Pozor! Před započetím údržby vytáhněte zástrčku z elektrické sítě!

Čištění filtru (obr. F)

Čerpadlo pracuje velmi dlouho bez údržby.

Má zabudovaný filtr, který se musí po odstavení z provozu vyčistit – postupujte následovně:

1. Zmáčkněte obě oranžová aretační tlačítka (11) a odejměte spodní část čerpadla (obr. F).

2. Vyměňte sítko (10) a propláchněte jej proudem čisté vody.
3. Poté nasadte sítko zpět do sací patky.
4. Sací patku se sítkem opět nasadte na čerpadlo. Dbejte přitom na správné zaklapnutí oranžových aretačních tlačítek.

⚠ Pozor! Šroubové spojení pláště čerpadla je zapečetěno. Práce na elektrické části smí provádět pouze servis GARDENA.

Chraňte čerpadlo před mrazem. Skladujte čerpadlo a transformátor na suchém místě.



Likvidace:
(podle směrnici 2012/19/EU)

Přístroj nelze přiložit k normálnímu domovnímu odpadu, nýbrž

se musí zlikvidovat odborně. Důležité pro Německo: přístroj zlikvidujte přes Vaše komunální likvidační středisko.

9. Poruchy

Porucha	Možná příčina	Odstranění
Čerpadlo neběží	Síťová zástrčka nebo zástrčka čerpadla nejsou správně zasunuty.	Zastrčte síťovou zástrčku do zásuvky resp. zástrčku čerpadla do pouzdra na transformátoru.
	Čidlo půdní vlhkosti / dešťový senzor hlásí vlhko.	Vyčkejte než čidlo půdní vlhkosti resp. dešťový senzor dostatečně oschne.
Nečerpá se voda	Prázdný zásobník.	Naplňte zásobník vodou.
	Sítka ⑩ čerpadla je znečištěné.	Vyčistěte sítko čerpadla (kap. 8.1).
Zavlažovací cykly jsou chybné	Nastavovací kolečko ⑨ transformátoru se nachází mezi 2 programy.	Nastavte kolečko do požadované pozice.
Zařízení zavlažuje i po vypnutí čerpadla	Řadové trysky leží pod úrovní hladiny vody v zásobníku.	Umístění zásobníku zvolte tak, aby úroveň hladiny vody v zásobníku ležela pod úrovní řadových kapačů; nainstalujte odvzdušňovací kapač.

V případě dalších poruch se obraťte, prosím, na servis GARDENA nebo zašlete vadný přístroj spolu s krátkým popisem závady (v případě záruční opravy také doklad o nákupu) přímo na některé z autorizovaných servisních míst.

Upozorňujeme výslovně na skutečnost, že podle zákona o ručení za výrobky nejsme povinni ručit za škody vyvolané našimi výrobky, pokud tyto škody byly způsobeny neodbornou opravou nebo v případě výměny dílů nebyly použity

naše originální díly GARDENA, popř. díly, které jsme schválili, a oprava nebyla provedena v servisu GARDENA nebo autorizovaným specialistou. Analogické ustanovení platí rovněž pro doplňky a příslušenství.

10. Upozornění k řádnému používání / bezpečnostní upozornění

 **Používejte výhradně díly Original GARDENA, protože jinak nemůžeme zaručit funkčnost zařízení.**

 **Pravidelně kontrolujte kabel síťové přípojky transformátoru a spojovací kabel čerpadla, zda není poškozen. Zástrčka a kabel mohou být používány pouze v nezávadném stavu.**

V případě poškození síťového kabelu transformátoru nebo spojovacího kabelu čerpadla okamžitě vytáhněte síťovou zástrčku.

 **Poškozené přípojné síťové kabely nelze u zapouzdřených transformátorů vyměnit.**

 **Poškozený spojovací kabel čerpadla smí vyměňovat pouze servis GARDENA.**

 **Před zahájením všech prací na zavlažování květinových truhlíků vytáhněte zástrčku transformátoru z elektrické zásuvky.**

 **Čerpadlo se smí provozovat výhradně při bezpečném nízkém napětí 14 V ve spojení s GARDENA transformátorem s časovačem.**

 **Při přímém připojení na 230 V vzniká nebezpečí ohrožení života !**

 **Nenechávejte běžet čerpadlo nasucho.**

 Tento stroj vytváří během provozu elektro-magnetické pole. Toto pole může podle okolností ovlivňovat aktivní nebo pasivní lékařské implantáty. Aby se vyloučilo riziko vážného nebo smrtelného zranění, doporučujeme osobám s lékařskými implantáty poradit se ještě před provozem stroje s jejich lékařem nebo výrobcem lékařského implantátu.

 Tento stroj vytváří během montáže může dojít ke spolknutí drobných částí a hrozí nebezpečí udušení umělohmotným sáčkem. Při montáži zabraňte přítomnosti malých dětí.

Garantin innebär utbyte mot en produkt med perfekt funktion eller gratis reparation av den insända produkten om följande villkor är uppfyllda:

- Produkten har använts varsamt och enligt bruksanvisningen.
- Köparen eller någon annan får inte ha försökt reparera produkten.

Tillverkarens garanti gäller ej särskilda överenskommelser mellan återförsäljare och köpare.

Om du skulle ha problem med apparaten, kontakta vår service.

I

Garanzia

GARDENA Manufacturing GmbH, in relazione a questo apparecchio, fornisce una garanzia di 2 anni (dal momento dell'acquisto) relativamente a tutti i difetti sostanziali imputabili a vizi di fabbricazione o di materiale impiegato. Il prodotto in garanzia potrà essere, a nostra discrezione, o sostituito con uno in perfetto stato di funzionamento o riparato gratuitamente qualora vengano osservate le seguenti condizioni:

- il prodotto sia stato adoperato in modo corretto e conforme alle istruzioni e nessun tentativo di riparazione sia stato eseguito dall'acquirente o da terzi;
- il prodotto sia stato spedito a spese del mittente direttamente a un Centro Assistenza GARDENA allegando il documento che attesta l'acquisto (fattura o scontrino fiscale) e una breve descrizione del problema riscontrato.

La presente garanzia del produttore non inficia eventuali rivalse nei confronti del negoziante / rivenditore.

Contattare, in caso di problemi con l'attrezzo, il nostro servizio di assistenza.

E

Garantía

GARDENA Manufacturing GmbH concede una garantía de 2 años (a partir de la fecha de compra). Esta garantía se refiere a todos los defectos esenciales del producto que tengan de origen defectos de materiales o de fabricación. La garantía se efectúa mediante intercambio por un artículo en perfectas condiciones o mediante la reparación gratuita de la pieza enviada, según nuestro criterio, sólo en el caso de que se hayan cumplido los siguientes requisitos:

- El aparato fue manipulado correctamente y según la indicaciones del manual de instrucciones.
- No debe ser reparado por terceras personas.

Esta garantía del fabricante no afectará la existente entre el distribuidor / vendedor.

Si usted tuviera problemas con este producto, póngase por favor en contacto con nuestro servicio técnico.

P

Garantia

A GARDENA Manufacturing GmbH concede para este aparelho 2 anos de garantia (a partir da data de compra). Esta garantia cobre essencialmente todos os defeitos do aparelho que se provem ser devido ao material ou falhas de fabrico. Dentro da garantia nós trocaremos ou repararemos o aparelho gratuitamente se as seguintes condições tiverem sido cumpridas:

- O aparelho foi utilizado de uma forma correcta e segundo os conselhos do manual de instruções.

- Nunca o proprietário, nem um terceiro, estranho aos serviços GARDENA, tentou reparar o aparelho.

Esta garantia do fabricante não afecta as existentes queixas de garantia contra o agente / vendedor.

Se tiver problemas com este aparelho, contacte a nossa Assistência Técnica.

PL

Gwarancja

Firma Husqvarna Poland Spółka z o.o. udziela na zakupiony artykuł gwarancji na warunkach zawartych w karcie gwarancyjnej, która winna być wydana przez sprzedawcę.

W przypadku reklamacji w trybie gwarancji należy przedstawić ważną kartę gwarancyjną wraz z dokumentem zakupu.

W przypadku wystąpienia problemów z urządzeniem należy skontaktować się z serwisem.

CZ

Záruka

GARDENA Manufacturing GmbH poskytuje na tento přístroj záruku 2 roky (od data zakoupení). Tato záruka se vztahuje na všechny podstatné nedostatky přístroje, které byly prokazatelně způsobeny vadami materiálu nebo chybami při výrobě. Záruka je zajišťována dodáním náhradního funkčního přístroje nebo bezplatnou opravou zaslaného přístroje podle naší volby, jsou-li zaručeny následující podmínky:

- S přístrojem se zacházelo odborně a dle doporučení návodu k používání.
- Nedošlo k pokusu o opravu přístroje prodejcem ani třetí osobou.

Tato záruka poskytovaná výrobcem se netýká nároků na záruku existujících vůči obchodníkovi příp. prodejci.

V případě problémů s tímto přístrojem kontaktujte prosím náš servis.

Smluvní servisní střediska CZ:

NOBUR s.r.o.
Průmyslová 14/1515
110 00 Praha 10
tel.: 242 405 291
fax: 242 405 293
email: servis@nobur.cz
www.nobur.cz

Ing. Tomáš Vajčner
Vlárská 22
627 00 Brno
tel.: 731 150 017
email.: prodej@egardena.cz
www.egardena.cz

Milan Záhumerký – JIRAMI
Lidická 18
715 00 Ostrava-Vítkovice
tel.: 596 615 037
mobil.: 603 519 774
fax: 595 626 557
email.: jirami@seznam.cz
www.jirami.cz

KIS PLUS v.o.s.
Želetická 305/3
412 01 Litoměřice
tel.: 416 715 511, 416 715 523
fax: 416 739 115
email.: info@kisplus.cz
www.kisplus.cz

SK

Záruka

GARDENA Manufacturing GmbH poskytuje na toto zariadenie záruku 2 roky (od dátumu kúpy). Táto záruka sa vzťahuje na všetky podstatné závady výrobku preukázateľne spôsobené chybami materiálu alebo výroby. Na jej základe sa vám poskytne náhradné bezchybné zariadenie, alebo bezplatná oprava zaslaného zariadenia (podľa nášho uváženia), ak sú splnené nasledujúce podmienky:

- S prístrojom sa zachádzalo riadne a podľa doporučení v návode na použitie.
- Nedošlo k pokusu o opravu prístroja predajcom ani treťou osobou.

Táto záruka poskytovaná výrobcem sa netýka nárokov na záruku existujúcich voči obchodníkovi príp. predajcovi.

V prípade problémov s týmto prístrojom kontaktujte, prosím, náš servis.

Zmluvné servisné strediská SK:

T - L s.r.o.
Šenkvičná cesta 12/F
902 01 Pezinok
tel.: 336 403 179, 903 825 232
fax: 336 403 179
email.: info@tlba.sk
www.tlba.sk

DAES, s.r.o.
Košícká 4
010 01 Žilina
tel.: 415 650 881
fax: 415 650 880
email.: servis@daes.sk
www.daes.sk

H

Garancia

GARDENA Manufacturing GmbH a jelen készülékre 2 év garanciát biztosít (a vásárlás dátumától számítva). Ez a garancia minden olyan lényeges készülék-hiányoságra vonatkozik, mely bizonyíthatóan anyagvagy gyártási hibára vezethető vissza. A garanciális szolgáltatás választásunk szerint lehet a hozzánk beküldött készülék kifogástalan új készülékre való cseréje vagy ingyenes javítása, amennyiben a következő előfeltételek teljesülnek:

- A készüléket szakszerűen és a használati utasításban leírtaknak megfelelően kezelték.
- Sem a vevő, sem egy harmadik személy nem kísérelte meg a készülék javítását.

Ez a gyártói garancia nem érinti a kereskedővel vagy eladóval szemben támasztott teljesítési igényeket.

Kérjük, hogy ha nehézségei támadnának a készülékkel, forduljon a szervizünkhöz.

<p>D EG-Konformitätserklärung</p> <p>Der Unterzeichnete Husqvarna AB, 561 82 Huskvarna, Sweden bestätigt, dass die nachfolgend bezeichneten Geräte in der von uns in Verkehr gebrachten Ausführung die Anforderungen der harmonisierten EU-Richtlinien, EU-Sicherheitsstandards und produktspezifischen Standards erfüllen. Bei einer nicht mit uns abgestimmten Änderung der Geräte verliert diese Erklärung ihre Gültigkeit.</p>	<p>Hinterlegte Dokumentation: GARDENA Technische Dokumentation M. Kugler 89079 Ulm</p> <p>Deposited Documentation: GARDENA Technical Documentation M. Kugler 89079 Ulm</p> <p>Documentation déposée: Documentation technique GARDENA M. Kugler 89079 Ulm</p>
<p>GB EU Declaration of Conformity</p> <p>The undersigned Husqvarna AB, 561 82 Huskvarna, Sweden, hereby certifies that, when leaving our factory, the units indicated below are in accordance with the harmonised EU guidelines, EU standards of safety and product specific standards. This certificate becomes void if the units are modified without our approval.</p>	<p>Bezeichnung des Gerätes: Blumenkastenbewässerung</p> <p>Description of the unit: Flower Box Watering Set</p> <p>Désignation du matériel: Arrosoir automatique balcons et terrasses</p>
<p>F Certificat de conformité aux directives européennes</p> <p>Le constructeur, soussigné : Husqvarna AB, 561 82 Huskvarna, Sweden, déclare qu'à la sortie de ses usines le matériel neuf désigné ci-dessous était conforme aux prescriptions des directives européennes énoncées ci-après et conforme aux règles de sécurité et autres règles qui lui sont applicables dans le cadre de l'Union européenne. Toute modification portée sur ce produit sans l'accord express de Husqvarna supprime la validité de ce certificat.</p>	<p>Omschrijving van het apparaat: Bloembakbesproeiingsset</p> <p>Produktbeskrivning: Blomlådbevattning</p> <p>Descrizione del prodotto: Idrokit per fioriere</p> <p>Descripción de la mercancía: Riego para jardineras</p> <p>Descrição do aparelho: Conjunto de rega para canteiros</p> <p>Opis urządzenia: Automatyczny konewki do roślin balkonowych</p>
<p>NL EU-overeenstemmingsverklaring</p> <p>Ondergetekende Husqvarna AB, 561 82 Huskvarna, Sweden, bevestigt, dat het volgende genoemde apparaat in de door ons in de handel gebrachte uitvoering voldoet aan de eis van, en in overeenstemming is met de EU-richtlijnen, de EU-veiligheidsstandaard en de voor het product specifieke standaard. Bij een niet met ons afgestemde verandering aan het apparaat verliest deze verklaring haar geldigheid.</p>	<p>Označení přístroje: Zavlažování květinových truhlíků</p> <p>Označenie prístroja: Zavlažovanie dlhých kvetináčov</p> <p>A készülék megnevezése: Erkélyláda öntözés</p>
<p>S EU Tillverkarintyg</p> <p>Undertecknad firma Husqvarna AB, 561 82 Huskvarna, Sweden, intygar härmed att nedan nämnda produkt är överensstämmer med EU:s direktiv, EU:s säkerhetsstandard och produktspecifikation. Detta intyg upphör att gälla om produkten ändras utan vårt tillstånd.</p>	<p>Art.-Nr.: Art. N°: Art. nr.:</p> <p>Art. No.: Art. N°: Art.:</p> <p>Référence: Nr art.: Č. v. y. r.:</p> <p>Art. nr.: Č. v. y. r.: Cikkszám:</p> <p style="text-align: right;">1407</p>
<p>I Dichiarazione di conformità alle norme UE</p> <p>La sottoscritta Husqvarna AB, 561 82 Huskvarna, Sweden, certifica che il prodotto qui di seguito indicato, nei modelli da noi commercializzati, è conforme alle direttive armonizzate UE nonché agli standard di sicurezza e agli standard specifici di prodotto. Qualunque modifica apportata al prodotto senza nostra specifica autorizzazione invalida la presente dichiarazione.</p>	<p>EU-Richtlinien: Normativa UE:</p> <p>EU directives: Directrices da UE:</p> <p>Directives européennes: Dyrektywy UE:</p> <p>EU-richtlijnen: Směrnice EU:</p> <p>EU direktiv: Smernice EU:</p> <p>Directive UE: EU szabványok: 2011/65/EG</p>
<p>E Declaración de conformidad de la UE</p> <p>El que suscribe Husqvarna AB, 561 82 Huskvarna, Sweden, declara que la presente mercancía, objeto de la presente declaración, cumple con todas las normas de la UE, en lo que a normas técnicas, de homologación y de seguridad se refiere. En caso de realizar cualquier modificación en la presente mercancía sin nuestra previa autorización, esta declaración pierde su validez.</p>	<p>2004/108/EG (valid to 19.04.2016)</p> <p>2014/30/EG (valid from 20.04.2016)</p> <p>2006/95/EG (valid to 19.04.2016)</p> <p>2014/35/EG (valid from 20.04.2016)</p>
<p>P Certificado de conformidade da UE</p> <p>Os abaixo mencionados Husqvarna AB, 561 82 Huskvarna, Sweden, por este meio certificam que ao sair da fábrica o aparelho abaixo mencionado está de acordo com as directrizes harmonizadas da UE, padrões de segurança e de produtos específicos. Este certificado ficará nulo se a unidade for modificada sem a nossa aprovação.</p>	<p>Harmonisierte Normen:</p> <p>EN 60335-1 IEC 61558-1 (Trafo)</p> <p>EN 60335-2-41 IEC 61558-2-6 (Trafo)</p>
<p>PL Deklaracja zgodności Unii Europejskiej</p> <p>Niżej podpisany Husqvarna AB, 561 82 Huskvarna, Sweden, potwierdza, że poniżej opisane urządzenie w wykonaniu wprowadzonym przez nas do obrotu spełnia wymogi zharmonizowanych wytycznych Unii Europejskiej, standardów bezpieczeństwa Unii Europejskiej i standardów specyficznych dla danego produktu. W przypadku wprowadzenia zmian nie uzgodnionych z nami wyjaśnienie to traci swoją ważność.</p>	<p>Anbringningsjahr der CE-Kennzeichnung: Anno di rilascio della certificazione CE:</p> <p>Year of CE marking: Colocación del distintivo CE:</p> <p>Date d'apposition du marquage CE: Ano de marcação pela CE:</p> <p>Installatiejaar van de CE-aanduiding: Rok nadenia znaku CE:</p> <p>CE-Märkningsår: Rok pridelenia označenia CE:</p> <p>CE bejegyzés kelte: Rok pridělení značky CE:</p> <p style="text-align: right;">1997</p>
<p>CZ ES Prohlášení o shodě</p> <p>Niže podepsaná společnost Husqvarna AB, 561 82 Huskvarna, Sweden, potvrzuje, že níže označený přístroj v provedení, který jsme uvedli na trh, splňuje požadavky uvedené v harmonizovaných směrnících EU, v bezpečnostních standardech EU a v e standardech pro daný produkt. V případě změny přístroje, která námi nebyla odsouhlasena, ztrácí toto prohlášení platnost.</p>	<p>Ulm, den 29.02.2016</p> <p>Ulm, 29.02.2016</p> <p>Fait à Ulm, le 29.02.2016</p> <p>Ulm, 29-02-2016</p> <p>Ulm, 2016.02.29.</p> <p>Ulm, 29.02.2016</p> <p>Ulm, 29.02.2016</p> <p>Ulm, 29.02.2016</p> <p>Ulm, 29.02.2016</p> <p>Ulm, 29.02.2016</p> <p>V Ulmu, dne 29.02.2016</p> <p>Ulm, 29.02.2016</p> <p>Ulm, 29.02.2016</p>
<p>SK ES Vyhľadzenie o zhode</p> <p>Dolu podpísaná spoločnosť Husqvarna AB, 561 82 Huskvarna, Sweden, potvrdzuje, že ďalej označený prístroj vo vyhotovení nami uvedenom do prevádzky spĺňa požiadavky harmonizovaných smerníc EU, bezpečnostných štandardov EU a štandardov špecifických pre produkt. V prípade zmeny prístroja, ktorá nebola nami odsúhlasená, stráca toto vyhlásenie platnosť.</p>	<p>Der Bevollmächtigte</p> <p>Authorised representative</p> <p>Représentant légal</p> <p>Gemachtigde</p> <p>Behörig Fimatecknare</p> <p>Rappresentante autorizzato</p> <p>Representante autorizado</p> <p>Representante autorizado</p> <p>Uprawniony do reprezentacji</p> <p>Zplnomocnenec</p> <p>Splnomocnenec</p> <p>Meghatalmazott</p>
<p>H EU azonossági nyilatkozat</p> <p>Alulírott, Husqvarna AB, 561 82 Huskvarna, Sweden, igazolja, hogy az alább felsorolt, általunk forgalomba hozott termékek megfelelnek az EU elvárásoknak, EU biztonsági normáknak és a termékspecifikus szabványoknak egyaránt. A készülék velünk nem egyeztetett változtatása esetén ez a nyilatkozat érvényét veszti.</p>	<p style="text-align: right;">  Reinhard Pompe (Vice President) </p>

Deutschland / Germany

GARDENA
Manufacturing GmbH
Central Service
Hans-Lorenser-Straße 40
D-89079 Ulm
Produktfragen:
(+49) 731 490-123
Reparaturen:
(+49) 731 490-290
service@gardena.com

Albania

COBALT Sh.p.k.
Rr. Sirl Kodra
1000 Tirana
Argentina
Husqvarna Argentina S.A.
Av.del Libertador 5954 –
Piso 11 – Torre B
(C1428ARP) Buenos Aires
Phone: (+54) 11 5194 5000
info.gardena@
ar.husqvarna.com

Armenia

Garden Land Ltd.
61 Tigran Mets
0005 Yerevan

Australia

Husqvarna Australia Pty. Ltd.
Locked Bag 5
Central Coast BC
NSW 2252
Phone: (+61) (0) 2 4352 7400
customer.service@
husqvarna.com.au

Austria / Österreich

Husqvarna Austria GmbH
Industriezeile 36
4010 Linz
Tel.: (+43) 732 77 01 01-485
service.gardena@
husqvarnagroup.com

Azerbaijan

Firm Progress
a. Aliyev Str. 26A
1052 Baku

Belgium

GARDENA Belgium NV/SA
Sterrebeekstraat 163
1930 Zaventem
Phone: (+32) 2 7 20 92 12
Mail: info@gardena.be

Bosnia / Hercegovina

SILK TRADE d.o.o.
Industrijska zona Bukva bb
74260 Tešanj

Brazil

Husqvarna do Brasil Ltda
Av. Francisco Matarazzo,
1400 – 19º andar
São Paulo – SP
CEP: 05001-903
Tel: 0800-112252
marketing.br.husqvarna@
husqvarna.com.br

Bulgaria

Хускварна България ЕООД
Бул. „Андрей Ляпчев“ № 72
1799 София
Тел.: (+359) 02/9753076
www.husqvarna.bg

Canada / USA

GARDENA Canada Ltd.
100 Summerlea Road
Brampton, Ontario L6T 4X3
Phone: (+1) 905 792 9330
info@gardenacanada.com

Chile

Maquinarias Agroforestales
Ltda. (Maga Ltda.)
Santiago, Chile
Avda. Chesterton
8355 comuna Las Condes
Phone: (+56) 2 202 4417
Dalton@мага.cl
Zipcode: 7560330
Temuco, Chile
Avda. Valparaíso # 01466
Phone: (+56) 45 222 126
Zipcode: 4780441

China

Husqvarna (China) Machinery
Manufacturing Co., Ltd.
No. 1355, Jia Xin Rd.,
Ma Lu Zhen, Jia Ding Dist.,
Shanghai
201801
Phone: (+86) 21 59159629
Domestic Sales
www.gardena.com.cn

Colombia

Husqvarna Colombia S.A.
Calle 18 No. 68 D-31, zona
Industrial de Montevideo
Bogotá, Cundinamarca
Tel. 571 2922700 ext. 105
jairo.salazar@
husqvarna.com.co

Costa Rica

Compania Exim
Euroberoamericana S.A.
Los Colegios, Moravia,
200 metros al sur del Colegio
Saint Francis – San José
Phone: (+506) 297 68 83
exim_euro@racsa.co.cr

Croatia

SILK ADRIA d.o.o.
Josipa Lončara 3
10090 Zagreb
Phone: (+385) 1 3794 580
silk.adria@zg.t-com.hr

Cyprus

Med Marketing
17 Digeni Akritia Ave
P.O. Box 27017
1641 Nicosia

Czech Republic

Husqvarna Cesko s.r.o.
Türköva 2319/5b
149 00 Praha 4 – Chodov
Bezpłatná infolinika:
800 100 425
servis@cz.husqvarna.com

Denmark

GARDENA / Husqvarna
Consumer Outdoor Products
Salgsafdeling Danmark
Box 9003
S-200 39 Malmö
info@gardena.dk

Dominican Republic

BOSQUESA, S.R.L.
Carretera Santiago Licey
Km. 5 ½
Esquina Copal II.
Santiago
Dominican Republic
Phone: (+809) 736-0333
joserbosquesa@claro.net.do

Ecuador

Husqvarna Ecuador S.A.
Arupos E1-181 y 10 de
Agosto Quito, Pichincha
Tel. (+593) 22800739
francisco.jacome@
husqvarna.com.ec

Estonia

Husqvarna Eesti OÜ
Consumer Outdoor Products
Kesk tee 10, Aaviku küla
Rae vald
Harju maakond
75305 Estonia
kontakt.etj@husqvarna.ee

Finland

Oy Husqvarna Ab
Consumer Outdoor Products
Lauttarhankatu 8 B / PL 3
00581 HELSINKI
info@gardena.fi

France

Husqvarna France
9111 Allée des pierres mayettes
92635 Gennevilliers Cedex
France
http://www.gardena.com/fr
N° AZUR: 0 810 00 78 23
(Prix d'un appel local)

Georgia

ALD Group
Beliashevili 8
1159 Tbilisi

Great Britain

Husqvarna UK Ltd
Preston Road
Aycliffe Industrial Park
Newton Aycliffe
County Durham
DL5 6UP
info.gardena@
husqvarna.co.uk

Greece

Π. ΠΑΠΑΔΟΠΟΥΛΟΣ ΑΕΒΕ
Λεωφ. Αθηνών 92
Αθήνα
Τ.Κ. 104 42
Ελλάδα
Τηλ. (+30) 210 5193 100
info@papadopoulos.com.gr

Hungary

Husqvarna Magyarorszáig Kft.
Erzed u. 1-3
1044 Budapest
Telefon: (+36) 1 251-4161
vevoszolgalat.husqvarna@
husqvarna.hu

Iceland

Ö. Johnson & Kaaber
Tunguhsali 1
100 Reykjavik
ooj@kj.is

Ireland

Husqvarna UK Ltd
Preston Road
Aycliffe Industrial Park
Newton Aycliffe
County Durham
DL5 6UP
info.gardena@
husqvarna.co.uk

Italy

Husqvarna Italia S.p.A.
Via Como 72
23868 VALMADREPA (LC)
Phone: (+39) 0341.203.111
info@gardenaitalia.it

Japan

KAKUICHI Co. Ltd.
Sumitomo Realty &
Development Kojimachi
BLDG., 8F
5-1 Nibanncyo
Chiyoda-ku
Tokyo 102-0084
Phone: (+81) 33 264 4721
m_ishihara@kaku-ichi.co.jp

Kazakhstan

LAMED Ltd.
155/1, Tazhibayevoli Str.
050060 Almaty
IP Schmidt
Abayevue 3B
110 005 Kostanay

Korea

Kyung Jin Trading Co.,LTD.
107-4, SunDuk Bld.,
YangJae-dong,
Seocho-gu,
Seoul, (zipcode: 137-891)
Phone: (+82) (0)2574-6300

Kyrgyzstan

Alye Maki
av. Moladaya Guardir J 3
720014
Bishkek

Latvia

Husqvarna Latvija
Consumer Outdoor Products
Bākūžu iela 6
LV-1024 Rīga
info@husqvarna.lv

Lithuania

UAB Husqvarna Lietuva
Consumer Outdoor Products
Ataliesių pl. 77C
LT-52104 Kaunas
centras@husqvarna.lt

Luxembourg

Magasins Jules Neuberg
39, rue Jacques Stas
Luxembourg-Gasperich 2549
Case Postale No. 12
Luxembourg 2010
Phone: (+352) 40 14 01
api@neuberg.lu

Mexico

AFOSA
Av. Lopez Mateos Sur # 5019
Col. La Calma 45070
Zapopan, Jalisco
Mexico
Phone: (+52) 33 3818-3434
icornejo@afoosa.com.mx

Moldova

CONVEL S.R.L.
290A Muncesti Str.
2002 Chisinau

Netherlands

GARDENA Nederland B.V.
Postbus 50176
1305 AD ALMERE
Phone: (+31) 36 521 00 00
info@gardena.nl

Neth. Antilles

Jonka Enterprises N.V.
Sta. Rosa Weg 196
P.O. Box 8200
Curaçao
Phone: (+599) 9 767 66 55
pgm@jonka.com

New Zealand

Husqvarna New Zealand Ltd.
PO Box 76-437
Manukau City 2241
Phone: (+64) (0) 9 9202410
support.nz@husqvarna.co.nz

Norway

GARDENA
Husqvarna Consumer
Outdoor Products
Klævskontor Norge
Steinveien 6
1540 Vestby
info@gardena.no

Peru

Husqvarna Perú S.A.
Jr. Ramón Cárcamo 710
Lima 1
Tel.: (+51) 1 3320 400 ext. 416
juan.remuzgo@
husqvarna.com

Poland

Husqvarna
Poland Spółka z o.o.
ul. Wysockiego 15 b
03-371 Warszawa
Phone: (+48) 22 330 96 00
gardena@husqvarna.com.pl

Portugal

Husqvarna Portugal, SA
Lagoa – Albaraque
2635 – 595 Rio de Mouro
Tel.: (+351) 21 922 85 30
Fax : (+351) 21 922 85 36
info@gardena.pt

Romania

Madex International Srl
Soseaua Otdealii 117-123,
RO 013603 Bucuresti, S 1
Phone: (+40) 21 352.76.03
madex@nes.ro

Russia / Россия

ООО „Хускварна“
141400, Московская обл.,
г. Химки,
улица Ленинградская,
близнее Центр,
этаж 39, стр.6
«Химки Бизнес Парк»,
помещение 0В02_04
http://www.gardena.ru

Serbia

Domel d.o.o.
Autoput za Novi Sad bb
11273 Belgrade
Phone: (+381) 1 18 48 88 12
miroslav.jejina@domel.rs

Singapore

Hv. Ray PRIVATE LIMITED
40 Jalan Pemimpin
#02-08 Tat Ann Building
Singapore 577185
Phone: (+65) 6253 2277
shiyang@hyray.com.sg

Slovak Republic

Husqvarna Cesko s.r.o.
Türköva 2319/5b
149 00 Praha 4 – Chodov
Bezpłatná infolinika:
800 154 044
servis@sk.husqvarna.com

Slovenia

Husqvarna Austria GmbH
Industriezeile 36
4010 Linz
Tel.: (+43) 732 77 01 01-485
service.gardena@
husqvarnagroup.com

South Africa

Husqvarna
South Africa (Pty) Ltd
Postnet Suite 250
Private Bag X6,
Cascades, 3202
South Africa
Phone: (+27) 33 846 9700
info@gardena.co.za

Spain

Husqvarna España S.A.
Calle de Rivas nº 10
28052 Madrid
Phone: (+34) 91 708 05 00
atencioncliente@gardena.es

Suriname

Agrofix n.v.
Verlengde Hogestraat # 22
Phone: (+597) 472426
agrofix@sr.net
Pobox : 2006
Paramaribo
Suriname – South America

Sweden

Husqvarna AB
S-561 82 Huskvarna
info@gardena.se

Switzerland / Schweiz

Husqvarna Schweiz AG
Consumer Products
Industriestrasse 10
5506 Mägenwil
Phone: (+41) (0) 62 887 37 90
info@gardena.ch

Turkey

GARDENA Dost Diş Ticaret
Müstemlikli A.Ş.
Sanayi Cad. Adil Sokak
No: 1/B Katanbul
34873 Istanbul
Phone: (+90) 216 38 93 939
info@gardena-dost.com.tr

Ukraine / Украина

ТОВ „Хусварна Україна“
впв. Васильківська, 34,
одб. 204-р
03022, Київ
Тел. (+38) 044 498 39 02
info@gardena.ua

Uruguay

FELI SA
Entre Rios 1083 CP 11800
Montevideo – Uruguay
Tel: (+598) 22 03 18 44
info@felisa.com.uy

Venezuela

Corporación Casa y Jardín C.A.
Av. Caroní, Edif. Trezmen, PB.
Colinas de Bello Monte.
1050 Caracas.
Tlf: (+58) 212 992 33 22
info@casayjardin.net.ve

1407-20.960.12/0316
@ GARDENA
Manufacturing GmbH
D-89070 Ulm
http://www.gardena.com