

Classic 3500/4E Art. 1757

- D Betriebsanleitung**
Hauswasserautomat
-
- GB Operating Instructions**
Electronic Pressure Pump
-
- F Mode d'emploi**
Station de pompage
-
- NL Gebruiksaanwijzing**
Elektronische hydrofoorpomp
-
- S Bruksanvisning**
Pumpautomat
-
- DK Brugsanvisning**
Husvandværk
-
- FI Käyttöohje**
Painevesipumppu
-
- N Bruksanvisning**
Trykkpumpe
-
- I Istruzioni per l'uso**
Pompa ad intervento automatico
-
- E Instrucciones de empleo**
Estación de bombeo
-
- P Manual de instruções**
Bomba de pressão
-
- PL Instrukcja obsługi**
Hydrofor
-
- H Használati utasítás**
Háztartási automata szivattyú
-
- CZ Návod k obsluze**
Domáci vodní automat
-
- SK Návod na obsluhu**
Domáci vodný automat

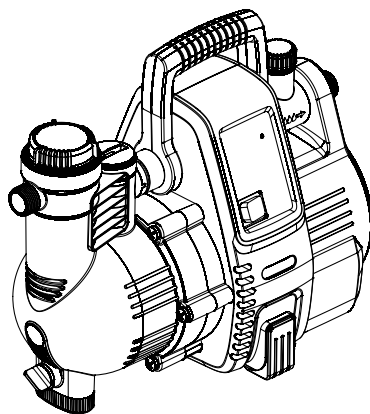

Comfort 4000/5E Art. 1758

- GR Οδηγίες χρήσης**
Συσκευή παραγωγής νερού οικιακής χρήσης
-
- RUS Инструкция по эксплуатации**
Автоматический напорный насос
-
- SLO Navodilo za uporabo**
Hišna vodni avtomat
-
- HR Upute za uporabu**
Kućni automat za vodu
-
- SRB Uputstvo za rad**
BIH Hidropak
-
- UA Інструкція з експлуатації**
Помпа напірна автоматична
-
- RO Instrucțiuni de utilizare**
Hidroforul Electronic
-
- TR Kullanma Kılavuzu**
Konut suyu hidroforları
-
- BG Инструкция за експлоатация**
Помпа с електронен пресостат за високо налягане
-
- AL Manual përdorimi**
Automati i ujit i shtëpisë
-
- EST Kasutusjuhend**
Pump-veeautomaat
-
- LT Eksploatavimo instrukcija**
Buitinis automatinis slėgimo siurblys
-
- LV Lietošanas instrukcija**
Elektroniskais ūdens sūkņis

GARDENA Domácí vodní automat

Classic 3500/4E / Comfort 4000/5E



Toto je překlad originálního německého návodu k obsluze.

Přečtěte si prosím pečlivě návod k obsluze a dodržujte jeho pokyny. Seznamte se pomocí tohoto návodu na provoz s výrobkem, jeho správným používáním a bezpečnostními pokyny.



Přístroj nikdy nepoužívejte, pokud jste unavení nebo nemocní nebo jste pod vlivem alkoholu, drog či léků.

Tento přístroj mohou používat děti od věku 8 let a osoby se sníženými fyzickými, smyslovými nebo mentálními schopnostmi nebo nedostatkem zkušeností a znalostí, pokud jsou pod dohledem nebo byly ohledně bezpečného používání přístroje zaškoleny a rozumí tomu, jaké nebezpečí z toho vyplývá. Děti si s přístrojem nesmějí hrát. Čištění a uživatelskou údržbu nesmí provádět děti bez dohledu. Doporučujeme, aby přístroj používali mladiství až od 16 let.

→ Tento návod k obsluze prosím pečlivě uložte.

Obsah:

1. Oblast využití domácího vodního automatu	163
2. Bezpečnostní upozornění	164
3. Funkce	165
4. Instalace	165
5. Obsluha	167
6. Skladování	168
7. Údržba	169
8. Odstraňování poruch	170
9. Nabízené příslušenství	173
10. Technické údaje	173
11. Servis / Záruka	174

CZ

1. Oblast využití domácího vodního automatu

Použití v souladu s určením:

Domácí vodní automat GARDENA je určen pro soukromé použití doma a na hobby zahradách a není určen k tomu, aby byl nasazen k provozu zavlažovacích zařízení a systémů ve veřejných parcích.

Maximálně přípustný vnitřní tlak nesmí překročit (na výtlačné straně) hodnotu 6 bar, pokud čerpadlo použijete ke zvýšení tlaku. Tlak čerpadla a výstupní tlak, který chcete zvýšit, se sčítají.

- Příklad: tlak u vodovodního kohoutku = 2,0 bar, max. tlak domácího vodního automatu 3500/4E = 3,5 bar, celkový tlak = 5,5 bar.

Čerpané kapaliny:

GARDENA domácí vodní automat můžete použít k čerpání dešťové vody, vody z vodovodního potrubí a chlóvané vody z plaveckých bazénů.

Upozorňujeme na následující:



GARDENA domácí vodní automat není vhodný k nepřetržitému provozu (např. v průmyslu, nepřetržitá cirkulace). Nesmí se s ním přečerpávat leptavé, snadno zápalné, agresivní nebo výbušné látky (např. benzín, petrolej nebo nitro-rozpouštědla), slanou vodu a potraviny určené ke spotřebě. Teplota čerpaného média nesmí být vyšší než 35 °C. Před příchodem mrazů je potřeba domácí vodní automat vypustit a skladovat na místě chráněném před mrazem (viz 6. Skladování).

2. Bezpečnostní upozornění

Bezpečnost týkající se elektrických zařízení



POZOR NEBEZPEČÍ! Nebezpečí úrazu elektrickým proudem!

Hrozí nebezpečí úrazu elektrickým proudem!

→ Před plněním, po vyřazení z provozu, před odstraňováním poruch a před údržbou vytáhnout síťovou zástrčku.

Čerpadlo musí být napájeno přes ochranu proti svodovému proudu (RCD) se spouštěcím proudem maximálně 30 mA.

Čerpadlo je nutné instalovat na bezpečném místě, chráněném proti zaplavení a zajistit proti pádu.

Jako doplňkovou pojistku lze použít přípustný osobní ochranný spínač.

→ Kontaktujte prosím příslušnou energetickou společnost.

Při napojení čerpadla na vodovodní potrubí musí být dodrženy specifické národní sanitární předpisy, aby se zabránilo zpětnému nasátí nepitné vody.

Připojení do sítě

Údaje na typovém štítku přístroje se musí shodovat s parametry proudu ze sítě.

Kabely pro připojení do sítě a prodlužovací kabely nesmí mít podle normy DIN VDE 0620 menší průřez než je průřez pryžových hadic označených zkratkou H07 RNF.

→ Pokud se u tohoto přístroje poškodí síťové přírodní vedení, musí být vyměněno výrobcem nebo jeho servisem nebo podobně kvalifikovanou osobou, aby se vyloučilo ohrožení elektrickým proudem.

Chraňte kabely před horkem, olejem a ostrými hranami.

→ Napájecí kabel nepoužívejte k přepravě čerpadla. Zástrčku nevytahujte ze zásuvky za kabel.

V Rakousku

V Rakousku musí elektrické připojení odpovídat předpisu ÖVE-EM 42, T2 (2000)/1979 § 22 v souladu s § 2022.1. Podle něj musí být čerpadla pro použití v bazénů a zahradních jezírek napájena výhradně s použitím oddělovacího transformátoru.

→ Obráťte se s dotazem na elektrotechnický servis.

Ve Švýcarsku:

Ve Švýcarsku musí být mobilní přístroje pro použití v exteriérech připojeny pomocí nadproudového ochranného spínače.

Všeobecné pokyny



Hrozí nebezpečí úrazu horkou vodou!

V případě vadné elektroniky nebo nedostačitého přívodu vody na sací straně se může voda nacházející se ještě v čerpadle značně ohřát, takže by mohlo při výstupu této horké vody dojít ke zranění.

→ Čerpadlo oddělit od sítě pomocí domovní pojistky, vodu nechat ochladit (asi 10 – 15 min.) a před novým uvedením do provozu zajistit přívod vody na sací straně.

Vizuální kontrola

→ Před zapnutím zkontrolujte, zda čerpadlo (zejména napájecí kabely a zástrčka) není poškozené.

Poškozené čerpadlo nezapínejte.

→ V případě poruchy nebo poškození nechejte čerpadlo zkontrolovat v servisním oddělení GARDENA či autorizovaným odborníkem.

Pro bezpečný provoz

Nepoužívejte čerpadlo za deštivého počasí ani ve vlhkém či mokřem prostředí.

Dbejte nato, aby konec sací hadice vždy ležel v čerpaném médiu, zabráníte tak chodu nasucho.

→ Před každým zapnutím čerpadla naplňte čerpadlo čerpanou kapalinou až po plnicí otvor (cca 2 až 3 l)!

Příliš jemný písek může integrovaným filtrem (velikost ok: 0,45 mm) procházet a vést k rychlému opotřebení.

→ Pro velmi jemný písek používejte předfiltr pro čerpadla č.v. 1730 (velikost ok 0,1 mm).

Dbejte na to, aby se v oblasti čerpadla a dopravovaného média nenacházely bez dozoru žádné nepovolané osoby nebo děti.

Při použití čerpadla pro účely zásobování domácnosti vodou je nezbytné dodržovat místní předpisy vodohospodářského úřadu i ustanovení normy DIN 1988.

→ V případě potřeby se obraťte s dotazem na místní odborný instalační provoz.

Nebezpečí! Toto čerpadlo vytváří během provozu elektromagnetické pole. Toto pole může podle okolností ovlivňovat aktivní nebo pasivní lékařské implantáty. Aby se vyloučilo riziko vážného nebo smrtelného zranění, doporučujeme osobám s lékařskými implantáty poradit se ještě před provozem stroje s jejich lékařem nebo výrobcem lékařského implantátu.

Pozor! Při montáži může dojít ke spolknutí drobných částí a hrozí nebezpečí udušení umělohmotným sáčkem. Při montáži zabraňte přítomnosti malých dětí.

3. Funkce

Program pro malá množství (Výstraha-netěsnost):

Domácí vodní automat je vybaven elektrickým řízením, které čerpadlo automaticky zapne, pokud je tlak menší než spínací tlak a automaticky vypne, pokud již voda není odebírána.

Pomocí integrovaného programu pro malá množství lze bez problémů provozovat např. moderní pračky nebo kapková zavlažovací zařízení s nepatrným průtokem vody. Doba provozu: Až 60 minut (výstraha na netěsnost se aktivuje eventuálně po 60 minutách).

Poznámka: Cyklické zapínání a vypínání domácího vodního automatu je dáno módem pro malá množství a nemá žádný vliv na životnost čerpadla.

Při zavlažování: Má-li být program pro malá množství používán déle než 60 minut, musí být zavlažování před uplynutím 60 minut na minimálně 5 minut přerušeno. Potom může být program pro malá množství používán dalších 60 minut.

Provoz praček: Po ukončení přívodu vody v rámci programu pro malá množství se u praček po 60 minutách provozní doby programu pro malá množství domácí vodní automat automaticky nastaví zpět na normální provoz, což umožňuje bezproblémový provoz praček i > 60 minut.

Informační LED:

Čerpadlo je vybaveno diagnostickým systémem, který rozlišuje různé chybové stavy pomocí informačních LED diod (viz 8. Odstraňování poruch).

4. Instalace

Umístění domácího vodního automatu:

Místo instalace musí být pevné, suché a musí umožňovat domácímu vodnímu automatu stabilní pozici.

→ Domácí vodní automat instalovat v bezpečné vzdálenosti (min. 2 m) od přepravovaného média.

Čerpadlo musí být instalováno na místě se vzdušnou vlhkostí < 80 % a dostatečným větráním v oblasti větracích šterbin. Vzdálenost od stěn musí být minimálně 5 cm. Přes větrací šterbinu nesmí být nasávány žádné nečistoty (např. písek nebo zemina).

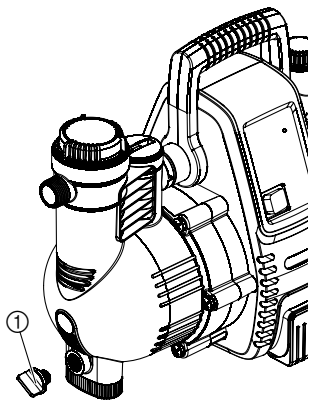

Přípoje:

Umístěte domácí vodní automat tak, aby byl zajištěn proti posunutí a aby bylo možné umístit pod vypustný šroub ① čerpadla nebo zařízení záchytnou nádobu odpovídající velikosti objemu při vypuštění čerpadla.

Instalujte domácí vodní automat pokud možno výše, než je hladina vody, ze které se má čerpat. Pokud by to nebylo možné, nainstalujte mezi domácí vodní automat a sací hadici, například kvůli čištění vestavěného filtru, uzavírací ventil odolný podtlaku.

Při pevné instalaci instalujte jak na sací straně, tak na výtlačné straně vhodné uzavírací ventily. To je důležité např. pro údržbu a čištění domácího vodního automatu nebo při odstavení z provozu.

GARDENA Přípojovací díly na sací a výtlačné straně smí být dotaženy jen ručně. Před našroubováním sací hadice na sací vstup zkontrolovat, zda je těsnicí kroužek správně umístěn a nepoškozen. Při použití kovových přípojů může při neodborné montáži dojít k poškození přípojovacího závitu. Proto šroubovat přípojovací díly jen s maximální opatrností. Pro utěsnění kovových přípojovacích dílů používat pouze těsnící pásku.

Sací vstup:

Na sací straně nepoužívejte žádné části zástrčného systému pro hadice na vodu. Použijte sací hadici pro vakuově pevné připojení, např.:

- GARDENA sací souprava č.v. 1411 / 1418
- GARDENA sací hadice pro kopané studny č.v. 1729
- GARDENA sací hadice-metráž a č.v. 1723 / 1724.

Při velmi jemném znečištění čerpaného média se doporučuje dodatečně k integrovanému filtru ještě **GARDENA předfiltr čerpadla č.v. 1730/1731**.

Pro zkrácení doby opětovného nasávání doporučujeme:

- použít sací hadici se zpětnou klapkou, která zabraňuje samovolnému vypuštění sací hadice po vypnutí domácího vodního automatu.

Velmi důležité pro pevnou instalaci:

- při velkých sacích výškách použít sací hadici s malým průměrem (3/4").

1. Sací hadici pro podtlak ② dodávanou v metráži spojit pomocí přípojovacího dílu ③ (např. č.v. 1723/1724) s přípojem sací strany ④ a vzduchotěsně sešroubovat.

2. Při sací výšce přes 4 m dodatečně sací hadici upevněte (např. přivázáním k dřevěnému kolíku).
Čerpadlo a sací hadice budou odlehčeny od váhy vody.

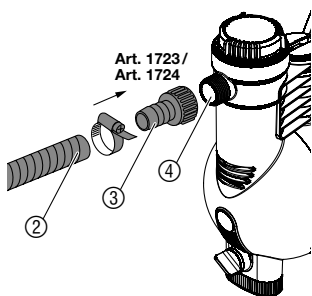

Tlakový výstup:

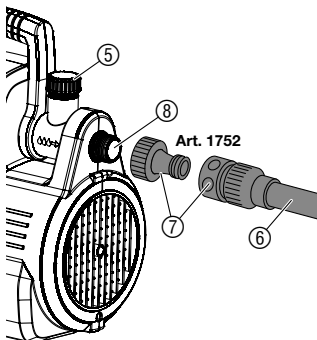

Hadici lze na výtlačné straně nastrčit na výkyvný (120°) závit 33,3 mm (G 1) a/anebo na vodorovnou přípojku. Č.v. 1757 má jen vodorovný přípoj. Použijte tlakové hadice, jako např.:

- GARDENA zahradní hadice (3/4") č.v. 18113 s GARDENA přípojovací sadou č.v. 1752.

Otevřít postřikovač na vodní hadici, otevřít vodovodní kohout, stlačit splachovač toalety.

Při pevné instalaci čerpadla ve vnitřním prostoru určené pro zásobování domácího vodovodu nepřipojovat vodárnu k potrubní síti kvůli snížení hluku a pro vyloučení poškození čerpadla tlakovými rázy pevnými trubkami, ale pružnými hadicemi (např. pancéřové hadice).

Pevně instalované trubky pokládat na prvních 2 m pouze ve stoupavém směru.

5. Obsluha

Naplnění domácího vodního automatu:



POZOR! Nebezpečí úrazu elektrickým proudem!

Hrozí nebezpečí úrazu elektrickým proudem.

→ Před plněním domácího vodního automatu vždy vytáhnout síťovou zástrčku.

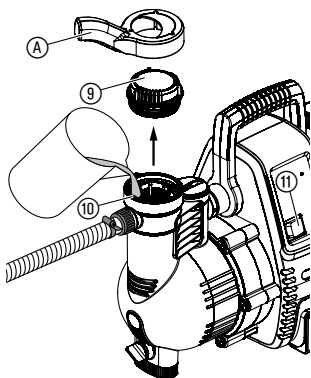

1. Pomocí přiloženého klíče (A) vytočit víko (9) filtrační komory.
2. Plnicím hrdlem (10) naplnit pomalu (asi 2 až 3 l) čerpané kapaliny tak, až voda pod sacím vstupem neubývá, nebo vytéká na vodorovném přípoji. Při pevné instalaci odšroubovat černé víko (14) a plnit tak dlouho, až kapalina teče k vodorovnému přípoji.
3. Vypustíte zbytkovou vodu v tlakové hadici, aby mohl při plnění a nasávání unikat vzduch.
4. Otevřít uzavírací orgány eventuálně umístěné v tlakovém vedení (připojené přístroje, vodní kohout, atd.), aby mohl vzduch při nasávání unikat. Pokud nelze výtlačné vedení vzhledem k pevné instalaci vypustit, odšroubovat černé víko. Protože přitom může vytéci značné množství kapaliny, připravte si prosím dostatečně velkou nádobu k jejímu zachycení.
5. Víko (9) filtrační komory opět zatočit až na doraz (a).
6. Tlakovou hadici hned za tlakovým výstupem přidržet výše.
7. Zastrčte síťovou zástrčku do zásuvky střídavého proudu 230 V/50 Hz.
8. Přepínač (11) přepnout na I.
Přepínač se rozsvítí a čerpadlo po asi 2 sekundách naběhne.
9. Jakmile začne čerpadlo čerpat trvale vodu, uzavřít opět uzavírací orgány v tlakovém vedení.

Asi 10 sekund po uzavření uzavíracích orgánů se čerpadlo automaticky vypne. Je dosaženo normálního provozu (Standby).

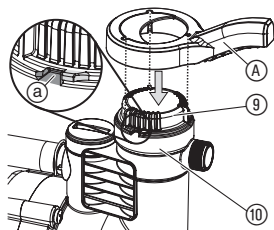

Udané maximální samonasávací výšky (viz 10. Technické údaje) lze dosáhnout pouze tehdy, pokud je čerpadlo naplněno plnicím hrdlem ⑩ a tlakovou hadicí hned za tlakovým výstupem přitom a v průběhu prvního samonasávání držíte nahoře, takže čerpané médium nemůže z čerpadla přes tlakovou hadici unikat. Pokud je hadice se zpětnou klapkou nemusí se držet nahoře.

Proces nasávání může trvat až 6 min. Pokud není ani potom žádná voda čerpána, domácí vodní automat se vypne a zobrazí se chyba 2.

6. Skladování

Vyřazení z provozu:

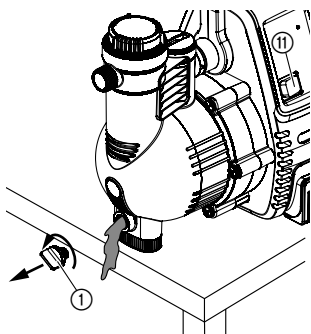

Likvidace:
(podle RL 2012/19/EU)



V případě nebezpečí mrazu musí být domácí vodní automat vyprázdněn a uskladněn v prostoru zabezpečeném proti mrazu. Místo uložení musí být nepřístupné dětem.

1. Přepínač ⑪ přepnout na **O**.
2. Vytáhněte síťovou vidlici čerpadla.
3. Otevřít spotřebič ve výtlačku.
4. Odpojit hadice připojené na sací a výtlačné straně.
5. Vyšroubujte vypouštěcí šroub ①.
6. Čerpadlo naklopit ve směru sací a pak výtlačné strany tak, až už z žádné strany nevytéká žádná voda.
7. Domácí vodní automat uskladněte na místě chráněném před mrazem.

Přístroj nelze přiložit k normálnímu domovnímu odpadu, nýbrž se musí zlikvidovat odborně.

→ Důležité: přístroj zlikvidujte přes Vaše komunální likvidační středisko.

7. Údržba



POZOR! Nebezpečí úrazu elektrickým proudem!

Hrozí nebezpečí úrazu elektrickým proudem.

→ Před údržbou vytáhnout síťovou zástrčku.

Čištění zabudovaného filtru:

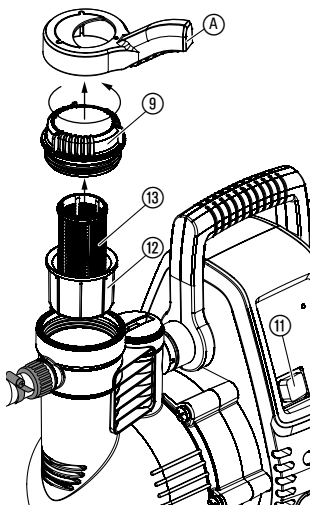

1. Přepínač ⑪ přepnout na **O**.
2. Rozpojit síťový konektor.
3. V případě potřeby uzavřít všechny ventily na sací straně.
4. Pomocí přiloženého klíče **A** vyšroubovat víko ⑨ filtrační komory.selausschrauben.
5. Vytáhněte filtrační jednotku ⑫ ⑬ svisle nahoru.
6. Pevně přidržete misku ⑫ pootočte filtr ⑬ proti chodu hodinových ručiček **1** a vytáhněte **2** (bajonetový uzávěr).
7. Vyčistěte misku ⑫ pod tekoucí vodou a filtr ⑬ očistěte např. jemným kartáčkem.
8. Namontujte filtr v opačném pořadí zpět.
9. Domácí vodní automat opět spustit (viz 5. Obsluha).

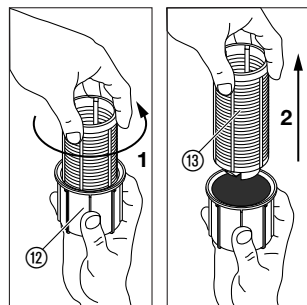

Čištění zpětného ventilu:

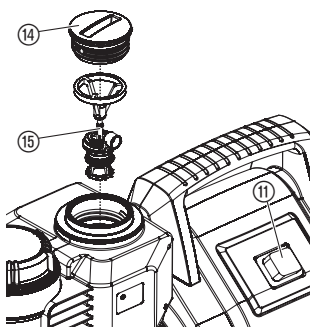

č.v. 1757

1. Přepínač ⑪ přepnout na **O**.
2. Rozpojit síťový konektor.
3. V případě potřeby uzavřít všechny ventily na sací straně.
4. Otevřete všechna odběrná místa, aby byla výtlačná strana bez tlaku. Potom odebírací místa opět uzavřít, aby se zabránilo chodu připojených vedení naprázdno přes domácí vodní automat.
5. Vyšroubujte kryt ⑭ zpětného ventilu za pomoci vhodného nářadí.

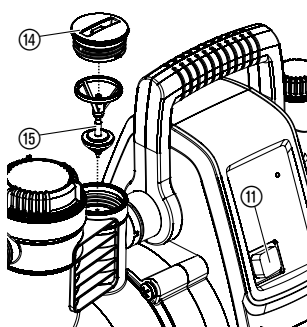

č.v. 1758

6. Vyměňte tělo ventilu ⑮ a vyčistěte jej pod tekoucí vodou.
7. Namontujte zpětný ventil v opačném pořadí.
8. Domácí vodní automat opět spustit (viz 5. Obsluha).

8. Odstraňování poruch



POZOR! Nebezpečí úrazu elektrickým proudem!

→ Před odstraňováním poruch vytáhnout síťovou zástrčku.

Práce na elektrických součástech mohou provádět pouze pracovníci servisu GARDENA.

Informační LED:

Informační LED dioda ukazuje v případě poruchy odpovídající poruchové stavy pomocí různých frekvencí blikání vždy s přestávkou 2 sekundy:

Informační LED blikne 1-krát	Problém při uvedení do provozu (Indikace se zobrazí v případě poruchy 30 sekund po zapnutí domácího vodního automatu)
Informační LED blikne 2-krát	Problém při uvedení do provozu (Indikace se zobrazí v případě poruchy 6 minut po zapnutí domácího vodního automatu)
Informační LED blikne 3-krát	Problém při provozu (Indikace se zobrazí v případě poruchy 30 sekund po zapnutí domácího vodního automatu)
Informační LED blikne 4-krát	Problém při provozu (Indikace se zobrazí v případě poruchy 60 minut po zapnutí domácího vodního automatu)

Vypnutím čerpadla nebo vytažením čerpadla ze zásuvky se chybové hlášení vymaže.

Porucha	Možná příčina	Odstranění
Informační LED blikne 1-krát. <i>Čerpadlo při uvádění do provozu nečerpá 30 sekund žádnou vodu.</i>		
Čerpadlo nenasává	Čerpadlo není dostatečně naplněno čerpanou kapalinou.	→ Čerpadlo naplnit a zajistit, aby naplněná voda během procesu nasávání neodtekla tlakovou stranou (viz 5. Obsluha).
	Vzduch nemůže uniknout na výtlačné straně, protože jsou místa odběru uzavřena.	→ Otevřete místa odběru na výtlačné straně (viz 5. Obsluha).
Motor čerpadla se nerozběhl	Teplotní ochranný spínač zareagoval a těleso čerpadla má vysokou teplotu.	<ol style="list-style-type: none">1. Přepínač přepnout na O.2. Otevřít eventuální uzavírací ventily v tlakovém vedení (odpustit tlak).3. Zajistit dostatečné větrání a čerpadlo nechat asi 20 min. ochladit.4. Čerpadlo znovu spustit (viz 5. Obsluha).

Porucha	Možná příčina	Odstranění
Motor čerpadla se nerozběhl	Čerpadlo je zablokováno.	→ Zablokování manuálně uvolnit (viz dole “Uvolnění oběžného kola”). → V případě potřeby nechat čerpadlo 20 minut ochladit.
Jen č.v. 1758: Narušen signál senzoru průtoku	Zablokovaný senzor průtoku.	→ Vyčistit senzor průtoku (viz dole “Vyčistit senzor průtoku”).
Informační LED blikne 2-krát. <i>Čerpadlo nenasálo během 6 minut.</i>		
Čerpadlo nenasává	Problém na sací straně.	→ Konec sací hadice ponořit pod vodu, → odstranit netěsnost na sací straně, → vyčistit zpětný ventil v sacím vedení a zkontrolovat, zda je ventil zapojen ve správném směru, → vyčistit sací filtr a konec sací hadice, → vyčistit těsnění víka filtru a víko zašroubovat na doraz (viz 7. Údržba), → vyčistit jemný filtr v čerpadle.
	Sací hadice zlomena.	→ Použít novou sací hadici.
Motor čerpadla se nerozběhl	Teplotní ochranný spínač zareagoval (motor je přehřátý).	→ Čerpadlo nechat 20 minut ochladit.
Informační LED blikne 3-krát. <i>Čerpadlo při běžném provozu nečerpá 30 sekund žádnou vodu.</i>		
Přerušen přívod vody na sací straně	Problém na sací straně.	→ Konec sací hadice ponořit pod vodu, → odstranit netěsnost na sací straně, → vyčistit zpětný ventil v sacím vedení a zkontrolovat, zda je ventil zapojen ve správném směru, → vyčistit sací filtr a konec sací hadice, → vyčistit těsnění víka filtru a víko zašroubovat na doraz (viz 7. Údržba), → vyčistit jemný filtr v čerpadle.
	Sací hadice zlomena.	→ Použít novou sací hadici.
Jen č.v. 1758: Narušen signál senzoru průtoku	Zablokovaný senzor průtoku.	→ Vyčistit senzor průtoku (viz dole “Vyčistit senzor průtoku”).

Porucha	Možná příčina	Odstranění
Motor čerpadla se již nerozběhl	Teplotní ochranný spínač zareagoval (motor je přehřátý).	→ Čerpadlo nechat 20 minut ochladit.
Informační LED blikne 4-krát. Čerpadlo se v běžném provozu po 60 minutách vypnulo.		
Zareagovala výstraha proti kapající vodě	Netěsnost na tlakové straně (např. kapající vodní kohout).	→ Odstranit netěsnost na tlakové straně.
	Překročena maximální doba trvání (60 minut) programu pro malá množství.	→ Při používání programu pro malá množství zkrátit dobu zavlažování nebo ji na 5 minut přerušit (viz 3. Funkce). → Zvýšit spotřebu vody.
	Znečištěn zpětný ventil.	→ Vyčistit zpětný ventil v čerpadle (viz 7. Údržba).
	Znečištěn senzor průtoku.	→ Vyčistit senzor průtoku v čerpadle (viz 7. Údržba).
	Zareagovala ochrana FI, protože se vyskytl chybový proud.	→ Čerpadlo odpojit od sítě a kontaktovat servis GARDENA.
Jen č.v. 1758: Narušen signál senzoru průtoku	Přepínač není přepnut na I.	→ Čerpadlo znovu spustit (viz 5. Obsluha).
	Síťová vidlice není zasunuta.	→ Síťovou vidlici zasuňte do síťové zásuvky (230 V stříd.).
	Výpadek proudu.	→ Zkontrolujte pojistku a vedení.
Motor čerpadla se nerozbíhá nebo se náhle zastavuje během provozu		

Uvolnění oběžného kola:

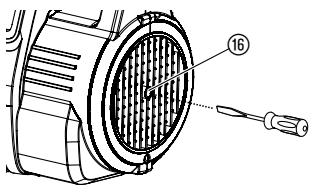

Oběžné kolo, které je kvůli nečistotám pevné, je možné povolit.

→ Pomocí šroubováku otočit hřídelem motoru ⑩.
Tím se povolí pevné oběžné kolo.

**Jen pro č.v. 1758:
Vyčištění senzoru
průtoku:**

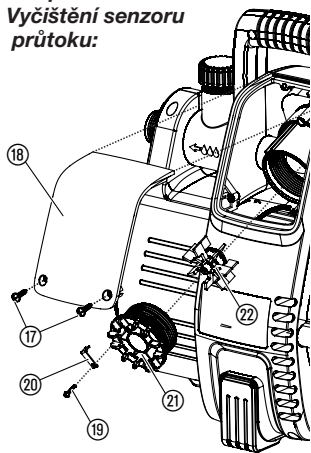

Pokud je senzor průtoku znečištěn, může to způsobit nesprávná chybová hlášení (Informační LED).

1. Oba šrouby ⑰ vyšroubovat.
2. Sundat kryt ⑱.
3. Uvolnit pojistný šroub ⑲ a sundat svorku ⑳.
4. Víko ㉑ (např. pomocí šroubováku) vyšroubovat otáčením proti směru pohybu hodinových ručiček.
5. Lopatkové kolo ㉒ vyjmout a vyčistit. Vyčistit těleso senzoru průtoku.
6. Lopatkové kolo ㉒ opět zamontovat s kovovou částí směřující ve směru zasunutí.
7. Víko ㉑ zašroubovat otáčením ve směru pohybu hodinových ručiček.
8. Víko ㉑ zajistit svorkou ㉓ s pojistným šroubem ⑲.
9. Kryt ⑱ nejprve nasadit nahoře, potom přišroubovat dole pomocí dvou šroubů ⑰.



V případě jiných poruch prosíme o kontaktování servisu GARDENA.
Opravy smí provádět pouze servisy GARDENA nebo GARDENOU autorizovaní odborní prodejci.

9. Nabízené příslušenství

GARDENA sací hadice	Odolná zalomení a vakuu, na přání jako metrové zboží s průměry 19 mm (3/4")- ,25 mm (1")- nebo 32 mm (5/4") bez přípojovacích armatur nebo v pevných délkách č.v. 1411 / 1418 kompletní s přípojovacími armaturami, sacím filtrem a zastavením zpětného průtoku.	
GARDENA přípojovací kusy	Pro připojení odolné podtlaku – sací hadice jako metrové zboží.	č.v. 1723 / 1724
GARDENA sací filtr se zpětnou klapkou	K vybavení sací hadice prodávané jako metrové zboží.	č.v. 1726 / 1727
GARDENA předfiltr pro čerpadla	Doporučujeme zejména při čerpání kapalin s obsahem písku.	č.v. 1730 / 1731
GARDENA sací hadice pro kopané studny	Pro vakuově pevné připojení čerpadla na kopané studny nebo pevné trubky. Délka 0,5 m. S oboustranným vnitřním závitem 33,3 mm (G 1).	č.v. 1729
GARDENA přípojovací sada	Přípojovací sada pro tlakové hadice 1/2".	č.v. 1750
GARDENA přípojovací sada	Přípojovací sada pro tlakové hadice 3/4".	č.v. 1752

10. Technické údaje

Typ	Classic 3500/4E (č.v. 1757)	Comfort 4000/5E (č.v. 1758)
Napětí/frekvence	230 V AC / 50 Hz	230 V AC / 50 Hz
Jmenovitý výkon/ spotřeba standby	800 W / 1,5 W	1100 W / 1,5 W
Napájecí kabel	1,5 m H07-RNF	1,5 m H07-RNF

Typ	Classic 3500/4E (č.v. 1757)	Comfort 4000/5E (č.v. 1758)
Max. čerpané množství	3500 l/h	4000 l/h
Max. tlak / Max. čerpací výška	4,0 bar / 40 m	4,5 bar / 45 m
Max. sací výška	7 m	8 m
Spínací tlak	1,9 ± 0,2 bar	2,6 ± 0,2 bar
Přípustný vnitřní tlak (na výtlačné straně)	6 bar	6 bar
Hmotnost	8,1 kg	12,5 kg
Rozměry (D x Š x V)	44 cm x 20 cm x 30 cm	47 cm x 26 cm x 34 cm
Hluková hladina výkonu $L_{WA}^{1)}$ (měřeno/zaručeno)	73 dB(A) / 76 dB(A)	76 dB(A) / 78 dB(A)
Nejistota $K_{WA}^{1)}$	2,71 dB(A)	2,32 dB(A)

¹⁾ Metoda měření RL 2000/14/EG

11. Servis/Záruka

Servis:

Kontaktujte prosím adresu na zadní straně.

Záruka:

GARDENA Manufacturing GmbH poskytuje na tento přístroj záruku 2 roky (od data zakoupení). Tato záruka se vztahuje na všechny podstatné nedostatky přístroje, které byly prokazatelně způsobeny vadami materiálu nebo chybami při výrobě. Záruka je zajišťována dodáním náhradního funkčního přístroje nebo bezplatnou opravou zaslaného přístroje podle naší volby, jsou-li zaručeny následující podmínky:

- S přístrojem se zacházelo odborně a dle doporučení návodu k používání.
- Nedošlo k pokusu o opravu přístroje prodejcem ani třetí osobou.

Díly podléhající opotřebení oběžné kolo, filtr a tryska jsou ze záruky vyloučeny.

Tato záruka poskytovaná výrobcem se netýká nároků na záruku existujících vůči obchodníkovi příp. prodejci.

V případě problémů s tímto přístrojem kontaktujte prosím náš servis.

Smluvní servisní střediska CZ:

NOBUR s.r.o.
Průmyslová 14/1515
110 00 Praha 10
tel.: 242 405 291
fax: 242 405 293
email.: servis@nobur.cz
www.nobur.cz

Ing. Tomáš Vajčner
Vlárská 22
627 00 Brno
tel.: 731 150 017
email.: prodej@egardena.cz
www.egardena.cz

Milan Záhumenský – JIRAMI
Lidická 18
715 00 Ostrava-Vítkovice
tel.: 596 615 037
mobil.: 603 519 774
fax: 595 626 557
email.: jirami@seznam.cz
www.jirami.cz

KIS PLUS v.o.s.
Želetická 305/3
412 01 Litoměřice
tel.: 416 715 511, 416 715 523
fax: 416 739 115
email.: info@kisplus.cz
www.kisplus.cz

D Produkthaftung

Wir weisen ausdrücklich darauf hin, dass wir nach dem Produkthaftungsgesetz nicht für durch unsere Geräte hervorgerufene Schäden einzustehen haben, sofern diese durch unsachgemäße Reparatur verursacht oder bei einem Teileaustausch nicht unsere originale GARDENA Teile oder von uns freigegebene Teile verwendet wurden und die Reparatur nicht vom GARDENA Service oder dem autorisierten Fachmann durchgeführt wird. Entsprechendes gilt für Ergänzungssteile und Zubehör.

GB Product Liability

We expressly point out that, in accordance with the product liability law, we are not liable for any damage caused by our units if it is due to improper repair or if parts exchanged are not original GARDENA parts or parts approved by us, and, if the repairs were not carried out by a GARDENA Service Centre or an authorised specialist. The same applies to spare parts and accessories.

F Responsabilité

Nous vous signalons expressément que GARDENA n'est pas responsable des dommages causés par ses appareils, dans la mesure où ces dommages seraient causés suite à une réparation non conforme, dans la mesure où, lors d'un échange de pièces, les pièces d'origine GARDENA n'auraient pas été utilisées, ou si la réparation n'a pas été effectuée par le Service Après-Vente GARDENA ou l'un des Centres SAV agréés GARDENA. Ceci est également valable pour tout ajout de pièces et d'accessoires autres que ceux préconisés par GARDENA.

NL Productaansprakelijkheid

Wij wijzen er nadrukkelijk op, dat wij op grond van de wet aansprakelijkheid voor producten niet aansprakelijk zijn voor schade ontstaan door onze apparaten, indien deze door onvakkundige reparatie veroorzaakt zijn, of er bij het uitwisselen van onderdelen geen gebruik gemaakt werd van onze originele GARDENA onderdelen of door ons vrijgegeven onderdelen en de reparatie niet door de GARDENA technische dienst of de bevoegde vakman uitgevoerd werd. Ditzelfde geldt voor extra-onderdelen en accessoires.

S Produktansvar

Tillverkaren är inte ansvarig för skada som orsakats av produkten om skadan beror på att produkten har reparerats felaktigt eller om, vid reparation eller utbyte, andra än Original GARDENA reservdelar har använts. Samma sak gäller för kompletteringsdelar och tillbehör.

DK Produktansvar

Vi gør udtrykkeligt opmærksom på, at vi i henhold til produktansvarsloven ikke er ansvarlige for skader forårsaget af vores udstyr, såfremt det sker på grund af uautoriserede reparationer eller hvis dele er skiftet ud og der ikke er anvendt originale GARDENA dele eller dele godkendt af os, eller hvis reparationerne ikke er udført af GARDENA-service eller en autoriseret fagmand. Det samme gælder for ekstra udstyr og tilbehør.

FI Tuotevastuu

Korostamme nimenomaan, että tuotevastuulain nojalla emme ole vastuussa laitteistamme johtuneista vahingoista, mikäli nämä ovat aiheutuneet epäasianmukaisesta korjauksesta tai osia vaihdettaessa ei ole käytetty alkuperäisiä GARDENA-varaosia tai hyväksymiämme osia ja korjauksen on suorittanut muu kuin GARDENA-huoltokeskus tai valtuuttamamme ammattihenkilö. Tämä pätee myös lisäksiin ja lisävarusteisiin.

I Responsabilità del prodotto

Si rende espressamente noto che, conformemente alla legislazione sulla responsabilità del prodotto, non si risponde di danni causati da nostri articoli se originati da riparazioni eseguite non correttamente o da sostituzioni di parti effettuate con materiale non originale GARDENA o comunque da noi non approvato e, in ogni caso, qualora l'intervento non venga eseguito da un centro assistenza GARDENA o da personale specializzato autorizzato. Lo stesso vale per le parti complementari e gli accessori.

E Responsabilidad de productos

Advertimos que conforme a la ley de responsabilidad de productos no nos responsabilizamos de daños causados por nuestros aparatos, siempre y cuando dichos daños hayan sido originados por arreglos o reparaciones indebidas, por recambios con piezas que no sean piezas originales GARDENA o bien piezas no autorizadas por nosotros, así como en aquellos casos en que la reparación no haya sido efectuada por un Servicio Técnico GARDENA o por un técnico autorizado. Lo mismo es aplicable para las piezas complementarias y accesorios.

P Responsabilidade sobre o produto

Queremos salientar que segundo a lei da responsabilidade do fabricante, nós não nos responsabilizaremos por danos causados pelo nosso equipamento, quando estes ocorrerem em decorrência de reparações inadequadas ou da substituição de peças por peças não originais da GARDENA, ou peças não autorizadas.

A responsabilidade tornar-se-à nula também depois de reparações realizadas por oficinas não autorizadas pela GARDENA. Esta restrição valerá também para peças adicionais e acessórios.

PL Odpowiedzialność za produkt

Zwracamy Państwu uwagę, że nie ponosimy odpowiedzialności za uszkodzenia naszych maszyn, bądź szkody spowodowane ich wadliwym funkcjonowaniem, powstałe na skutek nieprawidłowo przeprowadzonych napraw lub użycia nieoryginalnych części zamiennych. Naprawy winny być przeprowadzane tylko przez punkty serwisowe Husqvarna lub autoryzowane serwisy. Dotyczy to również części uzupełniających i oprzyrządowania.

H Termékszavatosság

Nyomatékosan utalunk arra a tényre, hogy a termékszavatossági törvény szerint nem kell jótállást vállalnunk azokra a károokra, amelyeket nem a mi készülékeink okoztak, ha ezeket álszzerűtlen javítás okozta vagy egy alkatrész kicserélésénél nem a mi eredeti GARDENA alkatrészeinket vagy általunk engedélyezett alkatrészeket használtak fel és a javítást nem a GARDENA szerviz vagy egy erre felhatalmazott szakember végezte. Hasonlóképpen érvényes ez a kiegészítő alkatrészekre és tartozékokra is.

CZ Odpovědnost za výrobek

Výslovně upozorňujeme na to, že podle zákona o odpovědnosti za výrobek neneseme odpovědnost za škody způsobené našimi přístroji, pokud byly způsobené neodbornou opravou nebo použitím jiných než našich originálních náhradních dílů GARDENA nebo námi schválených dílů a neprovedením opravy servisem GARDENA nebo autorizovaným odborníkem. Odpovídající platí i pro doplňkové díly a příslušenství.

SK Predmet záruky

Upozorňujeme dôrazne na to, že podľa zákona o poskytovaní záruk nezodpovedáme za škody spôsobené našimi výrobkami, v prípade, že boli boli vyvolané neodbornými opravami, výmenou dielcov, ktoré nepatria k originálnym dielom GARDENA alebo neboli nami schválené a rovnako boli spôsobené servisnými zásahmi, ktoré neboli vykonané servisom GARDENA alebo autorizovaným odborníkom. Rovnako to platí pre doplnky a príslušenstvo.

GR Ευθύνη για το προϊόν

Σας υπενθυμίζουμε ρητά, ότι σύμφωνα με το νόμο περί ευθύνης για τα προϊόντα δεν ευθυνόμαστε για ενδεχόμενες βλάβες που προκαλούνται από τις συσκευές μας, εφόσον οφείλονται σε μία ακατάλληλη επισκευή ή σε μια αντικατάσταση τμημάτων για την οποία δεν έχουν χρησιμοποιηθεί τα πρωτότυπα ανταλλακτικά της GARDENA ή τα από μας εγκεκριμένα ανταλλακτικά και σε περίπτωση που δεν εκτελείται η επισκευή από το Τμήμα Εξυπηρέτησης Πελατών της GARDENA ή από έναν εξουσιοδοτημένο εξειδικευμένο τεχνίτη. Το ίδιο ισχύει για εξαρτήματα και συμπληρωματικά τμήματα.

SLO Jamstvo za izdelek

Pismo poudarjamo, da po zakonu jamstva za izdelek nismo odgovorni za škodo, ki bi nastala zaradi uporabe našega izdelka, prav tako tudi ne za škodo ki bi nastala zaradi nepravilnega popravila izdelka ali pri napačni zamenjavi delov, ki niso originalni deli GARDENA ali pri uporabi z naše strani potrjenih delov, ki pa niso bili vgrajeni v servisu GARDENA ali v naši pooblašteni servisni službi. Enako velja tudi za nadomestne dele in opremo.

HR Odgovornost za proizvod

Izričito napominjemo da u skladu sa Zakonom o odgovornosti za proizvode nismo odgovorni za štete uzrokovane našim uređajima ako su one izazvane nestručnim popravkom ili u slučaju zamjene dijelova nisu korišteni originalni GARDENA dijelovi ili dijelovi koje smo odobrili i popravak nije izvršio GARDENA servis ili ovlašteni stručnjak. Isto vrijedi i za dodatne dijelove i pribor.

RO Responsabilitatea legala a produsului

Menționăm în mod expres ca, în concordanță cu responsabilitatea legală a produsului, nu suntem răspunzători de nici un accident provocat de produsele noastre dacă se datorează reparării necorespunzătoare sau dacă piesele de schimb nu sunt originale GARDENA sau aprobate de GARDENA, sau dacă reparațiile nu au fost efectuate de un Centru de Service GARDENA sau un specialist autorizat. Aceleași prevederi se aplică și pieselor de schimb și accesoriilor.

BG Отговорност за качество

Изрично подчертаваме, че съгласно закона за отговорност за качество, ние не носим отговорност за вредите причинени от нашите уреди, ако същите са причинени от неправилен ремонт или при подмяната на части не са използвани оригинални части на GARDENA или части одобрени от нас и ремонта не е извършен от сервиз на GARDENA или оторизиран специалист. Същото важи за допълнителните части и принадлежности.

EST Tootevastutus

Juhime teie tähelepanu sellele, et tootevastutusseaduse kohaselt ei vastuta me meie seadmete poolt põhjustatud kahjude eest, kui need on tekkinud asjatundmatu paranduse tagajärjel või kui detaili vahetamisel ei kasutatud GARDENA originaalvaruosi ega meie poolt kasutada lubatud varuosia ja kui parandustöid ei ole teinud GARDENA klienditeenindusspetsialistid ega meie volitatud spetsialistid. Sama kehtib lisadetailide ja tarvikute kohta.

LT Atsakomybė už produkciją

Nurodome, kad remdamiesi Atsakomybės už produkciją įstatymu, neataskome už nuostolius, sukeltus mūsų prietaisy, jei jie atsirado dėl netinkamo remonto, arba, jei keičiant dalis, buvo naudojamasi neoriginalios GARDENA dalys arba dalys, kurių mes neleidome naudoti, o remontą atliko ne GARDENA servisas arba neįgaliotasis specialistas. Tas pats galioja papildomoms dalims ir priedams.

LV Produkta atbildība

Mēs skaidri norādām uz to, ka saskaņā ar Produktu atbildības likumu, mēs neatbildam par mūsu iekārtu radītiem zaudējumiem, ciktāl tos ir izraisījis neatbilstošs remonts vai daļu nomaiņa ar neoriģinālām GARDENA daļām vai ne ar mūsu norādītajām detaļām un remontu nav veicis GARDENA serviss vai pilnvarots speciālists. Tas pats attiecas uz papildinošajām daļām un piederumiem.

<p>D EG-Konformitätserklärung Der Unterzeichnete Husqvarna AB, 561 82 Huskvarna, Sweden bestätigt, dass die nachfolgend bezeichneten Geräte in der von uns in Verkehr gebrachten Ausführung die Anforderungen der harmonisierten EU-Richtlinien, EU-Sicherheitsstandards und produktspezifischen Standards erfüllen. Bei einer nicht mit uns abgestimmten Änderung der Geräte verliert diese Erklärung ihre Gültigkeit.</p>	<p>H EU-Megfelelőeségi nyilatkozat Alulírott, a Husqvarna AB, 561 82 Huskvarna, Sweden igazolja azt, hogy az alábbiakban megnevezett készülékek, az általunk forgalomba hozott kivételben teljesítik a harmonizációs EU-irányelvek, az EU biztonsági szabványok és a termékre jellemző szabványok követelményeit. Ha a készülékeken a mi beleegyezésünk nélkül változtatást végeznek, akkor ez a nyilatkozat érvényét veszti.</p>
<p>GB EU Declaration of Conformity The undersigned Husqvarna AB, 561 82 Huskvarna, Sweden hereby certifies that, when leaving our factory, the units indicated below are in accordance with the harmonised EU guidelines, EU standards of safety and product specific standards. This certificate becomes void if the units are modified without our approval.</p>	<p>CZ Prohlášení o shodě EU Podepsaný Husqvarna AB, 561 82 Huskvarna, Sweden potvrzuje, že dále uvedené přístroje v rámci do provozu uvedeném provedení splňují požadavky harmonizovaných směrnic EU, bezpečnostních norem EU a norem specifických pro výrobek. Při námi neschválené změně přístrojů ztrácí toto prohlášení platnost.</p>
<p>F Certificat de conformité aux directives européennes Le constructeur, soussigné : Husqvarna AB, 561 82 Huskvarna, Sweden déclare qu'à la sortie de ses usines le matériel neuf désigné ci-dessous étai conforme aux prescriptions des directives européennes énoncées ci-après et conforme aux règles de sécurité et autres règles qui lui sont applicables dans le cadre de l'Union européenne. Toute modification portée sur ce produit sans l'accord express de GARDENA supprime la validité de ce certificat.</p>	<p>SK EU-Vyhlasenie o zhode Nižšie uvedená firma Husqvarna AB, 561 82 Huskvarna, Sweden vyhlasuje, že uvedené zariadenia, ktoré uviedla na trh v tomto vyhotovení, spĺňajú požiadavky harmonizovaných smerníc EU, bezpečnostných noriem EU a noriem špecifických pre výrobok. Pri zmene zariadenia, ktorá nebola odsúhlasená výrobcom stráca toto vyhlásenie platnosť.</p>
<p>NL EU-overeenstemmingsverklaring Ondergetekende Husqvarna AB, 561 82 Huskvarna, Sweden bevestigt, dat de volgende genoemde apparaten in de door ons in de handel gebrachte uitvoering voldoen aan de eis van, en in overeenstemming zijn met de EU-richtlijnen, de EU-veiligheidsstandaard en de voor het product specifieke standaard. Bij een niet met ons afgestemde verandering aan de apparaten verliest deze verklaring haar geldigheid.</p>	<p>GR Δήλωση Συμμόρφωσης προς τις Οδηγίες της ΕΕ Η υπογράφουσα Husqvarna AB, 561 82 Huskvarna, Sweden δηλώνει, ότι τα εξής αναφερόμενα εκδοόμενα από την εταιρία μας προϊόντα ανταποκρίνονται σε όλες τις εναρμονισμένες προδιαγραφές της ΕΕ, στα πρότυπα ασφαλείας της ΕΕ και στα ειδικά για το προϊόν πρότυπα. Σε μία μη συμφωνημένη με την εταιρία μας τροποποίηση των συσκευών αυτή η δήλωση χάνει την ισχύ της.</p>
<p>S EU Tillverkarintyg Undertecknad firma Husqvarna AB, 561 82 Huskvarna, Sweden intygar härmed att nedan nämnda produkter överensstämmer med EU:s direktiv, EU:s säkerhetsstandard och produktspecifikation. Detta intyg upphör att gälla om produkten ändras utan vårt tillstånd.</p>	<p>SLO EU-izjava o skladnosti Podpisani proizvajalca «Husqvarna AB, 561 82 Huskvarna, Sweden» s podpisom potrjuje, da sledeće opisana naprava, ki smo jo poslali na tržišče izpolnjuje zahteve harmoniziranih standardov ES-smernic, ES-varnostnih standardov in izdelku specifičnih standardov. V primeru spremembe na navpični brez našega pisnega dovoljenja ta izjava izgubi svoj pomen in veljavnost.</p>
<p>DK EU Overensstemmelse certifikat Undertegnede Husqvarna AB, 561 82 Huskvarna, Sweden bekræfter hermed, at enheder listede herunder, ved afsendelse fra fabrikken, er i overensstemmelse med harmoniserede EU retningslinjer, EU sikkerheds standarder og produkt specifikations standarder. Dette certifikat træder ud af kraft hvis enhederne er ændret uden vor godkendelse.</p>	<p>HR Izjava o skladnosti EU-a Dolje potpisana tvrtka Husqvarna AB, 561 82 Huskvarna, Sweden ovime potvrđuje da dolje navedeni uređaji u izvedbi plaširanoj na tržište ispunjavaju zahtjeve harmoniziranih EU smjernica, EU sigurnosnih normi i normi za određene proizvode. Ova izjava postaje ništavna u slučaju izmjene uređaja koje nismo odobrili.</p>
<p>FI EU-yhdenmukaisuusvakuutus Allekirjoittanut Husqvarna AB, 561 82 Huskvarna, Sweden vakuuttaa, että alla mainittu laiteet täyttävät tehtaaltamme lähtiesään yhdenmukaisistettujen EU-direktiivien, EU-turvallisuusstandardien ja tuotekohtaisten standardien vaatimukset. Laitteisiin tehyd muutokset, joista ei ole sovittu kanssamme, joutavat tämän vakuutuksen raukaamiseen.</p>	<p>RO UE-Certificat de conformitate Prin prezenta Husqvarna AB, 561 82 Huskvarna, Sweden, certifica faptul ca, in momentul in care produsele mentionate mai jos ies din fabrica sunt in concordanta cu directivele UE, standardele de siguranta UE si standardele specifice ale produsului UE. Acest certificat devine nul in cazul modificării aparatului fără aprobarea noastră.</p>
<p>I Dichiarazione di conformità alle norme UE La sottoscritta Husqvarna AB, 561 82 Huskvarna, Sweden certifica che il prodotto qui di seguito indicato, nei modelli da noi commercializzati, è conforme alle direttive armonizzate UE nonché agli standard di sicurezza e agli standard specifici di prodotto. Qualunque modifica apportata al prodotto senza nostra specifica autorizzazione invalida la presente dichiarazione.</p>	<p>BG ЕС-Декларация за съответствие Подписаната фирма Husqvarna AB, 561 82 Huskvarna, Sweden декларира, че описаните по-долу уреди, пуснати в продажба съгласно нашата спецификация, изпълняват изискванията на хармонизираните ЕС-директиви, ЕС-стандарти за безопасност и специфични производствени стандарти. При промяна на уреда, която не е съгласувана с нас, тази декларация губи своята валидност.</p>
<p>E Declaración de conformidad de la UE El que suscribe Husqvarna AB, 561 82 Huskvarna, Sweden declara que la presente mercancía, objeto de la presente declaración, cumple con todas las normas de la UE, en lo que a normas técnicas, de homologación y de seguridad se refiere. En caso de realizar cualquier modificación en la presente mercancía sin nuestra previa autorización, esta declaración pierde su validez.</p>	<p>EST Eli vastusdeklaratsioon Allkirjutanud Husqvarna AB, 561 82 Huskvarna, Sweden kinnitab, et kirjeldatud seade vastab meie poolt riigusse viidud kujul ELi harmoniseeritud direktiividele, ELi ohutusstandarditele ja tootega seotud standarditele. Meiega kooskõlastamata muudatus tegemise korral seadmel kaotab see deklaratsioon kehtivuse.</p>
<p>P Certificado de conformidad da UE Os abaixo mencionados Husqvarna AB, 561 82 Huskvarna, Sweden, por este meio certificam que ao sair da fábrica os aparelhos abaixo mencionados estão de acordo com as directivas harmonizadas da UE, padrões de segurança e de produtos específicos. Este certificado ficará nulo se as unidades forem modificadas sem a nossa aprovação.</p>	<p>LT ES Atitikties deklaracija Pasirašanti mūsų Husqvarna AB, 561 82 Huskvarna, Sweden patvirtina, kad žemiau nurodyti prietaisai ir jų modeliai, kurie buvo pagaminti mūsų gamyklose atitinka ES direktyvas, ES saugumo standartus ir specifinius gaminių standartus. Atlikus bet kokį prietaiso pakeitimą, kuris nėra suderintas su mumis, ši deklaracija praranda galiojimą.</p>
<p>PL Deklaracja zgodności Unii Europejskiej Husqvarna AB, 561 82 Huskvarna, Sweden potwierdza, że poniżej określone urządzenia w wersji oferowanej przez nas do sprzedaży spełniają wymagania zharmonizowanych dyrektyw Unii Europejskiej, standardu bezpieczeństwa Unii Europejskiej i standardu specyficznego dla tego typu produktów. W przypadku zmiany urządzenia, która nie została z nami uzgodniona, niniejsza deklaracja traci moc obowiązującą.</p>	<p>LV ES-atbilstības deklarācija Parakstīsties Husqvarna AB, 561 82 Huskvarna, Sweden, Vācija apstiprina, ka sekojoši apzīmētās iekārtas, kurās mēs izplatām, savā izpildījumā atbilst harmonizētajām ES direktīvām, ES drošības standartiem un produkta specifiskajiem standartiem. Ar mūsu neapstiprinātām izmaiņām iekārtā šī deklarācija zaudē savu derīgumu.</p>

Pumpen-Kennlinien
Performance characteristics
Courbes de performance
Prestatiegrafiek
Kapacitetskurva
Ydelses karakteristika
Pumpun ominaiskäyrä
Pumpekarakteristikk
Curva di rendimento
Curva característica
de la bomba
Características de
performance

Charakterystyka pompy
Szivattyú-jelleggörbe

Charakteristika čerpadla
Charakteristiky čerpadla
Χαρητηριστικό διάγραμμα

Характеристика насоса
Karakteristika črpalca
Obilježja pumpe
Karakteristika pumpe
Крива характеристики насоса
Caracteristică pompă

Pompa karakter eğrisi
Помпена характеристика
Fuqia e pompës

Pumba karakteristik
Siurblio charakteristinė kreivė
Sūkņa raksturlīkne

Classic 3500/4E

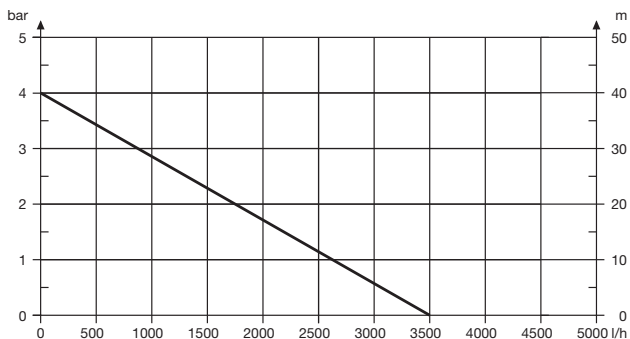

Comfort 4000/5E

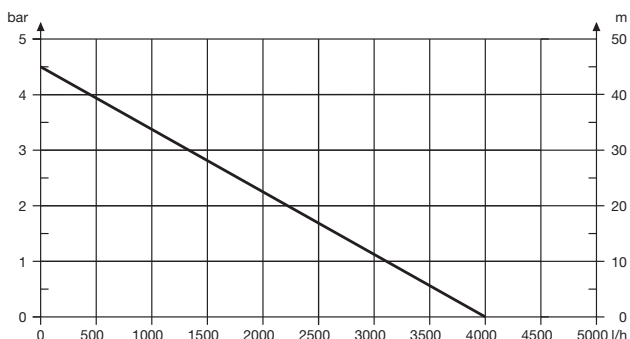

Deutschland / Germany

GARDENA
Manufacturing GmbH
Central Service
Hans-Lorenser-Straße 40
D-89079 Ulm
Produktfragen:
(+49) 731 490-123
Reparaturen:
(+49) 731 490-290
service@gardena.com

Albania
COBALT Sh.p.k.
Rr. Siri Kodra
1000 Tirana

Argentina
Husqvarna Argentina S.A.
Av. del Libertador 5954 –
Fiso 11 – Torre B
(C1428ARP) Buenos Aires
Phone: (+54) 11 5194 5000
info.gardena@
ar.husqvarna.com

Armenia
Garden Land Ltd.
61 Tigran Mets
0005 Yerevan

Australia
Husqvarna Australia Pty. Ltd.
Locked Bag 5
Central Coast BC
NSW 2252
Phone: (+61) (0) 2 4352 7400
customer.service@
husqvarna.com.au

Austria / Österreich
Husqvarna Austria GmbH
Industriezeile 36
4010 Linz
Tel.: (+43) 732 77 01 01-485
service.gardena@
husqvarnagroup.com

Azerbaijan
Firm Progress
a. Aliyev Str. 26A
1052 Baku

Belgium
GARDENA Belgium NV/SA
Sterrebeekstraat 163
1930 Zaventem
Phone: (+32) 2 720 92 12
Mail: info@gardena.be

Bosnia / Herzegovina
SILK TRADE d.o.o.
Industrijska zona Bukva bb
74260 Tešanj

Brazil
Husqvarna do Brasil Ltda
Av. Francisco Matarazzo,
1400 – 19º andar
São Paulo – SP
CEP: 05001-903
Tel: 0800-112252
marketing.br.husqvarna@
husqvarna.com.br

Bulgaria
Хускварна България ЕООД
Ул. „Андрей Ляпчев“ № 72
1799 София
Тел.: (+359) 02/9753076
www.husqvarna.bg

Canada / USA
GARDENA Canada Ltd.
100 Summerlea Road
Brampton, Ontario L6T 4X3
Phone: (+1) 905 792 93 30
info@gardenacanada.com

Chile
Maquinarias Agroforestales
Ltda. (Maga Ltda.)
Santiago, Chile
Avda. Chesterston
8355 comuna Las Condes
Phone: (+56) 2 202 4417
Dalton@мага.cl
Zipcode: 7560330
Temuco, Chile
Avda. Valparaíso # 01466
Phone: (+56) 45 222 126
Zipcode: 4780441

China
Husqvarna (China) Machinery
Manufacturing Co., Ltd.
No. 1355, Jia Xin Rd.,
Ma Lu Zhen, Jia Ding Dist.,
Shanghai
201801
Phone: (+86) 21 59159629
Domestic Sales
www.gardena.com.cn

Colombia
Husqvarna Colombia S.A.
Calle 18 No. 68 D-31, zona
Industria de Montevideo
Bogotá, Cundinamarca
Tel. 571 2922700 ext. 105
jairo.salazar@
husqvarna.com.co

Costa Rica
Compania Exim
Euroiberoamericana S.A.
Los Colegios, Moravia,
200 metros al Sur del Colegio
Saint Francis – San José
Phone: (+506) 297 68 83
exim_euro@racsca.co.cr

Croatia
SILK ADRIA d.o.o.
Josipa Lončara 3
10090 Zagreb
Phone: (+385) 1 3794 580
silk.adria@zg.t-com.hr

Cyprus
Med Marketing
17 Digeni Akritas Ave
P.O. Box 27017
1641 Nicosia

Czech Republic
Husqvarna Česko s.r.o.
Türkova 2319/5b
149 00 Praha 4 – Chodov
Bezpłatná infolinika:
800 100 425
servis@cz.husqvarna.com

Denmark
GARDENA / Husqvarna
Consumer Outdoor Products
Salgsafdelning Danmark
Box 9003
S-200 39 Malmö
info@gardena.dk

Dominican Republic
BOSQUESA, S.R.L
Carretera Santiago Licye
Km. 5 ½
Esquina Copal II.
Santiago
Dominican Republic
Phone: (+809) 736-0333
joserbosquesa@claro.net.do

Ecuador
Husqvarna Ecuador S.A.
Arupos E1-181 y 10 de
Agosto Quito, Pichincha
Tel. (+593) 22800739
francisco.jacom@
husqvarna.com.ec

Estonia
Husqvarna Eesti OÜ
Consumer Outdoor Products
Kesk tee 10, Aaviku küla
Rae vald
Harju maakond
753005 Estonia
kontakt.etj@husqvarna.ee

Finland
Oy Husqvarna Ab
Consumer Outdoor Products
Lautautarhankatu 8 B / PL 3
00581 HELSINKI
info@gardena.fi

France
Husqvarna France
9/11 Allée des pierres mayettes
32635 Gennevilliers Cedex
France
http://www.gardena.com/fr
N° AZUR: 0 810 00 78 23
(Prix d'un appel local)

Georgia
AID Group
Bellashvili 8
1159 Tbilisi

Great Britain
Husqvarna UK Ltd
Preston Road
Aycliffe Industrial Park
Newton Aycliffe
County Durham
DL5 6UP
info.gardena@
husqvarna.co.uk

Greece
Π.ΠΑΠΑΔΟΠΟΥΛΟΣ ΑΕΒΕ
Λωσφ. Αθηνών 92
Αθήνα
Τ.Κ.104 42
Ελλάδα
Τηλ. (+30) 210 51 93 100
info@papadopoulos.com.gr

Hungary
Husqvarna Magyarorszáig Kft.
Ezred u. 1-3
1044 Budapest
Telefon: (+36) 1 251-4161
vevoszolgalat.husqvarna@
husqvarna.hu

Iceland
Ó. Johnsons & Kaaber
Tunguhalsi 1
110 Reykjavik
ooj@ojk.is

Ireland
Husqvarna UK Ltd
Preston Road
Aycliffe Industrial Park
Newton Aycliffe
County Durham
DL5 6UP
info.gardena@
husqvarna.co.uk

Italy
Husqvarna Italia S.p.A.
Via Como 72
23868 VALMADRERA (LC)
Phone: (+39) 0341.203.111
info@gardenaitalia.it

Japan
KAKUICHI Co. Ltd.
Sumitomo Realty &
Development Kojimachi
BLDG., 8F
5-1 Nibancho
Chiyoda-ku
Tokyo 102-0084
Phone: (+81) 33 264 4721
m_ishihara@kaku-ichi.co.jp

Kazakhstan
LAMED Ltd.
155/1, Tazhibayevoi Str.
050060 Almaty
IP Schmidt
Abayavenue 3B
110 005 Kostanay

Korea
Kyung Jin Trading Co.,LTD.
107-4, SunDuk Bld.,
YangJae-dong,
Secho-gu,
Seoul, (zipcode: 137-891)
Phone: (+82) (0)2 574-6300

Kyrgyzstan
Alye Maki
av. Moladaya Guardir J 3
720014
Bishkek

Latvia
Husqvarna Latvija
Consumer Outdoor Products
Bakūžu iela 6
LV-1024 Rīga
info@husqvarna.lv

Lithuania
UAB Husqvarna Lietuva
Consumer Outdoor Products
Atleikių pl. 77C
LT-52104 Kaunas
centras@husqvarna.lt

Luxembourg
Magasins Jules Neuberg
33, rue Jacques Stas
Luxembourg-Gaspérich 2549
Case Postale No. 12
Luxembourg 2010
Phone: (+352) 40 14 01
api@neuberg.lu

Mexico
AFOSA
Av. Lopez Mateos Sur # 5019
Col. La Calma 45070
Zapopan, Jalisco
Mexico
Phone: (+52) 33 3818-3434
icornejo@afosa.com.mx

Moldova
Convel S.R.L.
290A Muncestri Str.
2002 Chisinau

Netherlands
GARDENA Nederland B.V.
Postbus 50176
1305 AD ALMERE
Phone: (+31) 36 521 00 00
info@gardena.nl

Neth. Antilles
Jonka Enterprises N.V.
Sta. Rosa Weg 196
P.O. Box 8200
Curaçao
Phone: (+599) 9 767 66 55
pjm@jonka.com

New Zealand
Husqvarna New Zealand Ltd.
P.O. Box 76-437
Manukau City 2241
Phone: (+64) (0) 9 9202410
support.nz@husqvarna.co.nz

Norway
GARDENA
Husqvarna Consumer
Outdoor Products
Salgskontor Norge
Kleverveien 6
1540 Vestby
info@gardena.no

Peru
Husqvarna Perú S.A.
Rr. Ramón Cárcamo 710
Lima 1
Tel: (+51) 1 3320400 ext. 416
juan.remuzgo@
husqvarna.com

Poland
Husqvarna
Poland Spółka z o.o.
ul. Wycsockiego 15 b
03-371 Warszawa
Phone: (+48) 22 330 96 00
gardena@husqvarna.pl

Portugal
Husqvarna Portugal, SA
Lagoa - Albarraque
2635 - 595 Rio de Mouro
Tel.: (+351) 21 922 85 30
Fax : (+351) 21 922 85 36
info@gardena.pt

Romania
Madex International Srl
Soseaua Odaii 117- 123,
RO 013603 București, S 1
Phone: (+40) 21 352.76.03
madex@ines.ro

Russia / Россия
ООО „Хускварна“
141400, Московская обл.,
г. Химки
улица Ленинградская,
владение 39, стр.6
Бизнес Центр
„Химки Бизнес Парк“,
помещение 0B02_04
http://www.gardena.ru

Serbia
Dornel d.o.o.
Autoput za Novi Sad bb
11273 Belgrade
Phone: (+381) 11 848 88 12
miroslav.jejina@dornel.rs

Singapore
Hy-Ray PRIVATE LIMITED
40 Jalan Pemimpin
#02-08 Tat Ann Building
Singapore 577185
Phone: (+65) 6253 2277
shiyang@hyray.com.sg

Slovak Republic
Husqvarna Česko s.r.o.
Türkova 2319/5b
149 00 Praha 4 – Chodov
Bezpłatná infolinika:
800 154 044
servis@sk.husqvarna.com

Slovenia
Husqvarna Austria GmbH
Industriezeile 36
4010 Linz
Tel.: (+43) 732 77 01 01-485
service.gardena@
husqvarnagroup.com

South Africa
Husqvarna
Husqvarna (Pty) Ltd
Postnet Suite 250
Private Bag X6,
Cascades, 3202
South Africa
Phone: (+27) 33 846 9700
info@gardena.co.za

Spain
Husqvarna España S.A.
Calle de Rivas nº 10
28052 Madrid
Phone: (+34) 91 708 05 00
atencioncliente@gardena.es

Suriname
Agrofix n.v.
Verlengde Hogestraat #22
Phone: (+597) 472426
agrofix@sr.net
Pobox : 2006
Paramaribo
Suriname – South America

Sweden
Husqvarna AB
S-561 82 Huskvarna
info@gardena.se

Switzerland / Schweiz
Husqvarna Schweiz AG
Consumer Products
Industriestrasse 10
5506 Mägenwil
Phone: (+41) (0) 62 887 37 90
info@gardena.ch

Turkey
GARDENA Dost Diş Ticaret
Müessesillik A.Ş.
Sanayi Cad. Adil Sokak
No: 1/B Kartal
34873 İstanbul
Phone: (+90) 216 38 93 939
info@gardena-dost.com.tr

Ukraine / Україна
ТОВ «Хусварна Україна»
вул. Васильківська, 34,
офіс 204-г
03022, Київ
Тел. (+38) 044 498 39 02
info@gardena.ua

Uruguay
FELI SA
Entre Rios 1083 CP 11800
Montevideo – Uruguay
Tel: (+598) 22 03 18 44
info@felisa.com.uy

Venezuela
Corporación Casa y Jardín C.A.
Av. Caroni, Edif. Trazem, PB.
Colinas de Bello Monte.
1050 Caracas.
Tlf: (+58) 212 992 32 23
info@casayjardin.net.ve

1757-20.960.05/0216
© GARDENA
Manufacturing GmbH
D-89070 Ulm
http://www.gardena.com