

Classic 3500/4E Art. 1757

- D Betriebsanleitung**  
Hauswasserautomat
- 
- GB Operating Instructions**  
Electronic Pressure Pump
- 
- F Mode d'emploi**  
Station de pompage
- 
- NL Gebruiksaanwijzing**  
Elektronische hydrofoorpomp
- 
- S Bruksanvisning**  
Pumpautomat
- 
- DK Brugsanvisning**  
Husvandværk
- 
- FI Käyttöohje**  
Painevesipumppu
- 
- N Bruksanvisning**  
Trykkpumpe
- 
- I Istruzioni per l'uso**  
Pompa ad intervento automatico
- 
- E Instrucciones de empleo**  
Estación de bombeo
- 
- P Manual de instruções**  
Bomba de pressão
- 
- PL Instrukcja obsługi**  
Hydrofor
- 
- H Használati utasítás**  
Háztartási automata szivattyú
- 
- CZ Návod k obsluze**  
Domáci vodní automat
- 
- SK Návod na obsluhu**  
Domáci vodný automat

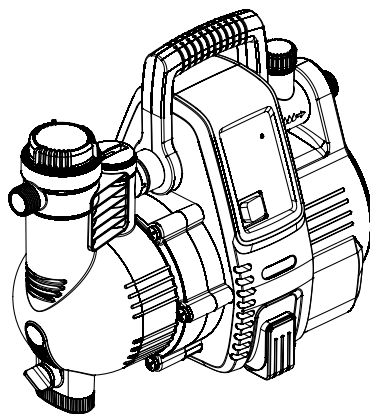

Comfort 4000/5E Art. 1758

- GR Οδηγίες χρήσης**  
Συσκευή παραγωγής νερού οικιακής χρήσης
- 
- RUS Инструкция по эксплуатации**  
Автоматический напорный насос
- 
- SLO Navodilo za uporabo**  
Hišna vodni avtomat
- 
- HR Upute za uporabu**  
Kućni automat za vodu
- 
- SRB Uputstvo za rad**  
**BIH Hidropak**
- 
- UA Інструкція з експлуатації**  
Помпа напірна автоматична
- 
- RO Instrucțiuni de utilizare**  
Hidroforul Electronic
- 
- TR Kullanma Kılavuzu**  
Konut suyu hidroforları
- 
- BG Инструкция за експлоатация**  
Помпа с електронен пресостат за високо налягане
- 
- AL Manual përdorimi**  
Automati i ujit i shtëpisë
- 
- EST Kasutusjuhend**  
Pump-veeautomaat
- 
- LT Eksploatavimo instrukcija**  
Buitinis automatinis slėgimo siurblys
- 
- LV Lietošanas instrukcija**  
Elektroniskais ūdens sūkņis

# GARDENA husvandværket

## Classic 3500/4E / Komfort 4000/5E



### Dette er en oversættelse af den tyske brugsanvisning.

Læs brugsanvisningen omhyggeligt igennem og overhold henvisningerne i denne. Gør Dem kendt med dette produkt, den rigtige anvendelse samt med sikkerheds-henvisningerne ved hjælp af denne brugsanvisning.



Du må aldrig bruge apparatet, når du er træt, syg eller under indflydelse af alkohol, euforiserende stoffer eller medicin.

Dette apparat må godt bruges af børn fra og med 8 år, samt af personer med nedsatte fysiske, sensoriske eller mentale evner eller manglende erfaring og viden under forudsætning af, at de vejledes i brugen af apparatet og instrueres i de risici, der er forbundet dermed. Desuden må de kun bruge apparatet under opsyn. Børn må ikke lege med apparatet. Rengøring og vedligeholdelse må kun gennemføres af børn, hvis de er under opsyn. Vi anbefaler, at apparatet ikke anvendes af unge under 16 år.

→ Opbevar venligst omhyggeligt denne brugsanvisning.

### Indholdsfortegnelse:

1. Anvendelsesområde for GARDENA husvandværk . . . . .	64
2. Sikkerhedshenvisninger . . . . .	65
3. Funktion . . . . .	66
4. Installation . . . . .	66
5. Betjening . . . . .	68
6. Opbevaring . . . . .	69
7. Vedligeholdelse . . . . .	70
8. Afhjælpning af fejl . . . . .	71
9. Leverbart tilbehør . . . . .	74
10. Tekniske data . . . . .	74
11. Service/Garanti . . . . .	75

## 1. Anvendelsesområde for GARDENA husvandværk

### Reglementeret brug:

GARDENA Elektriske trykpumper er beregnet til privat brug i huset og til kolonihaver og ikke beregnet til vandingsanlæg og systemer i offentlige haveanlæg.

Når pumpen anvendes til trykforøgelse, må max. tilladte indv. tryk på 6 bar (på leverings siden) ikke overskrides. Det ønskede øgede tryk op pumpens tryk skat summeres.

- Eksempel: Tryk på vandhanen = 2,0 bar,  
max. tryk af husvandværk 3500/4E = 3,5 bar,  
samlet tryk = 5,5 bar.

### Transportvæsker:

GARDENA husvandværket kan anvendes til pumpning af regnvand, ledningsvand og klorholdigt svømmebassin vand.

Skal iagttages:



GARDENA husvandværket er ikke beregnet til døgndrift (f. eks. i industrien, varig cirkulation). Der må ikke transporteres ætsende, let antændelige, aggressive eller eksplosive væsker (som benzin, petroleum eller nitrofortynding), saltvand og konsumegnede fødevarer. Pumpevæskens temperatur må ikke overskride 35 °C. Inden frosten sætter ind, skal den elektriske trykpumpe tømmes og opbevares frostsikkert (se 6. Opbevaring).

## 2. Sikkerhedshenvisninger

DK

### Elektriske sikkerhedsanvisninger



**FARE! Elektrisk stød!**

Der er fare for kvæstelser på grund elektrisk strøm.

→ Stikket skal trækkes ud inden påfyldning, efter ud-af-driftsættelse, efter afhjælpning af fejl og inden vedligeholdelse.

Pumpen skal arbejde med en fejlstrømsafbryder (RCD) med en aktiveringsstrøm på højst 30 mA.

Pumpen skal placeres på et fast og jævnt underlag, og beskyttes mod oversvømmelse. Vær omhyggelig med at placere pumpen, så den ikke kan falde ned i vandet.

Som ekstra sikkerhedsforanstaltning kan der anvendes en godkendt personbeskyttelseskontakt.

→ Er du i tvivl, så spørg din elektriker til råds.

Ved tilslutning af pumpen til vandforsyningsanlægget skal de landespecifikke hygiejneforskrifter overholdes for at tilbagesugning af ikke drikkeligt vand.

### Tilslutningsledninger

Data indiceret på typepladen, bør stemme overens med de tekniske data på hovedforsyningen.

I henhold til DIN VDE 0620, må der ikke anvendes strømførende ledning eller forlængerledning, der har en dia. mindre end gummi-beklædte kabler beskrevet med bogstav-symbolerne H07 RNF.

→ Hvis netledningen til dette apparat går i stykker, skal den udskiftes af producenten, kundeservice eller en anden kvalificeret person, for at undgå risici.

Kablet skal beskyttes mod varme, olie og skarpe kanter.

→ Anvend aldrig ledningen eller stikket til at bære pumpen, og hiv aldrig i ledningen for at få stikket ud af kontakten.

### I Østrig

I Østrig skal den elektriske tilslutning være i overensstemmelse med ÖVE-EM 42, T2 (2000)/1979 § 22 jf. § 2022.1. Ifølge denne må pumper til brug i forbindelse med svømmebassiner og hoveddamme kun drives via en skilletransformator.

→ Spørg din lokale elektriker.

### I Schweiz

I Schweiz skal mobile apparater, der anvendes i det fri, tilsluttes via en fejlstrømsbeskyttelseskontakt.

### Generelle henvisninger



**Risiko for tilskadekomst pga. varmt vand!**

Ved defekt elektronik eller manglende vandindløb kan det vand, som stadig er i pumpen, blive meget varmt, så der er risiko for forbrændinger, når det varme vand løber ud.

→ Afbryd strømmen til pumpen via sikringen i huset, lad vandet afkøle (ca. 10 – 15 min.) og sørg for vandtilførsel på sugesiden inden genibrugtagning.

### Visuel kontrol

→ Før anvendelse af pumpen, er det tilrådeligt at foretage et visuelt check, for at se efter eventuelle skader på pumpen (specielt strøm-forsyningskablet og stikket).

En beskadiget pumpe må ikke anvendes.

→ Pumpen skal i skadestilfælde ubetinget lades kontrollere af GARDENA Service Centre eller af fagforhandlere, der er autoriserede af GARDENA.

**Driftssikkerhed**

Beskyt pumpen mod regn og fugt.

For at undgå pumpen løber tør, skal det sikres at enden på sugeslangen altid er neddykket i væsken.

→ Pumpen fyldes til overløbet med cirka 2 til 3 l af væsken, der skal pumpes.

Meget fint sand kan passere det integrerede filter (maskevidde 0,45 mm) og medfører hurtigere slid af de hydrauliske dele.

→ Brug supplerende GARDENA pumpefilter varenr. 1730 (maskevidde 0,1 mm) i tilfælde af sandholdigt vand.

Sørg for, at uvedkommende personer og børn ikke kommer i nærheden af pumpen og pumpe-mediet.

Ved brug af pumpen i forbindelse med husvandforsyning skal de lokale vandog spildevandsmyndigheders forskrifter følges. Derudover skal bestemmelserne af DIN 1988 overholdes.

→ Spørg om nødvendigt en VVS-installatør.

Fare! Pumpen opretter et elektromagnetisk felt under driften. Dette felt kan under nogle omstændigheder have aktiv eller passiv indflydelse på medicinske implantater. For at undgå risiko for slemme eller livsfarlige kvæstelser, anbefaler vi personer med medicinske implantater at spørge en læge eller implantatproducenten til råds, inden pumpen tages i brug.

Farligt! Under montagen kan små dele sluges, og der er fare for kvælning pga. plastikposen. Hold småbørn på afstand under montagen.

### 3. Funktion

#### Småmængdeprogram (Drypadvarsel):

Den elektriske trykpumpe har en elektronisk styring, som automatisk tilkobler pumpen, når tilkoblingstrykket ikke er tilstrækkeligt, og automatisk frakobler, hvis der ikke transporteres mere vand.

Med det integrerede småmængdeprogram kan f. eks. moderne vaskemaskiner eller drypvandingsanlæg anvendes selv med ringe vandgennemløb. Drift: Op til 60 minutter (drypadvarslens udløses i givet fald efter 60 minutter).

**Bemærk: En cyklusstyret til- og frakobling af den elektriske trykpumpe kommer an på systemet i småmængdemodussen og har ingen indflydelse på pumpens levetid.**

**Ved vanding:** Hvis småmængdeprogrammet skal køre i over 60 min., skal vandingen afbrydes i mindst 5 min. inden de 60 min. er gået. Derefter kan småmængdeprogrammet anvendes i yderligere 60 min.

**Drift af vaskemaskiner:** Når småmængde-vandtilløbet er afsluttet på vaskemaskiner, så skifter den 60 min. driftsvarighed automatisk om til de elektroniske trykpumpers normaldrift, hvilket muliggør en problemfri drift af vaskemaskiner på > 60 min.

#### Info-LED:

Pumpen har et fejl diagnosesystem, som skelner mellem forskellige fejtilstande via info-LED'en (se 8. Afhjælpning af fejl).

### 4. Installation

#### Opstilling af den elektriske trykpumpe:

Opstillingsstedet skal være tørt og med fast undergrund, så den elektriske trykpumpe står stabilt.

→ Den elektriske trykpumpe skal opstilles med en sikker afstand til transportmediet på min. 2 m.

Pumpen skal opstilles et sted med < 80 % luftfugtighed og tilstrækkelig ventilation i nærheden af luftgællerne. Afstanden til væggene mindst være på 5 cm. Der må ikke suges snavs (f.eks. sand eller jord) gennem ventilationshullerne.

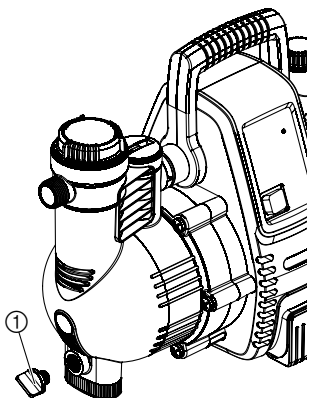

Stil den elektriske trykpumpen således, at den ikke kan glide væk, og at du kan anbringe en tilstrækkelig stor opsamlingsbeholder under aftapningsskruen ① til tømning af pumpen eller anlægget.

Installer den elektroniske trykpumpe om muligt højere end vandoverfladen, der skal pumpes fra. Hvis det ikke er muligt, så installer en lukkeanordning, som kan tåle undertryk, mellem den elektroniske trykpumpe og sugeslangen, f.eks. til rengøring af det monterede filter.

Brug egnede lukkeanordninger ved fast installation både på sugesiden og på tryksiden. Vigtigt f.eks. i forbindelse med vedligeholdelses- og rengøringsarbejder på den elektroniske trykpumpe eller midlertidigt ophør.

**Tilslutninger:**

**GARDENA Koblingen på suge- og tryksiden må kun strammes med hånden. Inden sugeslangen skrues på sugesiden, skal det kontrolleres, om der er en pakring og om den er ubeskadiget. Hvis der anvendes metal-tilslutninger kan de i tilfælde af usagkyndig montage beskadige tilslutningsgevindtet. Derfor skal tilslutningsdelene skrues meget omhyggeligt på. Til tætning af metalendelene, må der kun bruges tætningsbånd.**

**Sugeindgang:**

Anvend ingen vandslangekoblinger på sugesiden. Der skal anvendes en sugeslange, der ikke danner vakuum, f.eks.:

- GARDENA sugesæt **varenr. 1411 / 1418**
- GARDENA sugeslange til brøndrør **varenr. 1729**
- GARDENA Sugeslange metervare og **varenr. 1723 / 1724**.

Ved meget fin forurening af pumpemediet anbefaler vi supplerende til det integrerede filter et **GARDENA Pumpeforfilter varenr. 1730 / 1731**.

For at forkorte genindsugningstiden:

- anbefaler vi at anvende en sugeslange med tilbageløbssikring, som forhindrer automatisk tømning af sugeslangen efter standsning af husvandværket.

**Meget vigtigt ved fast installation:**

- Ved stor sugsevne skal der anvendes en sugeslange med lille diameter (3/4).

1. Forbind en sugeslange, som ikke danner vakuum ②, med tilslutningen på sugesiden ④ vha. et tilslutningsstykke ③ (f.eks. **varenr. 1723/1724**) og skru den lufttæt på.
2. Ved sugehøjder over 4 m skal sugeslangen fastgøres ekstra (f.eks. ved at binde den fast til en træpløk).  
*Pumpen og sugeslangen aflastes af vandets vægt.*

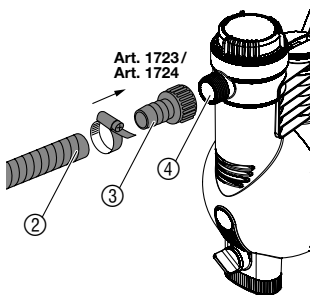

## Trykudgang:

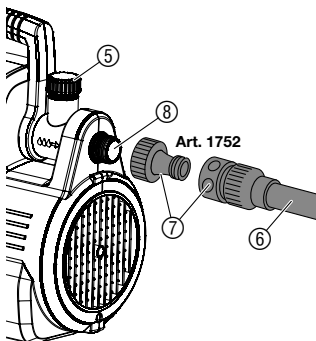

Slangen kan alternativt tilsluttes til tryksidens 33,3 mm (G 1)-gevind fra den 120° drejelige og/eller vandrette tilslutning.

**Varenr. 1757** har kun den vandrette tilslutning.

Anvend tryksikre slanger som f. eks.:

- GARDENA Haveslange (3/4") **varenr. 18113** med GARDENA Koblingsæt **varenr. 1752**.

Åbn sprøjten på vandslangen, åbn for vandhanen, tryk vandskyllet.

Hvis pumpen installeres fast til husets indendørs vandforsyning, må den elektriske trykpumpe ikke befæstiges til faste rør, men skal derimod befæstiges til vandledningsnettet vha. fleksible slangeledninger (f. eks. armerede slanger), så pumpen ikke bliver beskadiget pga. slag.

Fast installerede rør må kun lægges stigende de første 2 m.

## 5. Betjening

### Fyld den elektroniske trykpumpe:



#### FARE! Elektrisk stød!

Der er fare for kvæstelser på grund af elektrisk stød.

→ **Inden den elektriske trykpumpe fyldes, skal stikket trækkes ud.**

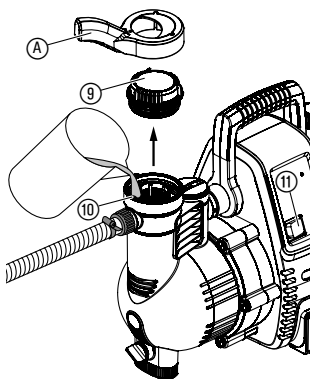

1. Åbn filterkammerets låg ⑨ med den vedlagte nøgle (A).
2. Fyld langsomt væsken, der skal pumpes, i til overløbet via påfyldningsstudsene ⑩ (ca. 2 til 3 l), indtil vandet under indgangen på sugesiden ikke falder mere eller løber ud af den vandrette tilslutning. Ved fast installation skrues det sorte låg ⑭ af, og der fyldes væske på, indtil det løber ud af den vandrette tilslutning.
3. Tøm trykslangen for restvand for at luften kan slippe ud under påfyldning og sugning.
4. Eventuelle spærreventiler åbnes i trykledningen (tilbehør, vandhane osv.), så luften kan sive ud ved ind sugning. Hvis trykledningen ikke kan tømmes pga. fast installation, skal det sorte låg skrues af. Da der i den forbindelse kan løbe større mængder væske ud, skal der holdes en passende stor beholder klar til at opfange det.
5. Drej igen filterkammerets låg ⑨ i til anslag (A).
6. Hold trykslangen oppe lige efter trykudgangen.
7. Stik netstikket ind i en 230 V/50 Hz vekselstrøm-stikdåse.
8. Stil kontakten ⑪ på I.  
*Kontakten lyser, og pumpen starter efter ca. 2 sekunder.*
9. Når pumpen konstant transporterer vand, skal lukkeventilerne i trykledningen lukkes igen.

**Ca. 10 sekunder efter at lukkeventilerne er blevet lukket, standser pumpen automatisk. Den er nu i normaldrift (standby).**

Den maks. sugeevne (se 10. Tekniske data) opnåes kun, hvis pumpen er fyldt op til overløbet via påfyldningsstudsens ⑩ og trykslangen herimedes og under første selvopsugning lige efter trykudgangen holdes så langt oppe, at der ikke kan løbe noget transportmedie ud af pumpen via trykslangen. Ved fyldte sugeslanger med tilbageløbssikring skal trykslangen holdes opad.

Indsugningsprocessen kan vare op til 6 min. Hvis der derefter ikke pumpes mere vand, frakobler den elektroniske trykpumpe og fejl 2 vises.

## 6. Opbevaring

### Standning:

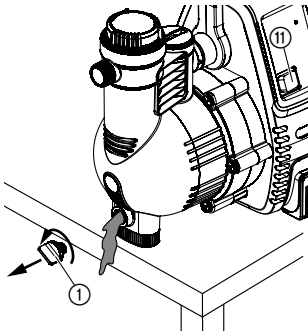

Hvis der er risiko for frost, skal den elektriske trykpumpe tømmes og opbevares frostsikkert. Opbevar husvandværket utilgængeligt for børn.

1. Stil kontakten ⑩ på O.
2. Tag netstikket ud af pumpen.
3. Åbn forbrugere på tryksiden.
4. Fjern tilsluttede slanger på tryk- og sugesiden.
5. Skru aftapningsskruen ① ud.
6. Vip pumpen mod suge- og tryksiden, indtil der i begge sider ikke løber mere vand ud.
7. Opbevar husvandværket frostfrit og tørt.

### Bortskaffelse:

(i henhold til RL 2012/19/EU)



Maskinen må ikke bortskaffes i normalt husholdningsaffald, men skal bortskaffes på korrekt vis.

→ Vigtigt: Maskinen skal bringes til en lokal miljøstation.

## 7. Vedligeholdelse



**FARE! Elektrisk stød!**

Der er fare for kvæstelser på grund af elektrisk stød.

→ Før vedligeholdelse skal netstikket tages ud.

### Rengøring af det indbyggede filter:

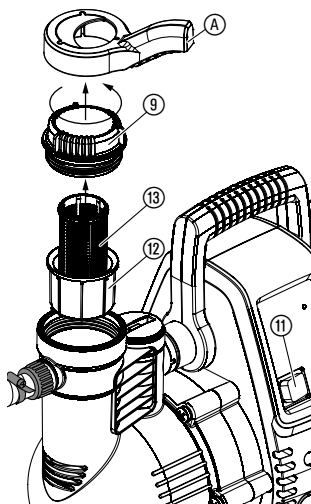

1. Stil kontakten (11) på **O**.
2. Træk stikket ud.
3. Luk i givet fald alle ventiler på sugesiden.
4. Skru filterkammerets låg (9) af med den vedlagte nøgle (A).
5. Træk filterenheden (12) (13) ud lodret opad.
6. Hold fast i bægeret (12), drej filtret (13) mod uret **1** og træk det ud **2** (bajonetlås).
7. Rengør bægeret (12) under rindende vand og gør filtret (13) rent f. eks. med en blød børste.
8. Filtret monteres igen i omvendt rækkefølge.
9. Start den elektriske trykpumpe igen (se 5. Betjening).

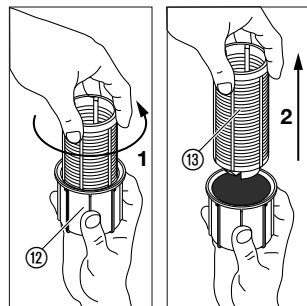

### Rengøring af tilbageløbssikring:

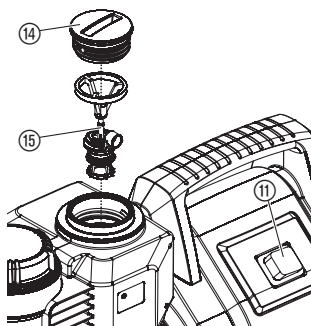

Art. 1757

1. Stil kontakten (11) på **O**.
2. Træk stikket ud.
3. Luk i givet fald alle ventiler på sugesiden.
4. Alle aftapningssteder åbnes, så tryksiden bliver trykløs. Luk derefter vandudtaget igen, for at undgå at de ledninger, der er tilsluttet den elektroniske trykpumpe, kører tomme.
5. Skru returventilens dæksel (14) ud med egnet værktøj.
6. Ventil kroppen (15) tages ud og rengøres under rindende vand.
7. Kontraventilen monteres igen i omvendt rækkefølge.
8. Start den elektriske trykpumpe igen (se 5. Betjening).

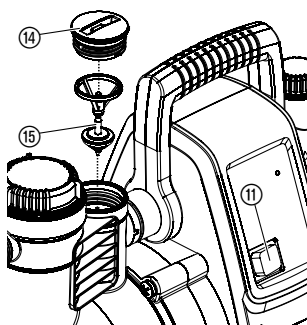

Art. 1758



## 8. Afhjælpning af fejl



**FARE! Elektrisk stød!**

→ Tag netstikket ud før afhjælpning af fejl.

**Arbejde med elektriske dele må kun udføres af GARDENA Service.**

### Info-LED:

I tilfælde af fejl viser info-LED'en de pågældende fejtilstande vha. forskellige blinkfrekvenser, hver med 2 sek. pause:

<b>Info-LED'en blinker 1x</b>	Problem ved ibrugtagning (vises i tilfælde af en fejl i 30 sek. efter tilkobling af den elektroniske trykpumpe)
<b>Info-LED'en blinker 2x</b>	Problem ved ibrugtagning (vises i tilfælde af en fejl i 6 min. efter tilkobling af den elektroniske trykpumpe)
<b>Info-LED'en blinker 3x</b>	Problem i kørende drift (vises i tilfælde af en fejl i 30 sek. efter tilkobling af den elektroniske trykpumpe)
<b>Info-LED'en blinker 4x</b>	Problem i kørende drift (vises i tilfælde af en fejl i 60 min. efter tilkobling af den elektroniske trykpumpe)

Hvis der slukkes for pumpen, eller stikket trækkes ud, så slettes fejlindikatoren.

Fejl	Mulig årsag	Afhjælpning
<b>Info-LED'en blinker 1x.</b> <i>Pumpen har ved ibrugtagning ikke transporteret vand i 30 sek.</i>		
<b>Pumpen suger ikke</b>	Pumpen er ikke tilstrækkeligt fyldt med transportvæske.	→ Fyld pumpen, og sørg for, at det påfyldte vand ikke løber ud på tryksiden under sugprocessen (se 5. Betjening).
	Der kan ikke slippe luft ud på tryksiden, da udluftningsåbningen er lukket.	→ Åbn udluftningsåbningen på tryksiden (se 5. Betjening).
<b>Pumpemotoren starter ikke</b>	Termokontakten blev aktiveret, og pumpehuset er overophedet.	<ol style="list-style-type: none"><li>1. Stil kontakten på <b>O</b>.</li><li>2. Åbn lukkeventilerne i trykledningen (nedsæt trykket).</li><li>3. Sørg for tilstrækkelig ventilation og lad pumpen køle ned i ca. 20 minutter.</li><li>4. Start pumpen op igen (se 5. Betjening).</li></ol>
	Pumpen blokerer.	→ Løsn blokeringen manuelt (se under "Løsn lamellen"). → Lad pumpen om nødvendigt afkøle i 20 min.

Fejl	Mulig årsag	Afhjælpning
<b>Kun varenr. 1758: Forstyrrelse i gennemløbssensorsignalet</b>	Gennemløbssensoren er blokeret.	→ Rens gennemløbssensoren (se under "Rens gennemløbssensoren").
<b>Info-LED'en blinker 2x.</b> <i>Pumpen har ikke suget i løbet af 6 min.</i>		
<b>Pumpen suger ikke</b>	Problem på sugesiden.	<ul style="list-style-type: none"> <li>1. Dyp sugeslangeenden ned under vand,</li> <li>→ få fjernet utætheden på sugesiden,</li> <li>→ rens kontraventilen i sugelodningen og kontroller monteringsretningen,</li> <li>→ rens sugefiltret på sugeslangeenden,</li> <li>→ rens tætningen i filterdækslet og skru låget på til anslag (se 7. Vedligeholdelse),</li> <li>→ rens finfiltret i pumpen.</li> </ul>
	Sugeslangen har et knæk.	→ Brug en ny sugeslange.
<b>Pumpemotoren starter ikke</b>	Termokontakten blev aktiveret (motoren er overophedet).	→ Lad pumpen afkøle i 20 min.
<b>Info-LED'en blinker 3x.</b> <i>Pumpen har i kørende drift ikke transporteret vand i 30 sek.</i>		
<b>Vandtilførslen på sugesiden er afbrudt</b>	Problem på sugesiden.	<ul style="list-style-type: none"> <li>→ Dyp sugeslangeenden ned under vand,</li> <li>→ få fjernet utætheden på sugesiden,</li> <li>→ rens kontraventilen i sugelodningen og kontroller monteringsretningen,</li> <li>→ rens sugefiltret på sugeslangeenden,</li> <li>→ rens tætningen i filterdækslet og skru låget på til anslag (se 7. Vedligeholdelse),</li> <li>→ rens finfiltret i pumpen.</li> </ul>
	Sugeslangen har et knæk.	→ Brug en ny sugeslange.
<b>Kun varenr. 1758: Forstyrrelse i gennemløbssensorsignalet</b>	Gennemløbssensoren er blokeret.	→ Rens gennemløbssensoren (se under "Rens gennemløbssensoren").
<b>Pumpemotoren starter ikke mere</b>	Termokontakten blev aktiveret (motoren er overophedet).	→ Lad pumpen afkøle i 20 min.

**Info-LED'en blinker 4x.**

*Pumpen frakobler i kørende drift efter 60 min.*

**Drypvandsadvarslen blev aktiveret**

Utætheden på tryksiden (f. eks. en dryppende vandhane). → Få fjernet utætheden på tryksiden.

Småmængdeprogrammets maks. varighed (60 min.) er overskredet. → Når småmængdeprogrammet anvendes, skal vandingstiden forkortes eller afbrydes i 5 min. (se 3. Funktion).  
→ Øg vandforbruget.

Kontraventil snavset. → Rens kontraventilen i pumpen (se 7. Vedligeholdelse).

Gennemløbssensor snavset. → Rens gennemløbssensoren i pumpen (se 7. Vedligeholdelse).

**Kun varenr. 1758: Forstyrrelse i gennemløbssensorsignalet****Pumpemotoren starter ikke eller stopper pludseligt under drift**

FI-beskyttelsesrelæet har udløst, da der er en fejlstrøm. → Træk stikket ud af pumpen, og ring til GARDENA Support.

Kontakten er ikke sat på I. → Start pumpen op igen (se 5. Betjening).

Netstikket er ikke sat i. → Sæt netstikket i en kontakt (230 V AC).

Strømdufald. → Kontrollér sikring og ledninger.

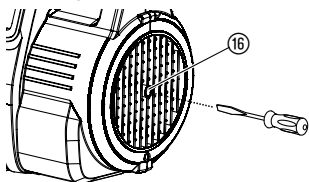
**Løsning af løbehjul:**

Et løbehjul, der sidder fast på grund af tilsmudsning, kan løsnes.

→ Drej motorakslen (16) med en skruetrækker.  
*Herigennem løsnes løbehjulet, der sidder fast.*

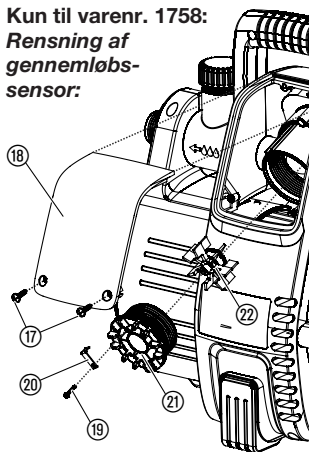
**Kun til varenr. 1758:  
Rensning af gennemløbs-  
sensor:**

Når gennemløbssensoren er snavset, kan dette føre til forkerte fejlmeldinger (Info-LED).

1. Drej begge skruer (17) ud.
2. Fjern afdækningen (18).
3. Løsn sikringskruen (19) og tag sikringsklemmen (20) af.
4. Drej låget (21) af mod uret (f.eks. med en skruetrækker).
5. Tag vingehjulet (22) ud og rens det. Rens gennemløbssensorens hus.
6. Byg vingehjulet (22) ind igen med metaldelen i indbygningsretning.
7. Skru låget (21) ind ved at dreje med uret.
8. Sikr låget (21) over sikringsklemmen (20) med sikringskruen (19).
9. Afdækningen (18) sættes først i foroven, så skrues den fast forneden med begge skruer (17).



I tilfælde af andre fejl bedes du kontakte GARDENA service.  
Reparationer må kun gennemføres af GARDENA servicecentre  
eller af fagforhandlere, der er autoriserede af GARDENA.

## 9. Leverbart tilbehør

<b>GARDENA Sugeslange komplet</b>	Knæk- og vakuumfast, fås valgfrit som metervare med 19 mm (3/4")-, 25 mm (1")- eller 32 mm (5/4")-diameter uden tilslutningsarmaturer eller i fixlængde varenr. 1411 / 1418 komplet med tilslutningsarmaturer, Sugefilter og tilbageløbssikring	
<b>GARDENA Fittings til sugeslange</b>	Til vakuumstabil tilslutning af sugslange-metervare.	<b>varenr. 1723/1724</b>
<b>GARDENA Sugefilter med tilbageløbssikring</b>	Til sugeslange i metermål.	<b>varenr. 1726/1727</b>
<b>GARDENA Forfilter</b>	Anbefales til brug ved pumpning af urent vand.	<b>varenr. 1730/1731</b>
<b>GARDENA Sugeslange til udboringer</b>	Danner ikke vacuum. Tilkobling af pumpe til borehul eller rørarbejde. Længde 0,5 m. Med 33,3 mm (G 1) kontragevind i begge ender.	<b>varenr. 1729</b>
<b>GARDENA Koblingssæt</b>	Koblingssæt til 1/2" tryksslanger.	<b>varenr. 1750</b>
<b>GARDENA Koblingssæt</b>	Koblingssæt til 3/4" tryksslanger.	<b>varenr. 1752</b>

## 10. Tekniske data

Typ	Classic 3500/4E (varenr. 1757)	Comfort 4000/5E (varenr. 1758)
<b>Spænding / Frekvens</b>	230 V AC / 50 Hz	230 V AC / 50 Hz
<b>Nominel ydelse / standby-forbrug</b>	800 W / 1,5 W	1100 W / 1,5 W
<b>Tilslutningskabel</b>	1,5 m H07-RNF	1,5 m H07-RNF
<b>Max. pumpemængde</b>	3500 l/h	4000 l/h
<b>Maks. tryk / maks. leveringshøjde</b>	4,0 bar / 40 m	4,5 bar / 45 m
<b>Maks. sugehøjde</b>	7 m	8 m
<b>Tændetryk</b>	1,9 ± 0,2 bar	2,6 ± 0,2 bar
<b>Till. indvendigt tryk (på tryksiden)</b>	6 bar	6 bar
<b>Vægt</b>	8,1 kg	12,5 kg
<b>Mål (L x B x H)</b>	44 cm x 20 cm x 30 cm	47 cm x 26 cm x 34 cm
<b>Lyd-effektniveau <math>L_{WA}^{1)}</math> (afmålt/garanti)</b>	73 dB(A) / 76 dB(A)	76 dB(A) / 78 dB(A)
<b>Usikkerhed <math>K_{WA}^{1)}</math></b>	2,71 dB(A)	2,32 dB(A)

<sup>1)</sup> Målemetode i henhold til RL 2000/14/EG

## 11. Service / Garanti

---

**Service:**

Kontakt venligst adressen på bagsiden.

**Garanti:**

GARDENA Manufacturing GmbH giver 2 års garanti på denne maskine (fra købsdato). Garantien dækker alle væsentlige defekter på apparatet, som kan bevises at stamme fra materiale- eller produktionsfejl. Hvis reparationen dækkes af garantien vil vi vælge enten at udskifte apparatet eller at reparere indsendt apparat uden beregning, under forudsætning af at følgende er overholdt:

- Apparatet er behandlet korrekt og iht. informationerne beskrevet i brugsanvisningen.

- Hverken køber eller tredjepart har forsøgt at reparere apparatet.

Sliddelene lamel, filter og jetdyse dækkes ikke af garantien.

Denne fabriksgaranti har ingen indflydelse på eksisterende garantikrav over for forhandleren.

Hvis du har problemer med dette apparat, bedes du venligst kontakte vores serviceafdeling.

## **D Produkthaftung**

Wir weisen ausdrücklich darauf hin, dass wir nach dem Produkthaftungsgesetz nicht für durch unsere Geräte hervorgerufene Schäden einzustehen haben, sofern diese durch unsachgemäße Reparatur verursacht oder bei einem Teileaustausch nicht unsere originale GARDENA Teile oder von uns freigegebene Teile verwendet wurden und die Reparatur nicht vom GARDENA Service oder dem autorisierten Fachmann durchgeführt wird. Entsprechendes gilt für Ergänzungssteile und Zubehör.

## **GB Product Liability**

We expressly point out that, in accordance with the product liability law, we are not liable for any damage caused by our units if it is due to improper repair or if parts exchanged are not original GARDENA parts or parts approved by us, and, if the repairs were not carried out by a GARDENA Service Centre or an authorised specialist. The same applies to spare parts and accessories.

## **F Responsabilité**

Nous vous signalons expressément que GARDENA n'est pas responsable des dommages causés par ses appareils, dans la mesure où ces dommages seraient causés suite à une réparation non conforme, dans la mesure où, lors d'un échange de pièces, les pièces d'origine GARDENA n'auraient pas été utilisées, ou si la réparation n'a pas été effectuée par le Service Après-Vente GARDENA ou l'un des Centres SAV agréés GARDENA. Ceci est également valable pour tout ajout de pièces et d'accessoires autres que ceux préconisés par GARDENA.

## **NL Productaansprakelijkheid**

Wij wijzen er nadrukkelijk op, dat wij op grond van de wet aansprakelijkheid voor producten niet aansprakelijk zijn voor schade ontstaan door onze apparaten, indien deze door onvakkundige reparatie veroorzaakt zijn, of er bij het uitwisselen van onderdelen geen gebruik gemaakt werd van onze originele GARDENA onderdelen of door ons vrijgegeven onderdelen en de reparatie niet door de GARDENA technische dienst of de bevoegde vakman uitgevoerd werd. Ditzelfde geldt voor extra-onderdelen en accessoires.

## **S Produktansvar**

Tillverkaren är inte ansvarig för skada som orsakats av produkten om skadan beror på att produkten har reparerats felaktigt eller om, vid reparation eller utbyte, andra än Original GARDENA reservdelar har använts. Samma sak gäller för kompletteringsdelar och tillbehör.

## **DK Produktansvar**

Vi gør udtrykkeligt opmærksom på, at vi i henhold til produktansvarsloven ikke er ansvarlige for skader forårsaget af vores udstyr, såfremt det sker på grund af uautoriserede reparationer eller hvis dele er skiftet ud og der ikke er anvendt originale GARDENA dele eller dele godkendt af os, eller hvis reparationerne ikke er udført af GARDENA-service eller en autoriseret fagmand. Det samme gælder for ekstra udstyr og tilbehør.

## **FI Tuotevastuu**

Korostamme nimenomaan, että tuotevastuulain nojalla emme ole vastuussa laitteistamme johtuneista vahingoista, mikäli nämä ovat aiheutuneet epäasianmukaisesta korjauksesta tai osia vaihdettaessa ei ole käytetty alkuperäisiä GARDENA-varaosia tai hyväksymiämme osia ja korjauksen on suorittanut muu kuin GARDENA-huoltokeskus tai valtuuttamamme ammattihenkilö. Tämä pätee myös lisäksiin ja lisävarusteisiin.

## **I Responsabilità del prodotto**

Si rende espressamente noto che, conformemente alla legislazione sulla responsabilità del prodotto, non si risponde di danni causati da nostri articoli se originati da riparazioni eseguite non correttamente o da sostituzioni di parti effettuate con materiale non originale GARDENA o comunque da noi non approvato e, in ogni caso, qualora l'intervento non venga eseguito da un centro assistenza GARDENA o da personale specializzato autorizzato. Lo stesso vale per le parti complementari e gli accessori.

## **E Responsabilidad de productos**

Advertimos que conforme a la ley de responsabilidad de productos no nos responsabilizamos de daños causados por nuestros aparatos, siempre y cuando dichos daños hayan sido originados por arreglos o reparaciones indebidas, por recambios con piezas que no sean piezas originales GARDENA o bien piezas no autorizadas por nosotros, así como en aquellos casos en que la reparación no haya sido efectuada por un Servicio Técnico GARDENA o por un técnico autorizado. Lo mismo es aplicable para las piezas complementarias y accesorios.

## **P Responsabilidade sobre o produto**

Queremos salientar que segundo a lei da responsabilidade do fabricante, nós não nos responsabilizaremos por danos causados pelo nosso equipamento, quando estes ocorrerem em decorrência de reparações inadequadas ou da substituição de peças por peças não originais da GARDENA, ou peças não autorizadas.

A responsabilidade tornar-se-à nula também depois de reparações realizadas por oficinas não autorizadas pela GARDENA. Esta restrição valerá também para peças adicionais e acessórios.

## **PL Odpowiedzialność za produkt**

Zwracamy Państwu uwagę, że nie ponosimy odpowiedzialności za uszkodzenia naszych maszyn, bądź szkody spowodowane ich wadliwym funkcjonowaniem, powstałe na skutek nieprawidłowo przeprowadzonych napraw lub użycia nieoryginalnych części zamiennych. Naprawy winny być przeprowadzane tylko przez punkty serwisowe Husqvarna lub autoryzowane serwisy. Dotyczy to również części uzupełniających i oprzyrządowania.

## **H Termékszavatosság**

Nyomatékosan utalunk arra a tényre, hogy a termékszavatossági törvény szerint nem kell jótállást vállalnunk azokra a károokra, amelyeket nem a mi készülékeink okoztak, ha ezeket átkészületlen javítás okozta vagy egy alkatrész kicserélésénél nem a mi eredeti GARDENA alkatrészeinket vagy általunk engedélyezett alkatrészeket használtak fel és a javítást nem a GARDENA szerviz vagy egy erre felhatalmazott szakember végezte. Hasonlóképpen érvényes ez a kiegészítő alkatrészekre és tartozékokra is.

## **CZ Odpovědnost za výrobek**

Výslovně upozorňujeme na to, že podle zákona o odpovědnosti za výrobek nenese odpovědnost za škody způsobené našimi přístroji, pokud byly způsobené neodbornou opravou nebo použitím jiných než našich originálních náhradních dílů GARDENA nebo námi schválených dílů a neprovedením opravy servisem GARDENA nebo autorizovaným odborníkem. Odpovídající platí i pro doplňkové díly a příslušenství.

## **SK Predmet záruky**

Upozorňujeme dôrazne na to, že podľa zákona o poskytovaní záruk nezodpovedáme za škody spôsobené našimi výrobkami, v prípade, že boli boli vyvolané neodbornými opravami, výmenou dielcov, ktoré nepatria k originálnym dielom GARDENA alebo neboli nami schválené a rovnako boli spôsobené servisnými zásahmi, ktoré neboli vykonané servisom GARDENA alebo autorizovaným odborníkom. Rovnako to platí pre doplnky a príslušenstvo.

## **GR Ευθύνη για το προϊόν**

Σας υπενθυμίζουμε ρητά, ότι σύμφωνα με το νόμο περί ευθύνης για τα προϊόντα δεν ευθυνόμαστε για ενδεχόμενες βλάβες που προκαλούνται από τις συσκευές μας, εφόσον οφείλονται σε μία ακατάλληλη επισκευή ή σε μια αντικατάσταση τμημάτων για την οποία δεν έχουν χρησιμοποιηθεί τα πρωτότυπα ανταλλακτικά της GARDENA ή τα από μας εγκεκριμένα ανταλλακτικά και σε περίπτωση που δεν εκτελείται η επισκευή από το Τμήμα Εξυπηρέτησης Πελατών της GARDENA ή από έναν εξουσιοδοτημένο εξειδικευμένο τεχνίτη. Το ίδιο ισχύει για εξαρτήματα και συμπληρωματικά τμήματα.

## **SLO Jamstvo za izdelek**

Pismo poudarjamo, da po zakonu jamstva za izdelek nismo odgovorni za škodo, ki bi nastala zaradi uporabe našega izdelka, prav tako tudi ne za škodo ki bi nastala zaradi nepravilnega popravila izdelka ali pri napačni zamenjavi delov, ki niso originalni deli GARDENA ali pri uporabi z naše strani potrjenih delov, ki pa niso bili vgrajeni v servisu GARDENA ali v naši pooblaščenih servisni službi. Enako velja tudi za nadomestne dele in opremo.

## **HR Odgovornost za proizvod**

Izričito napominjemo da u skladu sa Zakonom o odgovornosti za proizvode nismo odgovorni za štete uzrokovane našim uređajima ako su one izazvane nestručnim popravkom ili u slučaju zamjene dijelova nisu korišteni originalni GARDENA dijelovi ili dijelovi koje smo odobrili i popravak nije izvršio GARDENA servis ili ovlašteni stručnjak. Isto vrijedi i za dodatne dijelove i pribor.

## **RO Responsabilitatea legala a produsului**

Menționăm în mod expres ca, în concordanță cu responsabilitatea legală a produsului, nu suntem răspunzători de nici un accident provocat de produsele noastre dacă se datorează reparării necorespunzătoare sau dacă piesele de schimb nu sunt originale GARDENA sau aprobate de GARDENA, sau dacă reparațiile nu au fost efectuate de un Centru de Service GARDENA sau un specialist autorizat. Aceleași prevederi se aplică și pieselor de schimb și accesoriilor.

## **BG Отговорност за качество**

Изрично подчертаваме, че съгласно закона за отговорност за качество, ние не носим отговорност за вредите причинени от нашите уреди, ако същите са причинени от неправилен ремонт или при подмяната на части не са използвани оригинални части на GARDENA или части одобрени от нас и ремонта не е извършен от сервиз на GARDENA или оторизиран специалист. Същото важи за допълнителните части и принадлежности.

## **EST Tootevastutus**

Juhime teie tähelepanu sellele, et tootevastutusseaduse kohaselt ei vastuta me meie seadmete poolt põhjustatud kahjude eest, kui need on tekkinud asjatundmatu paranduse tagajärjel või kui detaili vahetamisel ei kasutatud GARDENA originaalvaruosi ega meie poolt kasutada lubatud varuosia ja kui parandustöid ei ole teinud GARDENA klienditeenindusspetsialistid ega meie volitatud spetsialistid. Sama kehtib lisadetailide ja tarvikute kohta.

## **LT Atsakomybė už produkciją**

Nurodome, kad remdamiesi Atsakomybės už produkciją įstatymu, neatsakome už nuostolius, sukeltus mūsų prietaisų, jei jie atsirado dėl netinkamo remonto, arba, jei keičiant dalis, buvo naudojamasi neoriginalios GARDENA dalys arba dalys, kurių mes neleidome naudoti, o remontą atliko ne GARDENA servisas arba neįgaliotasis specialistas. Tas pats galioja papildomoms dalims ir priedams.

## **LV Produkta atbildība**

Mēs skaidri norādām uz to, ka saskaņā ar Produktu atbildības likumu, mēs neatbildam par mūsu iekārtu radītiem zaudējumiem, ciktāl tos ir izraisījis neatbilstošs remonts vai dalu nomaiņa ar neoriģinālām GARDENA daļām vai ne ar mūsu norādītajām detaļām un remontu nav veicis GARDENA serviss vai pilnvarots speciālists. Tas pats attiecas uz papildinošajām daļām un piederumiem.

<p><b>D EG-Konformitätserklärung</b> Der Unterzeichnete Husqvarna AB, 561 82 Huskvarna, Sweden bestätigt, dass die nachfolgend bezeichneten Geräte in der von uns in Verkehr gebrachten Ausführung die Anforderungen der harmonisierten EU-Richtlinien, EU-Sicherheitsstandards und produktspezifischen Standards erfüllen. Bei einer nicht mit uns abgestimmten Änderung der Geräte verliert diese Erklärung ihre Gültigkeit.</p>	<p><b>H EU-Megfelelőeségi nyilatkozat</b> Alulírott, a Husqvarna AB, 561 82 Huskvarna, Sweden igazolja azt, hogy az alábbiakban megnevezett készülékek, az általunk forgalomba hozott kivételben teljesítik a harmonizációs EU-irányelvek, az EU biztonsági szabványok és a termékre jellemző szabványok követelményeit. Ha a készülékeken a mi beleegyezésünk nélkül változtatást végeznek, akkor ez a nyilatkozat érvényét veszti.</p>
<p><b>GB EU Declaration of Conformity</b> The undersigned Husqvarna AB, 561 82 Huskvarna, Sweden hereby certifies that, when leaving our factory, the units indicated below are in accordance with the harmonised EU guidelines, EU standards of safety and product specific standards. This certificate becomes void if the units are modified without our approval.</p>	<p><b>CZ Prohlášení o shodě EU</b> Podepsaný Husqvarna AB, 561 82 Huskvarna, Sweden potvrzuje, že dále uvedené přístroje v rámci do provozu uvedeném provedení splňují požadavky harmonizovaných směrnic EU, bezpečnostních norem EU a norem specifických pro výrobek. Při námi neschválené změně přístrojů ztrácí toto prohlášení platnost.</p>
<p><b>F Certificat de conformité aux directives européennes</b> Le constructeur, soussigné : Husqvarna AB, 561 82 Huskvarna, Sweden déclare qu'à la sortie de ses usines le matériel neuf désigné ci-dessous étai conforme aux prescriptions des directives européennes énoncées ci-après et conforme aux règles de sécurité et autres règles qui lui sont applicables dans le cadre de l'Union européenne. Toute modification portée sur ce produit sans l'accord express de GARDENA supprime la validité de ce certificat.</p>	<p><b>SK EU-Vyhlasenie o zhode</b> Nižšie uvedená firma Husqvarna AB, 561 82 Huskvarna, Sweden vyhlasuje, že uvedené zariadenia, ktoré uviedla na trh v tomto vyhotovení, spĺňajú požiadavky harmonizovaných smerníc EU, bezpečnostných noriem EU a noriem špecifických pre výrobok. Pri zmene zariadenia, ktorá nebola odsúhlasená výrobcom stráca toto vyhlásenie platnosť.</p>
<p><b>NL EU-overeenstemmingsverklaring</b> Ondergetekende Husqvarna AB, 561 82 Huskvarna, Sweden bevestigt, dat de volgende genoemde apparaten in de door ons in de handel gebrachte uitvoering voldoen aan de eis van, en in overeenstemming zijn met de EU-richtlijnen, de EU-veiligheidsstandaard en de voor het product specifieke standaard. Bij een niet met ons afgestemde verandering aan de apparaten verliest deze verklaring haar geldigheid.</p>	<p><b>GR Δήλωση Συμμόρφωσης προς τις Οδηγίες της ΕΕ</b> Η υπογράφουσα Husqvarna AB, 561 82 Huskvarna, Sweden δηλώνει, ότι τα εξής αναφερόμενα εκδοόμενα από την εταιρία μας προϊόντα ανταποκρίνονται σε όλες τις εναρμονισμένες προδιαγραφές της ΕΕ, στα πρότυπα ασφαλείας της ΕΕ και στα ειδικά για το προϊόν πρότυπα. Σε μία μη συμφωνημένη με την εταιρία μας τροποποίηση των συσκευών αυτή η δήλωση χάνει την ισχύ της.</p>
<p><b>S EU Tillverkarintyg</b> Undertecknad firma Husqvarna AB, 561 82 Huskvarna, Sweden intygar härmed att nedan nämnda produkter överensstämmer med EU:s direktiv, EU:s säkerhetsstandard och produktspecifikation. Detta intyg upphör att gälla om produkten ändras utan vårt tillstånd.</p>	<p><b>SLO EU-izjava o skladnosti</b> Podpisani proizvajalca «Husqvarna AB, 561 82 Huskvarna, Sweden» s podpisom potrjuje, da sledeće opisana naprava, ki smo jo poslali na tržišče izpolnjuje zahteve harmoniziranih standardov ES-smernic, ES-varnostnih standardov in izdelku specifičnih standardov. V primeru spremembe na navpični brez našega pisnega dovoljenja ta izjava izgubi svoj pomen in veljavnost.</p>
<p><b>DK EU Overensstemmelse certifikat</b> Undertegnede Husqvarna AB, 561 82 Huskvarna, Sweden bekræfter hermed, at enheder listede herunder, ved afsendelse fra fabrikken, er i overensstemmelse med harmoniserede EU retningslinjer, EU sikkerheds standarder og produkt specifikations standarder. Dette certifikat træder ud af kraft hvis enhederne er ændret uden vor godkendelse.</p>	<p><b>HR Izjava o skladnosti EU-a</b> Dolje potpisana tvrtka Husqvarna AB, 561 82 Huskvarna, Sweden ovime potvrđuje da dolje navedeni uređaji u izvedbi plaširanoj na tržište ispunjavaju zahtjeve harmoniziranih EU smjernica, EU sigurnosnih normi i normi za određene proizvode. Ova izjava postaje ništavna u slučaju izmjene uređaja koje nismo odobrili.</p>
<p><b>FI EU-yhdenmukaisuusvakuutus</b> Allekirjoittanut Husqvarna AB, 561 82 Huskvarna, Sweden vakuuttaa, että alla mainittu laiteet täyttävät tehtaaltamme lähtiesään yhdenmukaisistettujen EU-direktiivien, EU-turvallisuusstandardien ja tuotekohtaisten standardien vaatimukset. Laitteisiin tehyd muutokset, joista ei ole sovittu kanssamme, joutavat tämän vakuutuksen raukaamiseen.</p>	<p><b>RO UE-Certificat de conformitate</b> Prin prezenta Husqvarna AB, 561 82 Huskvarna, Sweden, certifica faptul ca, in momentul in care produsele mentionate mai jos ies din fabrica sunt in concordanta cu directivele UE, standardele de siguranta UE si standardele specifice ale produsului UE. Acest certificat devine nul in cazul modificării aparatului fără aprobarea noastră.</p>
<p><b>I Dichiarazione di conformità alle norme UE</b> La sottoscritta Husqvarna AB, 561 82 Huskvarna, Sweden certifica che il prodotto qui di seguito indicato, nei modelli da noi commercializzati, è conforme alle direttive armonizzate UE nonché agli standard di sicurezza e agli standard specifici di prodotto. Qualunque modifica apportata al prodotto senza nostra specifica autorizzazione invalida la presente dichiarazione.</p>	<p><b>BG ЕС-Декларация за съответствие</b> Подписаната фирма Husqvarna AB, 561 82 Huskvarna, Sweden декларира, че описаните по-долу уреди, пуснати в продажба съгласно нашата спецификация, изпълняват изискванията на хармонизираните ЕС-директиви, ЕС-стандарти за безопасност и специфични производствени стандарти. При промяна на уреда, която не е съгласувана с нас, тази декларация губи своята валидност.</p>
<p><b>E Declaración de conformidad de la UE</b> El que suscribe Husqvarna AB, 561 82 Huskvarna, Sweden declara que la presente mercancía, objeto de la presente declaración, cumple con todas las normas de la UE, en lo que a normas técnicas, de homologación y de seguridad se refiere. En caso de realizar cualquier modificación en la presente mercancía sin nuestra previa autorización, esta declaración pierde su validez.</p>	<p><b>EST Eli vastusdeklaratsioon</b> Allkirjutanud Husqvarna AB, 561 82 Huskvarna, Sweden kinnitab, et kirjeldatud seade vastab meie poolt riigusse viidud kujul ELi harmoniseeritud direktiividele, ELi ohutusstandarditele ja tootega seotud standarditele. Meiega kooskõlastamata muudatus tegemise korral seadmel kaotab see deklaratsioon kehtivuse.</p>
<p><b>P Certificado de conformidad da UE</b> Os abaixo mencionados Husqvarna AB, 561 82 Huskvarna, Sweden, por este meio certificam que ao sair da fábrica os aparelhos abaixo mencionados estão de acordo com as directivas harmonizadas da UE, padrões de segurança e de produtos específicos. Este certificado ficará nulo se as unidades forem modificadas sem a nossa aprovação.</p>	<p><b>LT ES Atitikties deklaracija</b> Pasirašanti nurodė Husqvarna AB, 561 82 Huskvarna, Sweden patvirtina, kad žemiau įvardyti prietaisai ir jų modeliai, kurie buvo pagaminti mūsų gamyklose atitinka ES direktyvas, ES saugumo standartus ir specifinius gaminių standartus. Atlikus bet kokį prietaiso pakeitimą, kuris nėra suderintas su mumis, ši deklaracija praranda galiojimą.</p>
<p><b>PL Deklaracja zgodności Unii Europejskiej</b> Husqvarna AB, 561 82 Huskvarna, Sweden potwierdza, że poniżej określone urządzenia w wersji oferowanej przez nas do sprzedaży spełniają wymagania zharmonizowanych dyrektyw Unii Europejskiej, standardu bezpieczeństwa Unii Europejskiej i standardu specyficznego dla tego typu produktów. W przypadku zmiany urządzenia, która nie została z nami uzgodniona, niniejsza deklaracja traci moc obowiązującą.</p>	<p><b>LV ES-atbilstības deklarācija</b> Parakstīstusies Husqvarna AB, 561 82 Huskvarna, Sweden, Vācija apstiprina, ka sekojoši apzīmētās iekārtas, kurās mēs izplatām, savā izpildījumā atbilst harmonizētajām ES direktīvām, ES drošības standartiem un produkta specifiskajiem standartiem. Ar mūsu neapstiprinātām izmaiņām iekārtā šī deklarācija zaudē savu derīgumu.</p>





**Pumpen-Kennlinien**  
**Performance characteristics**  
**Courbes de performance**  
**Prestatiegrafieken**  
**Kapacitetskurva**  
**Ydelses karakteristika**  
**Pumpun ominaiskäyrä**  
**Pumpekarakteristikk**  
**Curva di rendimento**  
**Curva característica de la bomba**  
**Características de performance**

**Charakterystyka pompy**  
**Szivattyú-jelleggörbe**

**Charakteristika čerpadla**  
**Charakteristiky čerpadla**  
**Χαρητηριστικό διάγραμμα**

**Характеристика насоса**  
**Karakteristika črpalca**  
**Obilježja pumpe**  
**Karakteristika pumpe**  
**Крива характеристики насоса**  
**Caracteristică pompă**

**Pompa karakter egrisi**  
**Помпена характеристика**  
**Fuqia e pompës**

**Pumba karakteristik**  
**Siurblio charakteristinė kreivė**  
**Sūkņa raksturlīkne**

### Classic 3500/4E

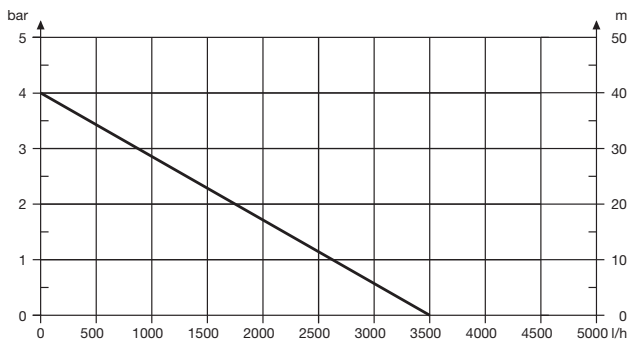

### Comfort 4000/5E

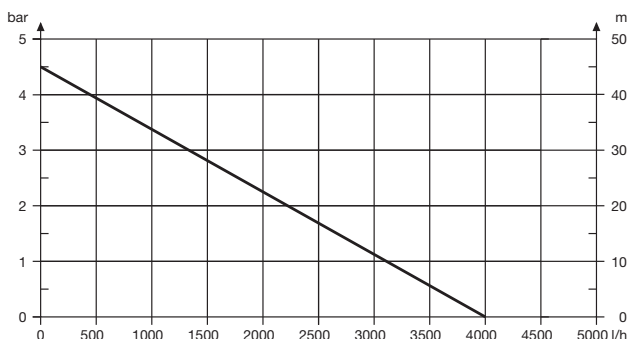

## Deutschland / Germany

**GARDENA**  
Manufacturing GmbH  
Central Service  
Hans-Lorenser-Straße 40  
D-89079 Ulm  
Produktfragen:  
(+49) 731 490-123  
Reparaturen:  
(+49) 731 490-290  
service@gardena.com

**Albania**  
COBALT Sh.p.k.  
Rr. Sîri Kodra  
1000 Tirana

**Argentina**  
Husqvarna Argentina S.A.  
Av. del Libertador 5954 –  
Fiso 11 – Torre B  
(C1428ARP) Buenos Aires  
Phone: (+54) 11 5194 5000  
info.gardena@  
ar.husqvarna.com

**Armenia**  
Garden Land Ltd.  
61 Tigran Mets  
0005 Yerevan

**Australia**  
Husqvarna Australia Pty. Ltd.  
Locked Bag 5  
Central Coast BC  
NSW 2252  
Phone: (+61) (0) 2 4352 7400  
customer.service@  
husqvarna.com.au

**Austria / Österreich**  
Husqvarna Austria GmbH  
Industriezeile 36  
4010 Linz  
Tel.: (+43) 732 77 01 01-485  
service.gardena@  
husqvarnagroup.com

**Azerbaijan**  
Firm Progress  
a. Aliyev Str. 26A  
1052 Baku

**Belgium**  
GARDENA Belgium NV/SA  
Sterrebeekstraat 163  
1930 Zaventem  
Phone: (+32) 2 720 92 12  
Mail: info@gardena.be

**Bosnia / Hercegovina**  
SILK TRADE d.o.o.  
Industrijska zona Bukva bb  
74260 Tešanj

**Brazil**  
Husqvarna do Brasil Ltda  
Av. Francisco Matarazzo,  
1400 – 19º andar  
São Paulo – SP  
CEP: 05001-903  
Tel: 0800-112252  
marketing.br.husqvarna@  
husqvarna.com.br

**Bulgaria**  
Хускварна България ЕООД  
Ул. „Андрей Ляпчев“ № 72  
1799 София  
Тел.: (+359) 02/9753076  
www.husqvarna.bg

**Canada / USA**  
GARDENA Canada Ltd.  
100 Summerlea Road  
Brampton, Ontario L6T 4X3  
Phone: (+1) 905 792 93 30  
info@gardenacanada.com

**Chile**  
Maquinarias Agroforestales  
Ltda. (Maga Ltda.)  
Santiago, Chile  
Avda. Chesterston  
# 8355 comuna Las Condes  
Phone: (+56) 2 202 4417  
Dalton@мага.cl  
Zipcode: 7560330  
Temuco, Chile  
Avda. Valparaíso # 01466  
Phone: (+56) 45 222 126  
Zipcode: 4780441

**China**  
Husqvarna (China) Machinery  
Manufacturing Co., Ltd.  
No. 1355, Jia Xin Rd.,  
Ma Lu Zhen, Jia Ding Dist.,  
Shanghai  
201801  
Phone: (+86) 21 59159629  
Domestic Sales  
www.gardena.com.cn

**Colombia**  
Husqvarna Colombia S.A.  
Calle 18 No. 68 D-31, zona  
Industria de Montevideo  
Bogotá, Cundinamarca  
Tel. 571 2922700 ext. 105  
jairo.salazar@  
husqvarna.com.co

**Costa Rica**  
Compania Exim  
Euroiberoamericana S.A.  
Los Colegios, Moravia,  
200 metros al Sur del Colegio  
Saint Francis – San José  
Phone: (+506) 297 68 83  
exim\_euro@racsca.co.cr

**Croatia**  
SILK ADRIA d.o.o.  
Josipa Lončara 3  
10090 Zagreb  
Phone: (+385) 1 3794 580  
silk.adria@zg.t-com.hr

**Cyprus**  
Med Marketing  
17 Digeni Akritas Ave  
P.O. Box 27017  
1641 Nicosia

**Czech Republic**  
Husqvarna Česko s.r.o.  
Türkova 2319/5b  
149 00 Praha 4 – Chodov  
Bezpłatná infolinika:  
800 100 425  
servis@cz.husqvarna.com

**Denmark**  
GARDENA / Husqvarna  
Consumer Outdoor Products  
Salgsafdelning Danmark  
Box 9003  
S-200 39 Malmö  
info@gardena.dk

**Dominican Republic**  
BOSQUESA, S.R.L.  
Carretera Santiago Licye  
Km. 5 ½  
Esquina Copal II.  
Santiago  
Dominican Republic  
Phone: (+809) 736-0333  
joserbosquesa@claro.net.do

**Ecuador**  
Husqvarna Ecuador S.A.  
Arupos E1-181 y 10 de  
Agosto Quito, Pichincha  
Tel. (+593) 22800739  
francisco.jacome@  
husqvarna.com.ec

**Estonia**  
Husqvarna Eesti OÜ  
Consumer Outdoor Products  
Kesk tee 10, Aaviku küla  
Rae vald  
Harju maakond  
753005 Estonia  
kontakt.etj@husqvarna.ee

**Finland**  
Oy Husqvarna Ab  
Consumer Outdoor Products  
Lautatarhankatu 8 B / PL 3  
00581 HELSINKI  
info@gardena.fi

**France**  
Husqvarna France  
9/11 Allée des pierres mayettes  
32635 Gennevilliers Cedex  
France  
http://www.gardena.com/fr  
N° AZUR: 0 810 00 78 23  
(Prix d'un appel local)

**Georgia**  
AID Group  
Bellashvili 8  
1159 Tbilisi

**Great Britain**  
Husqvarna UK Ltd  
Preston Road  
Aycliffe Industrial Park  
Newton Aycliffe  
County Durham  
DL5 6UP  
info.gardena@  
husqvarna.co.uk

**Greece**  
Π.ΠΑΠΑΔΟΠΟΥΛΟΣ ΑΕΒΕ  
Λωσφ. Αθηνών 92  
Αθήνα  
Τ.Κ. 104 42  
Ελλάδα  
Τηλ. (+30) 210 51 93 100  
info@papadopoulos.com.gr

**Hungary**  
Husqvarna Magyarorszáig Kft.  
Ezred u. 1-3  
1044 Budapest  
Telefon: (+36) 1 251-4161  
vevoszolgalat.husqvarna@  
husqvarna.hu

**Iceland**  
Ó. Johnsons & Kaaber  
Tunguhalsi 1  
110 Reykjavik  
ooj@oik.is

**Ireland**  
Husqvarna UK Ltd  
Preston Road  
Aycliffe Industrial Park  
Newton Aycliffe  
County Durham  
DL5 6UP  
info.gardena@  
husqvarna.co.uk

**Italy**  
Husqvarna Italia S.p.A.  
Via Como 72  
23868 VALMADRERA (LC)  
Phone: (+39) 0341.203.111  
info@gardenaitalia.it

**Japan**  
KAKUICHI Co. Ltd.  
Sumitomo Realty &  
Development Kojimachi  
BLDG., 8F  
5-1 Nibancho  
Chiyoda-ku  
Tokyo 102-0084  
Phone: (+81) 33 264 4721  
m\_ishihara@kaku-ichi.co.jp

**Kazakhstan**  
LAMED Ltd.  
155/1, Tazhibayevoi Str.  
050060 Almaty  
IP Schmidt  
Abayavenue 3B  
110 005 Kostanay

**Korea**  
Kyung Jin Trading CO.,LTD.  
107-4, SunDuk Bld.,  
YangJae-dong,  
Secho-gu,  
Seoul, (zipcode: 137-891)  
Phone: (+82) (0)2 574-6300

**Kyrgyzstan**  
Alye Maki  
av. Moladaya Guardir J 3  
720014  
Bishkek

**Latvia**  
Husqvarna Latvija  
Consumer Outdoor Products  
Bakūžu iela 6  
LV-1024 Rīga  
info@husqvarna.lv

**Lithuania**  
UAB Husqvarna Lietuva  
Consumer Outdoor Products  
Atleikių pl. 77C  
LT-52104 Kaunas  
centras@husqvarna.lt

**Luxembourg**  
Magasins Jules Neuberg  
33, rue Jacques Stas  
Luxembourg-Gaspersch 2549  
Case Postale No. 12  
Luxembourg 2010  
Phone: (+352) 40 14 01  
api@neuberg.lu

**Mexico**  
AFOSA  
Av. Lopez Mateos Sur # 5019  
Col. La Calma 45070  
Zapopan, Jalisco  
Mexico  
Phone: (+52) 33 3818-3434  
icornejo@afosa.com.mx

**Moldova**  
Convel S.R.L.  
290A Muncestri Str.  
2002 Chisinau

**Netherlands**  
GARDENA Nederland B.V.  
Postbus 50176  
1305 AD ALMERE  
Phone: (+31) 36 521 00 00  
info@gardena.nl

**Neth. Antilles**  
Jonka Enterprises N.V.  
Sta. Rosa Weg 196  
P.O. Box 8200  
Curaçao  
Phone: (+599) 9 767 66 55  
pjm@jonka.com

**New Zealand**  
Husqvarna New Zealand Ltd.  
P.O. Box 76-437  
Manukau City 2241  
Phone: (+64) (0) 9 9202410  
support.nz@husqvarna.co.nz

**Norway**  
GARDENA  
Husqvarna Consumer  
Outdoor Products  
Salgskontor Norge  
Kleverveien 6  
1540 Vestby  
info@gardena.no

**Peru**  
Husqvarna Perú S.A.  
Rr. Ramón Cárcamo 710  
Lima 1  
Tel: (+51) 1 3320400 ext. 416  
juan.remuzgo@  
husqvarna.com

**Poland**  
Husqvarna  
Poland Spółka z o.o.  
ul. Wycsockiego 15 b  
03-371 Warszawa  
Phone: (+48) 22 330 96 00  
gardena@husqvarna.pl

**Portugal**  
Husqvarna Portugal, SA  
Lagoa - Albarraque  
2635 - 595 Rio de Mouro  
Tel.: (+351) 21 922 85 30  
Fax : (+351) 21 922 85 36  
info@gardena.pt

**Romania**  
Madex International Srl  
Soseaua Odaii 117- 123,  
RO 013603 Bucuresti, S 1  
Phone: (+40) 21 352.76.03  
madex@ines.ro

**Russia / Россия**  
ООО „Хускварна“  
141400, Московская обл.,  
г. Химки  
улица Ленинградская,  
владение 39, стр.6  
Бизнес Центр  
„Химки Бизнес Парк“,  
помещение 0B02\_04  
http://www.gardena.ru

**Serbia**  
Dornel d.o.o.  
Autoput za Novi Sad bb  
11273 Belgrade  
Phone: (+381) 11 848 88 12  
miroslav.jejina@dornel.rs

**Singapore**  
Hy-Ray PRIVATE LIMITED  
40 Jalan Pemimpin  
#02-08 Tat Ann Building  
Singapore 571185  
Phone: (+65) 6253 2277  
shiyang@hyray.com.sg

**Slovak Republic**  
Husqvarna Česko s.r.o.  
Türkova 2319/5b  
149 00 Praha 4 – Chodov  
Bezpłatná infolinika:  
800 154 044  
servis@sk.husqvarna.com

**Slovenia**  
Husqvarna Austria GmbH  
Industriezeile 36  
4010 Linz  
Tel.: (+43) 732 77 01 01-485  
service.gardena@  
husqvarnagroup.com

**South Africa**  
Husqvarna  
South Africa (Pty) Ltd  
Postnet Suite 250  
Private Bag X6,  
Cascades, 3202  
South Africa  
Phone: (+27) 33 846 9700  
info@gardena.co.za

**Spain**  
Husqvarna España S.A.  
Calle de Rivas nº 10  
28052 Madrid  
Phone: (+34) 91 708 05 00  
atencioncliente@gardena.es

**Suriname**  
agrofiv n.v.  
Verlengde Hogestraat #22  
Phone: (+597) 472426  
agrofiv@sr.net  
Pobox : 2006  
Paramaribo  
Suriname – South America

**Sweden**  
Husqvarna AB  
S-561 82 Huskvarna  
info@gardena.se

**Switzerland / Schweiz**  
Husqvarna Schweiz AG  
Consumer Products  
Industriestrasse 10  
5506 Mägenwil  
Phone: (+41) (0) 62 887 37 90  
info@gardena.ch

**Turkey**  
GARDENA Dost Diş Ticaret  
Müessesilik A.Ş.  
Sanayi Cad. Adil Sokak  
No: 1/B Kartal  
34873 İstanbul  
Phone: (+90) 216 38 93 939  
info@gardena-dost.com.tr

**Ukraine / Україна**  
ТОВ «Хусварна Україна»  
вул. Васильківська, 34,  
офіс 204-г  
03022, Київ  
Тел. (+38) 044 498 39 02  
info@gardena.ua

**Uruguay**  
FELI SA  
Entre Rios 1083 CP 11800  
Montevideo – Uruguay  
Tel: (+598) 22 03 18 44  
info@felisa.com.uy

**Venezuela**  
Corporación Casa y Jardín C.A.  
Av. Caroni, Edif. Trazem, PB.  
Colinas de Bello Monte.  
1050 Caracas.  
Tlf: (+58) 212 992 32 23  
info@casayjardin.net.ve

1757-20.960.05/0216  
© GARDENA  
Manufacturing GmbH  
D-89070 Ulm  
http://www.gardena.com