

EasyCut Li-18/23  
Art. 9824

<b>D</b>	<b>Betriebsanleitung</b> Accu-Turbotrimmer	<b>SK</b>	<b>Návod na obsluhu</b> Akumulátorový turbotrimmer
<b>GB</b>	<b>Operating Instructions</b> Accu Turbotrimmer	<b>GR</b>	<b>Οδηγίες χρήσης</b> Επαναφορτιζόμενο κορευτικό πετονιάς
<b>F</b>	<b>Mode d'emploi</b> Coupe-bordures à batterie	<b>RUS</b>	<b>Инструкция по эксплуатации</b> Аккумуляторный турботриммер
<b>NL</b>	<b>Gebruiksaanwijzing</b> Accu-Turbotrimmer	<b>SLO</b>	<b>Navodilo za uporabo</b> Akumulatorski turbo trimmer obrezovalnik
<b>S</b>	<b>Bruksanvisning</b> Accu-Turbotrimmer	<b>HR</b>	<b>Upute za uporabu</b> Baterijski turbo trimmer za travu
<b>DK</b>	<b>Brugsanvisning</b> Accu-turbotrimmer	<b>SRB</b>	<b>Uputstvo za rad</b>
<b>FI</b>	<b>Käyttöohje</b> Accu-turbotrimmeri	<b>BIH</b>	Baterijska turbo trimmer-kosilica
<b>N</b>	<b>Bruksanvisning</b> Batteri-turbotrimmer	<b>UA</b>	<b>Інструкція з експлуатації</b> Акумуляторний турботриммер
<b>I</b>	<b>Istruzioni per l'uso</b> Turbotrimmer a batteria	<b>RO</b>	<b>Instrucțiuni de utilizare</b> Turbotrimmer cu baterie
<b>E</b>	<b>Instrucciones de empleo</b> Recortabordes con accu	<b>TR</b>	<b>Kullanma Kılavuzu</b> Akülü Turbo Tirpan
<b>P</b>	<b>Manual de instruções</b> Aparador de relva Accu-Turbotrimmer	<b>BG</b>	<b>Инструкция за експлоатация</b> Акумулаторен Турботриммер
<b>PL</b>	<b>Instrukcja obsługi</b> Podkaszarka akumulatorowa	<b>AL</b>	<b>Manual përdorimi</b> Kositëse bari turbo me bateri
<b>H</b>	<b>Használati utasítás</b> Akkumulátoros damilos fűszegélynyíró	<b>EST</b>	<b>Kasutusjuhend</b> Akuga turbotrimmer
<b>CZ</b>	<b>Návod k obsluze</b> Akumulátorový turbotrimmer	<b>LT</b>	<b>Eksploatavimo instrukcija</b> Akumuliatorinė turbo žoliapjovė
		<b>LV</b>	<b>Lietošanas instrukcija</b> Turbotrimmeris ar akumulatoru

# GARDENA EasyCut Li-18/23



## **Dette er en oversættelse af den tyske brugsanvisning.**

Læs brugsanvisningen omhyggeligt igennem og overhold henvisningerne i denne. Gør Dem kendt med dette produkt, den rigtige anvendelse samt med sikkerhedshenvisningerne ved hjælp af denne brugsanvisning.



Du må aldrig bruge apparatet, når du er træt, syg eller under indflydelse af alkohol, euforiserende stoffer eller medicin.

Dette apparat må godt bruges af børn fra og med 8 år, samt af personer med nedsatte fysiske, sensoriske eller mentale evner eller manglende erfaring og viden under forudsætning af, at de vejledes i brugen af apparatet og instrueres i de risici, der er forbundet dermed. Desuden må de kun bruge apparatet under opsyn. Børn må ikke lege med apparatet. Rengøring og vedligeholdelse må kun gennemføres af børn, hvis de er under opsyn. Vi anbefaler, at apparatet ikke anvendes af unge under 16 år.

→ Opbevar venligst omhyggeligt denne brugsanvisning.

## **Indholdsfortegnelse:**

1. Anvendelsesområde for GARDENA turbotrimmer . . . . .	57
2. Sikkerhedshenvisninger . . . . .	58
3. Montering . . . . .	60
4. Igangsætning . . . . .	60
5. Betjening . . . . .	62
6. Opbevaring . . . . .	63
7. Vedligeholdelse . . . . .	64
8. Fejlafhjælpning . . . . .	65
9. Leverbart tilbehør . . . . .	66
10. Tekniske data . . . . .	66
11. Service/Garanti . . . . .	67

## **1. Anvendelsesområde for GARDENA turbotrimmer**

### **Anbefalet anvendelse:**

GARDENA turbotrimmeren er beregnet til trimning af græsplæne- og mindre græsarealer i private hus- og hobbyhaver.

Den må ikke anvendes i offentlige haveanlæg, parker, ved veje og i land- og skovbrug.

### **Skal iagttages:**



**På grund af fare for kvæstelser må GARDENA turbotrimmeren ikke anvendes til klipping af hække eller til findeling i komposteringsøjemed.**

## 2. Sikkerhedshenvisninger

→ Følg sikkerhedshenvisningerne for trimmeren.



### BEMÆRK!

→ Før igangsætning skal brugsanvisningen læses igennem!



### FARE!

→ Trimmeren skal beskyttes mod regn og fugtighed!

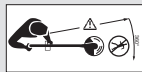

### FARE!

Risiko for legemsbeskadigelse!

→ Hold andre på afstand af trimmeren under arbejdet.



### Sluk!

Fjern batteripakken før justering eller rengøring.



→ Advarsel: Skærelinjen fortsætter med at rotere, efter maskinen er blevet slukket.



### FARE!

Kvæstelser på øjne og ører!

→ Anvend beskyttelsesbriller og høreværn!

### Kontroller før hvert brug

→ Kontroller turbotrimmerens udseende før hvert brug.

→ Kontroller, om ventilationsåbningerne er frie.

Trimmeren må ikke anvendes, hvis den er beskadiget eller hvis sikkerhedsanordningerne (trykknap, sikkerhedsafdækning) og/eller trådspolen er beskadiget eller slidt.

→ Sæt aldrig sikkerhedsanordninger ud af drift.

→ Området skal kontrolleres før arbejdsstart. Fremmedlegemer skal fjernes (f.eks. sten). Vær opmærksom på fremmedlegemer under arbejdet (f.eks. træstykker, grene, snore, tråd, sten ...).

→ Skulle der alligevel være en hindring under arbejdet, skal trimmeren standses og accuen skal fjernes. Fjern hindringen, kontroller trimmeren for eventuelle beskadigelser og lad den i givet fald blive repareret.

### Anvendelse / ansvar



### FARE!

Risiko for legemsbeskadigelse!  
→ Pas på hænder og fødder, indtil skæretråden er standset helt.

Denne turbotrimmer kan forårsage alvorlige kvæstelser!

→ Turbotrimmeren anvendes udelukkende efter hensigten, som beskrevet i denne vejledning.

De er ansvarlig for sikkerheden i arbejdsområdet (radius 2 meter).

→ Vær opmærksom på, at der ikke er andre personer (især børn) eller dyr i nærheden af fareområdet (radius 15 m).

**Fare! Når der bæres høreværn og pga. støj fra apparatet, mærker man muligvis ikke, at personer nærmer sig.**

Efter brug skal accuen trækkes af, og trimmeren – især trådspolen – skal regelmæssigt kontrolleres for beskadigelser og i givet fald repareres på korrekt vis.

→ Anvend beskyttelsesbriller!

→ Anvend kraftige sko og lange bukser til beskyttelse af benene. Hænder og fødder må ikke komme i nærheden af skæretråden – især ved igangsætningen!

→ Sørg for, at stå stabilt og sikkert når du arbejder, så du kan holde balancen.

Vær forsigtig, når De går baglæns. Pas på ikke at snuble!

→ Arbejd kun ved god sigtbarhed.

→ Lad være med at række for langt ud. For at undgå overanstrengelse bør du skifte arbejdsstilling og sørge for at få nok hvilepauser. Det giver bedre kontrol over elværktøjet, hvis der skulle opstå uventede situationer.

### Arbejdsafbrydelse

→ Lad aldrig trimmeren ligge på arbejdspladsen uden opsyn.

→ Hvis arbejdet afbrydes, tag accuen af og opbevar trimmeren på et sikkert sted.

→ Når De afbryder arbejdet for at skifte til et andet arbejdsområde, skal turbotrimmeren altid kobles fra. Vent derefter på, at arbejdsværktøjet standser, og tag accuen af. Bær trimmeren vha. håndtaget.

### Vær opmærksom på omgivelserne

→ Undersøg omgivelserne og vær opmærksom på farer, som måske ikke kan høres på grund af støj fra maskinen.

→ Anvend aldrig trimmeren ved fare for tordenvejr, regn eller i fugtige omgivelser.

→ Der må ikke arbejdes med trimmeren direkte ved eller i vand (bassiner, åer eller havebassiner).

### **Accu-sikkerhed**

→ Tag hensyn til sikkerhedshenvisningerne på batteriet.



### **BRANDFARE! Kortslutning!**

→ Batteriets kontakter må ikke kortsluttes med metaldele.



### **BRANDFARE!**

Under opladningen skal accuen stå på et varmebestandigt underlag, som hverken er brændbart eller ledende.

Oplader og accu må ikke komme i nærheden af ætsende, brændbare og letantændelige genstande. Oplader og accu må ikke dækkes til under opladningen.

I tilfælde af røgudvikling eller brand skal opladerens stik straks trækkes ud.

Brug kun det originale GARDENA ladeapparat til opladning. Hvis andre ladeapparater bruges, kan accu'erne ødelægges og der kan endda opstå brand.



### **EKSPLOSIONSFARE!**

Beskyt batteriet mod varme og ild. Læg det ikke på varmelegemer og udsæt dem ikke for kraftigt sollys i et længere tidsrum.



### **Benyt ikke opladeren ude i det fri.**

→ Udsæt aldrig opladeren for regn eller fugt.

Accuen må kun benyttes ved omgivelsestemperaturer mellem 0 °C til + 40 °C.

En ikke længere fungerende accu skal bortskaffes på korrekt måde. Den må ikke sendes med posten. Vedrørende yderligere detaljer henvend Dem venligst til de lokale genbrugs- og renovationsvirksomheder.

Opladeren kontrolleres jævnligt for tegn på skader og aldring (brud) og må kun bruges, når den er i perfekt tilstand.

Den leverede oplader må kun benyttes til at oplade den leverede accu.

Ikke opladelige batterier må ikke oplades med denne oplader (brandfare).

Trimmeren må ikke benyttes, mens den oplades.

Akkuen må kun oplades mellem 0 °C til 45 °C. Efterstærkt belastning skal akkuen først køle af.

Kun den originale GARDENA accu må anvendes.

### **Opbevaring**

Opbevar ikke Trimmeren på steder med over 35 °C eller under direkte sollys.

Opbevar aldrig klipperen med batteriet monteret, da det kan forårsage misbrug og ulykker.

Opbevar ikke Trimmeren på steder med statisk elektricitet.

Fare! Maskinen opretter et elektromagnetisk felt under driften. Dette felt kan under nogle omstændigheder have aktiv eller passiv indflydelse på medicinske implantater. For at undgå risiko for slemme eller livsfarlige kvæstelser, anbefaler vi personer med medicinske implantater at spørge en læge eller implantatproducenten til råds, inden maskinen tages i brug.

Fare! Under monteringen må små børn ikke opholde sig i nærheden. Under monteringen kan smådelene sluges, og der er fare for at blive kvalt i plastikposen.

## 3. Montering

### Montering af trimmeren:

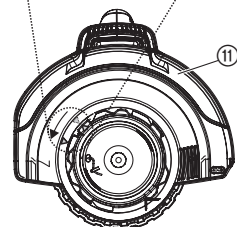
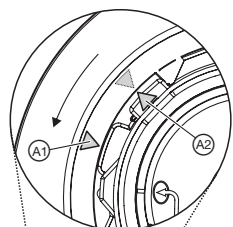
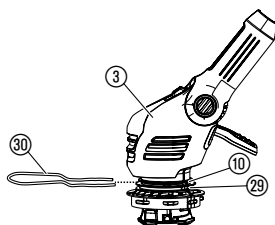
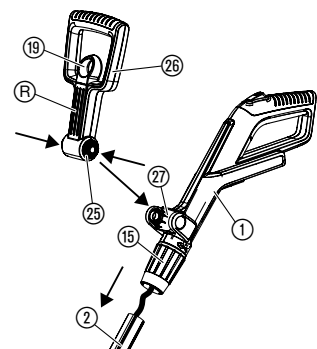

#### GIV AGT!

Håndtaget må kun monteres, når ledningen mellem håndtaget og stangen er i fejlfri stand.

Hvis ledningen er beskadiget, må håndtaget ikke monteres.

Kontakt i så fald venligst GARDENA service.



#### GIV AGT!

Trimmeren må kun benyttes med monteret sikkerhedsskærm (11).

1. Tag håndtaget (1) sammen med stangen (2) forsigtigt ud af emballagen. Herved må der ikke trækkes i ledningen.
2. Sørg for, at spændebøsningen (15) er i åben position (*låssymbolet er åbent*).
3. Skub håndtaget (1) på stangen (2), indtil den går i indgreb med en hørbar lyd. Herved må ledningen ikke snoes eller vendes.
4. Træk i håndtaget (1) for at kontrollere, om det sidder fast på stangen (2). I monteret tilstand kan håndtag (1) og stang (2) ikke længere skilles ad.
5. Drej spændebøsningen (15) for at lukke den (*låssymbolet er lukket*).
6. Træk i låsen (19) af det ekstra håndtag (26), tryk begge snaplåsene (25) på det ekstra håndtag (26) ind og lad det, med rillerne (R) visende fremad, gå i indgreb i holdeåbningen (27).
7. Blomsterbeskyttelsesbøjlen (30) skubbes forfra ind i trimmerhovedets (3) øverste rille (10). Vær herved opmærksom på, at løbehjulet (28) kan dreje frit (dvs. bøjlen føres ind med bøjningen opad).
8. Sæt beskyttelsesafdækningen (11) på trimmerhovedet (3).
9. Drej beskyttelsesafdækningen (11), indtil den kan trykkes helt på (de to pile (A1), (A2) ligger overfor).
10. Drej sikkerhedsskærmen (11) mod uret, indtil går hørbart i indgreb.

## 4. Igangsætning

### Opladning af accu-celler:



#### GIV AGT!

Overspænding ødelægger accu'erne og ladeapparatet.

→ Kontroller, om netspændingen er rigtig.

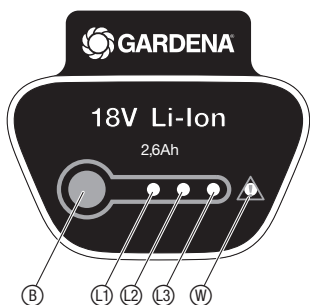
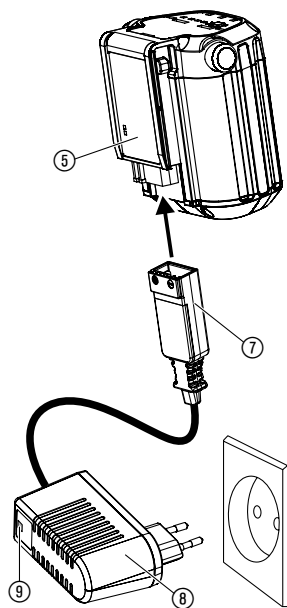
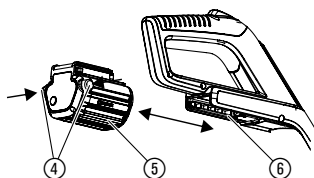

Inden første brug skal den delvist opladede accu oplades fuldstændigt. Opladningstiden (ved tom accu) se 10. Tekniske data.

Lithium-ion-accuen kan oplades i enhver opladningstilstand og opladningen kan afbrydes til enhver tid uden at skade accuen (ingen memoryeffekt).

1. Tryk begge låseknapper ④ ind og træk accuen ⑤ af fra akkuholderen ⑥ på håndtaget.

2. Sæt opladekablets stik ⑦ på accuen ⑤.

3. Sæt opladeren ⑧ i en stikkontakt.

**Opladningskontrollampen ⑨ på opladeren blinker grøn hvert sekund: Akku oplades.**

**Opladningskontrollampen ⑨ på opladeren lyser grøn: Akkuen er opladt fuldstændigt.**

(Opladningstid se 10. Tekniske data.)

**Batteriets opladningsindikator under opladningen:**

100 % opladet	L1, L2 og L3 lyser.
66 – 99 % opladet	L1 og L2 lyser, L3 blinker.
33 – 65 % opladet	L1 lyser, L2 blinker.
0 – 32 % opladet	L1 blinker.

**Kontroller af og til hvor langt opladningen er nået.**

4. Når opladningen er afsluttet, skal accuen ⑤ fjernes fra opladeren ⑧. Fjern først accuen ⑤ fra opladeren ⑧, og træk derefter opladerens ⑧ stik ud.

5. Skub accuen ⑤ på accuholderen ⑥ på håndtaget, indtil den går hørbart i indgreb.

#### Undgå dybafledning:

Når akkuen er tom, slukker sikkerhedsfunktionen mod dyb afladning automatisk for apparatet, inden accuen aflades fuldstændigt. Efter opladningen skal accuen skilles fra opladeren, så accuen ikke aflades igennem den ikke tilsluttede oplader. Når accuen er blevet opbevaret i mere end et år, skal den igen oplades fuldstændigt. Når accuen er blevet afladet fuldstændigt, blinker opladningskontrollampen ⑨ hurtigt i begyndelsen af opladningen (2 gange pr. sekund). Blinker opladningskontrollampen ⑨ stadig efter 10 minutter, så foreligger der en fejl (se 8. Fejlafhjælpning). Når fejl-lysdioden W på accuen blinker, så foreligger der en fejl (se 8. Fejlafhjælpning). I tilfælde af en fuldstændigt afladt accu kan det vare op til ca. 20 min., inden opladningens status vises af lysdioden på accuen. Opladningsforløbet indikeres altid af den blinkende lysdiode ⑨ på opladeren.

**Batteriets opladningsindikator under drift:**

→ Tryk tast B på accuen.

66 – 99 % opladet	L1, L2 og L3 lyser.
33 – 65 % opladet	L1 og L2 lyser.
10 – 32 % opladet	L1 lyser.
1 – 9 % opladet	L1 blinker.
0 % opladet	Ingen indikator.

## 5. Betjening

**FARE!**



Fare for kvæstelser, hvis trimmeren ikke kobler fra, når startknappen slippes!

→ Sikkerheds- og koblingsanordninger må ikke forbigøres (f. eks. ved at binde startknappen fast på håndtaget) !

Fare for kvæstelser!

→ Inden hvert skift af arbejdsposition, ændring af stanglængden eller af ekstrahåndtagets eller plantebeskyttelsesbøjlsens indstilling skal accuen tages af!

**Indstilling af arbejdsposition:**

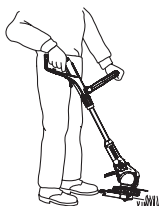
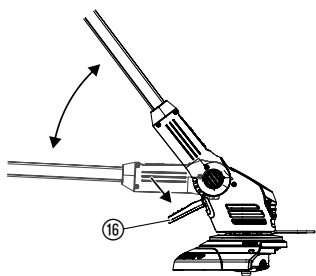

**Arbejdsposition 1:**  
Standard-trimming

**Arbejdsposition 1:**  
Til standard-trimming.

**Arbejdsposition 2:**

1. Tryk fodpedalen ⑯ og sænk stangen nedad i den ønskede arbejdsposition.
2. Slip fodpedalen ⑯ og lad stangen falde i indgreb.

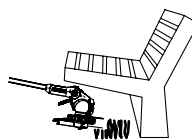

**Arbejdsposition 2:**  
Trimning under forhindringer

**Indstil trimmeren til kropshøjden:**

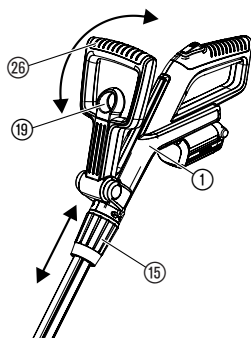

**Indstilling af stanglængden:**

→ Løsn spænde-bøsningen ⑮, træk håndtaget ① ud til den ønskede stanglængde og træk spænde-bøsningen ⑮ fast igen.

Spænde-bøsningen ⑮ skal være spændt så meget, at stangen ikke kan bevæges.

**Indstilling af det ekstra håndtag:**

→ Træk i låsen ⑲ af det ekstra håndtag ⑳, indstil det ekstra håndtag ⑳ til den ønskede hældning og slip atter låsen ⑲.

Når trimmeren er indstillet korrekt til kropshøjden, er kropsholdningen oprejst og trimmerhovedet hælder en smule frem i **arbejdsposition 1**.

→ Hold trimmeren i håndtaget ① og i det ekstra håndtag ⑳ på en sådan måde, at trimmerhovedet hælder en smule fremad.

## Indstilling af plantebeskyttelsesbøjlen:

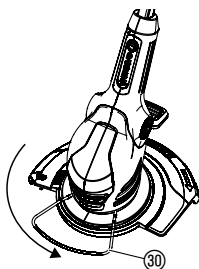

Arbejdsposition

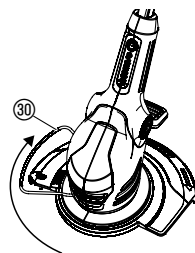

Parkeringsposition

→ Plantebeskyttelsesbøjlen ③① drejes 90° i den ønskede position, indtil den falder i hak.

## Start af trimmeren:

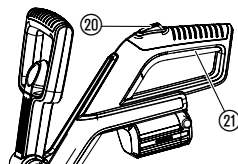

## Trådforlængelse (automatik):

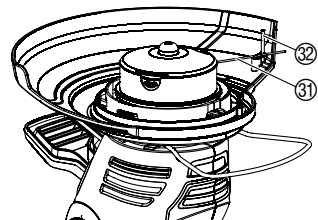

## Tænd for trimmeren:

1. Tryk på opstartspærren ②①, hold den nede og tryk så på startknappen ②① på håndtaget.
2. Slip opstartspærren ②① igen.

## Sluk for trimmeren:

→ Slip startknappen ②① på håndtaget.

En ren klipning af plænen opnås kun, når skæretråden ③① har maksimal længde.

Når trådspolen **står stille** efter **slukning, forlænges** skæretråden ③① **automatisk**.

Fordi tråden kun forlænges i små skridt, kan det i enkelte tilfælde være nødvendigt at gentage sluk-/tændproceduren (op til 6 gange). Herved er det vigtigt, at trådspolen hver gang kommer til at stå helt stille.

Skæretråden er forlænget i tilstrækkelig meget, når den efter start af apparatet slår hørbart imod trådbegrænseren ③②.

Når skæretråden er opbrugt, skal trådspolen udskiftes (GARDENA Snørekassette varenr. 5306).

## 6. Opbevaring

### Ud-af-drifttagning:

Trimmeren opbevares utilgængeligt for børn.

1. Oplad accuen.
2. Trimmeren skal opbevares på et tørt og frostfrit sted.

### Anbefaling:

Trimmeren kan hænges op i håndtaget. Ved en hængende opbevaring sker der ikke nogen unødvendig belastning af trimmerhovedet.

### Bortskaffelse:

(i henhold til RL 2012/19/EU)



Maskinen må ikke bortskaffes i normalt husholdningsaffald, men skal bortskaffes på korrekt vis.

→ Vigtigt: Maskinen skal bringes til en lokal miljøstation.



## Bortskafning af accuen:



GARDENA Li-accu indeholder lithium-ion-celler, som efter endt brug ikke må bortskaffes sammen med almindeligt husholdningsaffald.

### Vigtigt:

Brugte batterier afleveres til din GARDENA-forhandler eller det kommunale depot for problemaffald.

1. Li-ion-akkuen aflades fuldstændigt.
2. Li-ion-akkuen bortskaffes på korrekt måde.

## 7. Vedligeholdelse

### FARE!



**Fare for kvæstelser på grund af skæretråden!**

→ Inden vedligeholdelse af trimmeren skal accuen tages ud!

**Fare for kvæstelser og materielle skader!**

→ Trimmeren må ikke rengøres med vand eller med en vandstråle (især ikke under højtryk).

### Rens trimmeren:

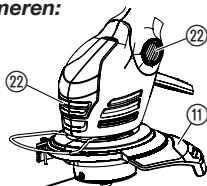

**Køleluftindgangen skal altid være fri for tilsmudsninger.**

→ Efter hver brug skal alle bevægelige dele renses, og rester af græs og snavs fjernes fra afdækningen ⑪ og i ventilationsåbningerne ⑫.

### Udskiftning af trådspole:



**Fare for kvæstelser!**

→ Anvend aldrig metalliske skæreelementer eller reserve- og tilbehørsdele, som GARDENA ikke har godkendt.

**Der må kun anvendes originale GARDENA-trådspoler. Trådspolerne kan købes hos GARDENA-forhandleren eller direkte hos GARDENA-service.**

• GARDENA Trådspole til turbo-trimmer: **varenr. 5306**

1. Træk accuen af.
2. Spolelåget ⑬ trykkes samtidigt sammen på begge snaplåse ⑭ og trækkes af.
3. Trådspolen ⑮ fjernes.
4. Eventuelle urenheder fjernes.
5. Skæretråden ⑰ fra den nye trådspole ⑮ føres ind gennem åbningen ⑱ og trækkes ca. 10 cm ud.
6. Læg trådspolen ⑮ i.
7. Spolelåget ⑬ sættes således at begge snaplåse ⑭ klikker på plads.

→ Hvis sig spolelåget ⑬ ej affatte lader, dreje de trådspole ⑮ frem og tilbage, indtil sig de trådspole ⑮ befinder fuldkommen i trådspolens holder.

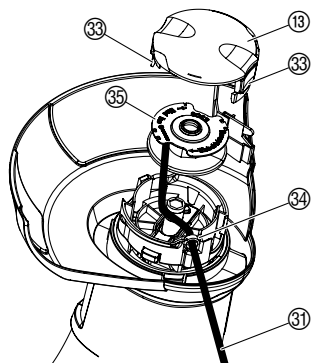

## 8. Fejlafhjælpning

**Fare for kvæstelser!**



**Fare for kvæstelser på grund af skæretråden!**

→ I tilfælde af fejl skal akkuen tages af med det samme!

**Træk skæretråden ud af trådspolen med hånden:**

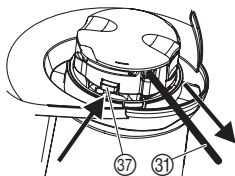

**Løsgøring af indtrukket / fastsvejet skæretråd:**

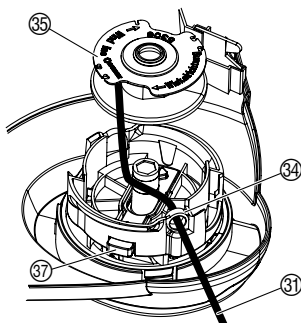







En skæretråd, som er for kort eller som ikke forlænges automatisk ved opstart, kan trækkes ud med hånden.

1. Tag accuen af.
2. Automatik-skyderen (37) holdes nede med hånden, mens man samtidig trækker i skæretråden (31).

Når skæretråden er trukket ind i trådspolen eller når den automatiske trådforlængelse stadig ikke fungerer efter at tråden er blevet trukket ud af trådspolen, er skæretråden (31) muligvis svejset fast i trådspolen (35).

1. Tag accuen af.
2. Trådspolen (35) tages ud som beskrevet under 7. Vedligeholdelse "Udskiftning af trådspolen".
3. Skæretråden (31) vikles af, trådspolen (35) og skæretråden (31) rengøres og skæretråden (31) spoles igen på trådspolen (35).
4. Automatik-skyderen (37) rengøres.  
*Automatik-skyderen skal være frit bevægeligt.*
5. Trådspolen tages atter ud som beskrevet under 7. Vedligeholdelse "Udskiftning af trådspolen".

Fejl	Mulig årsag	Afhjælpning
Trimmeren skærer ikke mere	Tråden er brugt op.	→ Udskiftning af trådspolen (se 7. Vedligeholdelse "Udskiftning af trådspole").
	Tråden er for kort eller den automatiske trådforlængelse fungerer ikke.	→ Træk skæretråden ud af trådspolen med hånden.
	Skæretråden er trukket ind i trådspolen eller skæretråden er svejset fast.	→ Løsgøring af indtrukket / fastsvejet skæretråd.
Tråden kan ikke forlænges	Tråden blev for tør og skør (f. eks. gennem vinteren).	→ Læg trådspolen i lunken vand i ca. 10 timer.
Trimmeren starter ikke op	Accuen er tom.	→ Oplad accuen (se 4. Igangsætning).
	Accuen er ikke sat rigtigt på håndtaget.	→ Skub accuen på håndtaget således at låsetasterne falder i hak.
	Motorblokering.	→ Fjern blokeringen og start maskinen igen.
Tråden er hurtigt slidt op	Tråden rammer ofte hårde genstande.	→ Undgå, at tråden rammer hårde genstande.

Fejl	Mulig årsag	Afhjælpning
Trimmeren stopper. Fejl-lysdioden  blinker	Batteriet er overbelastet.	→ Vent i 10 sek. Tryk knap  på batteriet og start apparatet igen.
	Den tilladte driftstemperatur blev overskredet.	→ Lad batteriet afkøle i ca. 15 min. Tryk knap  på batteriet og start apparatet igen.
Opladningskontrollampen  på opladeren lyser ikke	Opladeren eller ladekablet er ikke sat rigtigt i.	→ Sæt oplader og ladekablet rigtigt i.
Opladningskontrollampen  på opladeren blinker hurtigt (2 gange i sekundet)	Opladefejl.	→ Træk opladeren ud og stik den i igen.
Trimmeren stopper. Fejl-lysdioden  lyser	Batterifejl/batteri defekt.	→ Tryk knap  på batteriet og start apparatet igen.
Akkuen kan ikke længere genoplades	Accuen er defekt.	→ Udskift akkuen (varenr. 9840).

Der må kun benyttes et originalt GARDENA Udskifteligt Batteri BLi-18 (varenr. 9840). Denne fås hos Deres GARDENA – forhandler eller direkte hos GARDENA service.



I tilfælde af andre fejl bedes du kontakte **GARDENA service**. Reparationer må kun gennemføres af **GARDENA servicecentre** eller af fagforhandlere, der er autoriserede af **GARDENA**.

## 9. Leverbart tilbehør

<b>GARDENA Udskifteligt Batteri BLi-18</b>	Accu for ekstra driftstid eller til udskiftning med 2,6 Ah.	<b>varenr. 9840</b>
<b>GARDENA Trådspole til turbotrimmer</b>		<b>varenr. 5306</b>

## 10. Tekniske data

<b>Turbotrimmer</b>	<b>EasyCut Li-18/23 (varenr. 9824)</b>
<b>Tråddiameter</b>	1,5 mm
<b>Skærebredde</b>	230 mm
<b>Trådlængde</b>	10 m
<b>Trådfremføring</b>	Fulldautomatik
<b>Trådspolens omdrejningstal</b>	ca. 8500 o/min
<b>Vægt med accu</b>	ca. 2,8 kg

<b>Arbejdspladsrelateret emissionskendeværdi <math>L_{pa}^{1)}</math></b>	68 dB (A)
<b>Usikkerhed <math>k_{pa}</math></b>	3 dB (A)
<b>Lyd-effektniveau <math>L_{WA}^{2)}</math></b>	afmålt 86 dB (A) / garanti 90 dB (A)
<b>Usikkerhed <math>k_{WA}</math></b>	4,3 dB (A)
<b>Vibration på hånd/arm <math>a_{vhw}^{1)}</math></b>	3,5 m/s <sup>2</sup>
<b>Usikkerhed <math>k_a</math></b>	1,5 m/s <sup>2</sup>
<b>Accu</b>	Lithium-ion (18 V)
<b>Accu-kapacitet</b>	2,6 Ah
<b>Accu-opladningstid</b>	ca. 3,5 h 80 % / ca. 5 h 100 %
<b>Tomgangstid *</b>	ca. 60 min. (ved fuld accu)
<b>Ladeapparat</b>	
<b>Netspænding</b>	230 V / 50 – 60 Hz
<b>Maks. udgangsstrøm</b>	600 mA
<b>Udgangsspænding</b>	18 V (DC)

Målemetode i henhold til <sup>1)</sup> IEC 60335-2-91 <sup>2)</sup> RL 2000/14/EF.

\* Den egentlige brugsperiode kan afvige fra den anførte tomgangsperiode alt efter anvendelse, skæremateriale og pleje.



Den oplyste svingningsemissionsværdi er blevet målt i henhold til en normeret kontrolprocedure og den kan benyttes til at sammenligne et elektrisk redskab med et andet. Den kan også benyttes til en indledningsvis vurdering af det tidsrum, hvor maskinen står stille. Svingningsemissionsværdien kan være anderledes under den praktiske brug af det elektriske redskab.

## 11. Service / Garanti

### **Service:**

Kontakt venligst adressen på bagsiden.

### **Garanti:**

GARDENA Manufacturing GmbH giver 2 års garanti på denne maskine (fra købsdato). Garantien dækker alle væsentlige defekter på apparatet, som kan bevises at stamme fra materiale- eller produktionsfejl. Hvis reparationen dækkes af garantien vil vi vælge enten at udskifte apparatet eller at reparere indsendt apparat uden beregning, under forudsætning af at følgende er overholdt:

- Apparatet er behandlet korrekt og iht. informationerne beskrevet i brugsanvisningen.
- Hverken køber eller tredjepart har forsøgt at reparere apparatet.

Sliddelene trådspole og spolelæg er ikke omfattet af garantien.

Denne fabriksgaranti har ingen indflydelse på eksisterende garantikrav over for forhandleren.

Hvis du har problemer med dette apparat, bedes du venligst kontakte vores serviceafdeling.

## **D Produkthaftung**

Wir weisen ausdrücklich darauf hin, dass wir nach dem Produkthaftungsgesetz nicht für durch unsere Geräte hervorgerufene Schäden einzustehen haben, sofern diese durch unsachgemäße Reparatur verursacht oder bei einem Teileaustausch nicht unsere originale GARDENA Teile oder von uns freigegebene Teile verwendet wurden und die Reparatur nicht vom GARDENA Service oder dem autorisierten Fachmann durchgeführt wird. Entsprechendes gilt für Ergänzungssteile und Zubehör.

## **GB Product Liability**

We expressly point out that, in accordance with the product liability law, we are not liable for any damage caused by our units if it is due to improper repair or if parts exchanged are not original GARDENA parts or parts approved by us, and, if the repairs were not carried out by a GARDENA Service Centre or an authorised specialist. The same applies to spare parts and accessories.

## **F Responsabilité**

Nous vous signalons expressément que GARDENA n'est pas responsable des dommages causés par ses appareils, dans la mesure où ces dommages seraient causés suite à une réparation non conforme, dans la mesure où, lors d'un échange de pièces, les pièces d'origine GARDENA n'auraient pas été utilisées, ou si la réparation n'a pas été effectuée par le Service Après-Vente GARDENA ou l'un des Centres SAV agréés GARDENA. Ceci est également valable pour tout ajout de pièces et d'accessoires autres que ceux préconisés par GARDENA.

## **NL Productaansprakelijkheid**

Wij wijzen er nadrukkelijk op, dat wij op grond van de wet aansprakelijkheid voor producten niet aansprakelijk zijn voor schade ontstaan door onze apparaten, indien deze door onvakkundige reparatie veroorzaakt zijn, of er bij het uitwisselen van onderdelen geen gebruik gemaakt werd van onze originele GARDENA onderdelen of door ons vrijgegeven onderdelen en de reparatie niet door de GARDENA technische dienst of de bevoegde vakman uitgevoerd werd. Ditzelfde geldt voor extra-onderdelen en accessoires.

## **S Produktansvar**

Tillverkaren är inte ansvarig för skada som orsakats av produkten om skadan beror på att produkten har reparerats felaktigt eller om, vid reparation eller utbyte, andra än Original GARDENA reservdelar har använts. Samma sak gäller för kompletteringsdelar och tillbehör.

## **DK Produktansvar**

Vi gør udtrykkeligt opmærksom på, at vi i henhold til produktansvarsloven ikke er ansvarlige for skader forårsaget af vores udstyr, såfremt det sker på grund af uautoriserede reparationer eller hvis dele er skiftet ud og der ikke er anvendt originale GARDENA dele eller dele godkendt af os, eller hvis reparationerne ikke er udført af GARDENA-service eller en autoriseret fagmand. Det samme gælder for ekstra udstyr og tilbehør.

## **FI Tuotevastuu**

Korostamme nimenomaan, että tuotevastuulain nojalla emme ole vastuussa laitteistamme johtuneista vahingoista, mikäli nämä ovat aiheutuneet epäasianmukaisesta korjauksesta tai osia vaihdettaessa ei ole käytetty alkuperäisiä GARDENA-varaosia tai hyväksymiämme osia ja korjauksen on suorittanut muu kuin GARDENA-huoltokeskus tai valtuuttamamme ammattihenkilö. Tämä pätee myös lisäksiin ja lisävarusteisiin.

## **I Responsabilità del prodotto**

Si rende espressamente noto che, conformemente alla legislazione sulla responsabilità del prodotto, non si risponde di danni causati da nostri articoli se originati da riparazioni eseguite non correttamente o da sostituzioni di parti effettuate con materiale non originale GARDENA o comunque da noi non approvato e, in ogni caso, qualora l'intervento non venga eseguito da un centro assistenza GARDENA o da personale specializzato autorizzato. Lo stesso vale per le parti complementari e gli accessori.

## **E Responsabilidad de productos**

Advertimos que conforme a la ley de responsabilidad de productos no nos responsabilizamos de daños causados por nuestros aparatos, siempre y cuando dichos daños hayan sido originados por arreglos o reparaciones indebidas, por recambios con piezas que no sean piezas originales GARDENA o bien piezas no autorizadas por nosotros, así como en aquellos casos en que la reparación no haya sido efectuada por un Servicio Técnico GARDENA o por un técnico autorizado. Lo mismo es aplicable para las piezas complementarias y accesorios.

## **P Responsabilidade sobre o produto**

Queremos salientar que segundo a lei da responsabilidade do fabricante, nós não nos responsabilizaremos por danos causados pelo nosso equipamento, quando estes ocorrerem em decorrência de reparações inadequadas ou da substituição de peças por peças não originais da GARDENA, ou peças não autorizadas.

A responsabilidade tornar-se-à nula também depois de reparações realizadas por oficinas não autorizadas pela GARDENA. Esta restrição valerá também para peças adicionais e acessórios.

## **PL Odpowiedzialność za produkt**

Zwracamy Państwu uwagę, że nie ponosimy odpowiedzialności za uszkodzenia naszych maszyn, bądź szkody spowodowane ich wadliwym funkcjonowaniem, powstałe na skutek nieprawidłowo przeprowadzonych napraw lub użycia nieoryginalnych części zamiennych. Naprawy winny być przeprowadzane tylko przez punkty serwisowe Husqvarna lub autoryzowane serwisy. Dotyczy to również części uzupełniających i oprzyrządowania.

## **H Termékszavatosság**

Nyomatékosan utalunk arra a tényre, hogy a termékszavatossági törvény szerint nem kell jótállást vállalnunk azokra a károokra, amelyeket nem a mi készülékeink okoztak, ha ezeket átkészületlen javítás okozta vagy egy alkatrész kicserélésénél nem a mi eredeti GARDENA alkatrészeinket vagy általunk engedélyezett alkatrészeket használták fel és a javítást nem a GARDENA szerviz vagy egy erre felhatalmazott szakember végezte. Hasonlóképpen érvényes ez a kiegészítő alkatrészekre és tartozékokra is.

## **CZ Odpovědnost za výrobek**

Výslovně upozorňujeme na to, že podle zákona o odpovědnosti za výrobek neneseme odpovědnost za škody způsobené našimi přístroji, pokud byly způsobené neodbornou opravou nebo použitím jiných než našich originálních náhradních dílů GARDENA nebo námi schválených dílů a neprovedením opravy servisem GARDENA nebo autorizovaným odborníkem. Odpovídající platí i pro doplňkové díly a příslušenství.

## **SK Predmet záruky**

Upozorňujeme dôrazne na to, že podľa zákona o poskytovaní záruk nezodpovedáme za škody spôsobené našimi výrobkami, v prípade, že boli boli vyvolané neodbornými opravami, výmenou dielcov, ktoré nepatria k originálnym dielom GARDENA alebo neboli nami schválené a rovnako boli spôsobené servisnými zásahmi, ktoré neboli vykonané servisom GARDENA alebo autorizovaným odborníkom. Rovnako to platí pre doplnky a príslušenstvo.

## **GR Ευθύνη για το προϊόν**

Σας υπενθυμίζουμε ρητά, ότι σύμφωνα με το νόμο περί ευθύνης για τα προϊόντα δεν ευθυνόμαστε για ενδεχόμενες βλάβες που προκαλούνται από τις συσκευές μας, εφόσον οφείλονται σε μία ακατάλληλη επισκευή ή σε μια αντικατάσταση τμημάτων για την οποία δεν έχουν χρησιμοποιηθεί τα πρωτότυπα ανταλλακτικά της GARDENA ή τα από μας εγκεκριμένα ανταλλακτικά και σε περίπτωση που δεν εκτελείται η επισκευή από το Τμήμα Εξυπηρέτησης Πελατών της GARDENA ή από έναν εξουσιοδοτημένο εξειδικευμένο τεχνίτη. Το ίδιο ισχύει για εξαρτήματα και συμπληρωματικά τμήματα.

## **SLO Jamstvo za izdelek**

Pismo poudarjamo, da po zakonu jamstva za izdelek nismo odgovorni za škodo, ki bi nastala zaradi uporabe našega izdelka, prav tako tudi ne za škodo ki bi nastala zaradi nepravilnega popravila izdelka ali pri napačni zamenjavi delov, ki niso originalni deli GARDENA ali pri uporabi z naše strani potrjenih delov, ki pa niso bili vgrajeni v servisu GARDENA ali v naši pooblaščenih servisni službi. Enako velja tudi za nadomestne dele in opremo.

## **HR Odgovornost za proizvod**

Izričito napominjemo da u skladu sa Zakonom o odgovornosti za proizvode nismo odgovorni za štete uzrokovane našim uređajima ako su one izazvane nestručnim popravkom ili u slučaju zamjene dijelova nisu korišteni originalni GARDENA dijelovi ili dijelovi koje smo odobrili i popravak nije izvršio GARDENA servis ili ovlašteni stručnjak. Isto vrijedi i za dodatne dijelove i pribor.

## **RO Responsabilitatea legala a produsului**

Menționăm în mod expres că, în concordanță cu responsabilitatea legală a produsului, nu suntem răspunzători de nici un accident provocat de produsele noastre dacă se datorează reparării necorespunzătoare sau dacă piesele de schimb nu sunt originale GARDENA sau aprobate de GARDENA, sau dacă reparațiile nu au fost efectuate de un Centru de Service GARDENA sau un specialist autorizat. Aceleași prevederi se aplică și pieselor de schimb și accesoriilor.

## **BG Отговорност за качество**

Изрично подчертаваме, че съгласно закона за отговорност за качество, ние не носим отговорност за вредите причинени от нашите уреди, ако същите са причинени от неправилен ремонт или при подмяната на части не са използвани оригинални части на GARDENA или части одобрени от нас и ремонта не е извършен от сервиз на GARDENA или оторизиран специалист. Същото важи за допълнителните части и принадлежности.

## **EST Tootevastutus**

Juhime teie tähelepanu sellele, et tootevastutusseaduse kohaselt ei vastuta me meie seadmete poolt põhjustatud kahjude eest, kui need on tekkinud asjatundmatu paranduse tagajärjel või kui detaili vahetamisel ei kasutatud GARDENA originaalvaruosi ega meie poolt kasutada lubatud varuosia ja kui parandustöid ei ole teinud GARDENA klienditeenindusspetsialistid ega meie volitatud spetsialistid. Sama kehtib lisadetailide ja tarvikute kohta.

## **LT Atsakomybė už produkciją**

Nurodome, kad remdamiesi Atsakomybės už produkciją įstatymu, neatsakome už nuostolius, sukeltus mūsų prietaisų, jei jie atsirado dėl netinkamo remonto, arba, jei keičiant dalis, buvo naudojamasi neoriginalios GARDENA dalys arba dalys, kurių mes neleidome naudoti, o remontą atliko ne GARDENA servisas arba neįgaliotasis specialistas. Tas pats galioja papildomoms dalims ir priedams.

## **LV Produkta atbildība**

Mēs skaidri norādām uz to, ka saskaņā ar Produktu atbildības likumu, mēs neatbildam par mūsu iekārtu radītiem zaudējumiem, ciktāl tos ir izraisījis neatbilstošs remonts vai daļu nomaiņa ar neoriģinālām GARDENA daļām vai ne ar mūsu norādītajām detaļām un remontu nav veicis GARDENA serviss vai pilnvarots speciālists. Tas pats attiecas uz papildinošajām daļām un piederumiem.

<p><b>D EG-Konformitätserklärung</b> Der Unterzeichnete Husqvarna AB, 561 82 Huskvarna, Sweden bestätigt, dass die nachfolgend bezeichneten Geräte in der von uns in Verkehr gebrachten Ausführung die Anforderungen der harmonisierten EU-Richtlinien, EU-Sicherheitsstandards und produktspezifischen Standards erfüllen. Bei einer nicht mit uns abgestimmten Änderung der Geräte verliert diese Erklärung ihre Gültigkeit.</p>	<p><b>H EU-Megfelelőeségi nyilatkozat</b> Alulírott, a Husqvarna AB, 561 82 Huskvarna, Sweden igazolja azt, hogy az alábbiakban megnevezett készülékek, az általunk forgalomba hozott kivitelben teljesítik a harmonizációs EU-irányelvek, az EU biztonsági szabványok és a termékre jellemző szabványok követelményeit. Ha a készülékeken a mi beleegyezésünk nélkül változtatást végeznek, akkor ez a nyilatkozat érvényét veszti.</p>
<p><b>GB EU Declaration of Conformity</b> The undersigned Husqvarna AB, 561 82 Huskvarna, Sweden hereby certifies that, when leaving our factory, the units indicated below are in accordance with the harmonised EU guidelines, EU standards of safety and product specific standards. This certificate becomes void if the units are modified without our approval.</p>	<p><b>CZ Prohlášení o shodě EU</b> Podepsaný Husqvarna AB, 561 82 Huskvarna, Sweden potvrzuje, že dále uvedené přístroje v námi do provozu uvedeném provedení splňují požadavky harmonizovaných směrnic EU, bezpečnostních norem EU a norem specifických pro výrobek. Při námi neschválené změně přístrojů ztrácí toto prohlášení platnost.</p>
<p><b>F Certificat de conformité aux directives européennes</b> Le constructeur, soussigné : Husqvarna AB, 561 82 Huskvarna, Sweden déclare qu'à la sortie de ses usines le matériel neuf désigné ci-dessous étai conforme aux prescriptions des directives européennes énoncées ci-après et conforme aux règles de sécurité et autres règles qui lui sont applicables dans le cadre de l'Union européenne. Toute modification portée sur ce produit sans l'accord express de GARDENA suppose la validité de ce certificat.</p>	<p><b>SK EU-Vyhlasenie o zhode</b> Nižšie uvedená firma Husqvarna AB, 561 82 Huskvarna, Sweden vyhlasuje, že uvedené zariadenia, ktoré uviedla na trh v tomto vyhotovení, spĺňajú požiadavky harmonizovaných smerníc EU, bezpečnostných noriem EU a noriem špecifických pre výrobok. Pri zmene zariadenia, ktorá nebola odsúhlasená výrobcom stráca toto vyhlásenie platnosť.</p>
<p><b>NL EU-overeenstemmingsverklaring</b> Ondergetekende Husqvarna AB, 561 82 Huskvarna, Sweden bevestigt, dat de volgende genoemde apparaten in de door ons in de handel gebrachte uitvoering voldoen aan de eis van, en in overeenstemming zijn met de EU-richtlijnen, de EU-veiligheidsstandaard en de voor het product specifieke standaard. Bij een niet met ons afgestemde verandering aan de apparaten verliest deze verklaring haar geldigheid.</p>	<p><b>GR Δήλωση Συμμόρφωσης προς τις Οδηγίες της ΕΕ</b> Η υπογράφουσα Husqvarna AB, 561 82 Huskvarna, Sweden δηλώνει, ότι τα εξής αναφερόμενα εκδοόμενα από την εταιρία μας προϊόντα ανταποκρίνονται σε όλες τις εναρμονισμένες προδιαγραφές της ΕΕ, στα πρότυπα ασφαλείας της ΕΕ και στα ειδικά για το προϊόν πρότυπα. Σε μία μη συμφωνημένη με την εταιρία μας τροποποίηση των συσκευών αυτή η δήλωση χάνει την ισχύ της.</p>
<p><b>S EU Tillverkarintyg</b> Undertecknad firma Husqvarna AB, 561 82 Huskvarna, Sweden intygar härmed att nedan nämnda produkter överensstämmer med EU:s direktiv, EU:s säkerhetsstandard och produktspekifikation. Detta intyg upphör att gälla om produkten ändras utan vårt tillstånd.</p>	<p><b>SLO EU-izjava o skladnosti</b> Podpisani proizvajalca «Husqvarna AB, 561 82 Huskvarna, Sweden» s podpisom potrjuje, da sledeće opisana naprava, ki smo jo poslali na tržišče izpolnjuje zahteve harmoniziranih standardov ES-smernic, ES-varnostnih standardov in izdelku specifičnih standardov. V primeru spremembe na napravi brez našega pisnega dovoljenja ta izjava izgubi svoj pomen in veljavnost.</p>
<p><b>DK EU Overensstemmelse certifikat</b> Undertegnede Husqvarna AB, 561 82 Huskvarna, Sweden bekræfter hermed, at enheder listede herunder, ved afsendelse fra fabrikken, er i overensstemmelse med harmoniserede EU retningslinjer, EU sikkerheds standarder og produkt specifikations standarder. Dette certifikat træder ud af kraft hvis enhederne er ændret uden vor godkendelse.</p>	<p><b>HR Izjava o skladnosti EU-a</b> Dolje potpisana tvrtka Husqvarna AB, 561 82 Huskvarna, Sweden ovime potvrđuje da dolje navedeni uređaji u izvedbi plaširanoj na tržište ispunjavaju zahtjeve harmoniziranih EU smjernica, EU sigurnosnih normi i normi za određene proizvode. Ova izjava postaje ništavna u slučaju izmjene uređaja koje nismo odobrili.</p>
<p><b>FI EU-yhdenmukaisuusvakuutus</b> Allekirjoittanut Husqvarna AB, 561 82 Huskvarna, Sweden vakuuttaa, että alla mainittu laitteet täyttävät tehtaaltamme lähtiesään yhdenmukaisistettujen EU-direktiivien, EU-turvallisuusstandardien ja tuotekohtaisten standardien vaatimukset. Laitteisiin tehyd muutokset, joista ei ole sovittu kanssamme, joutavat tämän vakuutuksen raukaamiseen.</p>	<p><b>RO UE-Certificat de conformitate</b> Prin prezenta Husqvarna AB, 561 82 Huskvarna, Sweden, certifica faptul ca, in momentul in care produsele mentionate mai jos ies din fabrica sunt in concordanta cu directivele UE, standardele de siguranta UE si standardele specifice ale produsului UE. Acest certificat devine nul in cazul modificării aparatului fără aprobarea noastră.</p>
<p><b>I Dichiarazione di conformità alle norme UE</b> La sottoscritta Husqvarna AB, 561 82 Huskvarna, Sweden certifica che il prodotto qui di seguito indicato, nei modelli da noi commercializzati, è conforme alle direttive armonizzate UE nonché agli standard di sicurezza e agli standard specifici di prodotto. Qualunque modifica apportata al prodotto senza nostra specifica autorizzazione invalida la presente dichiarazione.</p>	<p><b>BG ЕС-Декларация за съответствие</b> Подписаната фирма Husqvarna AB, 561 82 Huskvarna, Sweden декларира, че описаните по-долу уреди, пуснати в продажба съгласно нашата спецификация, изпълняват изискванията на хармонизираните ЕС-директиви, ЕС-стандарти за безопасност и специфичните производствени стандарти. При промяна на уреда, която не е съгласувана с нас, тази декларация губи своята валидност.</p>
<p><b>E Declaración de conformidad de la UE</b> El que suscribe Husqvarna AB, 561 82 Huskvarna, Sweden declara que la presente mercancía, objeto de la presente declaración, cumple con todas las normas de la UE, en lo que a normas técnicas, de homologación y de seguridad se refiere. En caso de realizar cualquier modificación en la presente mercancía sin nuestra previa autorización, esta declaración pierde su validez.</p>	<p><b>EST Eli vastusdeklaratsioon</b> Allkirjutanud Husqvarna AB, 561 82 Huskvarna, Sweden kinnitab, et kirjeldatud seade vastab meie poolt riigusse viidud kujul ELi harmoniseeritud direktiividele, ELi ohutusstandarditele ja tootega seotud standarditele. Meiega kooskõlastamata muudatus tegemise korral seadmel kaotab see deklaratsioon kehtivuse.</p>
<p><b>P Certificado de conformidade da UE</b> Os abaixo mencionados Husqvarna AB, 561 82 Huskvarna, Sweden, por este meio certificam que ao sair da fábrica os aparelhos abaixo mencionados estão de acordo com as direttrizes harmonizadas da UE, padrões de segurança e de produtos específicos. Este certificado ficará nulo se as unidades forem modificadas sem a nossa aprovação.</p>	<p><b>LT ES Atitikties deklaracija</b> Pasirašanti nurodė Husqvarna AB, 561 82 Huskvarna, Sweden patvirtina, kad žemiau įvardyti prietaisai ir jų modeliai, kurie buvo pagaminti mūsų gamyklose atitinka ES direktyvas, ES saugumo standartus ir specifinius gaminių standartus. Atlikus bet kokį prietaiso pakeitimą, kuris nėra suderintas su mumis, ši deklaracija praranda galiojimą.</p>
<p><b>PL Deklaracja zgodności Unii Europejskiej</b> Husqvarna AB, 561 82 Huskvarna, Sweden potwierdza, że poniżej określone urządzenia w wersji oferowanej przez nas do sprzedaży spełniają wymagania zharmonizowanych dyrektyw Unii Europejskiej, standardu bezpieczeństwa Unii Europejskiej i standardu specyficznego dla tego typu produktów. W przypadku zmiany urządzenia, która nie została z nami uzgodniona, niniejsza deklaracja traci moc obowiązującą.</p>	<p><b>LV ES-atbilstības deklarācija</b> Parakstīstusies Husqvarna AB, 561 82 Huskvarna, Sweden, Vācija apstiprina, ka sekojoši apzīmētās iekārtas, kuras mēs izplatām, savā izpildījumā atbilst harmonizētajām ES direktīvām, ES drošības standartiem un produkta specifiskajiem standartiem. Ar mūsu neapstiprinātām izmaiņām iekārtā šī deklarācija zaudē savu derīgumu.</p>

<p>Bezeichnung der Geräte: Description of the units: Désignation du matériel : Omschrijving van de apparaten: Produktbeskrivning: Beskrivelse af produktet: Laitteiden nimitys: Descrizione dei prodotti: Descripción de la mercancía: Descrição dos aparelhos:</p> <p>Nazwa urządzenia: A készülékek megnevezése:</p> <p>Označení přístrojů: Označenie zariadenia: Ονομασία της συσκευής:</p> <p>Opis naprave: Oznaka uređaja: Descrierea articolului: Обозначение на уредите: Seadmete nimetus: Prietaisų pavadinimas: Iekārtu apzīmējums:</p>	<p><b>Accu-Turbotrimmer</b> <b>Accu Turbotrimmer</b> <b>Coupe-bordures à batterie</b></p> <p><b>Accu-Turbotrimmer</b> <b>Accu-Turbotrimmer</b> <b>Accu-turbotrimmer</b> <b>Accu-turbotrimmeri</b> <b>Turbotrimmer a batteria</b> <b>Recortabordes con accu</b> <b>Aparador de relva Accu-Turbo-trimmer</b> <b>Podkaszarka akumulatorowa</b> <b>Akkumulátoros damilos fűszegélynyíró</b> <b>Akkumulátorový turbotrimmer</b> <b>Akkumulátorový turbotrimmer</b> <b>Επαναφορτιζόμενο κουρευτικό πετονιάς</b> <b>Akkumulatorski turbo obrezovalnik</b> <b>Baterijski turbo trimmer za travu</b> <b>Turbotrimmer cu baterie</b> <b>Акумуляторен Турботриммер</b> <b>Akuga turbotrimmer</b> <b>Akkumulátorinē turbo žaliņlapjovs</b> <b>Turbotrimmeris ar akumulatoru</b></p>	<p>Schall-Leistungspegel: Noise level: Puissance acoustique : Geluidsniveau: Ljudnivá: Lydytrýksnivaeau: Melun tehotas: Livello rumorosità: Nível sonoro: Nível de ruído: Poziom znalezienia dźwięku: Zajteljesítmény szint: Hluková hladina výkonu: Výkonová hladina hluku: Επίπεδο ισχύος ήχου: Nivo hrupa: Razina zvučne snage Nível de putere acustică: Ниво на шума: Helivõimsuse tase: Garso stiprumo lygis: Troksņu jaudas līmenis:</p> <p>gemessen/garantiert measured/guaranteed mesurée/garantie gemeten/gegarandeerd uppmått/garanterad afmátt/garanti mittattu/taattu testato/garantito medido/garantizado medido/garantido zmierzony/gwarantowane mért/garantált naměřeno/garantovano meraná/garantovaná μετρηθëκαν/εγγυημένα izmerjeno/zagotovljeno izmjereno/garantirano măsurat/garantat измерено/гарантирано mõõdetud/garanteeritud išmatuotas/garantuotas izmēritais/garantētais</p>
--	---	--

**Art. 9824 86 dB (A) / 90 dB (A)**

<p>Typen: Types: Types : Type: Type: Typ: Typer: Tuypit: Tipi: Tipos: Tipos: Tipy:</p>	<p>Típusok: Típujok: Típujok : Típujok: Típujok: Típujok: Típujok: Típujok: Típujok: Típujok: Típujok: Típujok: Típujok:</p>	<p>Art.-Nr.: Art. No.: Référence : Art.nr.: Art.nr.: Art. nr.: Tuoten:o Art.: Art. No: Art. no: Nr artykutu:</p>	<p>Cikkszám: Číslo artiklu: Art.: Art. nr.: Art št.: br. art.: Nr art.: Art.: Art. No: Art. no: Gaminio nr.: Izstr.:</p>
<p><b>EasyCut Li-18/23</b></p>		<p><b>Art. 9824</b></p>	

<p>Anbringningsjahr der CE-Kennzeichnung: Year of CE marking: Année d'aposition du marquage CE : Installatiejaar van de CE-aanduiding: Mærkningsår: CE-Mærkningsår: CE-merkin kiinnitysvuosi: Anno di applicazione della certificazione CE: Colocación del distintivo CE: Ano de marcação pela CE: Rok nadania oznakowania CE: CE-jelzés elhelyezésének éve:</p>	<p>Rok umístění značky CE: Rok udelenia značky CE: Έτος σήματος CE: Leto namestitve CE-oznake: Godina dobivanja CE oznake: Anul de marcarea CE: Година на поставяне на CE-маркировка: CE-mærkigstuse paigaldamise aasta: Metai, kada pažymėta CE-ženklui: CE-marķējuma uzlikšanas gads:</p>
<p><b>2013</b></p>	

<p>EU-Richtlinien: EU directives: Directives européennes : EU-richtlijnen: EU directive: EU Retningslinier: EY-direktiivit: Direttive UE: Normative UE: Diretrizes da UE: Dyrektwyw Unii Europejskiej: EU-irányelvek: Smernice EU: EU-Predpisy: Οδηγίες της ΕΕ: ES-smernice:</p>	<p>EU smjernice: Directive UE: ЕС-директивы: ЕІ директиви: ES direktivos: ES-direktivas: <b>2006/42/EG</b> <b>2011/65/EG</b> <b>2000/14/EG</b> <b>2014/30/EG</b> <b>Ladegerät/Battery charger:</b> <b>2014/35/EG</b></p>
--	--

<p>Harmonisierte EN:  <b>EN ISO 12100</b> <b>EN 60335-1</b> <b>EN 50636-2-91</b></p>	<p><b>Batterie/Batterie:</b> <b>IEC 62133</b> <b>Ladegerät/Battery charger:</b> <b>EN ISO 12100</b> <b>IEC 60335-1</b> <b>IEC 60335-2-29</b></p>
--	--

<p>Ulm, den 11.02.2016 Ulm, 11.02.2016 Fait à Ulm, le 11.02.2016 Ulm, 11-02-2016 Ulm, 2016.02.11. Ulm, 11.02.2016 Ulm, 11.02.2016 Ulm, 11.02.2016 Ulm, 11.02.2016 Ulm, dnia 11.02.2016 Ulm, 11.02.2016 Ulm, 11.02.2016 Ulm, dná 11.02.2016 Ulm, 11.02.2016 Ulm, 11.02.2016 Ulm, dana 11.02.2016 Ulm, 11.02.2016 Ulm, 11.02.2016 Ulm, 11.02.2016 Ulm, 11.02.2016 Ulm, 11.02.2016</p>	<p>Der Bevollmächtigte Authorised representative Le mandataire De gevolmachtigde Autoriserad representant Autoriseret repræsentant Valtuutettu edustaja Persona delegata La persona autorizada O reprezentante Pelnomocnik Meghatalmazott Zplnomocnenec Spinomocneny O εξουσιοδοτηµένος Pooblaščenec Ovlaštena osoba Conducerea tehnică Упълномощен Volitatud esindaja Igaliotatis atstovas Pilnvarotā persona</p>
---	--

<p>Hinterlegte Dokumentation: GARDENA-Technische Dokumentation, M. Kugler 89079 Ulm Deposited Documentation: GARDENA Technical Documentation, M. Kugler 89079 Ulm Documentation déposée: Documentation technique GARDENA, M. Kugler 89079 Ulm</p>	<p>Konformitätsbewertungs- verfahren: Nach 2000/14/ EG Art. 14 Anhang VI Conformity Assessment Procedure: according to 2000/14/EG Art.14 Annex VI Procédure d'évaluation de la conformité : Selon 2000/14/CE art. 14 Annexe VI</p>
---	--

*Reinhard Pompe*  
**Reinhard Pompe**  
Vice President



**Deutschland / Germany**

**GARDENA**  
Manufacturing GmbH  
Central Service  
Hans-Lorenser-Straße 40  
D-89079 Ulm  
Produktfragen:  
(+49) 731 490-123  
Reparaturen:  
(+49) 731 490-290  
service@gardena.com

**Albania**  
COBALT Sh.p.k.  
Fr. Siri Kodra  
1000 Tirana

**Argentina**  
Husqvarna Argentina S.A.  
Av. del Libertador 5954 –  
Piso 11 – Torre B  
(C1428AR) Buenos Aires  
Phone: (+54) 11 5194 5000  
info.gardena@  
ar.husqvarna.com

**Armenia**  
Garden Land Ltd.  
61 Tigran Mets  
0005 Yerevan

**Australia**  
Husqvarna Australia Pty. Ltd.  
Locked Bag 5  
Central Coast BC  
NSW 2252  
Phone: (+61) (0) 2 4352 7400  
customer.service@  
husqvarna.com.au

**Austria / Österreich**  
Husqvarna Austria GmbH  
Industriezeile 36  
4010 Linz  
Tel.: (+43) 732 77 01 01-485  
service.gardena@  
husqvarnagroup.com

**Azerbaijan**  
Firm Progress  
a. Aliyev Str. 26A  
1052 Baku

**Belgium**  
GARDENA Belgium NV/SA  
Sterrebeekstraat 163  
1930 Zaventem  
Phone: (+32) 2 720 92 12  
Mail: info@gardena.be

**Bosnia / Hercegovina**  
SILK TRADE d.o.o.  
Industrijska zona Bukva bb  
74260 Tešanj

**Brazil**  
Husqvarna do Brasil Ltda  
Av. Francisco Matarazzo,  
1400 – 19º andar  
São Paulo – SP  
CEP: 05001-903  
Tel: 0800-112252  
marketing.br.husqvarna@  
husqvarna.com.br

**Bulgaria**  
Хускварна България ЕООД  
пл. „Андрей Ляпчев“ № 72  
1799 София  
Тел.: (+359) 02/9753076  
www.husqvarna.bg

**Canada / USA**  
GARDENA Canada Ltd.  
100 Summerlea Road  
Brampton, Ontario L6T 4X3  
Phone: (+1) 905 792 9330  
info@gardenacanada.com

**Chile**  
Maquinarias Agroforestales  
Ltda. (Maga Ltda.)  
Santiago, Chile  
Avda. Chesterton  
# 8355 comuna Las Condes  
Phone: (+56) 2 202 4417  
Dalton@maga.cl  
Zipcode: 7560330  
Temuco, Chile  
Avda. Valparaíso # 01466  
Phone: (+56) 45 222 126  
Zipcode: 4780441

**China**

Husqvarna (China) Machinery  
Manufacturing Co., Ltd.  
No. 1355, Jia Xin Rd.,  
Ma Lu Zhen, Jia Ding Dist.,  
Shanghai  
201801  
Phone: (+86) 21 59159629  
Domestic Sales  
www.gardena.com.cn

**Colombia**  
Husqvarna Colombia S.A.  
Calle 18 No. 68 D-31, zona  
Industrial de Montevideo  
Bogotá, Cundinamarca  
Tel. 571 2922700 ext. 105  
jairo.salazar@  
husqvarna.com.co

**Costa Rica**  
Compania Exim  
Euroiberoamericana S.A.  
Los Colegios, Moravia,  
200 metros al Sur del Colegio  
Saint Francis – San José  
Phone: (+506) 297 68 83  
exim\_euro@racsca.co.cr

**Croatia**  
SILK ADRIA d.o.o.  
Josipa Lončara 3  
10090 Zagreb  
Phone: (+385) 1 3794 580  
silk.adria@zg.t-com.hr

**Cyprus**  
Med Marketing  
17 Digeni Akritas Ave  
P.O. Box 27017  
1641 Nicosia

**Czech Republic**  
Husqvarna Česko s.r.o.  
Türkova 2319/5b  
149 00 Praha 4 – Chodov  
Bezpłatná infolinika:  
800 100 425  
servis@cz.husqvarna.com

**Denmark**  
GARDENA / Husqvarna  
Consumer Outdoor Products  
Salgsafdelning Danmark  
Box 9003  
S-200 39 Malmö  
info@gardena.dk

**Dominican Republic**  
BOSQUESA, S.R.L  
Carretera Argentina Lacey  
Km 5 1/2  
Esquina Copal II.  
Santiago  
Dominican Republic  
Phone: (+809) 736-0333  
joserbosquesa@claro.net.do

**Ecuador**  
Husqvarna Ecuador S.A.  
Arupos E1-181 y 10 de  
Agosto Quito, Pichincha  
Tel. (+593) 22800739  
francisco.jacome@  
husqvarna.com.ec

**Estonia**  
Husqvarna Eesti OÜ  
Consumer Outdoor Products  
Kesk tee 10, Aaviku küla  
Rae vald  
Harju maakond  
75305 Estonia  
kontakt.etj@husqvarna.ee

**Finland**  
Oy Husqvarna Ab  
Consumer Outdoor Products  
Lautautarkankatu 8 B / PL 3  
00581 HELSINKI  
info@gardena.fi

**France**  
Husqvarna France  
9/11 Allée des pierres mayettes  
92635 Gennemilliers Cedex  
France  
http://www.gardena.com/fr  
N° AZUR: 0 810 00 78 23  
(Prix d'un appel local)

**Georgia**

ALD Group  
Belliahvili 8  
1159 Tbilisi

**Great Britain**  
Husqvarna UK Ltd  
Preston Road  
Aycliffe Industrial Park  
Newton Aycliffe  
County Durham  
DL5 6UP  
info.gardena@  
husqvarna.co.uk

**Greece**  
Π. ΠΑΠΑΔΟΠΟΥΛΟΣ ΑΕΒΕ  
Λωσφ. Αθηνών 92  
Αθήνα  
Τ.Κ. 104 42  
Ελλάδα  
Τηλ. (+30) 210 5193 100  
info@papaadopoulou.com.gr

**Hungary**  
Husqvarna Magyarország Kft.  
Ezred u. 1-3  
1044 Budapest  
Telefon: (+36) 1 251-4161  
vevoszolgalat.husqvarna@  
husqvarna.hu

**Iceland**  
Ö. Johnson & Kaaber  
Tunguhalsi 1  
110 Reykjavik  
oofj@oik.is

**Ireland**  
Husqvarna UK Ltd  
Preston Road  
Aycliffe Industrial Park  
Newton Aycliffe  
County Durham  
DL5 6UP  
info.gardena@  
husqvarna.co.uk

**Italy**  
Husqvarna Italia S.p.A.  
Via Como 72  
23868 VALMADRERA (LC)  
Phone: (+39) 0341.203.111  
info@gardenaitalia.it

**Japan**  
KAKUICHI Co. Ltd.  
Sumitomo Realty &  
Development Kojimachi  
BLDG., 8F  
5-1 Nibannyo  
Chiyoda-ku  
Tokyo 102-0084  
Phone: (+81) 33 264 4721  
m\_ishihara@kaku-ichi.co.jp

**Kazakhstan**  
LAMED Ltd.  
155/1, Tazhibayevoi Str.  
050060 Almaty  
IP Schmidt  
Abayevue 3B  
110005 Kstanay

**Korea**  
Kyung Jin Trading Co.,LTD.  
107-4, SunDuk Bld.,  
YangJae-dong,  
Seocho-gu,  
Seoul, (zipcode: 137-891)  
Phone: (+82) (0)2 574-6300

**Kyrgyzstan**  
Alye Maki  
av. Moladaya Guardir J 3  
720014  
Bishkek

**Latvia**  
Husqvarna Latvija  
Consumer Outdoor Products  
Bākužu iela 6  
LV-1024 Rīga  
info@husqvarna.lv

**Lithuania**  
UAB Husqvarna Lietuva  
Consumer Outdoor Products  
Ateities pl. 77C  
LT-52104 Kaunas  
centras@husqvarna.lt

**Luxembourg**

Magasins Jules Neuberg  
39, rue Jacques Stas  
Luxembourg-Gasperich 2549  
Case Postale No. 12  
Luxembourg 2010  
Phone: (+352) 40 14 01  
api@neuberg.lu

**Mexico**  
AFOSA  
Av. Lopez Mateos Sur # 5019  
Col. La Calma 45070  
Zapopan, Jalisco  
Mexico  
Phone: (+52) 33 3818-3434  
infoenje@afosa.com.mx

**Moldova**

Convel S.R.L.  
2900 Muncesti Str.  
2002 Chisinau

**Netherlands**  
GARDENA Nederland B.V.  
Postbus 50176  
1305 AD ALMERE  
Phone: (+31) 36 521 00 00  
info@gardena.nl

**Neth. Antilles**  
Jonka Enterprises N.V.  
Sta. Rosa Weg 196  
P.O. Box 8200  
Curaçao  
Phone: (+599) 9 767 6655  
pjm@jonka.com

**New Zealand**  
Husqvarna New Zealand Ltd.  
P.O. Box 76-437  
Manukau City 2241  
Phone: (+64) (0) 9 9202410  
support.nz@husqvarna.co.nz

**Norway**

GARDENA  
Husqvarna Consumer  
Outdoor Products  
Salgskontor Norge  
Kleiverveien 6  
1540 Vestby  
info@gardena.no

**Peru**  
Husqvarna Perú S.A.  
Jr. Ramón Cárcamo 710  
Lima 1  
Tel: (+51) 1 3320400 ext. 416  
juan.rumozgo@  
husqvarna.com

**Poland**

Husqvarna  
Poland Spółka z o.o.  
ul. Wyszockiego 15 b  
03-371 Warszawa  
Phone: (+48) 22 330 96 00  
gardena@husqvarna.com.pl

**Portugal**  
Husqvarna Portugal, SA  
Lagoa - Albarraque  
2635 - 595 Rio de Mouro  
Tel.: (+351) 21 922 85 30  
Fax: (+351) 21 922 85 36  
info@gardena.pt

**Romania**  
Madex International Srl  
Soseaua Odaii 117-123,  
PO 013603 București, S 1  
Phone: (+40) 21 352.76.03  
madex@ines.ro

**Russia / Россия**  
ООО „Хускварна“  
141400, Московская обл.,  
г. Химки,  
улица Ленинградская,  
владение 39, стр.6  
Бизнес Центр  
„Химки Бизнес Парк“,  
помещение 0B02.04  
http://www.gardena.ru

**Serbia**  
Domel d.o.o.  
Autoput za Novi Sad bb  
11273 Belgrade  
Phone: (+381) 11 848 88 12  
miroslav.jeljina@domel.rs

**Singapore**

Hy-Ray PRIVATE LIMITED  
40 Jalan Pemimpin  
#02-08 Tai Ann Building  
Singapore 577185  
Phone: (+65) 6253 2277  
shying@hyray.com.sg

**Slovak Republic**

Husqvarna Česko s.r.o.  
Türkova 2319/5b  
149 00 Praha 4 – Chodov  
Bezpłatná infolinika:  
800 154 044  
servis@sk.husqvarna.com  
Husqvarna Austria GmbH  
Industriezeile 36  
4010 Linz  
Tel.: (+43) 732 77 01 01-485  
service.gardena@  
husqvarnagroup.com

**South Africa**

Husqvarna  
South Africa (Pty) Ltd  
Postnet Suite 250  
Private Bag X6,  
Cascades, 3202  
South Africa  
Phone: (+27) 33 846 9700  
info@gardena.co.za

**Spain**

Husqvarna España S.A.  
Calle de Rivas n.º 10  
28052 Madrid  
Phone: (+34) 91 708 05 00  
atencioncliente@gardena.es

**Suriname**

Agrofix n.v.  
Verlengde Hogestraat #22  
Phone: (+597) 472426  
agrofix@sr.net  
Pobox: 2006  
Paramaribo  
Suriname – South America

**Sweden**

Husqvarna AB  
S-561 82 Huskvarna  
info@gardena.se

**Switzerland / Schweiz**

Husqvarna Schweiz AG  
Consumer Products  
Industriestrasse 10  
5506 Mägenwil  
Phone: (+41) (0) 62 887 37 90  
info@gardena.ch

**Turkey**

GARDENA Dost Diş Ticaret  
Müessesillik A.Ş.  
Sanayi Cad. Adil Sokak  
No: 1/B Kartal  
34873 Istanbul  
Phone: (+90) 216 38 93 939  
info@gardena-dost.com.tr

**Ukraine / Україна**

ТОВ «Хусварна Україна»  
вул. Васильківська, 34,  
офіс 204-Г  
03022, Київ  
Тел. (+380) 044 498 39 02  
info@gardena.ua

**Uruguay**

FELI SA  
Entre Rios 1083 CP 11800  
Montevideo – Uruguay  
Tel: (+598) 22 03 18 44  
info@felisa.com.uy

**Venezuela**

Corporacion Casa y Jardín C.A.  
Av. Caroni, Edif. Trezmen, PB.  
Colinas de Bello Monte.  
1050 Caracas.  
Tlf: (+58) 212 992 33 22  
info@casayjardin.net.ve

9824-20.960.05/0316  
© GARDENA  
Manufacturing GmbH  
D-89070 Ulm  
http://www.gardena.com