

TCS Li-18/20 Art. 8866

- | | |
|---|---|
| <p>D Betriebsanleitung
Accu-Hochentaster</p> <hr/> <p>GB Operating Instructions
Battery Pole Pruner</p> <hr/> <p>F Mode d'emploi
Élagueuse sur perche sur accu</p> <hr/> <p>NL Gebruiksaanwijzing
Accu-telescoopkettingzaag</p> <hr/> <p>S Bruksanvisning
Batteridrivnen Kvistsåg</p> <hr/> <p>DK Brugsanvisning
Akku-grensav til højtsiddende grene</p> <hr/> <p>FI Käyttöohje
Accu-raivaussaha</p> <hr/> <p>N Bruksanvisning
Accu-beskjæringssaks</p> <hr/> <p>I Istruzioni per l'uso
Potatore telescopico a batteria</p> <hr/> <p>E Instrucciones de empleo
Sierra de pértiga telescópica con accu</p> <hr/> <p>P Manual de instruções
Serra accu para poda em altura</p> <hr/> <p>PL Instrukcja obsługi
Akumulatorowa pilarka tańcuchowa z trzonkiem teleskopowym</p> <hr/> <p>H Használati utasítás
Akumulátoros magassági ágévágó</p> <hr/> <p>CZ Návod k obsluze
Akumulátorová teleskopická vyvětovací pilka</p> <hr/> <p>SK Návod na obsluhu
Akumulátorový teleskopický odvetvovač</p> | <p>GR Οδηγίες χρήσης
Τηλεσκοπικό αλυσοπρίονο μπαταρίας</p> <hr/> <p>RUS Инструкция по эксплуатации
Аккумуляторный высоторез</p> <hr/> <p>SLO Navodilo za uporabo
Akumulatorski obrezovalnik za veje</p> <hr/> <p>HR Upute za uporabu
Akumulatorska teleskopska pila</p> <hr/> <p>SRB Uputstvo za rad
Akumulatorska teleskopska testera</p> <hr/> <p>UA Інструкція з експлуатації
Акумуляторного телескопічного сучкоріза-пилки</p> <hr/> <p>RO Instrucțiuni de utilizare
Foarfecă cu acumulator pentru rădirea crengilor copacilor înalți</p> <hr/> <p>TR Kullanma Kılavuzu
Accu High Kesici</p> <hr/> <p>BG Инструкция за експлоатация
Телескопична акумулаторна кастрачка</p> <hr/> <p>AL Manual përdorimi
Sharrë degësh me bateri</p> <hr/> <p>EST Kasutusjuhend
Akuga kõrglõikur</p> <hr/> <p>LT Eksploatavimo instrukcija
Akumulatorinė aukštapjovė</p> <hr/> <p>LV Lietošanas instrukcija
Atzarotājs ar akumulatoru un teleskopisko kātu</p> |
|---|---|

GARDENA Akuga kõrglõikur TCS Li-18/20



Käesolev juhend on tõlgitud saksakeelsest originaal-kasutusjuhendist.

Lugege kasutusjuhend hoolikalt läbi ja järgige selles olevad juhiseid. Tutvuge kasutusjuhendi abil tootega ja ohutusjuhistega ning õppige seadet õigesti käsitsema.



Ohutustehnilistel põhjustel on lastel, alla 16-aastastel noorukitel ja isikutel, kes ei ole kasutusjuhendiga tutvunud, seadme kasutamine keelatud. Füüsilise ja vaimse puudega inimestel on soovitatav masinat kasutada ainult koos järelevaatajaga. Lapsed peavad olema järelevalve all tagamaks, et nad tootega ei mängiks.

→ Hoidke kasutusjuhend alles.

Sisukord:

1. Teie GARDENA akuga kõrglõikuri kasutusala	327
2. Ohutusjuhised	327
3. Montaaž	330
4. Kasutusele võtmine	331
5. Kasutamine	332
6. Hoiulepanek	334
7. Hooldus	334
8. Tõrgete kõrvaldamine	336
9. Tellitavad lisatarvikud	337
10. Tehnilised andmed	337
11. Teenindus/garantii	338

1. Teie GARDENA akuga kõrglõikuri kasutusala

Nõuetele vastav kasutamine:

GARDENA akuga kõrglõikur on ette nähtud era- ja harrastus-aedades puude, hekkide, põõsaste ja puhmaste okste lõikamiseks läbimõelduga kuni maks 8 cm.

Kõrglõikuri sihipärase kasutamise eelduseks on käesolevast kasutusjuhendist kinnipidamine.

Pange tähele:



OHT! Kehavigastused!

Kõrglõikurit ei tohi kasutada puude langetamiseks.

Eemaldage oksad üksikute juppide haaval, et kukkunud oksad ei saaks Teid tabada ega kukkunud oksad maapinnalt tagasi lüüa. Lõikamise ajal ärge seiske oksa all.

2. Ohutusjuhised



Antud toode võib vale kasutamise korral ohtlik olla! Toode võib põhjustada nii kasutajale kui ka teistele tõsiseid vigastusi, hoiatuste ja ohutusnõuete järgimine on ohutuse ning toote tõhusa kasutamise tagamiseks väga oluline. Nii selles kasutusjuhendis kui ka tootel olevate hoiatuste ja ohutusnõuete järgimise eest vastutab kasutaja. Ärge mitte kunagi kasutage antud toodet kui tootjapoolsed kaitsed ei ole paigas.

Teie tootel olevate sümbolite seletused.



HOIATUS!
Lugege kasutamjuhised hoolikalt läbi, veendumaks, et saate aru kõikidest nuppudest ning nende funktsioonidest.



Eluohulik elektrilöögi tõttu!
Hoidke ennast elektrijuhtmetest vähemalt 10 m kaugusele.



Kandke alati kaitsekindaid.



Kandke alati libisemiskindlaid turvajalatsaid.



Kandke alati kaitsekiivrit.



Kandke alati silmakaitset ja kõrvaklappe.



Ärge jätke vihma kätte katmata kujul.
Ärge jätke toodet välitingimustesse, kui vihma sajab.

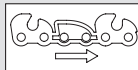

Keti liikumissuund.

Üldised elektrilise tööriista turvahoiatused



HOIATUS ! Lugege kõiki turvahoiatusi ja kõiki juhiseid. Hoiatuste ja juhiste mittejärgimine võib põhjustada elektrilöögi, tulekahju ja / või tõsiseid vigastusi.

Säilitage kõik hoiatused ja juhised edaspidiseks tutvumiseks. Mõiste “elektriline tööriist” hoiatuses viitab teie elektritoitel (juhtmega) tööriistale või akutoitel (juhtmata) tööriistale.

1) Tööpiirkonna turvalisus

- a) Hoidke tööpiirkond puhas ja hästivalgustatud. Segamini või pimedad töökohad kutsuvad esile õnnetusi.
- b) Ärge töötage elektriliste tööriistadega plahvatusohtlikes keskkondades, näiteks kergsüttivate vedelike, gaaside või tolmu läheduses. Elektrilised tööriistad tekitavad sädemeid, mis võivad tolmu süüdata, või vingu.
- c) Hoidke lapsed ja kõrvalseisjad elektrilise tööriistaga töötamise ajal eemal. Tähelepanu kõrvalejuhtimine võib põhjustada teil kontrolli kadumist.

2) Elektriohtus

- a) Elektrilise tööriista pistikud peavad sobima kontaktiga. Ärge muutke pistikut kunagi mingil viisil. Ärge kasutage maandatud elektriliste tööriistadega mingeid adapterpistikuid. Muutmata pistikud ja sobivad kontaktid vähendavad elektrilöögi riski.
- b) Vältige kehalist kontakti maandatud pinnaga, nt torud, radiaatorid, ketid ja külmutusseadmed. Kui teie keha on maandatud, on elektrilöögi risk suurenenud.
- c) Ärge jätke elektrilise tööriista katteta vihma kätte või niisketesse oludesse. Elektrilise tööriista sisse sattunud vesi suurendab elektrilöögi riski.
- d) Ärge kasutage juhett väärtalt. Ärge kunagi kasutage juhett elektrilise tööriista kandmiseks, tõmbamiseks või lahtiühendamiseks. Hoidke juhte eemal kuumusest, õlist, teravatest servadest või liikuvatest osadest. Kahjustunud või sassis juhe suurendab elektrilöögi riski.
- e) Elektrilise tööriista kasutamisel väljas kasutage pikendusjuhett, mis on sobiv välitingimustes kasutamiseks. Välitingimustes kasutamiseks sobiva juhtme kasutamine vähendab elektrilöögi riski.
- f) Kui elektrilise tööriista töötamine niiskes kohas on vältimatu, kasutage rikkevoolukaitset toidet. Rikkevoolukaitse kasutamine vähendab elektrilöögi riski.

3) Isiklik ohutus

- a) Jääge valvsaks, vaadake, mida teete ning kasutage elektrilist tööriista mõistlikult. Ärge käituge elektritööriista siisi, kui olete väsinud või haige või uimastite, alkoholi või ravimite mõju all. Hetkeline tähelepanematus elektrilise tööriistaga töötamisel võib põhjustada tõsiseid kehavigastusi.
- b) Kasutage kaitsevarustust. Kasutage alati kaitseprille. Isiklik kaitsevarustus tuleb tellida erialastest kauplustest. Kaitsevarustuse, nt tolmu mask, mittelibisevad turvajalanõud, kaitsekiiver või kuulmiskaitsemed, kasutamine vastavates tingimustes vähendab kehavigastusi.
- c) Hoiduge tahtmatus käivitamisest. Veenduge, et lüliti on enne toiteallika ja / või patareidega ühendamist, tööriista ülesvõtmist või vedamist asendis “väljas”. Elektriliste tööriistade kandmine sõrm lüliti või nende pingestamine lüliti seesoleku ajal kutsub esile õnnetusi.
- d) Eemaldage enne elektrilise tööriista sisselülitamist igasugune reguleerimis- või mutrivõti. Elektriliste tööriistade keerleva osa külge jäetud mutrivõti või võti võib põhjustada kehavigastusi.
- e) Ärge pingutage üle. Üleväsimuse vältimiseks vahetage tööasendeid ja pidage piisavaid puhkepause. Hoidke alati tasakaalu ning leidke kindel jalgealune. See võimaldab elektrilist tööriista ootamatutes olukordades paremini juhtida.
- f) Riituge õigesti. Ärge kandke lahtiseid rõivaid või ehteid. Hoidke oma juuksed, rõivad ja kindad liikuvatest osadest eemal. Lahtised rõivad, ehted või pikad juuksed võivad jääda liikuvate osade vahele.
- g) Kui seadmeid on lubatud ühendada tolmueraldus ja -kogumisseadmega, veenduge, et need on ühendatud ja õigesti kasutatud. Tolmukoguja kasutamine võib vähendada tolmu seotud ohte.
- 4) Elektrilise tööriista kasutamine ja hooldus
- a) Ärge kasutage jõudu käsitsedes elektrilist tööriista. Kasutage elektrilist tööriista oma tarbeks. Õige elektriline tööriist teeb tööd paremini ja ohutumalt klassis, mille jaoks on kavandatud.
- b) Ärge kasutage elektrilist tööriista, kui lüliti ei lülita seda sisse ja välja. Iga elektriline tööriist, mida ei saa lüliti abil juhtida, on ohtlik ja tuleb parandada.

c) Ühendage enne mis tahes reguleerimise tegemist, lisavarustuse muutmist või elektriliste tööriistade hoiulepanekut pistik toiteallikast ja/või patareid tööriistast lahti.

Sellised ennetavad ohutusmeetmed vähendavad elektrilise tööriista kogemata tööle hakkamise riski.

d) Hoidke kasutuses mitteolevad elektrilised tööriistad laste käeulatuses eemal ning ärge lubage inimestel, kellele ei ole tuttav käesolev elektriline tööriist või need juhised, selle elektrilise tööriistaga töötada. Elektrilised tööriistad on väljaõppeta kasutajate käes ohtlikud.

e) Elektriliste tööriistade hooldamine. Kontrollige liikuvate osade eritelgsust või kinnitust, osade kahjustusi ja teisi seisundeid, mis võivad mõjuda elektrilise tööriista tööd. Kahjustuse korral parandage elektriline tööriist enne kasutamist.

Pajud õnnetused on põhjustatud elektriliste tööriistade halvast hooldusest.

f) Hoidke lõikeriistad teravate ja puhasena. Õigesti hooldatud teravate lõikeservadega lõikeriistad jäävad väiksema tööenõususega kinni ning neid on lihtsam juhtida.

g) Kasutage elektrilisi tööriistu, lisatarvikuid ning tööriistaosi vastavalt käesolevatele juhistele, võttes arvesse töötingimusi ning sooritatavat tööd. Elektrilise tööriista kasutamine mitte sihtotstarbelselt võib põhjustada ohtlikke olukordi.

5) Akutööriista kasutamine ja sellega ümberkäimine

a) Laadige akusid ainult tootja poolt soovitatud akulaadijatega.

Laadimiseseade, mis on ette nähtud ainult teatud tüüpi aku laadimiseks, võib minna põlema, kui sellega laaditakse muud tüüpi akut.

b) Kasutage elektritööriistades ainult selleks ette nähtud akusid. Muud tüüpi akude kasutamine võib põhjustada vigastusi ja tekitada tulekahju.

c) Ärge hoidke akusid koos kirjaklambrate, müntide, võtmete, nõelte, kruvide või muude väikeste metallist esemetega, mis võivad põhjustada kontaktide ühendamist. Akukontaktide vahel tekkinud lühis võib põhjustada põletusi või tekitada tulekahju.

d) Aku vale kasutamise korral võib vedelik akust välja voolata. Vältige kokkupuudet selle vedelikuga. Juhuslikul kokkupuutel peske rohke veega. Vedeliku silma sattumisel pöörduge arsti poole. Lekkiv akurvedelik võib tekitada nahaärritusi või põletusi.

6) Teenindus

a) Laske oma elektritööriista remontida vaid kvalifitseeritud personalil ja vaid originaalvaruosadega. Sellega tagate seadme ohutuse.

Kõrglõikur – ohutusjuhised:

- Jälgige pidevalt, et kehaosad ei satuks keti piirkonda. Ärge eemaldage lõigatud materjali ega hoidke lõigatavat materjali siis, kui terad liiguvad. Eemaldage kinnikiilunud materjali ainult siis, kui seade on välja lülitatud. Hetkeline tähelepanematus kõrglõikuriga ümber käies võib põhjustada raskeid vigastusi.

- Kandke kõrglõikurit alati käepidemest hoides ja ainult siis, kui kett enam ei liigu. Kõrglõikuri transpordi või hoiustamise ajal peab lõikekorpusele alati olema paigaldatud kate. Õige ümberkäimine kõrglõikuriga vähendab keti poolt põhjustatud vigastuste riski.

- Hoidke elektritööriista käepidemete isoleeritud pindadest, kuna kett võib peidetud võrgujuhtmetega kokku puutuda. Lõikekorpuse kokkupuutel pingestatud juhtmetega võivad seadme metallosad pinge alla sattuda ja põhjustada elektrilöögi.

Täiendavad ohutusalsed soovitusel

Tööpiirkonna turvalisus

Kasutage kõrglõikurit ainult selleks ette nähtud viisil ja otstarbel.

Seadme kasutaja vastutab teiste inimestega või nende varaga juhtunud õnnetuste või ohtude eest.

Pöörake väljasõidetud teleskoobiga töötamisel eriti tähelepanu sellele, et Te ei ohusta teisi isikuid suurendatud tööraadiuse läbi.

Oht! Kuulmiskaitset kandes ja seadme müra tõttu võib juhtuda, et inimeste lähenemine jääb märkamata.

Oht! Antud seade tekitab käitamise ajal elektromagnetvälja. See väli võib teatud juhtudel aktiivsetele või passiivsetele meditsiinilistele implantaatidele vastastikut mõju avaldada. Selleks, et vältida tõsiste või surmavate vigastuste riski, soovime meditsiiniliste implantaatidega inimestel küsida enne seadme käitamist nõu oma arstilt või meditsiinilise implantaadi tootjalt.

Ärge kasutage seadet äikesehoju korral.

Elektriline

Ühendage laadija ainult tüübisildil näidatud vahelduvpingega.

Mitte mingil juhul ei tohi maandust ühendada mõne toote osaga.

Isiklik ohutus

Kandke alati sobivaid rõivaid, kindaid ja tugevaid jalanõusid.

Kontrollige üle alad, kus kõrglõikurit kasutama hakatakse, ning eemaldage kõiksugu traadid, peidetud elektrijuhtmed ja muud võõrobjektid.

Kõik seadistustööd (lõikepea kallutamine, teleskooptoru pikkuse muutmine) peab tegema ainult pealepandud kaitsekattega ning seejuures ei tohi kõrglõikurit toetada lõikekorpusele.

Enne kasutamist ning pärast tugeva löögi saamist tuleb üle masin üle kontrollida, et tal poleks murdumise või kahjustuse märke, ning parandage vajadusel.

Ärge kunagi püüdke töötada mittekomplektse ega sellise kõrglõikuriga, mida on modifitseeritud ilma vasta-va loata.

Elektrilise tööriista kasutamine ja hooldus

Teadke, kuidas toodet hädaolukorras kiirelt peatada.

Ärge hoidke kõrglõikurit kunagi kaitsekattest.

Ärge kasutage kõrglõikurit, kui kaitseeadised on kahjustada saanud.

Kõrglõikuri kasutamise ajal ei tohi kasutada redelit.

Kasutage seadet ainult kindlal pinnal seistes.

Eemaldage aku:

- enne kõrglõikuri järelevalveta jätmist;

- enne ummistuse eemaldamist;

- enne kõrglõikuri kontrollimist, puhastamist või selle kallal tööd teostamist;

- kui satute mõne eseme otsa. Kõrglõikurit tohib taas kasutada alles siis, kui on absoluutselt tagatud, et kogu kõrglõikur on turvalises tööseisundis;

– kui kõrglõikur hakkab ebatavaliselt tugevalt vibreerima. Kontrollige koheselt. Liigne värisemine võib põhjustada vigastusi.

– enne seadme üleandmist teisele isikule.

Oht! Hoidke väikelapsed montaaži ajal eemal. Montaaži ajal võivad nad pisdetaile alla neelata ning polüetüleenist kott võib tekitada lämbumisohu.

Hooldamine ja hoiustamine



VIGASTUSOHT!

Ärge puudutage ketti.

→ Pange kaitsekate peale pärast töö lõpetamist või töö katkestamisel.

Kõik mutrid ja poldid peavad olema kõvasti kinni keeratud, et oleks tagatud seadme turvaline käitussuund.

Aku ohutus



TULEKAHJUOHT!

Laetav aku peab laadimisprotsessi ajal olema mittepõlev, kuumakindlal ja elektrit mittejuhtival alusel. Hoidke laadijat ja akust eemal söövitavad, põlevad ning kergestisüttivad esemed. Ärge katke laadijat ega akut laadimisprotsessi ajal kinni. Suitsu tekkimise või tule korral tõmmake laadija otsekohe pistikupesast välja.

Laadijana tohib kasutada ainult kaasasolevat GARDENA laadijat. Kasutades teisi laadimiseadmeid, võite kahjustada akut ja isegi kutsuda esile tulekahju.



PLAHVATUSOHT!

→ Kaitske vahetusakut kuumuse ja tule eest. Ärge jätke pikemaks ajaks otsese päikese kätte.



Laadimiseadet ei tohi kasutada väljas.

→ Laadimiseadet ei tohi kunagi hoida niiske ja märja käes.

Aku sobib kasutamiseks temperatuurivahemikus 0 °C kuni 40 °C.

Rikkis aku tuleb anda nõuetekohaselt jäätmekäitluse. Seda ei tohi saata posti teel. Palun pöörduge üksikasjade täpsustamiseks oma kohalike jäätmekäitlusettevõtete poole.

Laadimiskaablit kontrollida regulaarselt kahjustuste ja vananemise (kas ei ole muutunud rabedaks) nähtude suhtes, kasutada tohib ainult tervet kaablit.

Kaasasolevat laadimiseadet tohib kasutada ainult kaasa pandud akude laadimiseks.

Mittelaetavaid akusid ei tohi selle laadimiseadmega laadida (tuleoht).

Pärast laadimist lahutage laadija võrgust ja akust.

Akut laadida vaid vahemikus 0 °C kuni 45 °C.

Pärast aku tugevat koormamist lasta akul maha jahtuda.

Hoiustamine

Kõrglõikurit ei tohi hoida otsese päikesekiirguse käes.

Ärge hoidke kõrglõikurit staatilise elektriga kohtades.

3. Montaaž

Tarnekomplekti kuuluvad kõrglõikur, aku, laadija, kett, lõikekorpus, kaitsekate koos sisekuuskantvõtmega ja kasutusjuhend.

Teleskoopvarre monteerimine:

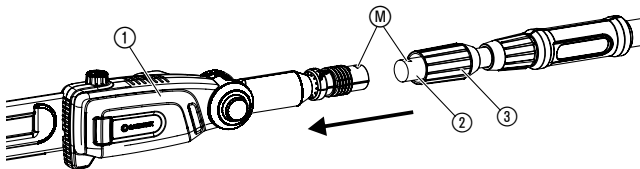
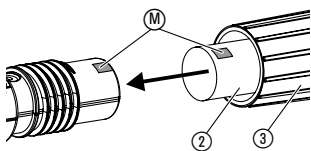

1. Lükake teleskooptoru ② kuni tõkiseni mootoriploki ① sisse. Seejuures peavad mõlemad markeeringud (M) olema teineteise vastas.
2. Keerake hall mutter ③ kinni.

Kanderihma monteerimine:

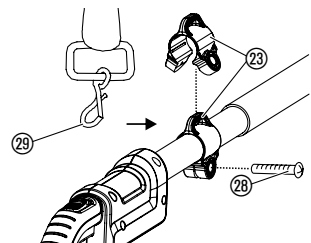

1. Tõmmata rihmaklamber ②③ laiali, suruda see ümber juhtraua ja keerata kruviga ②⑧ kinni.
2. Riputada kanderihma karabiinkonks ②⑨ rihmaklambri ②③ külge.
3. Seadistada rihm kiirkinnituse abil soovitud pikkusele.

TÄHELEPANU!

Kasutada tuleb kaasasolevat kanderihma.

4. Kasutusele võtmine

Aku laadimine:



TÄHELEPANU!

Ülepinge purustab aku ja laadimiseadme.

→ Kontrollida, kas võrgupinge on õige.

Enne esimest kasutamist tuleb osaliselt laetud aku täielikult laadida. Laadimise kestus (tühja aku puhul) vt 10. Tehnilised andmed.

Liitumioonakut saab laadida igas seisundis ja laadimist võib igal ajal katkestada, ilma et see akut kahjustaks (ei ole mäludefektiga).

1. Vajutage mõlemad lukustuse avamise nupud ④ sisse ja tõmmake aku ⑤ käepidemel olevast akusahtlist ⑥ välja.

2. Ühendada laadimiskaabel ⑦ aku ⑤ külge.

3. Ühendada laadimiseadme pistik ⑧ pistikupessa.

Akulaadijal olev laadimise kontroll-lamp ⑨ vilgub iga sekundi tagant roheliselt: akut laetakse.

Akulaadijal olev laadimise kontroll-lamp ⑨ põleb roheliselt: aku on täis laetud. (Laadimise kestust vt 10. Tehnilised andmed).

Aku laadimisoleku näit laadimise ajal:

100 % on laetud L1, L2 ja L3 põlevad.

66 – 99 % on laetud L1 ja L2 põlevad, L3 vilgub.

33 – 65 % on laetud L1 põleb, L2 vilgub.

0 – 32 % on laetud L1 vilgub.

Kontrollige laadimisprotsessi ajal regulaarselt laadimise edenemist.

4. Kui laadimisprotsess on lõpule jõudnud, siis ühendage aku ⑤ laadijast ⑧ lahti. Kõigepealt ühendage aku ⑤ laadijast ⑧ lahti ja seejärel tõmmake laadija ⑧ pistikupesast välja.

5. Lükake aku ⑤ käepidemel olevasse akusahtlisse ⑥, kuni see kuuldavalt fikseerub.

Süvatühjenduse vältimine:

Kui aku on tühi, siis lülitab sügavtühjenduse kaitse seadme automaatselt välja enne, kui aku sügavalt tühjeneb. Selleks, et täis-laetud aku ei tühjeneks pistikupesast lahti ühendatud laadija kaudu, tuleb aku pärast laadimist laadija küljest lahutada. Kui aku oli kauemaks kui 1 aastaks hoiule pandud, siis tuleb see uuesti täielikult laadida. Kui aku oli sügavalt tühjenenud, siis vilgub laadimise kontroll-lamp ⑨ laadimisprotsessi alguses kiiresti (2 korda sekundis). Kui laadimise kontroll-lamp ⑨ vilgub 10 minuti pärast ikka veel kiiresti, siis on tegemist tõrkega (vt 8. Tõrgete kõrvaldamine). Kui akul olev tõrke LED ⑩ vilgub, siis on tegemist tõrkega (vt 8. Tõrgete kõrvaldamine).

Täielikult tühjenenud aku puhul võib minna umbes 20 minutit, enne kui akul olev LED hakkab laadimisolekut näitama.

Laadimisprotsessi näitab igal ajal laadijal oleva LED ⑨ vilkumine.

Aku laadimisoleku näit käituse ajal:

→ Vajutage akul olevat nuppu ⑩.

66 – 99 % on laetud L1, L2 ja L3 põlevad.

33 – 65 % on laetud L1 ja L2 põlevad.

10 – 32 % on laetud L1 põleb.

1 – 9 % on laetud L1 vilgub.

0 % on laetud Näit puudub.

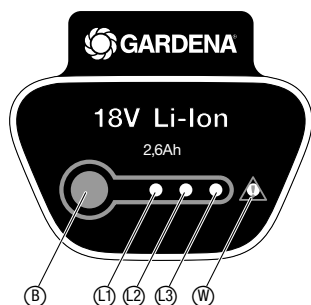
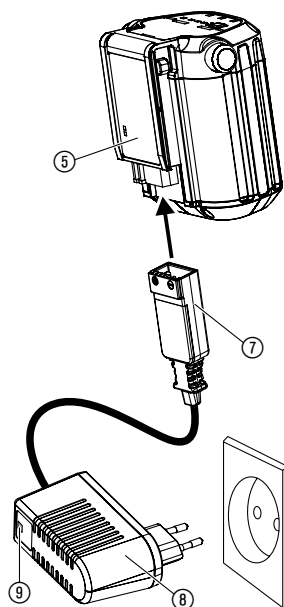
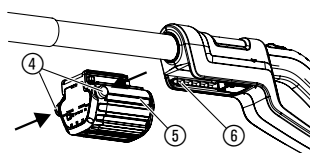

Ketiõli lisamine:

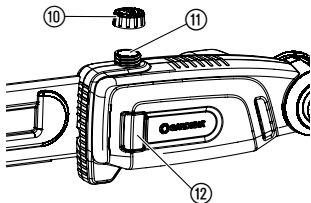

OHT!

Kehavigastuste oht keti purunemise tõttu, kui lõikekorpusel olevat ketti piisavalt ei määrata.

→ Kontrollige enne iga kasutamiskorda, kas ketiõli antakse peale piisavas koguses.

Me soovime GARDENA õli, art. nr. 6006, või samaväärset ketiõli erialastest kauplustest.

1. Keerake õlipaagi kaas ⑩ maha.
2. Lisage täitmistsikusse ⑪ ketiõli, kuni vaateava ⑫ on täielikult õliga täidetud.
3. Keerake õlipaagi kaas ⑩ uuesti kinni.

Juhul kui õli loksus seadme peale, siis tuleb see põhjalikult puhastada.

Õlitussüsteemi kontrollimine:

→ Suunake lõikekorpust ⑬ ca 20 cm kauguselt heledale puidulõike pinnale. Masina üheminutilise käituse järel peab pinnal olema näha selgeid õljälgi.

Lõikekorpust ei tohi mingil juhul liiva ega pinnasega kokku puutuda, kuna see põhjustab keti suurenenud kulumise!

5. Kasutamine

Töösensid:

Kõrglõikurit saab kasutada 2 töösendis (üleväl / all). Puhta lõikeserva saamiseks tuleks jämedad oksad saagida maha 2 sammu kaupa. (Joonised on sarnased.)

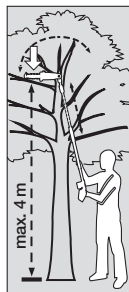
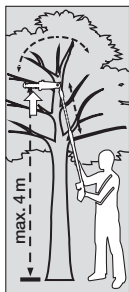

Üleväl (jämedad oksad):
1. Saagige oksale altpoolt sisse kuni maks 1/3 läbimõõduni (kett liigub eesmise piiriku A poole).

Üleväl (jämedad oksad):
2. Saagige oks ültpoolt läbi (kett tõmbab tagumise piiriku B poole).

All:
Saagige ültpoolt läbi (kett tõmbab tagumise piiriku B poole).

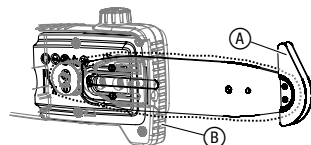

OHT!

Lõikamise ajal ärge seiske oksa all!

Mootoriploki kallutamine:

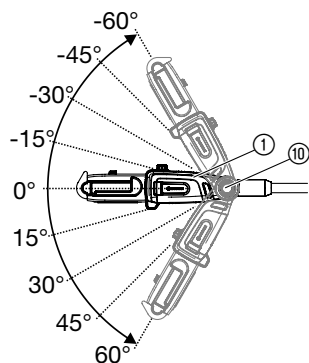

Mootoriploki ① saab 15° sammude kaupa kallutada vahemikus 60° kuni -60°.

1. Võtta aku käepideme küljest ära (vt 4. Kasutusele võtmine).
2. Hoida mõlemat oranži nuppu ⑩ alla vajutatult.
3. Kallutada mootoriplokki ① soovitud suunas.
4. Lasta mõlemad oranžid nupud ⑩ vabaks ja lasta mootoriplokil ① fikseeruda.
5. Panna aku käepideme külge (vt 4. Kasutusele võtmine).

Teleskooptoru väljatõmbamine:

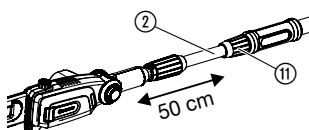

Teleskooptoru ② saab astmeteta kuni 50 cm välja tõmmata.

1. Võtta aku käepideme küljest ära (vt 4. Kasutusele võtmine).
2. Päästa oranž mutter ⑪ lahti, tõmmata teleskooptoru ② soovitud pikkuseni välja ning keerata oranž mutter ⑪ uuesti kinni.
3. Panna aku käepideme külge (vt 4. Kasutusele võtmine).

Kõrglõikuri käivitamine:

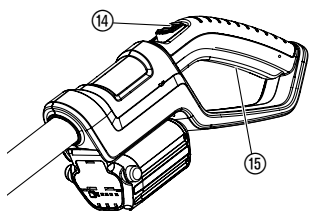
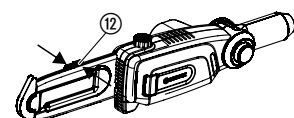

OHT!

Kehavigastuste oht löikehaavade kujul!

→ Ärge kunagi sillake ohutusseadiseid (nt sisselülitustõkise ja/või stardinupu kinnisidumisega).

Enne tööga alustamist peavad olema kontrollitud järgmised tingimused:

- Lisatud on piisavalt ketiõli ja õlitussüsteem on kontrollitud (vt 4. Kasutusele võtmine).
- Ketti on pingutatud (vt 7. Hooldus).

Kõrglõikuri sisselülitamine:

1. Tõsta kaitsekatte ⑫ plöksklamber üles ja võtta see löikekorpusest maha.
2. Panna aku käepideme külge (vt 4. Kasutusele võtmine).
3. Hoidke kõrglõikurit ühe käega teleskooptorust ja teise käega käepidemest.
4. Lükata sisselülitustõkis ⑭ ettepoole ja vajutada siis stardinuppu ⑮. *Kõrglõikur käivitub.*
5. Lasta sisselülitustõkis ⑭ vabaks.

Kõrglõikuri väljalülitamine:

1. Lasta stardinupp ⑮ vabaks.
2. Võtta aku käepideme küljest ära (vt 4. Kasutusele võtmine).
3. Lükata kaitsekate ⑫ löikekorpuse peale ja suruda see kinni, kuni plöksklamber sulgub.

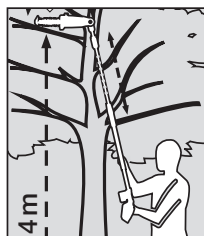

6. Hoiulepanek

Kasutuselt kõrvaldamine:

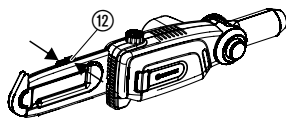

Jäätmekäitlus:

(direktiivi RL 2012/19/EU järgi)



Mida teha vana akuga:



Li-ion

Hoiukoht peab olema lastele kättesaamatu.

1. Tõmmake aku välja ja laadige seda (vt 4. Kasutusele võtmine).
2. Kõrglõikur puhastada (vt 7. Hooldus) ning lükata kaitsekate ⑫ lõikekorpuse peale ja suruda see kinni, kuni plöksklamber sulgub.
3. Hoida kõrglõikurit kuivas ja külmumisohuta kohas.

Seadet ei tohi panna tavaliste olmejäätmete hulka, selle jäätmekäitlus peab toimuma vastavalt nõuetele.

→ Tähtis: korraldage seadme jäätmekäitlus oma kohaliku jäätmejaama kaudu.

GARDENA liitiumaku sisaldab liitiumioon-elemente, mida ei tohi visata tavalise majapidamisprügi hulka, kui akut enam ei kasutata.

Kehtib Eestis:

jäätmete asjakohase käitlemise eest hoolitseb GARDENA edasimüüja või omavalitsuse jäätmejaam.

1. Liitiumioonaku tuleb täielikult tühendada.
2. Anda liitiumioonaku üle asjakohaseks käitlemiseks.

7. Hooldus

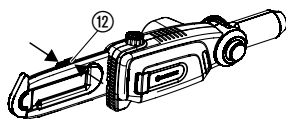

Kõrglõikuri puhastamine:

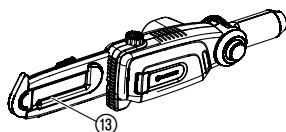

ETTEVAATUST! Kehavigastuste oht!

Lõikehaavade oht, kui kõrglõikur kogemata sisse lülitub.

→ Enne hooldust tõmmata aku välja (vt 4. Kasutusele võtmine) ning lükata kaitsekate ⑫ lõikekorpuse peale ja suruda see kinni, kuni plöksklamber sulgub.



TÄHELEPANU! Kõrglõikuri kahjustamise oht!

→ Ärge puhastage kõrglõikurit voolava vee ega kõrgsurve all.

1. Puhastage kõrglõikurit niiske lapiga.
2. Puhastage lõikekorpust ⑬ vajaduse korral harjaga.

Keti väljavahetamine:

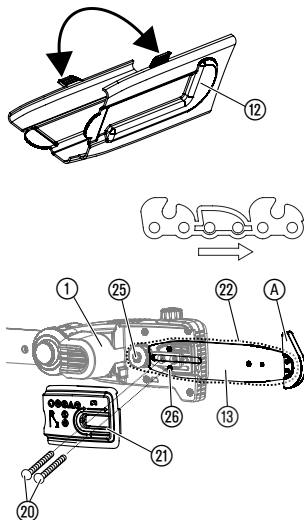

Keti pingutamine:

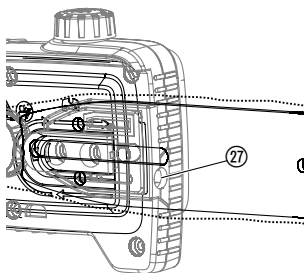
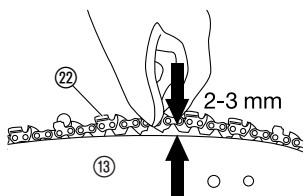

TÄHELEPANU! Kehavigastuste oht!

Lõikehaavade oht keti tõttu.

→ Kasutage keti väljavahetamisel kaitsekindaid.

Kui lõikejõudlus tunduvalt nõrgeneb (kett on nürri), siis tuleb see välja vahetada. Sisekuuskantvõti kruvide 20 jaoks asub kaitsekattes 12.

Kasutada tohib ainult GARDENA originaal-varuketti ja -lõikekorpust, art. nr. 4048, või varuketti, art. nr. 4049.

1. Keerake mõlemad kruvid 20 välja ja võtke kaas 21 maha.
2. Võtke lõikekorpuse 13 koos ketiga 22 maha ja vabastage vana kett 22 lõikekorpuse 13 küljest.
3. Puhastage mootoriplokk 1, lõikekorpuse 13 ja kaas 21. Seejuures jälgige iseäranis korpuses ja kaanes 21 olevaid kummitihendeid.
4. Tõmmake uus kett 22 peale üle lõikekorpuse 13 eesmise piiriku A ning jälgige seejuures keti liikumisruumi ja seda, et eesmine piirik oleks suunatud ülespoole.
5. Asetage lõikekorpuse 13 mootoriploki 1 otsa selliselt, et polt 26 oleks viidud läbi lõikekorpuse 13 ning kett 22 oleks pandud ümber ajami hammasratta 25.
6. Pange kaas 21 peale (jälgige seejuures kummitihendit) ja keerake mõlema kruviga 20 kergelt kinni.
7. Pingutage ketti.

PÕLETUSHAVADE OHT!

Liialt pingule tõmmatud kett võib põhjustada mootori ülekoormuse ja kahjustusi, seevastu võib ebapiisav pingsus esile kutsuda keti väljahüppamise rõõpast. Korrektselt pingutatud kett teeb võimalikuks saagimise parima kvaliteedi, optimaalse aku kasutusaja ja pikendab kasutuskestust. Kontrollige seepärast regulaarselt pingsust, kuna keti pikkus võib kasutamisel välja venida (iseäranis siis, kui kett on uus; pärast esimest montaaži tuleb keti pingsus üle kontrollida siis, kui kettsaag on mõned minutid käituses olnud).

→ Ent ärge pingutage ketti siiski kohe pärast kasutamist, vaid oodake ära, kuni see on jahtunud.

1. Tõstke ketti 22 lõikekorpuse keskkohas lõikekorpusele 13 üles. Pilu peaks olema ca 2–3 mm laiune.
2. Kui keti pingsus on liiga väike, siis keerake seadistuskrugi 27 kellaosuti suunas, aga kui keti pingsus on liiga suur, siis keerake seadistuskrugi 27 kellaosuti vastassuunas.
3. Keerake kaas 21 kinni.
4. Käivitage seade ca 10 sekundiks.
5. Kontrollige uuesti keti pingsust ja reguleerige seda vajaduse korral täiendavalt.

8. Tõrgete kõrvaldamine

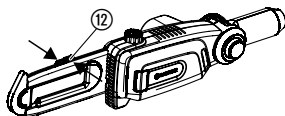

ETTEVAATUST! Kehavigastuste oht!

Lõikehaavade oht, kui kõrglõikur kogemata sisse lülitub.

→ Enne rikete kõrvaldamist tõmmata aku välja (vt 4. Kasutusele võtmine) ning lükata kaitsekate (12) lõikekorpuse peale ja suruda see kinni, kuni plösklamber sulgub.

Rike	Võimalik põhjus	Kõrvaldamine
Kõrglõikur ei hakka tööle	Aku on tühi.	→ Laadida aku (vt 4. Kasutusele võtmine).
	Aku ei ole korralikult käepideme küljes.	→ Panna aku käepideme külge nii, et lukustusnupud fikseeruvad.
	Kett on blokeeritud.	→ Kõrvaldage blokeering.
Lühike kasutusaeg	Ketti on liiga tugevalt pingutatud.	→ Pingutage ketti (vt 7. Hooldus).
	Ketti pole määritud, kuna õli puudub	→ Lisage õli (vt 4. Kasutusele võtmine).
Lõige ei ole puhas	Kett on nüri või kahjustatud.	→ Vahetage kett välja.
Kõrglõikurit ei saa enam välja lülitada	Stardinupp on kinni kiilunud.	→ Tõmmake aku välja ja päästke stardinupp lahti.
Kõrglõikur seiskub. Tõrke LED (W) vilgub	Aku ülekoormus.	→ Oodake 10 sek. Vajutage akul olevat nuppu (E) ja käivitage seade uuesti.
	Ületati lubatud töötemperatuuri.	→ Laske akul ca 15 min jahtuda. Vajutage akul olevat nuppu (B) ja käivitage seade uuesti.
Akulaadijal olev laadimise kontroll-lamp (9) ei põle.	Laadija või laadimiskaabel pole korrektselt pesasse ühendatud.	→ Ühendage laadija ja laadimis-kaabel korrektselt pesasse.
Akulaadijal olev laadimise kontroll-lamp (9) vilgub kiiresti (2 korda sekundis).	Laadimise tõrge.	→ Ühendage laadija pesast lahti ja uuesti tagasi.
Kõrglõikur seiskub. Tõrke LED (W) põleb	Aku tõrge/aku on defektne.	→ Vajutage akul olevat nuppu (B) ja käivitage seade uuesti.
Akut ei saa enam laadida	Aku on defektne.	→ Vahetada aku välja (art. nr. 9840).

Tohib kasutada ainult GARDENA originaalvahetusakut BLI-18 (art. nr. 9840).
Varuakusid saate GARDENA edasimüüjalt või otse GARDENA teenindusest.



Muude rikete korral võtke ühendust GARDENA klienditeenindusega.
Parandustöid võivad teha ainult GARDENA hooldustehnikud või GARDENA volitatud edasimüüjad.

9. Tellitavad lisatarvikud

GARDENA Originaalaku BLi-18	Aku täiendava tööaja tarbeks või vahetuseks.	art. nr. 9840
GARDENA varukett ja -lõikekorpus	Kett ja lõikekorpus väljavahetamiseks.	art. nr. 4048
GARDENA varukett	Kett väljavahetamiseks.	art. nr. 4049
GARDENA kettsae õli	Keti määrimiseks.	art. nr. 6006

10. Tehnilised andmed

TCS Li-18/20 (art. nr. 8866)	
Keti kiirus	3,8 m/s
Lõikekorpuse pikkus	20 cm
Keti tüüp	90 px
Õlipaagi maht	60 ml
Range of extension of telescopic tube	0 – 50 cm
Kaal koos akuga	3,5 kg
Töökohaga seotud helirõhu tase $L_{PA}^{1)}$	79 dB(A)
Määramatus k_{PA}	3 dB(A)
Helivõimsuse tase $L_{WA}^{1)}$	89 dB(A)
Määramatus k_{WA}	3 dB(A)
Käevibratsioon $a_{vhw}^{2)}$	< 2,5 m/s ²
Määramatus k_a	1,5 m/s ²
Aku	Liitium-loon (18 V)
Aku maht	2,6 Ah
Aku laadimise aeg	ca. 3,5 t 80 % / ca. 5 t 100 %
Tühikäigul töötamise aeg *	ca. 30 min. (täislaetud aku korral)
Laadija	
Toitepinge/võrgusagedus	230 V / 50 – 60 Hz
Maks lähtevoolu tugevus	600 mA
Lähtepinge	18 V (DC)

Mõõtmismenetlus vastavalt ¹⁾ DIN EN ISO 22868 ²⁾ DIN EN ISO 22867.

* Tegelik käigu aeg võib erineda äranäidatud tühikäigu ajast sõltuvalt kasutamisest, lõigatavast materjalist ja hooldusseisundist.



Antud vibratsioonitugevus mõõdeti vastavalt standardsele katsemenetlusele ning see võimaldab elektritööriista võrdlemist teistega. See võimaldab ka võimalikku seadme väljalülitamise aja hindamist. Vibratsioonitugevus võib elektritööriista tegeliku kasutamise ajal erineda antud väärtusest.

11. Teenindus/garantii

Teenindus:

Palun võtke ühendust tagaküljel toodud aadressil.

Garantii:

GARDENA Manufacturing GmbH annab sellele seadmele 2 aastat garantiid (alates ostu kuupäevast). Garantii hõlmab kõiki olulisi seadmel esinevaid puudusi, mis on tekkinud materjali- või tootmisvigade tagajärjel. Garantii korras tarnitakse ostjale veatu seade või parandatakse meie saadetud seade tasuta meie parema äranägemise järgi, kui järgmised tingimused on täidetud:

- seadet käsitseti asjatundlikult ja kasutusjuhendi soovitude järgi;
- ostja ega kolmandad isikud ei ole proovinud seadet parandada.

Kett ja lõikekorpus on kui kuluosad garantiist välistatud.

Tootja garantii ei puuduta edasimüüja/müüja vastu esitatavaid pretensioone.

Kui Teil on selle seadmega probleeme, siis võtke palun ühendust meie teenindusega.

D Produkthaftung

Wir weisen ausdrücklich darauf hin, dass wir nach dem Produkthaftungsgesetz nicht für durch unsere Geräte hervorgerufene Schäden einzustehen haben, sofern diese durch unsachgemäße Reparatur verursacht oder bei einem Teileaustausch nicht unsere originale GARDENA Teile oder von uns freigegebene Teile verwendet wurden und die Reparatur nicht vom GARDENA Service oder dem autorisierten Fachmann durchgeführt wird. Entsprechendes gilt für Ergänzungssteile und Zubehör.

GB Product Liability

We expressly point out that, in accordance with the product liability law, we are not liable for any damage caused by our units if it is due to improper repair or if parts exchanged are not original GARDENA parts or parts approved by us, and, if the repairs were not carried out by a GARDENA Service Centre or an authorised specialist. The same applies to spare parts and accessories.

F Responsabilité

Nous vous signalons expressément que GARDENA n'est pas responsable des dommages causés par ses appareils, dans la mesure où ces dommages seraient causés suite à une réparation non conforme, dans la mesure où, lors d'un échange de pièces, les pièces d'origine GARDENA n'auraient pas été utilisées, ou si la réparation n'a pas été effectuée par le Service Après-Vente GARDENA ou l'un des Centres SAV agréés GARDENA. Ceci est également valable pour tout ajout de pièces et d'accessoires autres que ceux préconisés par GARDENA.

NL Productaansprakelijkheid

Wij wijzen er nadrukkelijk op, dat wij op grond van de wet aansprakelijkheid voor producten niet aansprakelijk zijn voor schade ontstaan door onze apparaten, indien deze door onvakkundige reparatie veroorzaakt zijn, of er bij het uitwisselen van onderdelen geen gebruik gemaakt werd van onze originele GARDENA onderdelen of door ons vrijgegeven onderdelen en de reparatie niet door de GARDENA technische dienst of de bevoegde vakman uitgevoerd werd. Ditzelfde geldt voor extra-onderdelen en accessoires.

S Produktansvar

Tillverkaren är inte ansvarig för skada som orsakats av produkten om skadan beror på att produkten har reparerats felaktigt eller om, vid reparation eller utbyte, andra än Original GARDENA reservdelar har använts. Samma sak gäller för kompletteringsdelar och tillbehör.

DK Produktansvar

Vi gør udtrykkeligt opmærksom på, at vi i henhold til produktansvarsloven ikke er ansvarlige for skader forårsaget af vores udstyr, såfremt det sker på grund af uautoriserede reparationer eller hvis dele er skiftet ud og der ikke er anvendt originale GARDENA dele eller dele godkendt af os, eller hvis reparationerne ikke er udført af GARDENA-service eller en autoriseret fagmand. Det samme gælder for ekstra udstyr og tilbehør.

FI Tuotevastuu

Korostamme nimenomaan, että tuotevastuulain nojalla emme ole vastuussa laitteistamme johtuneista vahingoista, mikäli nämä ovat aiheutuneet epäasianmukaisesta korjauksesta tai osia vaihdettaessa ei ole käytetty alkuperäisiä GARDENA-varaosia tai hyväksymiämme osia ja korjauksen on suorittanut muu kuin GARDENA-huoltokeskus tai valtuuttamamme ammattihenkilö. Tämä pätee myös lisäksiin ja lisävarusteisiin.

I Responsabilità del prodotto

Si rende espressamente noto che, conformemente alla legislazione sulla responsabilità del prodotto, non si risponde di danni causati da nostri articoli se originati da riparazioni eseguite non correttamente o da sostituzioni di parti effettuate con materiale non originale GARDENA o comunque da noi non approvato e, in ogni caso, qualora l'intervento non venga eseguito da un centro assistenza GARDENA o da personale specializzato autorizzato. Lo stesso vale per le parti complementari e gli accessori.

E Responsabilidad de productos

Advertimos que conforme a la ley de responsabilidad de productos no nos responsabilizamos de daños causados por nuestros aparatos, siempre y cuando dichos daños hayan sido originados por arreglos o reparaciones indebidas, por recambios con piezas que no sean piezas originales GARDENA o bien piezas no autorizadas por nosotros, así como en aquellos casos en que la reparación no haya sido efectuada por un Servicio Técnico GARDENA o por un técnico autorizado. Lo mismo es aplicable para las piezas complementarias y accesorios.

P Responsabilidade sobre o produto

Queremos salientar que segundo a lei da responsabilidade do fabricante, nós não nos responsabilizaremos por danos causados pelo nosso equipamento, quando estes ocorrerem em decorrência de reparações inadequadas ou da substituição de peças por peças não originais da GARDENA, ou peças não autorizadas.

A responsabilidade tornar-se-à nula também depois de reparações realizadas por oficinas não autorizadas pela GARDENA. Esta restrição valerá também para peças adicionais e acessórios.

PL Odpowiedzialność za produkt

Zwracamy Państwa uwagę, że nie ponosimy odpowiedzialności za uszkodzenia naszych maszyn, bądź szkody spowodowane ich wadliwym funkcjonowaniem, powstałe na skutek nieprawidłowo przeprowadzonych napraw lub użycia nieoryginalnych części zamiennych. Naprawy winny być przeprowadzane tylko przez punkty serwisowe Husqvarna lub autoryzowane serwisy. Dotyczy to również części uzupełniających i oprzyrządowania.

H Termékszavatosság

Nyomatékosan utalunk arra a tényre, hogy a termékszavatossági törvény szerint nem kell jótállást vállalnunk azokra a károkra, amelyeket nem a mi készülékeink okoztak, ha ezeket átkészületlen javítás okozta vagy egy alkatrész kicserélésénél nem a mi eredeti GARDENA alkatrészeinket vagy általunk engedélyezett alkatrészeket használtak fel és a javítást nem a GARDENA szerviz vagy egy erre felhatalmazott szakember végezte. Hasonlóképpen érvényes ez a kiegészítő alkatrészekre és tartozékokra is.

CZ Odpovědnost za výrobek

Výslovně upozorňujeme na to, že podle zákona o odpovědnosti za výrobek neneseme odpovědnost za škody způsobené našimi přístroji, pokud byly způsobené neodbornou opravou nebo použitím jiných než našich originálních náhradních dílů GARDENA nebo námi schválených dílů a neprovedením opravy servisem GARDENA nebo autorizovaným odborníkem. Odpovídající platí i pro doplňkové díly a příslušenství.

SK Predmet záruky

Upozorňujeme dôrazne na to, že podľa zákona o poskytovaní záruk nezodpovedáme za škody spôsobené našimi výrobkami, v prípade, že boli boli vyvolané neodbornými opravami, výmenou dielcov, ktoré nepatria k originálnym dielom GARDENA alebo neboli nami schválené a rovnako boli spôsobené servisnými zásahmi, ktoré neboli vykonané servisom GARDENA alebo autorizovaným odborníkom. Rovnako to platí pre doplnky a príslušenstvo.

GR Ευθύνη για το προϊόν

Σας υπενθυμίζουμε ρητά, ότι σύμφωνα με το νόμο περί ευθύνης για τα προϊόντα δεν ευθυνόμαστε για ενδεχόμενες βλάβες που προκαλούνται από τις συσκευές μας, εφόσον οφείλονται σε μία ακατάλληλη επισκευή ή σε μια αντικατάσταση τμημάτων για την οποία δεν έχουν χρησιμοποιηθεί τα πρωτότυπα ανταλλακτικά της GARDENA ή τα από μας εγκεκριμένα ανταλλακτικά και σε περίπτωση που δεν εκτελείται η επισκευή από το Τμήμα Εξυπηρέτησης Πελατών της GARDENA ή από έναν εξουσιοδοτημένο εξειδικευμένο τεχνίτη. Το ίδιο ισχύει για εξαρτήματα και συμπληρωματικά τμήματα.

SLO Jamstvo za izdelek

Pismo poudarjamo, da po zakonu jamstva za izdelek nismo odgovorni za škodo, ki bi nastala zaradi uporabe našega izdelka, prav tako tudi ne za škodo ki bi nastala zaradi nepravilnega popravila izdelka ali pri napačni zamenjavi delov, ki niso originalni deli GARDENA ali pri uporabi z naše strani potrjenih delov, ki pa niso bili vgrajeni v servisu GARDENA ali v naši pooblašteni servisni službi. Enako velja tudi za nadomestne dele in opremo.

HR Odgovornost za proizvod

Izričito napominjemo da u skladu sa Zakonom o odgovornosti za proizvode nismo odgovorni za štete uzrokovane našim uređajima ako su one izazvane nestručnim popravkom ili u slučaju zamjene dijelova nisu korišteni originalni GARDENA dijelovi ili dijelovi koje smo odobrili i popravak nije izvršio GARDENA servis ili ovlašteni stručnjak. Isto vrijedi i za dodatne dijelove i pribor.

RO Responsabilitatea legala a produsului

Menționăm în mod expres că, în concordanță cu responsabilitatea legală a produsului, nu suntem răspunzători de nici un accident provocat de produsele noastre dacă se datorează reparării necorespunzătoare sau dacă piesele de schimb nu sunt originale GARDENA sau aprobate de GARDENA, sau dacă reparațiile nu au fost efectuate de un Centru de Service GARDENA sau un specialist autorizat. Aceleași prevederi se aplică și pieselor de schimb și accesoriilor.

BG Отговорност за качество

Изрично подчертаваме, че съгласно закона за отговорност за качество, ние не носим отговорност за вредите причинени от нашите уреди, ако същите са причинени от неправилен ремонт или при подмяната на части не са използвани оригинални части на GARDENA или части одобрени от нас и ремонта не е извършен от сервиз на GARDENA или оторизиран специалист. Същото важи за допълнителните части и принадлежности.

EST Tootevastutus

Juhime teie tähelepanu sellele, et tootevastutusseaduse kohaselt ei vastuta meie seadmete poolt põhjustatud kahjude eest, kui need on tekkinud asjatundmatu paranduse tagajärjel või kui detaili vahetamisel ei kasutatud GARDENA originaalvaruosi ega meie poolt kasutada lubatud varuosia ja kui parandustöid ei ole teinud GARDENA klienditeenindusspetsialistid ega meie volitatud spetsialistid. Sama kehtib lisadetailide ja tarvikute kohta.

LT Atsakomybė už produkciją

Nurodome, kad remdamiesi Atsakomybės už produkciją įstatymu, neatsakome už nuostolius, sukeltus mūsų prietaisy, jei jie atsirado dėl netinkamo remonto, arba, jei keičiant dalis, buvo naudojamasi neoriginalios GARDENA dalys arba dalys, kurių mes neleidome naudoti, o remontą atliko ne GARDENA servisas arba neįgaliotasis specialistas. Tas pats galioja papildomoms dalims ir priedams.

LV Produkta atbildība

Mēs skaidri norādām uz to, ka saskaņā ar Produktu atbildības likumu, mēs neatbildam par mūsu iekārtu radītiem zaudējumiem, ciktāl tos ir izraisījis neatbilstošs remonts vai daļu nomaiņa ar neoriģinālām GARDENA daļām vai ne ar mūsu norādītajām detaļām un remontu nav veicis GARDENA serviss vai pilnvarots speciālists. Tas pats attiecas uz papildinošajām daļām un piederumiem.

<p>D EG-Konformitätserklärung Der Unterzeichnete Husqvarna AB, 561 82 Huskvarna, Sweden bestätigt, dass die nachfolgend bezeichneten Geräte in der von uns in Verkehr gebrachten Ausführung die Anforderungen der harmonisierten EU-Richtlinien, EU-Sicherheitsstandards und produktspezifischen Standards erfüllen. Bei einer nicht mit uns abgestimmten Änderung der Geräte verliert diese Erklärung ihre Gültigkeit.</p>	<p>H EU-Megfelelőeségi nyilatkozat Alulírott, a Husqvarna AB, 561 82 Huskvarna, Sweden igazolja azt, hogy az alábbiakban megnevezett készülékek, az általunk forgalomba hozott kivitelben teljesítik a harmonizációs EU-irányelvek, az EU biztonsági szabványok és a termékre jellemző szabványok követelményeit. Ha a készülékeken a mi beleegyezésünk nélkül változtatást végeznek, akkor ez a nyilatkozat érvényét veszti.</p>
<p>GB EU Declaration of Conformity The undersigned Husqvarna AB, 561 82 Huskvarna, Sweden hereby certifies that, when leaving our factory, the units indicated below are in accordance with the harmonised EU guidelines, EU standards of safety and product specific standards. This certificate becomes void if the units are modified without our approval.</p>	<p>CZ Prohlášení o shodě EU Podepsaný Husqvarna AB, 561 82 Huskvarna, Sweden potvrzuje, že dále uvedené přístroje v rámci do provozu uvedeném provedení splňují požadavky harmonizovaných směrnic EU, bezpečnostních norem EU a norem specifických pro výrobek. Při námi neschválené změně přístrojů ztrácí toto prohlášení platnost.</p>
<p>F Certificat de conformité aux directives européennes Le constructeur, soussigné : Husqvarna AB, 561 82 Huskvarna, Sweden déclare qu'à la sortie de ses usines le matériel neuf désigné ci-dessous étai conforme aux prescriptions des directives européennes énoncées ci-après et conforme aux règles de sécurité et autres règles qui lui sont applicables dans le cadre de l'Union européenne. Toute modification portée sur ce produit sans l'accord express de GARDENA suppose la validité de ce certificat.</p>	<p>SK EU-Vyhlasenie o zhode Nižšie uvedená firma Husqvarna AB, 561 82 Huskvarna, Sweden vyhlasuje, že uvedené zariadenia, ktoré uviedla na trh v tomto vyhotovení, spĺňajú požiadavky harmonizovaných smerníc EU, bezpečnostných noriem EU a noriem špecifických pre výrobok. Pri zmene zariadenia, ktorá nebola odsúhlasená výrobcom stráca toto vyhlásenie platnosť.</p>
<p>NL EU-overeenstemmingsverklaring Ondergetekende Husqvarna AB, 561 82 Huskvarna, Sweden bevestigt, dat de volgende genoemde apparaten in de door ons in de handel gebrachte uitvoering voldoen aan de eis van, en in overeenstemming zijn met de EU-richtlijnen, de EU-veiligheidsstandaard en de voor het product specifieke standaard. Bij een niet met ons afgestemde verandering aan de apparaten verliest deze verklaring haar geldigheid.</p>	<p>GR Δήλωση Συμμόρφωσης προς τις Οδηγίες της ΕΕ Η υπογράφουσα Husqvarna AB, 561 82 Huskvarna, Sweden δηλώνει, ότι τα εξής αναφερόμενα εκδοόμενα από την εταιρία μας προϊόντα ανταποκρίνονται σε όλες τις εναρμονισμένες προδιαγραφές της ΕΕ, στα πρότυπα ασφαλείας της ΕΕ και στα ειδικά για το προϊόν πρότυπα. Σε μία μη συμφωνημένη με την εταιρία μας τροποποίηση των συσκευών αυτή η δήλωση χάνει την ισχύ της.</p>
<p>S EU Tillverkarintyg Undertecknad firma Husqvarna AB, 561 82 Huskvarna, Sweden intygar härmed att nedan nämnda produkter överensstämmer med EU:s direktiv, EU:s säkerhetsstandard och produktspekifikation. Detta intyg upphör att gälla om produkten ändras utan vårt tillstånd.</p>	<p>SLO EU-izjava o skladnosti Podpisani proizvajalca «Husqvarna AB, 561 82 Huskvarna, Sweden» s podpisom potrjuje, da sledeće opisana naprava, ki smo jo poslali na tržišče izpolnjuje zahteve harmoniziranih standardov ES-smernic, ES-varnostnih standardov in izdelku specifičnih standardov. V primeru spremembe na navpi brez našega pisnega dovoljenja ta izjava izgubi svojo pomen in veljavnost.</p>
<p>DK EU Overensstemmelse certifikat Undertegnede Husqvarna AB, 561 82 Huskvarna, Sweden bekræfter hermed, at enheder listede herunder, ved afsendelse fra fabrikken, er i overensstemmelse med harmoniserede EU retningslinier, EU sikkerheds standarder og produkt specifikations standarder. Dette certifikat træder ud af kraft hvis enhederne er ændret uden vor godkendelse.</p>	<p>HR Izjava o skladnosti EU-a Dolje potpisana tvrtka Husqvarna AB, 561 82 Huskvarna, Sweden ovime potvrđuje da dolje navedeni uređaji u izvedbi plaširanoj na tržište ispunjavaju zahtjeve harmoniziranih EU smjernica, EU sigurnosnih normi i normi za određene proizvode. Ova izjava postaje ništavna u slučaju izmjene uređaja koje nismo odobrili.</p>
<p>FI EU-yhdenmukaisuusvakuutus Allekirjoittanut Husqvarna AB, 561 82 Huskvarna, Sweden vakuuttaa, että alla mainittu laitteet täyttävät tehtaaltamme lähtiesään yhdenmukaisistettujen EU-direktiivien, EU-turvallisuusstandardien ja tuotekohtaisten standardien vaatimukset. Laitteisiin tehyd muutokset, joista ei ole sovittu kanssamme, joutavat tämän vakuutuksen raukaamiseen.</p>	<p>RO UE-Certificat de conformitate Prin prezenta Husqvarna AB, 561 82 Huskvarna, Sweden, certifica faptul ca, in momentul in care produsele mentionate mai jos ies din fabrica sunt in concordanta cu directivele UE, standardele de siguranta UE si standardele specifice ale produsului UE. Acest certificat devine nul in cazul modificării aparatului fără aprobarea noastră.</p>
<p>I Dichiarazione di conformità alle norme UE La sottoscritta Husqvarna AB, 561 82 Huskvarna, Sweden certifica che il prodotto qui di seguito indicato, nei modelli da noi commercializzati, è conforme alle direttive armonizzate UE nonché agli standard di sicurezza e agli standard specifici di prodotto. Qualunque modifica apportata al prodotto senza nostra specifica autorizzazione invalida la presente dichiarazione.</p>	<p>BG ЕС-Декларация за съответствие Подписаната фирма Husqvarna AB, 561 82 Huskvarna, Sweden декларира, че описаните по-долу уреди, пуснати в продажба съгласно нашата спецификация, изпълняват изискванията на хармонизираните ЕС-директиви, ЕС-стандарти за безопасност и специфични производствени стандарти. При промяна на уреда, която не е съгласувана с нас, тази декларация губи своята валидност.</p>
<p>E Declaración de conformidad de la UE El que suscribe Husqvarna AB, 561 82 Huskvarna, Sweden declara que la presente mercancía, objeto de la presente declaración, cumple con todas las normas de la UE, en lo que a normas técnicas, de homologación y de seguridad se refiere. En caso de realizar cualquier modificación en la presente mercancía sin nuestra previa autorización, esta declaración pierde su validez.</p>	<p>EST Eli vastusdeklaratsioon Allkirjutanud Husqvarna AB, 561 82 Huskvarna, Sweden kinnitab, et kirjeldatud seade vastab meie poolt riigusse viidud kujul ELi harmoniseeritud direktiividele, ELi ohutusstandarditele ja tootega seotud standarditele. Meiega kooskõlastamata muudatus tegemise korral seadmel kaotab see deklaratsioon kehtivuse.</p>
<p>P Certificado de conformidad da UE Os abaixo mencionados Husqvarna AB, 561 82 Huskvarna, Sweden, por este meio certificam que ao sair da fábrica os aparelhos abaixo mencionados estão de acordo com as direttrizes harmonizadas da UE, padrões de segurança e de produtos específicos. Este certificado ficará nulo se as unidades forem modificadas sem a nossa aprovação.</p>	<p>LT ES Atitikties deklaracija Pasirašanti mūsų Husqvarna AB, 561 82 Huskvarna, Sweden patvirtina, kad žemiau nurodyti prietaisai ir jų modeliai, kurie buvo pagaminti mūsų gamyklose atitinka ES direktyvas, ES saugumo standartus ir specifinius gaminių standartus. Atlikus bet kokį prietaiso pakeitimą, kuris nėra suderintas su mumis, ši deklaracija praranda galiojimą.</p>
<p>PL Deklaracja zgodności Unii Europejskiej Husqvarna AB, 561 82 Huskvarna, Sweden potwierdza, że poniżej określone urządzenia w wersji oferowanej przez nas do sprzedaży spełniają wymagania zharmonizowanych dyrektyw Unii Europejskiej, standardu bezpieczeństwa Unii Europejskiej i standardu specyficznego dla tego typu produktów. W przypadku zmiany urządzenia, która nie została z nami uzgodniona, niniejsza deklaracja traci moc obowiązującą.</p>	<p>LV ES-atbilstības deklaracija Parakstīstusies Husqvarna AB, 561 82 Huskvarna, Sweden, Vācija apstiprina, ka sekojoši apzīmētās iekārtas, kurās mēs izplatām, savā izpildījumā atbilst harmonizētajām ES direktīvām, ES drošības standartiem un produkta specifiskajiem standartiem. Ar mūsu neapstiprinātām izmaiņām iekārtā šī deklarācija zaudē savu derīgumu.</p>

Deutschland / Germany

GARDENA
Manufacturing GmbH
Central Service
Hans-Lorenser-Straße 40
D-89079 Ulm
Produktfragen:
(+49) 731 490-123
Reparaturen:
(+49) 731 490-290
service@gardena.com

Albania

COBALT Sh.p.k.
Rr. Sirti Kodra
1000 Tirana

Argentina

Husqvarna Argentina S.A.
Av.del Libertador 5954 –
Fiso 11 – Torre B
(C1428ARF) Buenos Aires
Phone: (+54) 11 5194 5000
info.gardena@
ar.husqvarna.com

Armenia

Garden Land Ltd.
61 Tigran Mets
0005 Yerevan

Australia

Husqvarna Australia Pty. Ltd.
Locked Bag 5
Central Coast BC
NSW 2252
Phone: (+61) (0) 2 4352 7400
customer.service@
husqvarna.com.au

Austria / Österreich

Husqvarna Austria GmbH
Industriezeile 36
4010 Linz
Tel.: (+43) 732 77 01 01-485
service.gardena@
husqvarnagroup.com

Azerbaijan

Firm Progress
a. Aliyev Str. 26A
1052 Bakı

Belgium

GARDENA Belgium NV/SA
Sterrebeekstraat 163
1930 Zaventem
Phone: (+32) 2 720 92 12
Mail: info@gardena.be

Bosnia / Herzegovina

SILK TRADE d.o.o.
Industrijska zona Bukva bb
74260 Tešanj

Brazil

Husqvarna do Brasil Ltda
Av. Francisco Matarazzo,
1400 – 19º andar
São Paulo – SP
CEP: 05001-903
Tel: 0800-112252
marketing.br.husqvarna@
husqvarna.com.br

Bulgaria

Хускварна България ЕООД
Бул. „Андрей Ляпчев“ № 72
1799 София
Тел.: (+359) 02/9753076
www.husqvarna.bg

Canada / USA

GARDENA Canada Ltd.
100 Summerlee Road
Brampton, Ontario L6T 4X3
Phone: (+1) 905 792 9330
info@gardenacanada.com

Chile

Maquinarias Agroforestales
Ltda. (Maga Ltda.)
Santiago, Chile
Avda. Chesteron
8355 comuna Las Condes
Phone: (+56) 2 202 4417
Dalton@мага.cl
Zipcode: 7560330
Temuco, Chile
Avda. Valparaíso # 01466
Phone: (+56) 45 222 126
Zipcode: 4780441

China

Husqvarna (China) Machinery
Manufacturing Co., Ltd.
No. 1355, Jia Xin Rd.,
Ma Lu Zhen, Jia Ding Dist.,
Shanghai
201801
Phone: (+86) 21 59159629
Domestic Sales
www.gardena.com.cn

Colombia

Husqvarna Colombia S.A.
Calle 18 No. 68 D-31, zona
Industrial de Montevideo
Bogotá, Cundinamarca
Tel. 571 2927200 ext. 105
jairo.salazar@
husqvarna.com.co

Costa Rica

Compania Exim
Euroberoamericana S.A.
Los Colegios, Moravia,
200 metros al Sur del Colegio
Saint Francis – San José
Phone: (+506) 297 6883
exim_euro@racsa.co.cr

Croatia

SILK ADRIA d.o.o.
Josipa Lončara 3
10090 Zagreb
Phone: (+385) 1 3794 580
silk.adria@zg.t-com.hr

Cyprus

Med Marketing
17 Digeni Akritia Ave
P.O. Box 27017
1641 Nicosia

Czech Republic

Husqvarna Česko s.r.o.
Türkova 2319/5b
149 00 Praha 4 – Chodov
Bezpłatná infolinka:
800 100 425
servis@cz.husqvarna.com

Denmark

GARDENA / Husqvarna
Consumer Outdoor Products
Salgsafdelning Danmark
Box 9003
S-200 39 Malmö
info@gardena.dk

Dominican Republic

BOSQUESA, S.R.L
Carretera Santiago Licey
Km. 5 ½
Esquina Copal II,
Santiago
Dominican Republic
Phone: (+809) 736-0333
joserbosquesa@claro.net.do

Ecuador

Husqvarna Ecuador S.A.
Agrupos E1-181 y 10 de
Agosto Quito, Pichincha
Tel. (+593) 22800739
francisco.jacom@
husqvarna.com.ec

Estonia

Husqvarna Eesti OÜ
Consumer Outdoor Products
Kesk tee 10, Aaviku küla
Rae vald
Harju maakond
75305 Estonia
kontakt.etj@husqvarna.ee

France

Husqvarna France
9/11 Allée des pierres mayettes
92635 Gennevilliers Cedex
France
http://www.gardena.com/fr
N° AZUR: 0 810 00 78 23
(Prix d'un appel local)

Georgia

ALD Group
Bellashvili 8
1159 Tbilisi

Great Britain

Husqvarna UK Ltd
Preston Road
Aycliffe Industrial Park
Newton Aycliffe
County Durham
DL5 6UP
info.gardena@
husqvarna.co.uk

Greece

Π. ΠΑΠΑΔΟΠΟΥΛΟΣ ΑΕΒΕ
Λεωφ. Αθηνών 92
Αθήνα
Τ.Κ. 104 42
Ελλάδα
Τηλ. (+30) 210 5193 100
info@papadopoulos.com.gr

Hungary

Husqvarna Magyarorszáig Kft.
Ezred u. 1-3
1044 Budapest
Telefon: (+36) 1 251-4161
vevozsogalat.husqvarna@
husqvarna.hu

Iceland

O. Johnson & Kaaber
Túnguhalsi 1
110 Reykjavik
ojo@okj.is

Ireland

Husqvarna UK Ltd
Preston Road
Aycliffe Industrial Park
Newton Aycliffe
County Durham
DL5 6UP
info.gardena@
husqvarna.co.uk

Italy

Husqvarna Italia S.p.A.
Via Como 72
23868 VALMADRERA (LC)
Phone: (+39) 0341.203.111
info@gardenaitalia.it

Japan

KAKUICHI Co. Ltd.
Sumitomo Realty &
Development Kojimachi
BLDG., 8F
5-1 Nibanncyo
Chiyoda-ku
Tokyo 102-0084
Phone: (+81) 33 264 4721
m_ishihara@kaku-ichi.co.jp

Kazakhstan

LAMED Ltd.
155/1, Tazhibayevy Str.
050060 Almaty
IP Schmidt
Abayavenue 3B
110 005 Kostanay

Korea

Kyung Jin Trading Co., Ltd.
107-4, SunDuk Bld.,
Yangjae-dong,
Secho-gu,
Seoul, (zipcode: 137-891)
Phone: (+82) (0)2 574-6300

Kyrgyzstan

Alyz Maki
av. Molodaya Guardir J 3
720014
Bishkek

Latvia

Husqvarna Latvija
Consumer Outdoor Products
Bakūži iela 6
LV-1024 Rīga
info@husqvarna.lv

Lithuania

UAB Husqvarna Lietuva
Consumer Outdoor Products
Ateities pl. 77C
LT-52104 Kaunas
centras@husqvarna.lt

Luxembourg

Magasins Jules Neuberg
39, rue Jacques Stas
Luxembourg-Gasperich 2549
Case Postale No. 12
Luxeburg 2010
Phone: (+352) 40 14 01
ari@neuberg.lu

Mexico

AFOSA
Av. Lopez Mateos Sur # 5019
Col. La Calma 45070
Zapopan, Jalisco
Mexico
Phone: (+52) 33 3818-3434
cornejo@afosa.com.mx

Moldova

Convel S.R.L.
290A Muncesti Str.
2002 Chisinau

Netherlands

GARDENA Nederland B.V.
Postbus 50176
1305 AD ALMERE
Phone: (+31) 36 521 00 00
info@gardena.nl

Neth. Antilles

Jonka Enterprises N.V.
Sta. Rosa Weg 196
P.O. Box 8200
Curaçao
Phone: (+599) 9 767 66 55
pjm@jonka.com

New Zealand

Husqvarna New Zealand Ltd.
PO Box 76-437
Manukau City 2241
Phone: (+64) (0) 9 9202410
support.nz@husqvarna.co.nz

Norway

GARDENA
Husqvarna Consumer
Outdoor Products
Salgskontor Norge
Kleiverveien 6
1540 Vestby
info@gardena.no

Peru

Husqvarna Perú S.A.
Jr. Ramón Cárcamo 710
Lima 1
Tel: (+51) 1 3320400 ext. 416
juan_remujo@
husqvarna.com

Poland

Husqvarna
Poland Spółka z o.o.
ul. Wycsockiego 15 b
03-371 Warszawa
Phone: (+48) 22 330 96 00
gardena@husqvarna.pl

Portugal

Husqvarna Portugal, SA
Lagoa – Albarraque
2635 – 595 Rio de Mouro
Tel.: (+351) 21 922 85 30
Fax: (+351) 21 922 85 36
info@gardena.pt

Romania

Madex International Srl
Soseaua Odaii 117-123,
RO 013603 București, S 1
Phone: (+40) 21 352.76.03
madex@ines.ro

Russia / Россия

ООО „Хускварна“
141400, Московская обл.,
г. Химки,
улица Ленинградская,
владение 39, стр.6
Бизнес Центр
„Химки бизнес Парк“,
помещение 0802.04
http://www.gardena.ru

Serbia

Domel d.o.o.
Autoput za Novi Sad bb
11233 Belgrade
Phone: (+381) 11 848 88 12
miroslav.jejina@domel.rs

Singapore

Hy-Ray PRIVATE LIMITED
40 Jalan Pemimpin
#02-08 Tat Ann Building
Singapore 577185
Phone: (+65) 6253 2277
shiyang@hyray.com.sg

Slovak Republic

Husqvarna Česko s.r.o.
Türkova 2319/5b
149 00 Praha 4 – Chodov
Bezpłatná infolinka:
800 154 044
servis@sk.husqvarna.com

Slovenia

Husqvarna Austria GmbH
Industriezeile 36
4010 Linz
Tel.: (+43) 732 77 01 01-485
service.gardena@
husqvarnagroup.com

South Africa

Husqvarna
South Africa (Pty) Ltd
Postnet Suite 250
Private Bag X6,
Cascades, 3202
South Africa
Phone: (+27) 33 846 9700
info@gardena.co.za

Spain

Husqvarna España S.A.
Calle de Rivas nº 10
28052 Madrid
Phone: (+34) 91 708 05 00
atencioncliente@gardena.es

Suriname

Agrofix n.v.
Verlengde Hogestraat # 22
Phone: (+597) 472426
agrofix@sr.net
Pobox : 2006
Paramaribo
Suriname – South America

Sweden

Husqvarna AB
S-561 82 Huskvarna
info@gardena.se

Switzerland / Schweiz

Husqvarna Schweiz AG
Consumer Products
Industriestrasse 10
5506 Mägenwil
Phone: (+41) (0) 62 887 37 90
info@gardena.ch

Turkey

GARDENA Dost Diş Ticaret
Mümesillik A.Ş.
Sanayi Cad. Adil Sokak
No: 1/B Kartal
34873 İstanbul
Phone: (+90) 216 38 93 939
info@gardena-dost.com.tr

Ukraine / Україна

ТОВ „Хусварна Україна“
вул. Васильківська, 34,
офіс 204-р
03022, Київ
Тел. (+38) 044 498 39 02
info@gardena.ua

Uruguay

FELI SA
Entre Rios 1083 CP 11800
Montevideo – Uruguay
Tel: (+598) 22 03 18 44
info@felisa.com.uy

Venezuela

Corporación Casa y Jardín C.A.
Av. Caroni, Edif. Trazemén, PB.
Colinas de Bello Monte.
1050 Caracas.
Tlf: (+58) 212 992 33 22
info@casayjardin.net.ve

8866-20.960.04/0216

© GARDENA
Manufacturing GmbH
D-89079 Ulm
http://www.gardena.com