

THS Li-18/42 Art. 8881

- D Betriebsanleitung**  
Accu-Teleskop-Heckenschere
- GB Operating Instructions**  
Telescopic Accu Hedge Trimmer
- F Mode d'emploi**  
Taille-haies télescopique sur accu
- NL Gebruiksaanwijzing**  
Telescopische accu-heggenschaar
- S Bruksanvisning**  
Accu Teleskophäckssax
- DK Brugsanvisning**  
Akkus-teleskop-hækkeklipper
- FI Käyttöohje**  
Teleskooppivarrellinen akkupensasleikkuri
- N Bruksanvisning**  
Batteri-teleskop-hekksaks
- I Istruzioni per l'uso**  
Tagliasiepi telescopica a batteria
- E Instrucciones de empleo**  
Recortasetos telescópico con Accu
- P Manual de instruções**  
Corta-sebes telescópico accu
- PL Instrukcja obsługi**  
Akumulatorowe nożyce do żywopłotu z trzonkiem teleskopowym
- H Használati utasítás**  
Akkumulátoros-teleszkópos sövénynyíró
- CZ Návod k obsluze**  
Akumulátorové teleskopické nůžky na živý plot
- SK Návod na obsluhu**  
Akumulátorové nožnice na živý plot
- GR Οδηγίες χρήσης**  
Τηλεσκοπικό μπουρντουροψάλιδο μπαταρίας
- RUS Инструкция по эксплуатации**  
Аккумуляторные телескопические ножницы для живых изгородей
- SLO Navodilo za uporabo**  
Akumulatorske teleskopske škarje za živo mejo
- HR Upute za uporabu**  
Teleskopske škare za živicu s akumulatorom
- SRB Uputstvo za rad**  
**BIH** Teleskopske baterijske makaze za živicu
- UA Інструкція з експлуатації**  
Акумуляторний телескопічний садовий секатор
- RO Instrucțiuni de utilizare**  
Trimmer telescopic cu acumulator pentru gard viu
- TR Kullanma Kılavuzu**  
Akkülü teleskopik çit budayıcı
- BG Инструкция за експлоатация**  
Аккумуляторна телескопична ножица за жив плет
- AL Manual përdorimi**  
Gërshërë gardhesh teleskopike me bateri
- EST Kasutusjuhend**  
Aku ja teleskoopvarrega hekikäärid
- LT Eksploatavimo instrukcija**  
Akumuliatorinės teleskopinės gyvatvorių žirkklės
- LV Lietošanas instrukcija**  
Teleskopiskās dzīvžogu šķēres ar akumulatoru

# GARDENA Teleskooppivarrellinen akkupensasleikkuri THS Li-18/42



**Tämä on alkuperäisen saksalaisen käyttöohjeen käännös.** Lue käyttöohje huolellisesti ja noudata sen ohjeita. Tutustu tämän käyttöohjeen avulla tuotteeseen, sen oikeaan käyttöön sekä turvaohjeisiin.



Turvallisuussyistä lapset ja alle 16-vuotiaat nuoret sekä henkilöt, jotka eivät ole perehtyneet tähän käyttöohjeeseen, eivät saa käyttää tätä tuotetta. Henkilöt, joilla on fyysisiä tai psyykkisiä rajoitteita, saavat käyttää tuotetta vain vastuuhenkilön valvonnassa. Lapsia on valvottava, etteivät he leiki tuotteella.

→ Säilytä tämä käyttöohje huolellisesti.

## Sisällysluettelo:

1. Akkukäyttöisen GARDENA-aitaleikkurin käyttöalue . . . . .	64
2. Turvaohjeet . . . . .	64
3. Kokoaminen . . . . .	67
4. Käyttöönotto . . . . .	68
5. Käyttö . . . . .	69
6. Säilytys . . . . .	70
7. Huolto . . . . .	71
8. Vikojen korjaaminen . . . . .	71
9. Toimitettavissa olevat lisätarvikkeet . . . . .	72
10. Tekniset tiedot . . . . .	72
11. Huoltopalvelu/takuu . . . . .	73

## 1. Akkukäyttöisen GARDENA-aitaleikkurin käyttöalue

### Asianmukainen käyttö:

Akkukäyttöinen GARDENA-aitaleikkuri on tarkoitettu pensasaitojen, pensaiden, perennakasvien ja matalien, maata peittävien koristekasvien leikkaamiseen yksityisessä koti- ja harrasteluoputarhassa.

Tämän käyttöohjeen noudattaminen on aitalleikkurin asianmukaisen käytön edellytys.

### Varoitus:



#### **VAARA ! Henkilövamma!**

**Aitalleikkuria ei saa käyttää nurmikon/nurmikonreunojen leikkaamiseen tai kompostijätteiden pienentämiseen.**

## 2. Turvaohjeet



Tämä kone voi väärinkäytettynä olla vaarallinen! Se saattaa aiheuttaa vakavia vammoja sekä käyttäjälle että muille ihmisille. Varoituksia ja turvallisuusohjeita täytyy noudattaa riittävän turvallisuuden ja tehokkuuden varmistamiseksi. Koneenkäyttäjä on vastuussa tässä oppaassa ja itse koneessa annettujen varoitusten ja turvallisuusohjeiden noudattamisesta.

## Koneessa olevien merkkien selitykset.



**VAROITUS!**  
Lue käyttöohjeet huolellisesti varmistaaksesi, että olet ymmärtänyt mitä kaikki säädinivut tekevät.



**Hengenvaara sähköiskusta!**  
Pysy vähintään 10 metrin päässä virtajohdoista.



**Käytä aina silmä- ja kuulosuojaimia.**



**Ei saa altistaa sateelle.**  
Työkalua ei saa jättää ulos sateella.

## Sähkötyökaluja koskevia yleisvaroituksia



**VAROITUS!** Lue kaikki varoitukset ja ohjeet. Varoitusten ja ohjeiden laiminlyöminen saattaa johtaa sähköiskuuun, tulipaloon ja / tai vakaviin henkilövahinkoihin.

**Säilytä kaikki varoitukset ja ohjeet tulevan varalle.** Varoituksissa mainittu "sähkötyökalu" viittaa verkkokäyttöiseen (johdolliseen) sähkötyökaluun tai akkukäyttöiseen (johdottomaan) sähkötyökaluun.

### 1) Työskentelyalueen turvallisuus

**a) Pidä työskentelyalue puhtaana ja hyvin valaistuna.** Sotkuiset tai hämärät alueet altistavat vahingoille.

**b) Älä käytä sähkötyökaluja räjähdysriskissä paikoissa, esim. jos paikalla on syttyviä nesteitä, kaasuja tai pölyä.**

Sähkötyökalut saavat aikaan kipinöitä, jotka voivat sytyttää pölyn tai höyryt tuleen.

**c) Älä päästä lapsia tai sivullisia sähkötyökalun lähelle sitä käytettäessä.**

Keskittymistä häiritsevät tekijät voivat saada sinut menettämään laitteen hallinnan.

### 2) Sähköturvallisuus

**a) Sähkötyökalun pistokkeen täytyy sopia pistorasian. Pistoketta ei saa muuntaa millään tavalla. Älä käytä adapteripistokkeita maadoitettujen sähkötyökalujen kanssa. Muuntamattomat pistokeet ja sopivat pistorasiat vähentävät sähköiskun vaaraa.**

**b) Vältä koskettamasta maadoitettuja pintoja, kuten putkia, lämmittimiä, liesiä ja jääkaappeja millään kehoosi osalla.**

Sähköiskun vaara kasvaa, jos kehoosi on maadoittunut.

**c) Sähkötyökaluja ei saa altistaa sateelle tai kosteudelle.** Sähköiskun vaara kasvaa, jos sähkötyökalun sisälle pääsee vettä.

**d) Älä käytä johtoa väärin. Älä koskaan kannata tai vedä työkalua johdosta, äläkä irrota pistoketta vetämällä johdosta. Pidä johto poissa lämmön, öljyn, terävien reunojen ja liikkuvien osien läheisyydestä.** Vahingoittuneet tai sotkuiset johdot lisäävät sähköiskun vaaraa.

**e) Kun käytät sähkötyökalua ulkona, käytä ulkokäyttöön soveltuvaa jatkojohtoa.** Ulkokäyttöön soveltuvan jatkojohdon käyttö vähentää sähköiskun vaaraa.

**f) Jos sähkötyökalua täytyy käyttää kosteassa paikassa, käytä jäännösvirtalaitteella varustettua virtalähdettä.** Jäännösvirtalaitteen käyttö vähentää sähköiskun vaaraa.

## 3) Henkilökohtainen turvallisuus

**a) Ole varuillasi, katso mitä teet ja käytä tervettä järkeä sähkötyökalua käyttäessäsi. Älä käytä sähkötyökaluja väsyneenä tai huumeiden, alkoholin tai lääkkeiden vaikutuksen alaisena.**

Hetken tarkaamattomuus sähkötyökaluja käytettäessä voi johtaa vakaviin henkilövahinkoihin.

**b) Käytä henkilökohtaisia suojavarusteita.**

**Käytä aina suojalaseja.**

Suojavarusteiden kuten hengityssuojaimen, liukumattomien turvakengien, suojapähineen tai kuulosuojainten käyttö sopivissa tilanteissa vähentävät henkilövahinkoja.

**c) Estä tahaton käynnistyminen. Varmista, että kytkin on pois päältä-asennossa ennen virtalähteeseen ja / tai akun kytkemistä, työkalun nostamista tai kantamista.**

Jos kannat sähkötyökalua sormesi ollessa käynnistyskytkimellä tai jos kytket virran päälle kytkimen ollessa päällä-asennossa, onnettomuusriski on erittäin suuri.

**d) Poista säätöavaimet yms. ennen kuin työkaluun kytketään virta päälle.** Sähkötyökalun pyöriivään osaan jätetty avain voi aiheuttaa henkilövahinkoja.

**e) Älä kurkota. Seiso tukevasti ja pysy tasapainossa koko ajan.** Näin pystyt hallitsemaan työkalun paremmin odottamattomissa tilanteissa.

**f) Pukeudu asianmukaisesti. Älä käytä väljiä vaatteita tai koruja. Pidä hiukset, vaatteet ja käsinet poissa liikkuvien osien läheisyydestä.**

Väljät vaatteet, korut tai pitkät hiukset voivat tarttua liikkuviin osiin.

**g) Jos työkaluun voidaan liittää pölynpoistin ja -kerääjä, varmista että ne kiinnitetään ja niitä käytetään oikein.** Pölynkerääjän käyttö voi vähentää pölyyn liittyviä vaaroja.

### 4) Sähkötyökalun käyttö ja huolto

**a) Älä pakota sähkötyökalua. Käytä työtehtävään sopivaa oikeaa työkalua.**

Oikealla työkalulla työ onnistuu paremmin ja turvallisemmin sitä varten suunnitellulla nopeudella.

**b) Älä käytä työkalua, jos sitä ei voi käynnistää ja sammuttaa virtakytkimestä.**

Sähkökäyttöinen työkalu, jonka virtakytkin ei toimi, on vaarallinen ja se täytyy korjata.

**c) Irrota pistoke virtalähteestä ja /tai akku työkalusta ennen kuin ryhdyt tekemään mitään säätöjä, vaihtamaan tarvikkeita tai laitat työkalun varastoon.** Näin työkalun tahattoman käynnistymisen vaara pienenee.

d) Säilytä sähkötyökalua poissa lasten ulottuvilta äläkä anna sellaisten henkilöiden, jotka eivät tunne työkalua tai näitä käyttöohjeita, käyttää tätä sähkötyökalua. Sähkötyökalut ovat vaarallisia kokemattomien henkilöiden käsissä.

e) Muista huoltaa sähkötyökalut. Tarkista, että liikkuvat osat on suunnattu oikein, etteivät ne hankaa, ole rikki tai ettei mikään muu vaikuta työkalun toimintaan. Jos työkalu on vahingoittunut, se täytyy korjata ennen käyttöä. Monet onnettomuudet johtuvat huonosti huolletuista sähkötyökaluista.

f) Pidä katkaisutyökalut terävinä ja puhtaina. Kunnolla huolletut katkaisutyökalut, joissa on terävät terät, eivät takelele helposti ja niitä on helpompi hallita.

g) Käytä työkalua, tarvikkeita ja teriä yms. näiden ohjeiden mukaisesti ottaen huomioon työskentelyolosuhteet ja itse tehtävän.

Työkalun käyttö muuhun kuin sille tarkoitettuun käyttötarkoitukseen voi aiheuttaa vaaratilanteita.

### 5) Akkutyökalun käyttö ja käsittely

a) Lataa akut vain valmistajan suosittelemilla latauslaitteilla. Latauslaite, joka sopii tietynlaisiin akkuihin, saattaa syttyä palamaan, jos sillä ladataan akkua, jota ei ole siihen sopiva.

b) Käytä vain sellaista akkua, joka on sähkötyökaluun sopiva. Sopimattoman akun käyttö saattaa aiheuttaa louk-kaantumisia ja palovaaran.

c) Pidä akku, joka ei ole käytössä, poissa klemmarien, kolikoiden, avaimien, naulojen, ruuvien tai muiden pikkui metalliesineiden lähetyviltä, jotka voivat yhdistää akun kontaktipinnat. Akun napojen välisestä oikosulusta voi olla seurauksena palovammoja tai tulipalo.

d) Akun väärän käytön johdosta siitä saattaa valua ulos nestettä. Vältä joutumista kosketukseen nesteen kanssa. Vahingon tapahduttua huuhtele vedellä. Jos nestettä joutuu silmiin, käänny lisäksi lääkärin puoleen. Ulosvaluva akkuneite voi johtaa ihon ärsytykseen tai palovammoihin.

### 6) Huoltopalvelu

a) Anna sähkötyökalusi vain koulutetun ammattihenkilön korjattavaksi käyttäen vain alkuperäisiä varaosia. Näin varmistetaan, että laitteen turvallisuus säilyy entisellään.

### Pensasleikkuria koskevia varoituksia:

• Pidä kaikki kehon osat kaukana leikkuerästä. Älä poista leikattuja oksia tai pitele kiinni leikattavista oksista terien liikuessa. Varmista, että virtakytkin on pois päältä – asennossa, kun irrotat kiinnijouittuneita oksia yms. Hetken tarkaamattomuus pensasleikkuria käytettäessä voi johtaa vakaviin henkilövahinkoihin.

• Kanna pensasleikkuria kahvasta terän ollessa pysähdyksissä. Kun kuljetat pensasleikkuria tai lait sen varastoon, muista aina laittaa teränsuoja paikalleen. Pensasleikkurin asianmukainen käsittely vähentää terien aiheuttamaa henkilövahinkojen vaaraa.

• Pidä sähkötyökalusta kiinni vain eristetyistä kahvoista, koska leikkuerä saattaa joutua kosketukseen havaitsematta jääneeseen verkkokaapeliin. Leikkuerän koskettaminen jännitteenalaiseen johtoon voi johtaa jännitteen laitteen metalliosiin ja aiheuttaa sähköiskun.

### Muita turvallisuussuosituksia

#### Työskentelyalueen turvallisuus

Käytä ruohonleikkuria ainoastaan näiden käyttöohjeiden mukaisesti ja niissä esitetyihin käyttötarkoituksiin.

Ruohonleikkurin käyttäjä on vastuussa muihin ihmisiin tai heidän omaisuuteensa kohdistuvista vahingoista tai vaaroista.

Ota huomioon erityisesti suurentuneen työskentelysateen ulkopuolisille aiheuttama vaara, kun teleskooppivarsi on täysin ulkona.

**Vaara! Kun käytetään kuulosuojaimia ja laite aiheuttaa melua, ei mahdollisesti huomata ihmisten lähestymistä.**

Vaara! Laite tuottaa sähkömagneettisen kentän käytön aikana. Tämä kenttä voi joissakin tapauksissa vaikuttaa aktiivisiin tai passiivisiin lääketieteellisiin implantaatteihin. Vältäakseen vakavan tai jopa kuolemaan johtavan loukkaantumisen on henkilöiden, joilla on tällainen lääkinällinen implantaatti, suositeltavaa neuvotella lääkärinsä tai implantaatin valmistajan kanssa, ennen kuin alkavat käyttää tätä laitetta.

Älä käytä laitetta ukonilman lähestyessä. Vaara! Pidä pienet lapset etäällä asennuksen aikana. Asennuksen aikana on mahdollista niellä pieniä osia ja muovipussi aiheuttaa tukehtumisvaaran.

### Sähköosat

Liitä latauslaite vain tyyppikilvessä ilmoitettuun vaihtojännitteeseen.

Mitään laitteen osia ei saa missään tapauksessa liittää maattoliittimeen.

### Henkilökohtainen turvallisuus

Käytä aina asianmukaista vaateetusta, hansikkaita ja tukevia kenkiä.

Vältä kontaktia terän öljyn kanssa, varsinkin jos olet allerginen sille.

Tarkasta, alue, jossa pensasleikkuria aiotaan käyttää, ja poista kaikki metallilangat, piilossa olevat johdot ja muut vieraat esineet.

Kaikki säätötyöt (leikkauspään kallistus, teleskooppivaren pituuden muuttaminen) on tehtävä suojuksen ollessa päällä eikä aitalleikkuri saa olla asetettu tällöin teräasetukseen.

Ennen käyttöä ja jos koneeseen on osunut voimakas isku, on kone tarkastettava mahdollisen murtuman tai vaurion varalta ja korjaa tarpeen mukaan.

Älä koskaan käytä pensasleikkuria, jos siitä puuttuu osia tai jos joku muu kuin valtuutettu huoltohenkilö on tehnyt siihen muutoksia.

### Sähkötyökalun käyttö ja huolto

Varmista, että tiedät kuinka pensasleikkuri pysäytetään nopeasti hätätilanteessa.

Älä koskaan pitele pensasleikkuria sen suojasta.

Älä käytä aitalleikkuria, jos turvajärjestelmät ovat vioittuneet. Aitalleikkuria ei saa käyttää tikapuoja seisten.

Irrota akku:

- jos jätät leikkurin yksikseen, edes vähäksi aikaa;
- ennen kuin puhdistat mitään tukkosa;
- ennen kuin tarkistat tai puhdistat leikkuria tai työskentelet sen parissa;

- jos osut johonkin esineeseen.  
Älä käytä leikkuria ennen kuin olet varma, että se on täysin turvallinen käyttää;
- jos ruohonleikkuri alkaa tärinästä tavallista enemmän.  
Tarkista se välittömästi. Kova tärinä saattaa aiheuttaa henkilövahinkoja.
- ennen kuin ojennat sen toiselle henkilölle.

#### Kunnossapito ja säilytys



#### LOUKKAANTUMISVAARA!

Älä koske terään.

→ Päättäessäsi tai keskeyttäessäsi työn työnä suojuus terän päälle.

Kaikkien mutterien ja ruuvien on oltava kiristetty kunnolla, jotta laitteen turvallinen käyttökunto on varmistettu.

Jos laite on kuumentunut käytössä, anna sen jäähtyä ennen säilytykseen laittamista.

#### Akkua koskeva turvallisuus



#### PALOVAARA!

Ladattavan akun on oltava latauksen aikana palamattomalla, kuumuutta kestäväällä ja sähköä johtamattomalla alustalla. Pidä syövyttävät, palavat ja herkästi syttyvät esineet kaukana laturista ja akusta. Älä peitä laturia ja akkua latauksen aikana. Irrota laturi pistorasiasta välittömästi savun tai tulen muodostuessa.

Latauslaitteena saa käyttää vain mukana tullutta GARDENA latauslaitetta. Muita latureita käytettäessä akut saattavat tuhoutua ja jopa aiheuttaa tulipalon.



#### RÄJÄHDYSVAARA!

→ Suojaa akku kuumuudelta ja tulelta.  
Älä aseta sitä lämpöpatterin päälle tai allttiiksi voimakkaalle auringonsäteilylle.



Älä käytä latauslaitetta ulkosalla.

→ Älä milloinkaan jätä latauslaitetta allttiiksi kosteudelle tai sateelle.

Käytä akkua vain ympäristön lämpötilan ollessa 0 °C ja 40 °C välillä.

Akkua, jota ei voida enää käyttää, on hävitettävä asianmukaisesti. Sitä ei saa lähettää postin kautta.

Ota yhteyttä paikalliseen jäteasemaan saadaksesi tarvittavat ohjeet.

Latauskaapeli on tarkistettava säännöllisesti vaurioitten ja vanhenemismurtumien varalta ja sitä saa käyttää vain sen ollessa moitteettomassa kunnossa. Oheista latauslaitetta saa käyttää vain mukanatoimitetun akun lataamiseen.

Ei-ladattavia akkua ei saa ladata tällä latauslaitteella (palovaara).

Irrota latauslaite latauksen jälkeen virtaverkosta ja akusta.

Akun saa ladata vain lämpötilan ollessa 0 °C – 45 °C. Raskaan kuormituksen jälkeen anna akun ensin jäähtyä.

#### Säilytys

Aitaleikkuria ei saa säilyttää alltiina suoralle auringonsäteilylle.

Älä säilytä aitaleikkuria paikassa, jossa vallitsee staattinen sähkölataus.

## 3. Kokoaminen

#### Teleskooppivarren asennus:

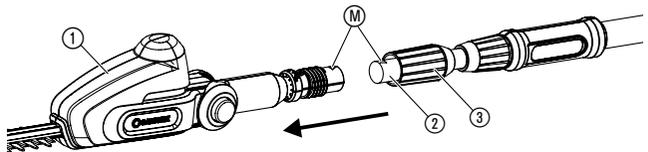
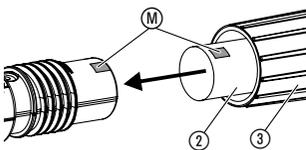

1. Työnä teleskooppivarsi ② vasteeseen asti moottoriyksiköön ①. Tällöin molempien merkkien (M) on oltava vastakkain.
2. Kiristä harmaa mutteri ③.

## 4. Käyttöönotto

### Akun lataaminen:

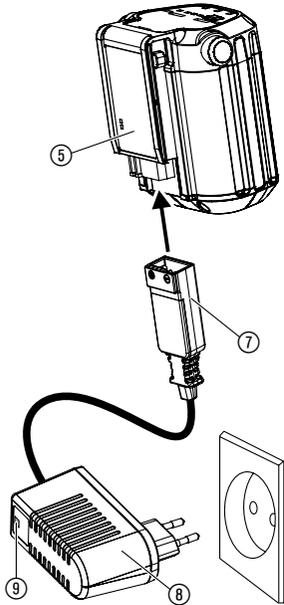
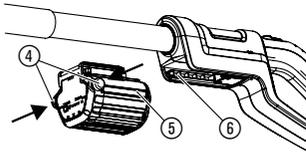

### HUOMIO!

Ylijännite tuhoaa akut ja latauslaitteen.

→ Huolehdi oikeasta verkkojännitteestä.

Ennen ensimmäistä käyttöä on osittain ladattu akku ladattava täyteen. Latausaika (akun ollessa tyhjän) katso 10. Tekniset tiedot. Lithium-ioni-akku voidaan ladata milloin tahansa, ja lataus voidaan keskeyttää aina haluttaessa ilman, että tästä koituu vahinkoa akulle (ei memory-efektiä).

1. Paina molempia avauspainikkeita (4) sisään ja vedä akku (5) kahvassa olevasta akkukiinnitimestä (6) irti.
2. Yhdistä latauskaapelin (7) pistoke akkuun (5).
3. Työnnä latauslaitte (8) verkkopistorasiaan.

**Latauksen valo (9) vilkkuu laturissa sekunnin välein vihreänä: Akku latautuu.**

**Latauksen valo (9) palaa laturissa vihreänä: Akku on ladattu täyteen.** (Latausaikaa varten katso 10. Tekniset tiedot).

#### Akun varaustilan näyttö latauksen aikana:

100 % ladattu	L1, L2 ja L3 palavat.
66 – 99 % ladattu	L1 ja L2 palavat, L3 vilkkuu.
33 – 65 % ladattu	L1 palaa, L2 vilkkuu.
0 – 32 % ladattu	L1 vilkkuu.

#### Tarkasta latauksen tila säännöllisesti latauksen aikana.

4. Irrota akku (5) laturista (8) vasta kun lataus on valmis. Irrota ensin akku (5) laturista (8) ja vasta sen jälkeen laturi (8) pistorasiasta.
5. Työnnä akku (5) kahvassa olevaan akkukiinnittimeen (6), kunnes se lukittuu kuuluvasti.

#### Vältä syväpurkausta:

Kun akku on tyhjä, kytkee syväpurkaussuoja laitteen automaattisesti pois päältä, ennen kuin akku purkautuu täydellisesti. Jotta täyteen ladattu akku ei purkaudu sammutetun laturin kautta, on akku poistettava latauksen jälkeen laturista. Kun akku on ollut varastoituna yli vuoden ajan, on se ladattava jälleen täyteen. Jos akku on syväpurkautunut, vilkkuu latauksen merkkivalo (9) latauksen alussa nopeasti (2. kertaa sekunnissa). Jos latauksen merkkivalo (9) vilkkuu 10 minuutin jälkeen edelleen nopeasti, kyseessä on häiriö (katso 8. Vikojen korjaaminen). Jos akun häiriömerkkivalo (W) vilkkuu, kyseessä on häiriö (katso 8. Vikojen korjaaminen). Kun akku on tyhjentynyt kokonaan, kestää suunnilleen 20 minuuttia, kunnes akussa oleva merkkivalo osoittaa lataustilan. Latauksen eteneminen osoitetaan laturin koko ajan vilkkuvalalla merkkivalolla (9).

#### Akun varaustilan näyttö käytön aikana:

→ Paina akun painiketta (B).

66 – 99 % ladattu	L1, L2 ja L3 palavat.
33 – 65 % ladattu	L1 ja L2 palavat.
10 – 32 % ladattu	L1 palaa.
1 – 9 % ladattu	L1 vilkkuu.
0 % ladattu	Ei näyttöä.

## 5. Käyttö

### Työskentelyasennot:

Aitaleikkuria voidaan käyttää 4 työskentelyasennossa (kuten kuvissa).

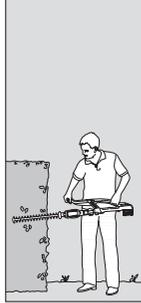

**Leikkaaminen sivulta:**  
Teleskooppivarsi siirretty sisään

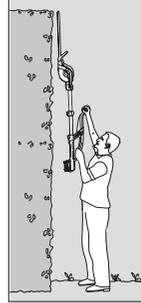

**Leikkaaminen korkealta pystysuoraan:**  
Teleskooppivarsi pidennettynä.



**Leikkaaminen korkealta vaakasuoraan:**  
Moottoriyksikkö 75° kulmassa, teleskooppivarsi pidennettynä

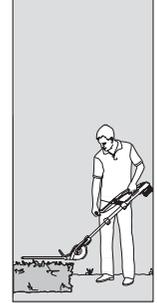

**Leikkaaminen matalalta:**  
Moottoriyksikkö -60° kulmassa, teleskooppivarsi pidennettynä

### Moottoriyksikön kallistaminen:

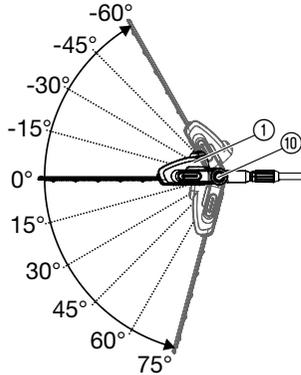

Korkealta ja matalalta leikkaamista varten moottoriyksikköä ① voidaan kallistaa 15°-askelissa 75°-kulmasta -60°-kulmaan.

1. Vedä akku irti kahvasta (katso 4. Käyttöönotto).
2. Pidä molempia oransseja painikkeita ⑩ painettuna.
3. Kallista moottoriyksikköä ① haluttuun suuntaan.
4. Päästä molemmista oransseista painikkeista ⑩ ja anna moottoriyksikön ① lukittua.
5. Kiinnitä akku kahvaan (katso 4. Käyttöönotto).

### Teleskooppivarren pidentäminen:

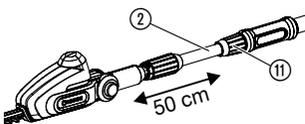

Korkealta ja matalalta leikkaamista varten teleskooppivartta ② voidaan siirtää ulos portaattomasti 50 cm asti.

1. Vedä akku irti kahvasta (katso 4. Käyttöönotto).
2. Avaa oranssi mutterirengas ⑪, siirrä teleskooppivarsi ② ulos haluttuun pituuteen ja kiristä oranssi mutterirengas ⑪ jälleen.
3. Kiinnitä akku kahvaan (katso 4. Käyttöönotto).

## Aitaleikkurin käynnistäminen:

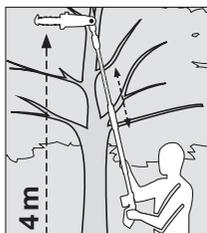
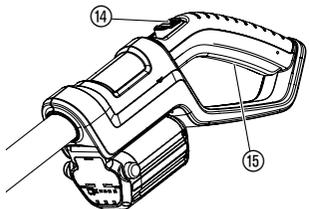

### VAARA! Henkilövamma!

Leikkautumishaava, ellei aitaleikkuri kytkedy automaattisesti pois päältä.

→ Älä milloinkaan ohita turvajärjestelmiä (esim. sitomalla kytkennänestoa ja/tai käynnistyspainiketta kiinni).

### Aitaleikkurin kytkeminen päälle:

1. Vedä teräsuojus (12) terän (13) päältä.
2. Kiinnitä akku kahvaan (katso 4. Käyttöönotto).
3. Kannatele pensasleikkuria toisella kädellä teleskooppivarresta ja toisella kädellä kahvasta kiinni pitäen.
4. Työnnä kytkennänesto (14) eteen ja paina sitten käynnistyspainiketta (15). *Pensasleikkuri käynnistyy.*
5. Päästä kytkennänestosta (14).

### Aitaleikkurin sammuttaminen:

1. Päästä käynnistyspainikkeesta (15).
2. Vedä akku irti kahvasta (katso 4. Käyttöönotto).
3. Työnnä teräsuojus (12) terän (13) päälle.

## 6. Säilytys

### Käytöstä poistaminen:

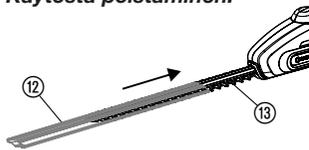

### Hävitys:

(Direktiivin RL 2012/19/EU mukaan)



### Akun hävittäminen:



Li-ion

### Säilytyspaikan tulee olla poissa lasten ulottuvilta.

1. Irrota akku ja lataa se (katso 4. Käyttöönotto).
2. Puhdista aitaleikkuri ja työnnä teräsuojus (12) terän (13) päälle (katso 7. Huolto).
3. Säilytä pensasaidan leikkuri kuivassa, pakkaselta suojatussa paikassa.

Laitetta ei saa hävittää tavallisen kotitalousjätteen mukana vaan se on hävitettävä ammattimaisesti.

→ Tärkeää: Hävitä laite paikallisen jätteenkäsittelykeskuksen kautta.

GARDENA Li-akku sisältää lithium-ioni-kennoja, joita ei niiden käytön jälkeen saa hävittää normaalin talousjätteen mukana.

### Tärkeää koskien Suomea:

Asianmukaisesta hävittämisestä huolehtii GARDENA-kauppiasi tai kunnallinen jätehuoltopiste.

1. Purkaa Li-Ion-akun jännite kokonaan.
2. Hävitä Li-Ion-akku asianmukaisesti.



## 7. Huolto

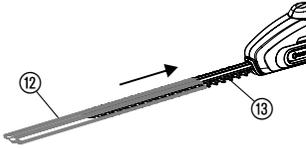

### Aitaleikkurin puhdistaminen:

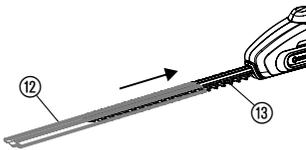

### VAARA! Henkilövamma!

Leikkuuvamma aitaleikkurin käynnistyessä tahattomasti.

→ Ennen huoltoa vedä akku irti (katso 4. Käyttöönotto) ja työnnä suojus (12) terän (13) päälle.



### HUOMIO! Aitaleikkurin vahingoittuminen!

→ Älä puhdista aitaleikkuria juoksevan veden alla tai korkeapaineella.

1. Puhdista aitaleikkuri kostealla rievulla.
2. Puhdista ilmastointiraot pehmeällä harjalla (älä ruuvinvääntimellä).
3. Puhdista terä (13) tarvittaessa harjalla ja voitele matalaviskoosilla öljyllä (esim. GARDENA hoitoöljy **tuotenro 2366**). Vältä öljyn joutumista muoviosiin ja käytä suojakäsineitä.

## 8. Vikojen korjaaminen

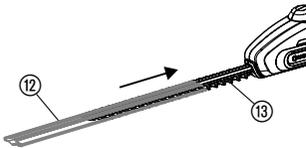

### VAARA! Henkilövamma!

Leikkuuvamma aitaleikkurin käynnistyessä tahattomasti.

→ Ennen vian korjaamista irrota akku (katso 4. Käyttöönotto) ja työnnä suojus (12) terän (13) päälle.

### Vika

Aitaleikkuri ei käynnisty

### Mahdollinen syy

Akku tyhjä.

### Korjaus

→ Lataa akku (katso 4. Käyttöönotto).

Akkua ei ole kiinnitetty oikein kahvaan.

→ Työnnä akku kahvaan niin, että lukituspainikkeet napsahtavat paikalleen.

Terä likainen (esim. pihkasta).

→ Puhdista terä (katso 7. Huolto).

Terä jumissa.

→ Poista este.

Epäsiisti leikkaustulos

Terä tylsä tai viallinen.

→ Vaihdata terä GARDENA-huollossa.

Pensasleikkuria ei voi enää sammuttaa

Käynnistuspainike on jumissa.

→ Irrota akku ja vapauta käynnistuspainike.

Pensasleikkuri pysähtyy. Häiriömerkkivalo (W) vilkkuu

Akku ylikuormittunut.

→ Odota 10 sekuntia. Paina akun painiketta (B) ja käynnistä laite uudelleen.

Sallittu käyttölämpötila on ylitetty.

→ Anna akun jäähtyä noin 15 minuuttia. Paina akun painiketta (B) ja käynnistä laite uudelleen.

Latauksen valo (9) ei pala laturissa.

Laturia tai latauskaapelia ei ole liitetty oikein.

→ Liitä laturi ja latauskaapeli oikein.

Vika	Mahdollinen syy	Korjaus
Latauksen valo ⑨ vilkkuu nopeasti laturissa (2 kertaa sekunnissa).	Latausvirhe.	→ Irrota laturi ja liitä jälleen.
Pensasleikkuri pysähtyy. Häiriömerkkivalo ⑩ palaa.	Akkuvirhe/akku viallinen.	→ Paina akun painiketta ⑩ ja käynnistä laite uudelleen.
Akkua ei voi enää ladata täyteen	Akku on viallinen.	→ Vaihda akku (tuoten:o 9840).

Vain alkuperäistä GARDENA vara-akkua BLi-18 (tuoten:o 9840) saa käyttää. Tämän saat GARDENA -kauppiaaltsi tai suoraan GARDENA-asiakaspalvelukeskuksesta.



Mikäli muita vikoja ilmenee, pyydämme ottamaan yhteyden GARDENA-huoltoon. Korjauksia saavat tehdä vain GARDENA-huoltopisteet tai GARDENAn valtuuttamat alan erikoiskauppiat.

## 9. Toimitettavissa olevat lisätarvikkeet

GARDENA-vara-akku BLi-18	Akku käyntiajan pidennystä varten tai vaihtoon.	<b>tuoten:o 9840</b>
GARDENA-puhdistussuihke	Pidentää terän käyttöikää ja akun käyttöaikaa.	<b>tuoten:o 2366</b>

## 10. Tekniset tiedot

	THS Li-18/42 (tuoten:o 8881)
Iskuluku	2100 / min.
Terän pituus	42 cm
Terän avautumispituus	16 mm
Teleskooppivarren pitenemisarvo	0 – 50 cm
Paino akku mukaan lukien	3,4 kg
Työpaikkakohtainen melupäästön ominaisarvo $L_{PA}^1$	70 dB(A)
Epävarmuus $K_{PA}$	3 dB(A)
Melun tehotaso $L_{WA}^2$	mitattu 87 dB(A) / taattu 90 dB(A)
Epävarmuus $K_{WA}$	3 dB(A)
Käsiin kohdistuva värinä $a_{vhw}^1$	< 2,5 m/s <sup>2</sup>
Epävarmuus $K_a$	1,5 m/s <sup>2</sup>
<b>Akku</b>	Lithium-ioni-akku (18 V)
Akun kapasiteetti	2,6 Ah
Akun latausaika	n. 3,5 h 80 % / n. 5 h 100 %
Leikkuaika *	n. 90 min. (täydellä akulla)

## Laturi

<b>Verkköjännite</b>	230 V / 50 – 60 Hz
<b>Maks. antovirta</b>	600 mA
<b>Lähtöjännite</b>	18 V (DC)

Mittausmenetelmässä noudatetut direktiivit <sup>1)</sup> EN 60745-2-15 <sup>2)</sup> RL 2000/14/EY.

\* Todellinen käyttöaika voi poiketa ilmoitetusta tyhjäkäyntiajasta käyttösovelluksesta, leikattavasta materiaalista ja laitteen hoidosta riippuen.



**Ilmoitettu värähtelypäästöarvo on mitattu standardoidun tarkastusmenetelmän mukaisesti ja sitä voidaan käyttää vertailuun toisen sähkötyökalun kanssa. Sitä voidaan käyttää myös altistumisen alustavaan arviointiin. Värähtelypäästöarvo voi sähkötyökalun todellisessa käytössä poiketa tästä.**

## 11. Huoltopalvelu / takuu

### **Huoltopalvelu:**

Ota yhteyttä takasivulla olevaan osoitteeseen.

### **Takuu:**

GARDENA Manufacturing GmbH antaa tuotteelle kahden (2) vuoden takuun (ostopäivästä alkaen). Tämä takuu vastaa kaikista vakavista laitteen vioista, jotka todistettavasti johtuvat materiaali- tai valmistusvirheistä. Harkintamme mukaan toimitamme joko moitteettoman laitteen viallisen tilalle tai korjaamme korvauksetta meille lähetetyn laitteen seuraavin edellytyksin:

- Laitetta on käsitelty asianmukaisesti ja käyttöohjeen suositusten mukaisesti.
- Ostaja tai kukaan muu ulkopuolinen henkilö ei ole yrittänyt korjata laitetta.

Kuluvat osat terä ja epäkeskovoimavälitys eivät kuulu takuun piiriin.

Tällä valmistajan myöntämällä takuulla ei ole vaikutusta kauppiaseen / myyjään kohdistuviin takuuvaatimuksiin.

Jos laitteen kanssa ilmenee ongelmia, ota yhteyttä huoltopalveluumme.

## **D Produkthaftung**

Wir weisen ausdrücklich darauf hin, dass wir nach dem Produkthaftungsgesetz nicht für durch unsere Geräte hervorgerufene Schäden einzustehen haben, sofern diese durch unsachgemäße Reparatur verursacht oder bei einem Teileaustausch nicht unsere originale GARDENA Teile oder von uns freigegebene Teile verwendet wurden und die Reparatur nicht vom GARDENA Service oder dem autorisierten Fachmann durchgeführt wird. Entsprechendes gilt für Ergänzungssteile und Zubehör.

## **GB Product Liability**

We expressly point out that, in accordance with the product liability law, we are not liable for any damage caused by our units if it is due to improper repair or if parts exchanged are not original GARDENA parts or parts approved by us, and, if the repairs were not carried out by a GARDENA Service Centre or an authorised specialist. The same applies to spare parts and accessories.

## **F Responsabilité**

Nous vous signalons expressément que GARDENA n'est pas responsable des dommages causés par ses appareils, dans la mesure où ces dommages seraient causés suite à une réparation non conforme, dans la mesure où, lors d'un échange de pièces, les pièces d'origine GARDENA n'auraient pas été utilisées, ou si la réparation n'a pas été effectuée par le Service Après-Vente GARDENA ou l'un des Centres SAV agréés GARDENA. Ceci est également valable pour tout ajout de pièces et d'accessoires autres que ceux préconisés par GARDENA.

## **NL Productaansprakelijkheid**

Wij wijzen er nadrukkelijk op, dat wij op grond van de wet aansprakelijkheid voor producten niet aansprakelijk zijn voor schade ontstaan door onze apparaten, indien deze door onvakkundige reparatie veroorzaakt zijn, of er bij het uitwisselen van onderdelen geen gebruik gemaakt werd van onze originele GARDENA onderdelen of door ons vrijgegeven onderdelen en de reparatie niet door de GARDENA technische dienst of de bevoegde vakman uitgevoerd werd. Ditzelfde geldt voor extra-onderdelen en accessoires.

## **S Produktansvar**

Tillverkaren är inte ansvarig för skada som orsakats av produkten om skadan beror på att produkten har reparerats felaktigt eller om, vid reparation eller utbyte, andra än Original GARDENA reservdelar har använts. Samma sak gäller för kompletteringsdelar och tillbehör.

## **DK Produktansvar**

Vi gør udtrykkeligt opmærksom på, at vi i henhold til produktansvarsloven ikke er ansvarlige for skader forårsaget af vores udstyr, såfremt det sker på grund af uautoriserede reparationer eller hvis dele er skiftet ud og der ikke er anvendt originale GARDENA dele eller dele godkendt af os, eller hvis reparationerne ikke er udført af GARDENA-service eller en autoriseret fagmand. Det samme gælder for ekstra udstyr og tilbehør.

## **FI Tuotevastuu**

Korostamme nimenomaan, että tuotevastuulain nojalla emme ole vastuussa laitteistamme johtuneista vahingoista, mikäli nämä ovat aiheutuneet epäasianmukaisesta korjauksesta tai osia vaihdettaessa ei ole käytetty alkuperäisiä GARDENA-varaosia tai hyväksymiämme osia ja korjauksen on suorittanut muu kuin GARDENA-huoltokeskus tai valtuuttamamme ammattihenkilö. Tämä pätee myös lisäksiin ja lisävarusteisiin.

## **I Responsabilità del prodotto**

Si rende espressamente noto che, conformemente alla legislazione sulla responsabilità del prodotto, non si risponde di danni causati da nostri articoli se originati da riparazioni eseguite non correttamente o da sostituzioni di parti effettuate con materiale non originale GARDENA o comunque da noi non approvato e, in ogni caso, qualora l'intervento non venga eseguito da un centro assistenza GARDENA o da personale specializzato autorizzato. Lo stesso vale per le parti complementari e gli accessori.

## **E Responsabilidad de productos**

Advertimos que conforme a la ley de responsabilidad de productos no nos responsabilizamos de daños causados por nuestros aparatos, siempre y cuando dichos daños hayan sido originados por arreglos o reparaciones indebidas, por recambios con piezas que no sean piezas originales GARDENA o bien piezas no autorizadas por nosotros, así como en aquellos casos en que la reparación no haya sido efectuada por un Servicio Técnico GARDENA o por un técnico autorizado. Lo mismo es aplicable para las piezas complementarias y accesorios.

## **P Responsabilidade sobre o produto**

Queremos salientar que segundo a lei da responsabilidade do fabricante, nós não nos responsabilizaremos por danos causados pelo nosso equipamento, quando estes ocorrerem em decorrência de reparações inadequadas ou da substituição de peças por peças não originais da GARDENA, ou peças não autorizadas.

A responsabilidade tornar-se-à nula também depois de reparações realizadas por oficinas não autorizadas pela GARDENA. Esta restrição valerá também para peças adicionais e acessórios.

## **PL Odpowiedzialność za produkt**

Zwracamy Państwu uwagę, że nie ponosimy odpowiedzialności za uszkodzenia naszych maszyn, bądź szkody spowodowane ich wadliwym funkcjonowaniem, powstałe na skutek nieprawidłowo przeprowadzonych napraw lub użycia nieoryginalnych części zamiennych. Naprawy winny być przeprowadzane tylko przez punkty serwisowe Husqvarna lub autoryzowane serwisy. Dotyczy to również części uzupełniających i oprzyrządowania.

## **H Termékszavatosság**

Nyomatékosan utalunk arra a tényre, hogy a termékszavatossági törvény szerint nem kell jótállást vállalnunk azokra a károokra, amelyeket nem a mi készülékeink okoztak, ha ezeket álszzerűtlen javítás okozta vagy egy alkatrész kicserélésénél nem a mi eredeti GARDENA alkatrészeinket vagy általunk engedélyezett alkatrészeket használtak fel és a javítást nem a GARDENA szerviz vagy egy erre felhatalmazott szakember végezte. Hasonlóképpen érvényes ez a kiegészítő alkatrészekre és tartozékokra is.

## **CZ Odpovědnost za výrobek**

Výslovně upozorňujeme na to, že podle zákona o odpovědnosti za výrobek nenese odpovědnost za škody způsobené našimi přístroji, pokud byly způsobené neodbornou opravou nebo použitím jiných než našich originálních náhradních dílů GARDENA nebo námi schválených dílů a neprovedením opravy servisem GARDENA nebo autorizovaným odborníkem. Odpovídající platí i pro doplňkové díly a příslušenství.

## **SK Predmet záruky**

Upozorňujeme dôrazne na to, že podľa zákona o poskytovaní záruk nezodpovedáme za škody spôsobené našimi výrobkami, v prípade, že boli boli vyvolané neodbornými opravami, výmenou dielcov, ktoré nepatria k originálnym dielom GARDENA alebo neboli nami schválené a rovnako boli spôsobené servisnými zásahmi, ktoré neboli vykonané servisom GARDENA alebo autorizovaným odborníkom. Rovnako to platí pre doplnky a príslušenstvo.

## **GR Ευθύνη για το προϊόν**

Σας υπενθυμίζουμε ρητά, ότι σύμφωνα με το νόμο περί ευθύνης για τα προϊόντα δεν ευθυνόμαστε για ενδεχόμενες βλάβες που προκαλούνται από τις συσκευές μας, εφόσον οφείλονται σε μία ακατάλληλη επισκευή ή σε μια αντικατάσταση τμημάτων για την οποία δεν έχουν χρησιμοποιηθεί τα πρωτότυπα ανταλλακτικά της GARDENA ή τα από μας εγκεκριμένα ανταλλακτικά και σε περίπτωση που δεν εκτελείται η επισκευή από το Τμήμα Εξυπηρέτησης Πελατών της GARDENA ή από έναν εξουσιοδοτημένο εξειδικευμένο τεχνίτη. Το ίδιο ισχύει για εξαρτήματα και συμπληρωματικά τμήματα.

## **SLO Jamstvo za izdelek**

Pismo poudarjamo, da po zakonu jamstva za izdelek nismo odgovorni za škodo, ki bi nastala zaradi uporabe našega izdelka, prav tako tudi ne za škodo ki bi nastala zaradi nepravilnega popravila izdelka ali pri napačni zamenjavi delov, ki niso originalni deli GARDENA ali pri uporabi z naše strani potrjenih delov, ki pa niso bili vgrajeni v servisu GARDENA ali v naši pooblašteni servisni službi. Enako velja tudi za nadomestne dele in opremo.

## **HR Odgovornost za proizvod**

Izričito napominjemo da u skladu sa Zakonom o odgovornosti za proizvode nismo odgovorni za štete uzrokovane našim uređajima ako su one izazvane nestručnim popravkom ili u slučaju zamjene dijelova nisu korišteni originalni GARDENA dijelovi ili dijelovi koje smo odobrili i popravak nije izvršio GARDENA servis ili ovlašteni stručnjak. Isto vrijedi i za dodatne dijelove i pribor.

## **RO Responsabilitatea legala a produsului**

Menționăm în mod expres ca, în concordanță cu responsabilitatea legală a produsului, nu suntem răspunzători de nici un accident provocat de produsele noastre dacă se datorează reparării necorespunzătoare sau dacă piesele de schimb nu sunt originale GARDENA sau aprobate de GARDENA, sau dacă reparațiile nu au fost efectuate de un Centru de Service GARDENA sau un specialist autorizat. Aceleași prevederi se aplică și pieselor de schimb și accesoriilor.

## **BG Отговорност за качество**

Изрично подчертаваме, че съгласно закона за отговорност за качество, ние не носим отговорност за вредите причинени от нашите уреди, ако същите са причинени от неправилен ремонт или при подмяната на части не са използвани оригинални части на GARDENA или части одобрени от нас и ремонта не е извършен от сервиз на GARDENA или оторизиран специалист. Същото важи за допълнителните части и принадлежности.

## **EST Tootevastutus**

Juhime teie tähelepanu sellele, et tootevastutusseaduse kohaselt ei vastuta me meie seadmete poolt põhjustatud kahjude eest, kui need on tekkinud asjatundmatu paranduse tagajärjel või kui detaili vahetamisel ei kasutatud GARDENA originaalvaruosi ega meie poolt kasutada lubatud varuosia ja kui parandustöid ei ole teinud GARDENA klienditeenindusspetsialistid ega meie volitatud spetsialistid. Sama kehtib lisadetailide ja tarvikute kohta.

## **LT Atsakomybė už produkciją**

Nurodome, kad remdamiesi Atsakomybės už produkciją įstatymu, neataskome už nuostolius, sukeltus mūsų prietaisy, jei jie atsirado dėl netinkamo remonto, arba, jei keičiant dalis, buvo naudojamasi neoriginalios GARDENA dalys arba dalys, kurių mes neleidome naudoti, o remontą atliko ne GARDENA servisas arba neįgaliotasis specialistas. Tas pats galioja papildomoms dalims ir priedams.

## **LV Produkta atbildība**

Mēs skaidri norādām uz to, ka saskaņā ar Produktu atbildības likumu, mēs neatbildam par mūsu iekārtu radītiem zaudējumiem, ciktāl tos ir izraisījis neatbilstošs remonts vai dalu nomaiņa ar neoriģinālām GARDENA daļām vai ne ar mūsu norādītajām detaļām un remontu nav veicis GARDENA serviss vai pilnvarots speciālists. Tas pats attiecas uz papildinošajām daļām un piederumiem.

<p><b>D EG-Konformitätserklärung</b> Der Unterzeichnete Husqvarna AB, 561 82 Huskvarna, Sweden bestätigt, dass die nachfolgend bezeichneten Geräte in der von uns in Verkehr gebrachten Ausführung die Anforderungen der harmonisierten EU-Richtlinien, EU-Sicherheitsstandards und produktspezifischen Standards erfüllen. Bei einer nicht mit uns abgestimmten Änderung der Geräte verliert diese Erklärung ihre Gültigkeit.</p>	<p><b>H EU-Megfelelőeségi nyilatkozat</b> Alulírott, a Husqvarna AB, 561 82 Huskvarna, Sweden igazolja azt, hogy az alábbiakban megnevezett készülékek, az általunk forgalomba hozott kivitelben teljesítik a harmonizációs EU-irányelvek, az EU biztonsági szabványok és a termékre jellemző szabványok követelményeit. Ha a készülékeken a mi beleegyezésünk nélkül változtatást végeznek, akkor ez a nyilatkozat érvényét veszti.</p>
<p><b>GB EU Declaration of Conformity</b> The undersigned Husqvarna AB, 561 82 Huskvarna, Sweden hereby certifies that, when leaving our factory, the units indicated below are in accordance with the harmonised EU guidelines, EU standards of safety and product specific standards. This certificate becomes void if the units are modified without our approval.</p>	<p><b>CZ Prohlášení o shodě EU</b> Podepsaný Husqvarna AB, 561 82 Huskvarna, Sweden potvrzuje, že dále uvedené přístroje v rámci do provozu uvedeném provedení splňují požadavky harmonizovaných směrnic EU, bezpečnostních norem EU a norem specifických pro výrobek. Při námi neschválené změně přístrojů ztrácí toto prohlášení platnost.</p>
<p><b>F Certificat de conformité aux directives européennes</b> Le constructeur, soussigné : Husqvarna AB, 561 82 Huskvarna, Sweden déclare qu'à la sortie de ses usines le matériel neuf désigné ci-dessous étai conforme aux prescriptions des directives européennes énoncées ci-après et conforme aux règles de sécurité et autres règles qui lui sont applicables dans le cadre de l'Union européenne. Toute modification portée sur ce produit sans l'accord express de GARDENA suppose la validité de ce certificat.</p>	<p><b>SK EU-Vyhlasenie o zhode</b> Nižšie uvedená firma Husqvarna AB, 561 82 Huskvarna, Sweden vyhlasuje, že uvedené zariadenia, ktoré uviedla na trh v tomto vyhotovení, spĺňajú požiadavky harmonizovaných smerníc EU, bezpečnostných noriem EU a noriem špecifických pre výrobok. Pri zmene zariadenia, ktorá nebola odsúhlasená výrobcom stráca toto vyhlásenie platnosť.</p>
<p><b>NL EU-overeenstemmingsverklaring</b> Ondergetekende Husqvarna AB, 561 82 Huskvarna, Sweden bevestigt, dat de volgende genoemde apparaten in de door ons in de handel gebrachte uitvoering voldoen aan de eis van, en in overeenstemming zijn met de EU-richtlijnen, de EU-veiligheidsstandaard en de voor het product specifieke standaard. Bij een niet met ons afgestemde verandering aan de apparaten verliest deze verklaring haar geldigheid.</p>	<p><b>GR Δήλωση Συμμόρφωσης προς τις Οδηγίες της ΕΕ</b> Η υπογράφουσα Husqvarna AB, 561 82 Huskvarna, Sweden δηλώνει, ότι τα εξής αναφερόμενα εκδοόμενα από την εταιρία μας προϊόντα ανταποκρίνονται σε όλες τις εφαρμόσιμες προδιαγραφές της ΕΕ, στα πρότυπα ασφαλείας της ΕΕ και στα ειδικά για το προϊόν πρότυπα. Σε μία μη συμφωνημένη με την εταιρία μας τροποποίηση των συσκευών αυτή η δήλωση χάνει την ισχύ της.</p>
<p><b>S EU Tillverkarintyg</b> Undertecknad firma Husqvarna AB, 561 82 Huskvarna, Sweden intygar härmed att nedan nämnda produkter överensstämmer med EU:s direktiv, EU:s säkerhetsstandard och produktspecifikation. Detta intyg upphör att gälla om produkten ändras utan vårt tillstånd.</p>	<p><b>SLO EU-izjava o skladnosti</b> Podpisani proizvajalca «Husqvarna AB, 561 82 Huskvarna, Sweden» s podpisom potrjuje, da sledeće opisana naprava, ki smo jo poslali na tržišče izpolnjuje zahteve harmoniziranih standardov ES-smernic, ES-varnostnih standardov in izdelku specifičnih standardov. V primeru spremembe na navpični brez našega pisnega dovoljenja ta izjava izgubi svoj pomen in veljavnost.</p>
<p><b>DK EU Overensstemmelse certifikat</b> Undertegnede Husqvarna AB, 561 82 Huskvarna, Sweden bekræfter hermed, at enheder listede herunder, ved afsendelse fra fabrikken, er i overensstemmelse med harmoniserede EU retningslinjer, EU sikkerheds standarder og produkt specifikations standarder. Dette certifikat træder ud af kraft hvis enhederne er ændret uden vor godkendelse.</p>	<p><b>HR Izjava o skladnosti EU-a</b> Dolje potpisana tvrtka Husqvarna AB, 561 82 Huskvarna, Sweden ovime potvrđuje da dolje navedeni uređaji u izvedbi plaširanoj na tržište ispunjavaju zahtjeve harmoniziranih EU smjernica, EU sigurnosnih normi i normi za određene proizvode. Ova izjava postaje ništavna u slučaju izmjene uređaja koje nismo odobrili.</p>
<p><b>FI EU-yhdenmukaisuusvakuutus</b> Allekirjoittanut Husqvarna AB, 561 82 Huskvarna, Sweden vakuuttaa, että alla mainittu laiteet täyttävät tehtaaltamme lähtiesään yhdenmukaisistettujen EU-direktiivien, EU-turvallisuusstandardien ja tuotekohtaisten standardien vaatimukset. Laitteisiin tehyd muutokset, joista ei ole sovittu kanssamme, joutavat tämän vakuutuksen raukaamiseen.</p>	<p><b>RO UE-Certificat de conformitate</b> Prin prezenta Husqvarna AB, 561 82 Huskvarna, Sweden, certifica faptul ca, in momentul in care produsele mentionate mai jos ies din fabrica sunt in concordanta cu directivele UE, standardele de siguranta UE si standardele specifice ale produsului UE. Acest certificat devine nul in cazul modificării aparatului fără aprobarea noastră.</p>
<p><b>I Dichiarazione di conformità alle norme UE</b> La sottoscritta Husqvarna AB, 561 82 Huskvarna, Sweden certifica che il prodotto qui di seguito indicato, nei modelli da noi commercializzati, è conforme alle direttive armonizzate UE nonché agli standard di sicurezza e agli standard specifici di prodotto. Qualunque modifica apportata al prodotto senza nostra specifica autorizzazione invalida la presente dichiarazione.</p>	<p><b>BG ЕС-Декларация за съответствие</b> Подписаната фирма Husqvarna AB, 561 82 Huskvarna, Sweden декларира, че описаните по-долу уреди, пуснати в продажба съгласно нашата спецификация, изпълняват изискванията на хармонизираните ЕС-директиви, ЕС-стандарти за безопасност и специфични производствени стандарти. При промяна на уреда, която не е съгласувана с нас, тази декларация губи своята валидност.</p>
<p><b>E Declaración de conformidad de la UE</b> El que suscribe Husqvarna AB, 561 82 Huskvarna, Sweden declara que la presente mercancía, objeto de la presente declaración, cumple con todas las normas de la UE, en lo que a normas técnicas, de homologación y de seguridad se refiere. En caso de realizar cualquier modificación en la presente mercancía sin nuestra previa autorización, esta declaración pierde su validez.</p>	<p><b>EST Eli vastavusdeklaratsioon</b> Allkirjutanud Husqvarna AB, 561 82 Huskvarna, Sweden kinnitab, et kirjeldatud seade vastab meie poolt riigusse viidud kujul ELi harmoniseeritud direktiividele, ELi ohutusstandarditele ja tootega seotud standarditele. Meiega kooskõlastamata muudatuse tegemise korral seadmel kaotab see deklaratsioon kehtivuse.</p>
<p><b>P Certificado de conformidad da UE</b> Os abaixo mencionados Husqvarna AB, 561 82 Huskvarna, Sweden, por este meio certificam que ao sair da fábrica os aparelhos abaixo mencionados estão de acordo com as direttrizes harmonizadas da UE, padrões de segurança e de produtos específicos. Este certificado ficará nulo se as unidades forem modificadas sem a nossa aprovação.</p>	<p><b>LT ES Atitikties deklaracija</b> Pasirašanti nurodė Husqvarna AB, 561 82 Huskvarna, Sweden patvirtina, kad žemiau įvardyti prietaisai ir jų modeliai, kurie buvo pagaminti mūsų gamyklose atitinka ES direktyvas, ES saugumo standartus ir specifinius gaminių standartus. Atlikus bet kokį prietaiso pakeitimą, kuris nėra suderintas su mumis, ši deklaracija praranda galiojimą.</p>
<p><b>PL Deklaracja zgodności Unii Europejskiej</b> Husqvarna AB, 561 82 Huskvarna, Sweden potwierdza, że poniżej określone urządzenia w wersji oferowanej przez nas do sprzedaży spełniają wymagania zharmonizowanych dyrektyw Unii Europejskiej, standardu bezpieczeństwa Unii Europejskiej i standardu specyficznego dla tego typu produktów. W przypadku zmiany urządzenia, która nie została z nami uzgodniona, niniejsza deklaracja traci moc obowiązującą.</p>	<p><b>LV ES-atbilstības deklarācija</b> Parakstīstusies Husqvarna AB, 561 82 Huskvarna, Sweden, Vācija apstiprina, ka sekojoši apzīmētās iekārtas, kuras mēs izplatām, savā izpildījumā atbilst harmonizētajām ES direktīvām, ES drošības standartiem un produkta specifiskajiem standartiem. Ar mūsu neapstiprinātām izmaiņām iekārtā šī deklarācija zaudē savu derīgumu.</p>



**Deutschland / Germany**

**GARDENA**  
Manufacturing GmbH  
Central Service  
Hans-Lorenser-Straße 40  
D-89079 Ulm  
Produktfragen:  
(+49) 731 490-123  
Reparaturen:  
(+49) 731 490-290  
service@gardena.com

**Albania**

**COBALT** Sh.p.k.  
Rr. Siri Kodra  
1000 Tirana

**Argentina**

Husqvarna Argentina S.A.  
Av.del Libertador 5954 –  
Fiso 11 – Torre B  
(C1428ARF) Buenos Aires  
Phone: (+54) 11 5194 5000  
info.gardena@  
ar.husqvarna.com

**Armenia**

Garden Land Ltd.  
61 Tigran Mets  
0005 Yerevan

**Australia**

Husqvarna Australia Pty. Ltd.  
Locked Bag 5  
Central Coast BC  
NSW 2252  
Phone: (+61) (0) 2 4352 7400  
customer.service@  
husqvarna.com.au

**Austria / Österreich**

Husqvarna Austria GmbH  
Industriezeile 36  
4010 Linz  
Tel.: (+43) 732 77 01 01-485  
service.gardena@  
husqvarnagroup.com

**Azerbaijan**

Firm Progress  
a. Aliyev Str. 26A  
1052 Bakı

**Belgium**

**GARDENA Belgium NV/SA**  
Sterrebeekstraat 163  
1930 Zaventem  
Phone: (+32) 2 720 92 12  
Mail: info@gardena.be

**Bosnia / Herzegovina**

**SILK TRADE** d.o.o.  
Industrijska zona Bukva bb  
74260 Tešanj

**Brazil**

Husqvarna do Brasil Ltda  
Av. Francisco Matarazzo,  
1400 – 19º andar  
São Paulo – SP  
CEP: 05001-903  
Tel: 0800-112252  
marketing.br.husqvarna@  
husqvarna.com.br

**Bulgaria**

Хускварна България ЕООД  
Бул. „Андрей Ляпчев“ № 72  
1799 София  
Тел.: (+359) 02/9753076  
www.husqvarna.bg

**Canada / USA**

**GARDENA Canada** Ltd.  
100 Summerlee Road  
Brampton, Ontario L6T 4X3  
Phone: (+1) 905 792 9330  
info@gardenacanada.com

**Chile**

Maquinarias Agroforestales  
Ltda. (Maga Ltda.)  
Santiago, Chile  
Avda. Chesteron  
# 8355 comuna Las Condes  
Phone: (+56) 2 202 4417  
Dalton@мага.cl  
Zipcode: 7560330  
Temuco, Chile  
Avda. Valparaíso # 01466  
Phone: (+56) 45 225 126  
Zipcode: 4780441

**China**

Husqvarna (China) Machinery  
Manufacturing Co., Ltd.  
No. 1355, Jia Xin Rd.,  
Ma Lu Zhen, Jia Ding Dist.,  
Shanghai  
201801  
Phone: (+86) 21 59159629  
Domestic Sales  
www.gardena.com.cn

**Colombia**

Husqvarna Colombia S.A.  
Calle 18 No. 68 D-31, zona  
Industrial de Montevideo  
Bogotá, Cundinamarca  
Tel. 571 2927200 ext. 105  
jairo.salazar@  
husqvarna.com.co

**Costa Rica**

Compania Exim  
Euroberoamericana S.A.  
Los Colegios, Moravia,  
200 metros al Sur del Colegio  
Saint Francis – San José  
Phone: (+506) 297 68 83  
exim\_euro@racsa.co.cr

**Croatia**

**SILK ADRIA** d.o.o.  
Josipa Lončara 3  
10090 Zagreb  
Phone: (+385) 1 3794 580  
silk.adria@zg.t-com.hr

**Cyprus**

Med Marketing  
17 Digeni Akritia Ave  
P.O. Box 27017  
1641 Nicosia

**Czech Republic**

Husqvarna Česko s.r.o.  
Türkova 2319/5b  
149 00 Praha 4 – Chodov  
Bezpłatná infolinka:  
800 100 425  
servis@cz.husqvarna.com

**Denmark**

**GARDENA / Husqvarna**  
Consumer Outdoor Products  
Salgsafdelning Danmark  
Box 9003  
S-200 39 Malmö  
info@gardena.dk

**Dominican Republic**

**BOSQUESA, S.R.L**  
Carretera Santiago Licey  
Km. 5 1/2  
Esquina Copal II,  
Santiago  
Dominican Republic  
Phone: (+809) 736-0333  
joserbosquesa@claro.net.do

**Ecuador**

Husqvarna Ecuador S.A.  
Agrupos E1-181 y 10 de  
Agosto Quito, Pichincha  
Tel. (+593) 22800739  
francisco.jacom@  
husqvarna.com.ec

**Estonia**

Husqvarna Eesti OÜ  
Consumer Outdoor Products  
Kesk tee 10, Aaviku küla  
Rae vald  
Harju maakond  
75305 Estonia  
kontakt.etj@husqvarna.ee

**France**

Husqvarna France  
9/11 Allée des pierres mayettes  
92635 Gennevilliers Cedex  
France  
http://www.gardena.com/fr  
N° AZUR: 0 810 00 78 23  
(Prix d'un appel local)

**Georgia**

**ALD Group**  
Bellashvili 8  
1159 Tbilisi

**Great Britain**

Husqvarna UK Ltd  
Preston Road  
Aycliffe Industrial Park  
Newton Aycliffe  
County Durham  
DL5 6UP  
info.gardena@  
husqvarna.co.uk

**Greece**

Π. ΠΑΠΑΔΟΠΟΥΛΟΣ ΑΕΒΕ  
Λεωφ. Αθηνών 92  
Αθήνα  
Τ.Κ. 104 42  
Ελλάδα  
Τηλ. (+30) 210 5193 100  
info@papakodopoulos.com.gr

**Hungary**

Husqvarna Magyarorszáig Kft.  
Ezred u. 1-3  
1044 Budapest  
Telefon: (+36) 1 251-4161  
vevozsogalat.husqvarna@  
husqvarna.hu

**Iceland**

Ó. Johnson & Kaaber  
Túnguhsali 1  
110 Reykjavik  
ojo@oik.is

**Ireland**

Husqvarna UK Ltd  
Preston Road  
Aycliffe Industrial Park  
Newton Aycliffe  
County Durham  
DL5 6UP  
info.gardena@  
husqvarna.co.uk

**Italy**

Husqvarna Italia S.p.A.  
Via Como 72  
23868 VALMADRERA (LC)  
Phone: (+39) 0341.203.111  
info@gardenaitalia.it

**Japan**

**KAKUICHI** Co. Ltd.  
Sumitomo Realty &  
Development Kojimachi  
BLDG., 8F  
5-1 Nibanncyo  
Chiyoda-ku  
Tokyo 102-0084  
Phone: (+81) 33 264 4721  
m\_ishihara@kaku-ichi.co.jp

**Kazakhstan**

**LAMED** Ltd.  
155/1, Tazhibayevy Str.  
050060 Almaty  
IP Schmidt  
Abayavenue 3B  
110 005 Kostanay

**Korea**

Kyung Jin Trading Co., Ltd.  
107-4, SunDuk Bld.,  
Yangjae-dong,  
Secho-gu,  
Seoul, (zipcode: 137-891)  
Phone: (+82) (0)2 574-6300

**Kyrgyzstan**

Alyz Maki  
av. Molodaya Guardir J 3  
720014  
Bishkek

**Latvia**

Husqvarna Latvija  
Consumer Outdoor Products  
Bakūži iela 6  
LV-1024 Rīga  
info@husqvarna.lv

**Lithuania**

**UAB Husqvarna Lietuva**  
Consumer Outdoor Products  
Ateities pl. 77C  
LT-52104 Kaunas  
centras@husqvarna.lt

**Luxembourg**

Magasins Jules Neuberg  
39, rue Jacques Stas  
Luxembourg-Gasperich 2549  
Case Postale No. 12  
Luxeberg 2010  
Phone: (+352) 40 14 01  
ari@neuberg.lu

**Mexico**

**AFOSA**  
Av. Lopez Mateos Sur # 5019  
Col. La Calma 45070  
Zapopan, Jalisco  
Mexico  
Phone: (+52) 33 3818-3434  
icornejo@afosa.com.mx

**Moldova**

Convel S.R.L.  
290A Muncesti Str.  
2002 Chisinau

**Netherlands**

**GARDENA Nederland B.V.**  
Postbus 50176  
1305 AD ALMERE  
Phone: (+31) 36 521 00 00  
info@gardena.nl

**Neth. Antilles**

Jonka Enterprises N.V.  
Sta. Rosa Weg 196  
P.O. Box 8200  
Curaçao  
Phone: (+599) 9 767 66 55  
pjm@jonka.com

**New Zealand**

Husqvarna New Zealand Ltd.  
PO Box 76-437  
Manukau City 2241  
Phone: (+64) (0) 9 9202410  
support.nz@husqvarna.co.nz

**Norway**

**GARDENA**  
Husqvarna Consumer  
Outdoor Products  
Salgskontor Norge  
Kleiverveien 6  
1540 Vestby  
info@gardena.no

**Peru**

Husqvarna Perú S.A.  
Jr. Ramón Cárcamo 710  
Lima 1  
Tel: (+51) 1 3320400 ext. 416  
juan\_remujo@  
husqvarna.com

**Poland**

Husqvarna  
Poland Spółka z o.o.  
ul. Wysockiego 15 b  
03-371 Warszawa  
Phone: (+48) 22 330 96 00  
gardena@husqvarna.pl

**Portugal**

Husqvarna Portugal, SA  
Lagoa – Albarraque  
2635 – 595 Rio de Mouro  
Tel.: (+351) 21 922 85 30  
Fax.: (+351) 21 922 85 36  
info@gardena.pt

**Romania**

Madex International Srl  
Soseaua Odaii 117-123,  
RO 013603 București, S 1  
Phone: (+40) 21 352.76.03  
madex@ines.ro

**Russia / Россия**

ООО „Хускварна“  
141400, Московская обл.,  
г. Химки,  
улица Ленинградская,  
владение 39, стр.6  
Бизнес Центр  
„Химки Бизнес Парк“,  
помещение 0802.04  
http://www.gardena.ru

**Serbia**

Domel d.o.o.  
Autoput za Novi Sad bb  
11273 Belgrade  
Phone: (+381) 11 848 88 12  
miroslav.jejina@domel.rs

**Singapore**

Hy-Ray PRIVATE LIMITED  
40 Jalan Pemimpin  
#02-08 Tat Ann Building  
Singapore 577185  
Phone: (+65) 6253 2277  
shying@hyray.com.sg

**Slovak Republic**

Husqvarna Česko s.r.o.  
Türkova 2319/5b  
149 00 Praha 4 – Chodov  
Bezpłatná infolinka:  
800 154 044  
servis@sk.husqvarna.com

**Slovenia**

Husqvarna Austria GmbH  
Industriezeile 36  
4010 Linz  
Tel.: (+43) 732 77 01 01-485  
service.gardena@  
husqvarnagroup.com

**South Africa**

Husqvarna  
South Africa (Pty) Ltd  
Postnet Suite 250  
Private Bag X6,  
Cascades, 3202  
South Africa  
Phone: (+27) 33 846 9700  
info@gardena.co.za

**Spain**

Husqvarna España S.A.  
Calle de Rivas nº 10  
28052 Madrid  
Phone: (+34) 91 708 05 00  
atencioncliente@gardena.es

**Suriname**

Agrofix n.v.  
Verlengde Hogestraat # 22  
Phone: (+597) 472426  
agrofix@sr.net  
Pobox : 2006  
Paramaribo  
Suriname – South America

**Sweden**

Husqvarna AB  
S-561 82 Huskvarna  
info@gardena.se

**Switzerland / Schweiz**

Husqvarna Schweiz AG  
Consumer Products  
Industriestrasse 10  
5506 Mägenwil  
Phone: (+41) (0) 62 887 37 90  
info@gardena.ch

**Turkey**

**GARDENA Deste Diş Ticaret**  
Mümesillik A.Ş.  
Sanayi Cad. Adil Sokak  
No: 1/B Kartal  
34873 İstanbul  
Phone: (+90) 216 38.93.939  
info@gardena-dost.com.tr

**Ukraine / Україна**

ТОВ „Хусварна Україна“  
вул. Васильківська, 34,  
офіс 204-р  
03022, Київ  
Тел. (+38) 044 498 39 02  
info@gardena.ua

**Uruguay**

**FELI SA**  
Entre Rios 1083 CP 11800  
Montevideo – Uruguay  
Tel: (+598) 22 03 18 44  
info@felisa.com.uy

**Venezuela**

Corporación Casa y Jardín C.A.  
Av. Caroni, Edif. Trazemén, PB.  
Colinas de Bello Monte.  
1050 Caracas.  
Tlf: (+58) 212 992 33 22  
info@casayjardin.net.ve

8881-20.960.04/0316

© GARDENA  
Manufacturing GmbH  
D-89070 Ulm  
http://www.gardena.com