

TCS Li-18/20 Art. 8866

- | | |
|---|---|
| <p>D Betriebsanleitung
Accu-Hochentaster</p> <hr/> <p>GB Operating Instructions
Battery Pole Pruner</p> <hr/> <p>F Mode d'emploi
Élagueuse sur perche sur accu</p> <hr/> <p>NL Gebruiksaanwijzing
Accu-telescoopkettingzaag</p> <hr/> <p>S Bruksanvisning
Batteridrivnen Kvistsåg</p> <hr/> <p>DK Brugsanvisning
Akku-grensav til højtsiddende grene</p> <hr/> <p>FI Käyttöohje
Accu-raivaussaha</p> <hr/> <p>N Bruksanvisning
Accu-beskjæringssaks</p> <hr/> <p>I Istruzioni per l'uso
Potatore telescopico a batteria</p> <hr/> <p>E Instrucciones de empleo
Sierra de pértiga telescópica con accu</p> <hr/> <p>P Manual de instruções
Serra accu para poda em altura</p> <hr/> <p>PL Instrukcja obsługi
Akumulatorowa pilarka łańcuchowa z trzonkiem teleskopowym</p> <hr/> <p>H Használati utasítás
Akumulátoros magassági ágvgágó</p> <hr/> <p>CZ Návod k obsluze
Akumulátorová teleskopická vyvětovací pilka</p> <hr/> <p>SK Návod na obsluhu
Akumulátorový teleskopický odvetvovač</p> | <p>GR Οδηγίες χρήσης
Τηλεσκοπικό αλυσοπίρινο μπαταρίας</p> <hr/> <p>RUS Инструкция по эксплуатации
Аккумуляторный высоторез</p> <hr/> <p>SLO Navodilo za uporabo
Akumulatorski obrezovalnik za veje</p> <hr/> <p>HR Upute za uporabu
Akumulatorska teleskopska pila</p> <hr/> <p>SRB Uputstvo za rad
Akumulatorska teleskopska testera</p> <hr/> <p>UA Інструкція з експлуатації
Акумуляторного телескопічного сучкоріза-пилки</p> <hr/> <p>RO Instrucțiuni de utilizare
Foarfecă cu acumulator pentru rădirea crengilor copacilor înalți</p> <hr/> <p>TR Kullanma Kılavuzu
Accu High Kesici</p> <hr/> <p>BG Инструкция за експлоатация
Телескопична акумулаторна кастрачка</p> <hr/> <p>AL Manual përdorimi
Sharrë degësh me bateri</p> <hr/> <p>EST Kasutusjuhend
Akuga kõrglõikur</p> <hr/> <p>LT Eksploatavimo instrukcija
Akumuliatorinė aukštapijovė</p> <hr/> <p>LV Lietošanas instrukcija
Atzarotājs ar akumulatoru un teleskopisko kātu</p> |
|---|---|

GARDENA Τηλεσκοπικό αλυσσοπρίονο μπαταρίας TCS Li-18/20



Αυτή είναι η μετάφραση των αρχικών Οδηγιών χρήσης από τα Γερμανικά. Παρακαλούμε να διαβάσετε προσεκτικά τις Οδηγίες χρήσης και να ακολουθείτε τις υποδείξεις τους. Με αυτές τις Οδηγίες χρήσης να εξοικειωθείτε με το προϊόν, τη σωστή του χρήση και τις Υποδείξεις ασφαλείας.



Για λόγους ασφαλείας δεν επιτρέπεται η χρήση αυτού του προϊόντος σε παιδιά και νέους κάτω των 16 ετών, καθώς και σε πρόσωπα που δεν είναι εξοικειωμένα με αυτές τις Οδηγίες χρήσης. Άτομα με ειδικές ανάγκες μπορούν να χρησιμοποιούν το προϊόν μόνο υπό την επιτήρηση και την καθοδήγηση κάποιου υπεύθυνου ατόμου. Να έχετε τα παιδιά υπό επιτήρηση ώστε να εξασφαλίσετε ότι δε θα παίξουν με το προϊόν.

→ Παρακαλούμε να φυλάξετε τις Οδηγίες Χρήσης σε ασφαλές μέρος.

Περιεχόμενο:

1. Τομείς χρήσης του GARDENA τηλεσκοπικού αλυσσοπρίονου	198
2. Υποδείξεις ασφαλείας	198
3. Συναρμολόγηση	202
4. Θέση σε λειτουργία	203
5. Χειρισμός	204
6. Αποθήκευση	206
7. Συντήρηση	206
8. Επίλυση προβλημάτων	208
9. Διαθέσιμα εξαρτήματα	209
10. Τεχνικά Χαρακτηριστικά	209
11. Σέρβις / Εγγύηση	210

1. Τομείς χρήσης του GARDENA τηλεσκοπικού αλυσσοπρίονου

Σωστή χρήση:

Το GARDENA τηλεσκοπικό αλυσσοπρίονο μπαταρίας προορίζεται για το κλάδεμα δένδρων, θάμνων χαμοδένδρων και μακρόβιων φυτών με κλαδιά διαμέτρου έως και 8 cm σε ιδιωτικούς κήπους.

Η τήρηση αυτών των οδηγιών λειτουργίας αποτελεί την προϋπόθεση για τη σύμφωνα με τους κανόνες χρήση του τηλεσκοπικού αλυσσοπρίονου.

Προσοχή:



Κίνδυνος τραυματισμού!

Το τηλεσκοπικό αλυσσοπρίονο δεν επιτρέπεται να χρησιμοποιείται για το κόψιμο δένδρων. Απομακρύνετε τα κλαδιά σε μερικά κομμάτια ώστε να μην χτυπηθείτε από κλαδιά που πέφτουν ούτε να μπορούν να γίνουν αιτία χτυπήματος ήδη πεσμένα κλαδιά. Όταν κόβετε μη στέκεστε κάτω από το κλαδί.

2. Υποδείξεις ασφαλείας



Η χρήση του προϊόντος μπορεί να γίνει επικίνδυνη εάν δεν το χρησιμοποιείτε σωστά. Προκειμένου να εξασφαλιστεί η ασφαλής και αποτελεσματική λειτουργία του εργαλείου, πρέπει να ακολουθείτε πιστά τους κανόνες ασφαλείας. Ο χρήστης του προϊόντος είναι υπεύθυνος για την τήρηση των οδηγιών χρήσης που αναγράφονται στο προϊόν και στο συγκεκριμένο εγχειρίδιο. Να μη χρησιμοποιείτε ποτέ το προϊόν εάν οι μηχανισμοί ασφαλείας που παρέχονται από τον κατασκευαστή είναι απενεργοποιημένοι.

Εξήγηση των Συμβόλων στη συσκευή σας.



ΠΡΟΣΟΧΗ ΚΙΝΔΥΝΟΣ!

Διαβάστε προσεκτικά τις οδηγίες χρήσεως για να βεβαιωθείτε ότι καταλαβαίνετε όλους τους μηχανισμούς.



Κίνδυνος θανάτου εξαιτίας ηλεκτροπληξίας! Τηρείτε τουλάχιστον 10 m απόσταση από ρευματοφόρους αγωγούς.



Φοράτε πάντα προστατευτικά γάντια.



Φοράτε πάντα αντιολισθητικά υποδήματα ασφαλείας.



Φοράτε πάντα προστατευτικό κράνος.



Φοράτε πάντα προστατευτικά γυαλιά και ωτασπίδες.



Μην το εκθέτετε στη βροχή. Μην αφήνετε το προϊόν σε εξωτερικούς χώρους ενώ βρέχει.

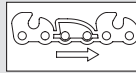

Φορά περιστροφής της αλυσίδας.

Γενικές προειδοποιήσεις ασφαλείας για ηλεκτρικά εργαλεία



ΠΡΟΕΙΔΟΠΟΙΗΣΗ ! Διαβάστε όλες τις προειδοποιήσεις ασφαλείας και όλες τις οδηγίες. Εάν δεν τηρηθούν οι προειδοποιήσεις και οι οδηγίες μπορεί να προκληθεί ηλεκτροπληξία, πυρκαγιά ή/και σοβαρός τραυματισμός.

Φυλάξτε αυτές τις οδηγίες χρήσης σε ασφαλές μέρος. Με τον όρο "ηλεκτρικό εργαλείο" στις οδηγίες εννοείται το ηλεκτρικό εργαλείο που λειτουργεί με ρεύμα (με καλώδιο) ή το ηλεκτρικό εργαλείο που λειτουργεί με μπαταρία (χωρίς καλώδιο).

1) Ασφάλεια χώρου εργασίας

α) Διατηρείτε το χώρο εργασίας καθαρό και καλά φωτισμένο.

Στους ακατάστατους και σκοτεινούς χώρους προκαλούνται ευκολότερα ατυχήματα.

β) Μη λειτουργείτε τα ηλεκτρικά εργαλεία σε επικίνδυνο περιβάλλον, όπως σε χώρους όπου υπάρχουν εύφλεκτα υγρά, αέρια ή σκόνη.

Τα ηλεκτρικά εργαλεία δημιουργούν σπινθηρές που μπορεί να προκαλέσουν ανάφλεξη της σκόνης ή των ατμών.

γ) Κρατάτε τα παιδιά και τους παρευρισκόμενους μακριά όταν λειτουργείτε το ηλεκτρικό εργαλείο.

Εάν αποσπαστεί η προσοχή σας υπάρχει περίπτωση να χάσετε τον έλεγχο.

2) Ασφάλεια από τον ηλεκτρισμό

α) Τα βύσματα των ηλεκτρικών εργαλείων πρέπει να ταϊριάζουν με την πρίζα. Ποτέ μην τροποποιείτε το βύσμα με οποιονδήποτε τρόπο. Μη χρησιμοποιείτε βύσματα προσαρμογών με γειωμένα ηλεκτρικά εργαλεία. Τα μη τροποποιημένα βύσματα και οι κατάλληλες πρίζες μειώνουν τον κίνδυνο ηλεκτροπληξίας.

β) Αποφεύγετε τη σωματική επαφή με επιφάνειες συνδεδεμένες στη γείωση ή στην ουδέτερη φάση, όπως σωλήνες, θερμάστρες, μαγειρικές συσκευές και ψυγεία. Εάν το σώμα σας έρθει σε επαφή με γείωση ή ουδέτερη φάση υπάρχει αυξημένος κίνδυνος ηλεκτροπληξίας.

γ) Μη εκθέτετε τα ηλεκτρικά εργαλεία στη βροχή ή σε υγρές συνθήκες.

Η εισαγωγή νερού στο ηλεκτρικό εργαλείο αυξάνει τον κίνδυνο ηλεκτροπληξίας.

δ) Μην κακομεταχειρίζεστε το καλώδιο. Μη χρησιμοποιείτε ποτέ το καλώδιο για να μεταφέρετε, να τραβήξετε ή να βγάξετε από την πρίζα το ηλεκτρικό εργαλείο. Κρατάτε το καλώδιο μακριά από θερμότητα, λάδι, αιχμηρές άκρες ή κινούμενα μέρη. Τα καλώδια που έχουν υποστεί ζημιά ή έχουν μπλεχτεί αυξάνουν τον κίνδυνο ηλεκτροπληξίας.

ε) Όταν λειτουργείτε ένα ηλεκτρικό εργαλείο σε εξωτερικό χώρο, χρησιμοποιείτε μπαταντζά κατάλληλη για χρήση σε εξωτερικούς χώρους.

Η χρήση καλωδίου κατάλληλου για χρήση σε εξωτερικούς χώρους μειώνει τον κίνδυνο ηλεκτροπληξίας.

στ) Εάν η λειτουργία του ηλεκτρικού εργαλείου σε υγρό περιβάλλον είναι αναπόφευκτη, χρησιμοποιήστε τροφοδοτικό με διάταξη προστασίας από διαρροή ρεύματος (RCD). Η χρήση διάταξης RCD μειώνει τον κίνδυνο ηλεκτροπληξίας.

3) Προσωπική ασφάλεια

α) Όταν λειτουργείτε ηλεκτρικά εργαλεία πρέπει να είστε σε ετοιμότητα, να βλέπετε τι κάνετε και να χρησιμοποιείτε κοινή λογική. Δεν επιτρέπεται να λειτουργείτε το ηλεκτρικό εργαλείο εάν είστε κουρασμένος ή άρρωστος ούτε εάν είστε υπό την επίδραση ναρκωτικών, αλκοόλ ή φαρμάκων.

Μια στιγμή απροσεξίας κατά τη λειτουργία ηλεκτρικών εργαλείων μπορεί να προκαλέσει σοβαρό προσωπικό τραυματισμό.

β) Χρησιμοποιείτε προσωπικό προστατευτικό εξοπλισμό. Φοράτε πάντα προστατευτικά γυαλιά.

Τον ατομικό σας προστατευτικό εξοπλισμό μπορείτε να τον προμηθευτείτε από το εξειδικευμένο εμπόριο.

Προστατευτικός εξοπλισμός, όπως μάσκα για τη σκόνη, αντιολισθητικά υποδήματα, κράνος ή ωτασπίδες, που χρησιμοποιούνται στις αντίστοιχες συνθήκες μειώνουν τις πιθανότητες τραυματισμού.

γ) Αποφεύγετε την κατά λάθος έναρξη λειτουργίας. Βεβαιωθείτε ότι ο διακόπτης είναι στη θέση απενεργοποίησης (off) πριν συνδέσετε το εργαλείο στο ρεύμα ή/και στην μπαταρία, το σηκώσετε ή το μεταφέρετε. Η μεταφορά ηλεκτρικών εργαλείων με το δάκτυλο στο διακόπτη λειτουργίας ή η σύνδεση ηλεκτρικών εργαλείων στο ρεύμα με το διακόπτη στη θέση ενεργοποίησης αυξάνει τις πιθανότητες ατυχήματος.

δ) Αφαιρείτε τυχόν κλειδιά ρυθμιζόμενου ανοίγματος ή απλά κλειδιά, πριν θέσετε σε λειτουργία το ηλεκτρικό εργαλείο. Ένα απλό κλειδί ή ένα κλειδί ρυθμιζόμενου ανοίγματος που είναι προσαρτημένο σε περιστρεφόμενο εξάρτημα του ηλεκτρικού εργαλείου μπορεί να προκαλέσει προσωπικό τραυματισμό.

ε) Μην τεντώνεστε. Προς αποφυγή υπερκόπωσης αλλάζετε τις θέσεις εργασίας και προσέχετε ώστε να κάνετε επαρκή διαλείμματα. Πατάτε γερά και σταθερά και διατηρείτε πάντα την ισορροπία σας. Με αυτόν τον τρόπο μπορείτε να ελέγχετε καλύτερα το ηλεκτρικό εργαλείο σε μη αναμενόμενες καταστάσεις.

στ) Να είστε ντυμένοι κατάλληλα. Μη φοράτε φαρδιά ρούχα ή κοσμήματα. Κρατάτε τα μαλλιά σας, τα ρούχα σας και τα γάντια σας μακριά από κινούμενα μέρη. Τα φαρδιά ρούχα, τα κοσμήματα και τα μακριά μαλλιά μπορεί να πιαστούν σε κινούμενα μέρη.

ζ) Εάν παρέχονται εξαρτήματα για τη σύνδεση συσκευών εξαγωγής και συλλογής σκόνης, εξασφαλίστε ότι είναι συνδεδεμένα και χρησιμοποιούνται με το σωστό τρόπο. Η χρήση αυτών των συσκευών μπορεί να μειώσει τους κινδύνους που σχετίζονται με τη σκόνη.

4) Χρήση και φροντίδα ηλεκτρικών εργαλείων

α) Μην ασκείτε δύναμη στο ηλεκτρικό εργαλείο. Χρησιμοποιείτε το ηλεκτρικό εργαλείο που είναι κατάλληλο για το είδος της εργασίας που εκτελείτε. Το κατάλληλο ηλεκτρικό εργαλείο θα εκτελέσει την εργασία για την οποία σχεδιάστηκε καλύτερα και με μεγαλύτερη ασφάλεια.

β) Μη χρησιμοποιείτε το ηλεκτρικό εργαλείο εάν ο διακόπτης λειτουργίας δεν το ανάβει και δεν το σβήνει. Ένα ηλεκτρικό εργαλείο που δεν ελέγχεται από το διακόπτη λειτουργίας είναι επικίνδυνο και πρέπει να επισκευαστεί.

γ) Αποσυνδέστε το βύσμα από το ρεύμα ή/και βγάλτε τις μπαταρίες από το ηλεκτρικό εργαλείο πριν κάνετε οποιαδήποτε ρυθμίσεις, αλλάξετε εξαρτήματα ή αποθηκεύσετε το ηλεκτρικό εργαλείο. Αυτά τα προληπτικά μέτρα ασφαλείας μειώνουν τον κίνδυνο να ξεκινήσει το ηλεκτρικό εργαλείο κατά λάθος.

δ) Αποθηκεύετε τα εργαλείο που δε χρησιμοποιείτε μακριά από παιδιά και μην αφήνετε άτομα που δεν είναι εξοικειωμένα με το ηλεκτρικό εργαλείο ή με αυτές τις οδηγίες να το χρησιμοποιούν. Τα ηλεκτρικά εργαλεία είναι επικίνδυνα στα χέρια μη εκπαιδευμένων χρηστών.

ε) Συντηρείτε τα ηλεκτρικά εργαλεία. Ελέγχετε την ευθυγράμμιση τους ή το μπλοκάρωμα των κινούμενων μερών, τη θραύση των εξαρτημάτων και οποιαδήποτε άλλη κατάσταση ενδέχεται να επηρεάσει τη λειτουργία του ηλεκτρικού εργαλείου. Σε περίπτωση βλάβης, το ηλεκτρικό εργαλείο πρέπει να επισκευαστεί πριν χρησιμοποιηθεί. Πολλά ατυχήματα προκαλούνται από ηλεκτρικά εργαλεία που δεν έχουν συντηρηθεί σωστά.

στ) Διατηρείτε τα εργαλεία κοπής κοφτερά και καθαρά. Τα κατάλληλα συντηρημένα εργαλεία κοπής με αιχμηρές άκρες μπλοκάρουν πιο δύσκολα και ελέγχονται πιο εύκολα.

ζ) Χρησιμοποιείτε το ηλεκτρικό εργαλείο, τα εξαρτήματα, τις μύτες των εργαλείων κ.λπ. σύμφωνα με αυτές τις οδηγίες, λαμβάνοντας υπόψη τις συνθήκες εργασίας και την εργασία που πρόκειται να εκτελεστεί.

Η χρήση του ηλεκτρικού εργαλείου σε λειτουργίες διαφορετικές από εκείνες για τις οποίες προορίζεται μπορεί να δημιουργήσει επικίνδυνες καταστάσεις.

5) Χρήση και συντήρηση του εργαλείου μπαταρίας

α) Φορτίζετε τις μπαταρίες μόνο σε φορτιστές που συνιστώνται από τον κατασκευαστή.

Για φορτιστή που είναι κατάλληλος για ένα ορισμένο είδος μπαταριών υφίσταται κίνδυνος πυρκαγιάς, εάν χρησιμοποιηθεί με άλλες μπαταρίες.

β) Να χρησιμοποιείτε στις ηλεκτρικές συσκευές μόνο τις μπαταρίες που προορίζονται για τις συσκευές αυτές. Η χρήση άλλων μπαταριών μπορεί να προκαλέσει τραυματισμούς και κίνδυνο πυρκαγιάς.

γ) Να κρατάτε τη μη χρησιμοποιούμενη μπαταρία μακριά από συνδετήρες γραφείου, κέρματα, κλειδιά, καρφιά, βίδες ή άλλα μικρά μεταλλικά αντικείμενα που θα μπορούσαν να προκαλέσουν βραχυκύκλωμα.

Ένα βραχυκύκλωμα μεταξύ των επαφών της μπαταρίας μπορεί να προκαλέσει εγκαύματα ή φωτιά.

δ) Σε περίπτωση εσφαλμένης χρήσης μπορεί να εξέλθει υγρό από τη μπαταρία. Να αποφεύγετε την επαφή με το υγρό αυτό. Σε περίπτωση τυχαίας επαφής, ξεπλύνετε με νερό. Εάν το υγρό εισέλθει στα μάτια, συμβουλευθείτε ένα γιατρό. Το εξερχόμενο υγρό μπορεί να προκαλέσει δερματικούς ερεθισμούς ή εγκαύματα.

6) Ξέρβις

α) Να δίνετε μόνο σε εξειδικευμένους τεχνίτες την ηλεκτρική συσκευή σας για επίσκεψη και προσέξτε να χρησιμοποιούνται μόνο γνήσια ανταλλακτικά. Με τον τρόπο αυτό εξασφαλίζεται η διατήρηση της ασφάλειας της συσκευής σας.

Τηλεσκοπικό αλυσοπρίνο – Υποδείξεις ασφάλειας:

- Προσέχετε πάντα ώστε να μην εκθεθούν ποτέ σε κίνδυνο μέρη του σώματος στην περιοχή της αλυσίδας. Απομακρύνετε το κομμένο υλικό ή μην κρατάτε το προς κόψιμο υλικό, εφόσον είναι σε κίνηση τα μαχαίρια. Απομακρύνετε μπλοκαρισμένο υλικό μόνο εφόσον η συσκευή είναι εκτός λειτουργίας. Μια στιγμή απροσεξίας κατά το χειρισμό του τηλεσκοπικού αλυσοπρίνου μπορεί να προκαλέσει σοβαρούς τραυματισμούς.

- Μεταφέρετε το τηλεσκοπικό αλυσοπρίνο πάντα από τη χειρολαβή και μόνο εφόσον η αλυσίδα δεν είναι πλέον σε κίνηση. Κατά τη διάρκεια της μεταφοράς ή κατά την αποθήκευση του τηλεσκοπικού αλυσοπρίνου πρέπει το κάλυμμα να έχει προσαρμοστεί στο ξίφος. Ο σωστός χειρισμός του τηλεσκοπικού αλυσοπρίνου μειώνει τον κίνδυνο τραυματισμών εξαιτίας της αλυσίδας.

- Κρατάτε το ηλεκτρικό εργαλείο από τις μονωμένες χειρολαβές, διότι η αλυσίδα μπορεί να έρθει σε επαφή με κρυμμένα καλώδια ρεύματος. Η επαφή του ξίφους με ρευματοφόρο αγωγό μπορεί να τροφοδοτήσει με ταλλικά μέρη της συσκευής με τάση και να προκαλέσει έτσι ηλεκτροπληξία.

Πρόσθετες συστάσεις ασφαλείας

Ασφάλεια χώρου εργασίας

Χρησιμοποιείτε το τηλεσκοπικό αλυσοπρίνο μόνο σύμφωνα με τον προβλεπόμενο τρόπο χρήσης του. Ο χειριστής ή ο χρήστης είναι υπεύθυνος για τυχόν ατυχήματα ή κινδύνους εις βάρος άλλων ανθρώπων ή της περιουσίας τους. Προσέξτε ιδιαίτερα τον κίνδυνο για τρίτους λόγω μεγαλύτερης ακτίνας εργασίας, όταν επεκταθεί ο τηλεσκοπικός σωλήνας.

KINΔΥΝΟΣ! Όταν φοράτε ωτοασπίδες ή λόγω του θορύβου της συσκευής ενδοχόμενους δεν ακούτε όταν πλησιάζουν άτομα.

ΚΙΝΔΥΝΟΣ! Αυτή η συσκευή παράγει ηλεκτρομαγνητικό πεδίο κατά τη διάρκεια λειτουργίας. Αυτό το πεδίο μπορεί σε κάποιες περιπτώσεις να έχει αλληλεπίδραση με ενεργά ή παθητικά ιατρικά εμφυτεύματα. Με σκοπό να περιορισθεί ο κίνδυνος σοβαρού ή θανατηφόρου τραυματισμού, συνιστούμε σε άτομα με ιατρικά εμφυτεύματα να απευθυνθούν στον ιατρό τους ή στον κατασκευαστή του ιατρικού εμφυτεύματος προτού λειτουργήσουν τη συσκευή.
Μην χρησιμοποιείτε τη συσκευή όταν υπάρχει κίνδυνος καταιγίδας.

Ηλεκτρικά

Ο φορτιστής επιτρέπεται να συνδέεται μόνο σε εναλλασσόμενη τάση που αναφέρεται στην πινακίδα τύπου. Κάτω από καμία περίπτωση δεν πρέπει να συνδεθεί γείωση με εξάρτημα της συσκευής.

Προσωπική ασφάλεια

Πάντα να φοράτε κατάλληλα ρούχα, γάντια και σκληρά παπούτσια.

Ελέγχετε τις περιοχές όπου πρόκειται να χρησιμοποιηθεί το τηλεσκοπικό αλυσοπρίονο, και απομακρύνετε όλα τα σέρματα, κρυμμένα ηλεκτρικά καλώδια και άλλα ξένα αντικείμενα.

Όλες οι εργασίες ρύθμισης (κλίση κεφαλής κοπής, αλλαγή μήκους τηλεσκοπικού σωλήνα) πρέπει να γίνονται μόνο εφόσον είναι εφαρμοσμένο το προστατευτικό κάλυμμα και το τηλεσκοπικό αλυσοπρίονο δεν επιτρέπεται να τοποθετηθεί στο ξίφος.

Πριν από τη χρήση και μετά από διαπίστωση ισχυρού κραδασμού πρέπει η μηχανή να υποστεί έλεγχο σχετικά με ενδείξεις ρήγματος ή βλάβης ή βλάβης και επικυρώστε ό,τι είναι απαραίτητο.

Μην προσπαθήσετε ποτέ να εργαστείτε με ατελή τηλεσκοπικό αλυσοπρίονο, ή με τέτοιο που έχει υποστεί αναρμόδιες τροποποιήσεις.

Χρήση και φροντίδα ηλεκτρικών εργαλείων

Να γνωρίζετε πώς να σταματάτε το προϊόν γρήγορα σε περιπτώσεις έκτακτης ανάγκης.

Μην κρατάτε ποτέ το τηλεσκοπικό αλυσοπρίονο από το προστατευτικό κάλυμμα.

Μην χρησιμοποιείτε το τηλεσκοπικό αλυσοπρίονο εάν έχουν βλάβη οι προστατευτικοί εξοπλισμοί.

Κατά τη διάρκεια χρήσης του τηλεσκοπικού αλυσοπρίονου δεν επιτρέπεται σε καμία περίπτωση η χρήση σκάλας.

Να χρησιμοποιείτε ετη συσκευή μόνο όταν στέκεστε σε σταθερό έδαφος.

Αφαίρεση της μπαταρίας:

- προτού παραμείνει χωρίς επίβλεψη το τηλεσκοπικό αλυσοπρίονο,
- πριν καθαρίσετε μια εμπλοκή;
- προτού ελεγχθεί ή καθαριστεί το τηλεσκοπικό αλυσοπρίονο ή όταν γίνονται εργασίες πάνω του,
- εάν συναντήσετε εμπόδιο. Το τηλεσκοπικό αλυσοπρίονο επιτρέπεται να χρησιμοποιηθεί πάλι, μόνο εφόσον διασφαλιστεί απόλυτα το γεγονός ότι το συνολικό τηλεσκοπικό αλυσοπρίονο βρίσκεται σε ασφαλή κατάσταση λειτουργίας,
- εάν το τηλεσκοπικό αλυσοπρίονο αρχίζει να εμφανίζει ασυνήθιστες δυνατόες δονήσεις. Ελέγξτε αμέσως το πρόβλημα. Οι υπερβολικοί κραδασμοί μπορεί να προκαλέσουν τραυματισμούς.
- πριν μεταβιβάσετε το μηχανήμα σε άλλο άτομο.

ΚΙΝΔΥΝΟΣ! Κρατήστε τα παιδιά μακριά κατά τη συναρμολόγηση. Κατά τη συναρμολόγηση μπορεί να καταποθούν μικροαντικείμενα και υπάρχει κίνδυνος πνιγμού μέσω της πλαστικής σακούλας.

Συντήρηση και αποθήκευση



ΚΙΝΔΥΝΟΣ ΤΡΑΥΜΑΤΙΣΜΟΥ!

Μην έρχεστε σε επαφή με την αλυσίδα.

→ Στο τέλος της εργασίας ή στη διακοπή της να τοποθετείτε το προστατευτικό κάλυμμα.

Όλα τα παξμάδια και όλες οι βίδες πρέπει να βιδωθούν σφιχτά, ώστε να διασφαλιστεί η ασφαλής κατάσταση λειτουργίας της συσκευής.

Ασφάλεια συσσωρευτή



ΚΙΝΔΥΝΟΣ ΠΥΡΚΑΓΙΑΣ!

Η μπαταρία που πρόκειται να φορτιστεί πρέπει κατά τη διάρκεια της διαδικασίας φόρτισης να βρίσκεται πάνω σε μη εύφλεκτο, ανθεκτικό στη θερμότητα και μη αγώγιμο υπόστρωμα. Κρατήστε μακριά από το φορτιστή και την μπαταρία καυστικά, εύφλεκτα και πολύ εύφλεκτα αντικείμενα. Μην καλύπτετε το φορτιστή και την μπαταρία κατά τη διάρκεια της διαδικασίας φόρτισης. Αν εμφανιστεί καπνός ή φωτιά, αποσυνδέστε αμέσως το φορτιστή από το ρευματοδότη.

Ως φορτιστής επιτρέπεται να χρησιμοποιείται μόνο ο συνημμένος GARDENA φορτιστής. Η χρήση άλλων φορτιστών μπορεί να καταστρέψει τους συσσωρευτές ή και να προκαλέσει πυρκαγιά.



ΚΙΝΔΥΝΟΣ ΕΚΡΗΞΗΣ!

→ Προστατέψτε το ανταλλακτικό μπαταρία από ζέση και φωτιά. Μην τοποθετείτε την μπαταρία σε σώματα καλοριφέρ και μην την εκθέτετε σε έντονη ηλιακή ακτινοβολία για μεγάλο χρονικό διάστημα.



Μη χρησιμοποιείται το φορτιστή στο ύπαιθρο.

→ Μην εκθέτετε ποτέ το φορτιστή σε υγρασία.

Να χρησιμοποιείτε τη μπαταρία μόνο σε θερμοκρασία περιβάλλοντος μεταξύ 0 °C έως 40 °C.

Μία άχρηστη πλέον μπαταρία πρέπει να αποσυρете σύμφωνα με τους κανονισμούς. Δεν επιτρέπεται να γίνεται αποστολή της με το ταχυδρομείο.

Για περαιτέρω λεπτομέρειες παρακαλείστε όπως απευθυνθείτε στις τοπικές υπηρεσίες διάθεσης απορριμμάτων.

Το καλώδιο φόρτισης πρέπει να ελέγχεται τακτικά για σημάδια βλάβης και φθοράς (ευθραϊστότητα) και επιτρέπεται να χρησιμοποιείται μόνο αν είναι σε άψογη κατάσταση.

Ο συμπαρεδιδόμενος φορτιστής επιτρέπεται να χρησιμοποιείται μόνο για τη φόρτιση της συμπαρεδιδόμενης μπαταρίας.

Μη επαναφορτιζόμενες μπαταρίες δεν πρέπει α φορτιστούν με αυτόν το φορτιστή (κίνδυνος φωτιάς). Μετά από τη φόρτιση ο φορτιστής πρέπει να αποσυνδέεται από το δίκτυο και τη μπαταρία. Να φορτίζετε τη μπαταρία μόνο σε θερμοκρασία μεταξύ 0 °C έως 45 °C. Μετά από εντατική καταπόνηση της μπαταρίας, αφήστε την να κρυώσει.

Αποθήκευση

Το τηλεσκοπικό αλυσοπρίονο δεν επιτρέπεται να αποθηκευτεί κάτω από άμεση ηλιακή ακτινοβολία. Το τηλεσκοπικό αλυσοπρίονο δεν επιτρέπεται να αποθηκευτεί σε χώρους με στατικό ηλεκτρισμό.

3. Συναρμολόγηση

Το πακέτο παράδοσης περιέχει τηλεσκοπικό αλυσοπρίονο, μπαταρία, αλυσίδα, ξίφος, προστατευτικό κάλυμμα με εξαγωγικό κλειδί και οδηγίες χρήσης.

Συναρμολόγηση τηλεσκοπικού σωλήνα:

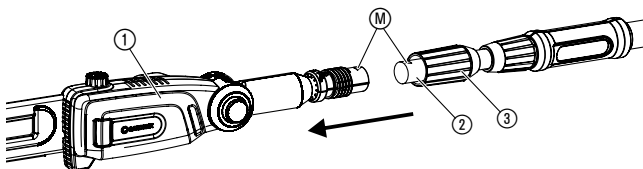
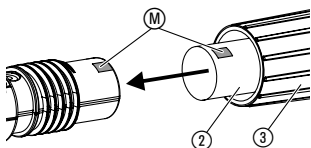

1. Σπρώχνετε τον τηλεσκοπικό σωλήνα ② έως το σημείο αναστολής στη μονάδα μοτέρ ①. Κατά την εργασία αυτή θα πρέπει οι δύο σημάνσεις (M) να είναι η μία απέναντι στην άλλη.
2. Βιδώνετε σφιχτά το γκρίζο παξιμάδι ③.

Συναρμολόγηση ζώνης μεταφοράς:

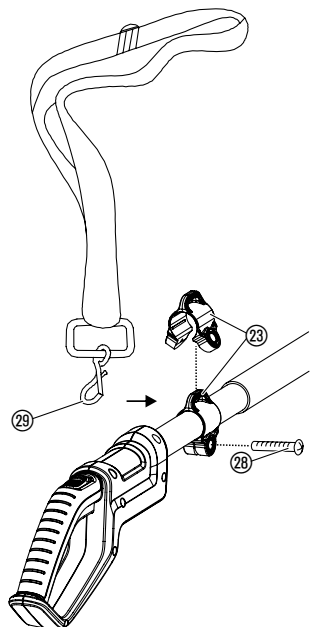

1. Ανοίγετε τον αμφιδέτη ζώνης ②⑨, τον εμπλέκετε γύρω από τη ράβδο και τον βιδώνετε σφιχτά με τη βίδα ②⑧.
2. Κρεμάτε το γάντζο ②⑨ της ζώνης μεταφοράς στον αμφιδέτη ζώνης ②⑨.
3. Ρυθμίζετε τη ζώνη στο επιθυμητό μήκος με τη βοήθεια του ταχυσύνδεσμου.

ΠΡΟΣΟΧΗ!

Πρέπει να χρησιμοποιείτε τη συνημμένη ζώνη μεταφοράς.

4. Θέση σε λειτουργία

Φόρτιση του συσσωρευτή:



ΠΡΟΣΟΧΗ!

Η υπερβολική τάση καταστρέφει τους συσσωρευτές και τον φορτιστή.

→ Βεβαιωθείτε ότι η τάση του ρεύματος είναι η σωστή.

Πριν από την πρώτη χρήση πρέπει να φορτιστεί πλήρως ο μερικώς φορτισμένος συσσωρευτής. Διάρκεια φόρτισης (άδειας μπαταρίας) βλέπε ενότητα 10. Τεχνικά χαρακτηριστικά.

Η μπαταρία ιόντων λιθίου μπορεί να επαναφορτιστεί σε οποιαδήποτε κατάσταση φόρτισης και η διαδικασία φόρτισης μπορεί να διακοπεί ανά πάσα στιγμή χωρίς να προκληθεί βλάβη στην μπαταρία (το λεγόμενο φαινόμενο μνήμης δεν υπάρχει).

1. Πιέζετε και τα δύο πλήκτρα απελευθέρωσης ④ και αφαιρείτε τη μπαταρία ⑤ από τη θήκη μπαταρίας ⑥ τραβώντας από τη λαβή.
2. Βάλτε το βύσμα του καλωδίου φόρτισης ⑦ στη μπαταρία ⑤.
3. Συνδέστε το φορτιστή ⑧ με πρίζα δικτύου.

Λάμπα ελέγχου φόρτισης ⑨ στο φορτιστή αναβοσβήνει κάθε δευτερόλεπτο με πράσινο φως: Φορτίζεται ο συσσωρευτής.

Λάμπα ελέγχου φόρτισης ⑨ στο φορτιστή ανάβει με πράσινο φως: Ο συσσωρευτής έχει φορτιστεί

(Διάρκεια φόρτισης βλέπε 10. Τεχνικά χαρακτηριστικά).

Ένδειξη φόρτισης μπαταρίας κατά τη φόρτιση:

100 % φόρτιση Λαμπτήρες L1, L2 και L3.

66 – 99 % φόρτιση Λαμπτήρες L1 και L2 αναμμένοι, L3 αναβοσβήνει.

33 – 65 % φόρτιση L1 αναμμένος, L2 αναβοσβήνει.

0 – 32 % φόρτιση L1 αναβοσβήνει.

Κατά τη διάρκεια της διαδικασίας φόρτισης ελέγχετε τακτικά την πρόοδο της φόρτισης.

4. Όταν η διαδικασία φόρτισης ολοκληρωθεί, αποσυνδέστε την μπαταρία ⑤ από το φορτιστή ⑧. Πρώτα αποσυνδέστε την μπαταρία ⑤ από το φορτιστή ⑧ και στη συνέχεια αποσυνδέστε το φορτιστή ⑧ από το ρευματοδότη.
5. Σπρώχνετε τη μπαταρία ⑤ μέσα στη θήκη μπαταρίας ⑥ πιέζοντας τη λαβή, έως ότου ασφαλίσει με το χαρακτηριστικό ήχο.

Να αποφεύγετε την βαθιά εκφόρτιση:

Εάν η μπαταρία είναι άδεια η προστασία βαθιάς εκφόρτισης απενεργοποιεί αυτόματα τη συσκευή και εμποδίζει τη βαθιά εκφόρτιση της μπαταρίας. Προς αποφυγή εκφόρτισης της γεμάτης μπαταρίας μέσω της αποσυνδεδεμένης συσκευής, πρέπει η μπαταρία να αφαιρεθεί από το φορτιστή μετά από τη φόρτιση. Εάν η μπαταρία αποθηκεύτηκε για διάστημα μεγαλύτερο από 1 έτος, πρέπει να φορτιστεί πάλι πλήρως. Εάν έγινε βαθιά εκφόρτιση της μπαταρίας, αναβοσβήνει η λάμπα ελέγχου φόρτισης ⑨ στην αρχή της διαδικασίας φόρτισης γρήγορα (2 φορές ανά δευτερόλεπτο). Εάν η λάμπα ελέγχου φόρτισης ⑨ συνεχίζει να αναβοσβήνει και μετά από 10 λεπτά, υπάρχει βλάβη (βλέπε 8. Επίλυση προβλημάτων). Εάν αναβοσβήνει το LED βλάβης (W) στη μπαταρία, υπάρχει βλάβη (βλέπε 8. Επίλυση προβλημάτων). Σε περίπτωση πλήρους αποφόρτισης της μπαταρίας μπορεί να διαρκέσει περίπου 20 λεπτά έως ότου σηματοδοτηθεί η κατάσταση φόρτισης στη μπαταρία μέσω του LED. Η διαδικασία φόρτισης σηματοδοτείται ανά πάσα στιγμή μέσω του LED ⑨ που αναβοσβήνει στο φορτιστή.

Ένδειξη φόρτισης μπαταρίας κατά τη λειτουργία:

→ Πατήστε πλήκτρο B στη μπαταρία.

66 – 99 % φόρτιση Λαμπτήρες L1, L2 και L3.

33 – 65 % φόρτιση Λαμπτήρες L1 και L2 αναμμένοι.

10 – 32 % φόρτιση L1 αναμμένος.

1 – 9 % φόρτιση L1 αναβοσβήνει.

0 % φόρτιση Χωρίς ένδειξη.

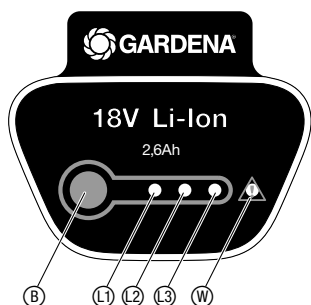
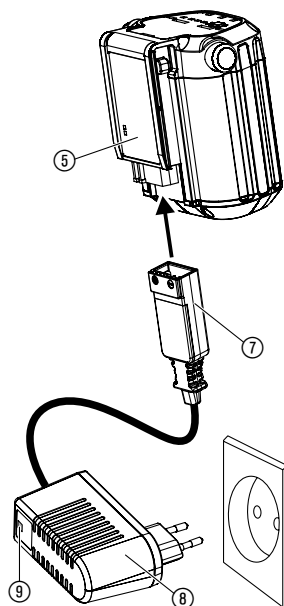
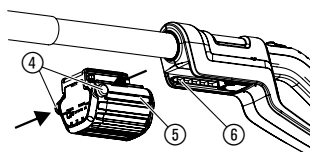

Πλήρωση λαδιού αλυσίδας:

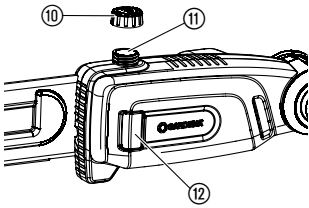

ΚΙΝΔΥΝΟΣ!

Κίνδυνος σωματικού τραυματισμού εξαιτίας της αλυσίδας, εάν η αλυσίδα πάνω στο ξίφος δεν λιπανθεί επαρκώς.

→ Πριν από κάθε χρήση ελέγχετε, εάν το λάδι αλυσίδας τροφοδοτείται σε επαρκή ποσότητα.

Συνιστούμε **κωδ. 6006 GARDENA** λάδι ή ισότιμο λάδι αλυσίδας από το εξειδικευμένο εμπόριο.

1. Ξεβιδώνετε καπάκι δοχείου λαδιού ⑩.
2. Συμπληρώνετε λάδι αλυσίδας στο στόμιο πλήρωσης ⑪ έως ότου πληρωθεί πλήρως το γυαλί οπτικού ελέγχου ⑫ με λάδι.
3. Βιδώνετε πάλι το καπάκι δοχείου λαδιού ⑩.

Σε περίπτωση που χυθεί λάδι πάνω στη συσκευή, πρέπει να το καθαρίσετε σχολαστικά.

Έλεγχος συστήματος λίπανσης:

→ Ευθυγραμμίζετε το ξίφος ⑬ με απόσταση περίπου 20 cm πάνω σε ξύλινη επιφάνεια ανοιχτού χρώματος. Μετά από λειτουργία της μηχανής για ένα λεπτό πρέπει η ξύλινη επιφάνεια να παρουσιάζει εμφανή ίχνη λαδιού.

Δεν επιτρέπεται σε καμία περίπτωση το ξίφος να έρθει σε επαφή με άμμο ή με το έδαφος, διότι αυτό προκαλεί αυξημένη φθορά της αλυσίδας !

5. Χειρισμός

Θέση λειτουργίας:

Το τηλεσκοπικό αλυσοπρίνο μπορεί να λειτουργεί σε 2 θέσεις εργασίας (Πάνω/Κάτω). Για καθαρή γωνία κοπής θα πρέπει τα χοντρά κλαδιά να κλαδεύονται σε 2 βήματα (Απεικονίσεις παρόμοιες).

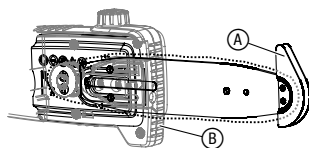
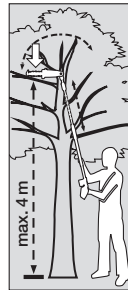
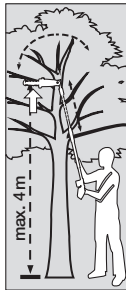

Πάνω (χοντρά κλαδιά):

1. Πριονίζετε το κλαδί από κάτω το πολύ έως 1/3 της διαμέτρου (η αλυσίδα ωθείται στο πρόσθιο σημείο αναστολής ①).

Πάνω (χοντρά κλαδιά):

2. Πριονίζετε τελείως το κλαδί από πάνω (η αλυσίδα τραβιέται στο οπίσθιο σημείο αναστολής ②).

Κάτω:

Πριονίζετε πλήρως από πάνω (η αλυσίδα τραβιέται στο οπίσθιο σημείο αναστολής ②).



ΚΙΝΔΥΝΟΣ!

Όταν κόβετε μη στέκεστε κάτω από το κλαδί!

Κλίση μονάδας μοτέρ:

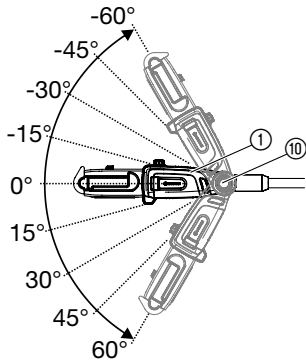

Επέκταση τηλεσκοπικού σωλήνα:

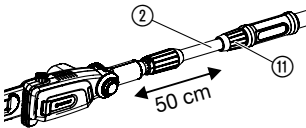

Εκκίνηση τηλεσκοπικού αλυσοπρίονου:

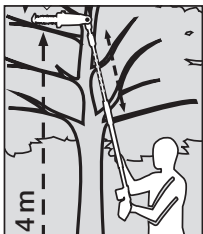
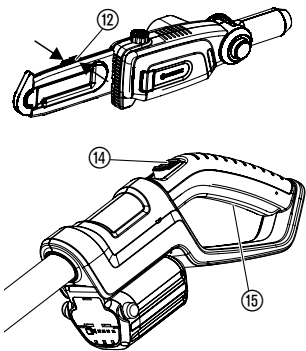

Η μονάδα μοτέρ ① μπορεί να ρυθμιστεί σε βήματα 15° σε κλίση από 60° έως -60°.

1. Αφαιρέστε τη μπαταρία από τη λαβή (βλέπε 4. Θέση σε λειτουργία).
2. Κρατάτε πατημένα και τα δύο πορτοκαλί πλήκτρα ⑩.
3. Ρυθμίζετε τη μονάδα μοτέρ ① στην επιθυμητή κατεύθυνση κλίσης.
4. Απελευθερώνετε τα δύο πορτοκαλί πλήκτρα ⑩ και αφήνετε τη μονάδα μοτέρ ① να ασφαλίσει.
5. Σπρώξτε τη μπαταρία στη λαβή (βλ. 4. Θέση σε λειτουργία).

Ο τηλεσκοπικός σωλήνας ② μπορεί να επιμηκυνθεί αδιαβάθμιτα έως και 50 cm.

1. Αφαιρέστε τη μπαταρία από τη λαβή (βλέπε 4. Θέση σε λειτουργία).
2. Λύνετε πορτοκαλί παξιμάδι ⑪, κάνετε επέκταση τηλεσκοπικού σωλήνα ② στο επιθυμητό μήκος και βιδώνετε πάλι σφιχτά το πορτοκαλί παξιμάδι ⑪.
3. Σπρώξτε τη μπαταρία στη λαβή (βλ. 4. Θέση σε λειτουργία).



ΚΙΝΔΥΝΟΣ! Τραυματισμός!

Σωματικός τραυματισμός εξαιτίας τραύματος κοπής!

→ Δεν επιτρέπεται ποτέ να βραχυκυκλώνετε προστατευτικούς εξοπλισμούς (π.χ. με διασύνδεση της ασφάλειας ενεργοποίησης ή/και του πλήκτρου εκκίνησης).

Πριν από την έναρξη εργασίας πρέπει να έχουν ελεγχθεί οι ακόλουθες προϋποθέσεις:

- Έχει συμπληρωθεί επαρκές λάδι αλυσίδας και έχει ελεγχθεί το σύστημα λίπανσης (βλέπε 4. Θέση σε λειτουργία).
- Η αλυσίδα είναι τεντωμένη (βλέπε 7. Συντήρηση)

Ενεργοποίηση τηλεσκοπικού αλυσοπρίονου:

1. Ανοίγεται αρπάγες προστατευτικού καλύμματος ⑫ και τις αφαιρείτε από το ξίφος.
2. Σπρώξτε τη μπαταρία στη λαβή (βλ. 4. Θέση σε λειτουργία).
3. Να κρατάτε το τηλεσκοπικό αλυσοπρίονο με το ένα χέρι στον τηλεσκοπικό σωλήνα και με το άλλο στη χειρολαβή.
4. Σπρώχνετε την ασφάλεια ενεργοποίησης ⑭ προς τα εμπρός και μετά πατάτε το πλήκτρο εκκίνησης ⑮.
Το τηλεσκοπικό αλυσοπρίονο ξεκινάει.
5. Απελευθερώνετε την ασφάλεια ενεργοποίησης ⑮.

Απενεργοποίηση τηλεσκοπικού αλυσοπρίονου:

1. Απελευθερώνετε το πλήκτρο εκκίνησης ⑮.
2. Αφαιρέστε τη μπαταρία από τη λαβή (βλέπε 4. Θέση σε λειτουργία).
3. Σπρώχνετε το προστατευτικό κάλυμμα ⑫ στο ξίφος και το κλείνετε έως ότου κλείσει η αρπάγη.

6. Αποθήκευση

Θέση εκτός λειτουργίας:

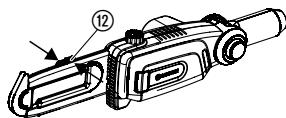

Απόρριψη:
(σύμφωνα με τη
RL 2012/19/EU)



**Διάθεση του
συσσωρευτή στα
απορρίμματα:**



Li-ion

Το μπορντουροψάλιδο πρέπει να αποθηκεύεται μακριά από παιδιά.

1. Αφαίρεση μπαταρίας και φόρτιση (βλέπε 4. Θέση σε λειτουργία).
2. Καθαρίζετε το τηλεσκοπικό αλυσοπρίονο (βλέπε 7. Συντήρηση) και σπρώχνετε το προστατευτικό κάλυμμα ⑫ στο ξίφος και το κλείνετε, έως ότου κλείσει η αρπάγη.
3. Αποθηκεύετε το τηλεσκοπικό αλυσοπρίονο σε χώρο χωρίς υγρασία και παγετούς.

Η συσκευή δεν επιτρέπεται να απορρίπτεται μαζί με τα οικιακά απορρίμματα, αλλά με τον ενδεδειγμένο τρόπο.

→ Σημαντικό: Απορρίπτετε τη συσκευή μέσω του αρμόδιου δημοτικού φορέα διάθεσης αποβλήτων.

Το μπορντουροψάλιδο μπαταρίας της GARDENA περιέχει μπαταρία ιόντων λιθίου, την οποία δεν πρέπει να πετάξετε μαζί με τα οικιακά απορρίμματα.

Σημαντικό για την Ελλάδα:

Τη σωστή απόρριψη την αναλαμβάνει είτε το κατάστημα GARDENA ή η δημοτική Υπηρεσία ανακύκλωσης αποβλήτων.

1. Πλήρης εκφόρτιση μπαταρίας ιόντων λιθίου.
2. Σωστή διάθεση μπαταρίας ιόντων λιθίου.

7. Συντήρηση

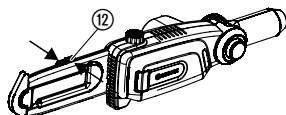

**Καθάρισμα τηλεσκοπικού
αλυσοπρίονου:**

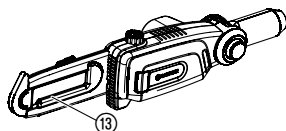

ΚΙΝΔΥΝΟΣ! Τραυματισμός!

Τραύμα κοπής εάν το τηλεσκοπικό αλυσοπρίονο ενεργοποιηθεί αθέλητα.

→ Πριν από τη συντήρηση βγάξετε τη μπαταρία (βλέπε 4. Θέση σε λειτουργία) και σπρώχνετε το προστατευτικό κάλυμμα ⑫ στο ξίφος και το κλείνετε, έως ότου κλείσει η αρπάγη.



ΠΡΟΣΟΧΗ! Βλάβη του τηλεσκοπικού αλυσοπρίονου!

→ Μην καθαρίζετε το τηλεσκοπικό αλυσοπρίονο κάτω από τρεχούμενο νερό ούτε κάτω από υψηλή πίεση.

1. Καθαρίζετε το τηλεσκοπικό αλυσοπρίονο με ένα νωπό πανί.
2. Το ξίφος ⑬ το καθαρίζετε εν ανάγκη με μία βούρτσα.

Αντικατάσταση αλυσίδας:

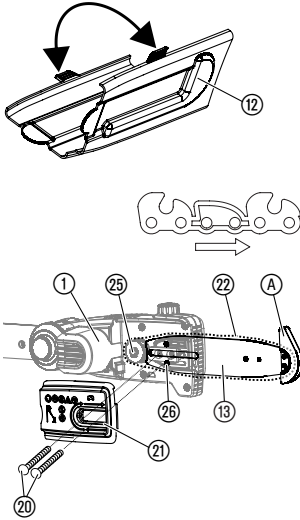

ΠΡΟΣΟΧΗ! Σωματικός τραυματισμός!

Τραύμα κοπής εξαιτίας της αλυσίδας.

→ Κατά την αντικατάσταση της αλυσίδας χρησιμοποιείτε προστατευτικά γάντια.

Εάν μειώνεται αισθητά η αποδοτικότητα κοπής (αλυσίδα στομαμένη), πρέπει να αντικατασταθεί. Το εξαγωνικό κλειδί για τις βίδες 20 βρίσκεται στο προστατευτικό κάλυμμα 12. Επιτρέπεται μόνο η χρήση γνήσιας GARDENA ανταλλακτικής αλυσίδας και ξίφους κωδ. 4048 ή της ανταλλακτικής αλυσίδας κωδ. 4049.

1. Ξεβιδώνετε και τις δύο βίδες 20 και αφαιρείτε το καπάκι 21.
2. Αφαιρείτε το ξίφος 13 με την αλυσίδα 22 και λύνετε την παλιά αλυσίδα 22 από το ξίφος 13.
3. Καθαρίζετε μονάδα μοτέρ 1, ξίφος 13 και καπάκι 21. Κατά το καθάρισμα προσέχετε ιδιαίτερα τα ελαστικά στεγανωτικά στο πλαίσιο και στο καπάκι 21.
4. Περνάτε νέα αλυσίδα 22 πέραν του πρόσθιου σημείου αναστολής A του ξίφους 13 και προσέχετε τη φορά περιστροφής της αλυσίδας και ότι το πρόσθιο σημείο αναστολής δείχνει προς τα επάνω.
5. Τοποθετείτε το ξίφος 13 στη μονάδα μοτέρ 1 έτσι ώστε το μοπλόνι 26 να οδηγηθεί μέσα από το ξίφος 13 και η αλυσίδα 22 περάσει γύρω από το κινητήριο πινιόν 25.
6. Τοποθετείτε το καπάκι 21 (προσέχετε το ελαστικό στεγανωτικό) και το βιδώνετε ελαφρά με τις δύο βίδες 20.
7. Τέντωμα αλυσίδας.

Τέντωμα αλυσίδας:

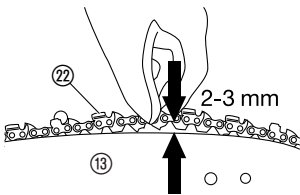

ΚΙΝΔΥΝΟΣ ΕΓΚΑΥΜΑΤΟΣ!

Μία παρατεντωμένη αλυσίδα μπορεί να προκαλέσει υπερφόρτωση του μοτέρ και βλάβες, αντίθετα μία πολύ χαλαρή αλυσίδα μπορεί να προκαλέσει πέταγμα της αλυσίδας από τον οδηγό. Μία σωστά τεντωμένη αλυσίδα προσφέρει τις καλύτερες ιδιότητες κλαδέματος, **ιδανική διάρκεια λειτουργίας μπαταρίας** και επιμηκύνει τη διάρκεια ζωής. Για αυτό το λόγο ελέγχετε τακτικά την ένταση, διότι κατά τη χρήση μπορεί να προκληθεί διαστολή του μήκους αλυσίδας (ιδιαίτερα όταν η αλυσίδα είναι νέα, πρέπει κατά την πρώτη συναρμολόγηση να ελεγχθεί η ένταση αλυσίδας, αφού λειτουργήσει για μερικά λεπτά το αλυσοπίοιο).

→ Μην τεντώνετε όμως την αλυσίδα αμέσως μετά από τη χρήση, αλλά περιμένετε έως ότου κρυώσει.

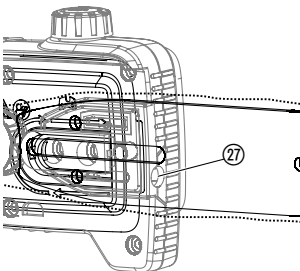

1. Σηκώνετε την αλυσίδα 12 στο κέντρο του ξίφους από το ξίφος 13. Το διάκενο πρέπει να ανέρχεται περίπου σε 2 – 3 mm.
2. Στρέφετε τη ρυθμιστική βίδα 27 δεξιόστροφα, εάν η ένταση αλυσίδας είναι πολύ μικρή, στρέφετε τη ρυθμιστική βίδα 27 αριστερόστροφα εάν η ένταση αλυσίδας είναι πολύ ισχυρή.
3. Βιδώνετε σιχτά το καπάκι 21.
4. Ενεργοποιείτε τη συσκευή περίπου για 10 δευτερόλεπτα.
5. Ελέγχετε εκ νέου την ένταση αλυσίδας και εν ανάγκη ρυθμίζετε πάλι.

8. Επίλυση προβλημάτων

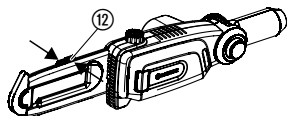

ΚΙΝΔΥΝΟΣ! Τραυματισμός!

Τραύμα κοπής εάν ενεργοποιηθεί αθέλητα το τηλεσκοπικό αλυσοπρίονο.

→ Πριν από την επιδιόρθωση βλαβών βγάξτε τη μπαταρία (βλέπε 4. Θέση σε λειτουργία) και σπρώχνετε το προστατευτικό κάλυμμα 12 στο ξίφος και το κλείνετε, έως ότου κλείσει η αρπάγη.

Ελάττωμα	Πιθανή αιτία	Λύση
Τηλεσκοπικό αλυσοπρίονο δεν ξεκινάει	Κενή μπαταρία.	→ Φόρτιση της μπαταρίας (βλέπε 4. Θέση σε λειτουργία).
	Δεν έχει κουμπώσει σωστά η μπαταρία στη λαβή.	→ Σπρώξτε την μπαταρία στη λαβή έτσι ώστε να κουμπώσουν τα πλήκτρα μανδαλώματος.
	Αλυσίδα μπλοκάρει.	→ Απομακρύνετε εμπλοκή.
Ελάχιστος χρόνος λειτουργίας	Αλυσίδα υπερβολικά τεντωμένη.	→ Τέντωμα αλυσίδας (βλέπε 7. Συντήρηση).
	Αλυσίδα χωρίς λίπανση, διότι λείπει λάδι	→ Συμπληρώμα λαδιού (βλέπε 4. Θέση σε λειτουργία).
Όχι καλή εικόνα κοπής	Αλυσίδα στομωμένη ή με βλάβη.	→ Αντικατάσταση αλυσίδας.
Το τηλεσκοπικό αλυσοπρίονο δεν απενεργοποιείται πλέον	Μπλοκάρει το πλήκτρο εκκίνησης.	→ Αφαιρέστε τη μπαταρία και λασκάρετε το πλήκτρο εκκίνησης.
Τηλεσκοπικό αλυσοπρίονο σταματάει. LED βλάβης (W) αναβοσβήνει	Υπερφόρτωση μπαταρίας.	→ Περιμένετε 10 δευτ. Πατήστε πλήκτρο (B) στη μπαταρία και ξεκινήστε τη συσκευή εκ νέου.
	Έγινε υπέρβαση της επιτρεπόμενης θερμοκρασίας λειτουργίας.	→ Αφήνετε τη μπαταρία περ. 15 λεπτά να κρυώσει. Πατήστε πλήκτρο (B) στη μπαταρία και ξεκινήστε τη συσκευή εκ νέου.
Λάμπα ελέγχου φόρτισης (B) στο φορτιστή δεν ανάβει	Φορτιστής ή καλώδιο φόρτισης δεν έχουν συνδεθεί σωστά.	→ Κάνετε σωστή σύνδεση φορτιστή και καλωδίου φόρτισης.
Λάμπα ελέγχου φόρτισης (B) στο φορτιστή αναβοσβήνει γρήγορα (2 φορές ανά δευτερόλεπτο)	Σφάλμα φόρτισης.	→ Αποσυνδέστε και συνδέστε πάλι το φορτιστή.
Τηλεσκοπικό αλυσοπρίονο σταματάει. LED βλάβης (W) ανάβει	Σφάλμα μπαταρίας / Μπαταρία ελαττωματική.	→ Πατήστε πλήκτρο (B) στη μπαταρία και ξεκινήστε τη συσκευή εκ νέου.
Η μπαταρία δεν μπορεί να φορτιστεί	Ελαττωματική μπαταρία.	→ Αντικατάσταση μπαταρίας (κωδ. 9840).

Επιτρέπεται μόνο η χρήση γνήσιων ανταλλακτικών μπαταριών BLi-18 GARDENA (κωδικός 9840). Αυτή διατίθεται στο κοντινό σας εμπορικό κατάστημα της GARDENA ή απευθείας στο Τμήμα Εξυπηρέτησης Πελατών της.



Σε διαφορετικές δυσλειτουργίες σας παρακαλούμε να επικοινωνήσετε με το Τμήμα Εξυπηρέτησης Πελατών της GARDENA. Επισκευές επιτρέπεται να εκτελούνται μόνο από τα τμήματα Εξυπηρέτησης Πελατών της GARDENA ή από τα από τη GARDENA εξουσιοδοτημένα ειδικά εμπορικά καταστήματα.

9. Διαθέσιμα εξαρτήματα

GARDENA ανταλλακτικών μπαταριών BLi-18	Μπαταρία για πρόσθετη διάρκεια λειτουργίας ή για αντικατάσταση.	κωδ. 9840
GARDENA Ανταλλακτική αλυσίδα και ξίφος	Αλυσίδα και ξίφος για αντικατάσταση.	κωδ. 4048
GARDENA ανταλλακτική αλυσίδα	Ανταλλακτική αλυσίδα.	κωδ. 4049
GARDENA Λάδι αλυσοπρίονου	Για τη λίπανση της αλυσίδας.	κωδ. 6006

10. Τεχνικά Χαρακτηριστικά

TCS Li-18/20 (κωδ. 8866)	
Ταχύτητα αλυσίδας	3,8 m/s
Μήκος ξίφους	20 cm
Τύπος αλυσίδας	90 px
Περιεκτικότητα δοχείου λαδιού	60 ml
Πεδίο μεγέθυνση του τηλεσκοπικού σωλήνα	0 – 50 cm
Βάρος μαζί με μπαταρία	3,5 kg
Επίπεδο θορύβου στο χώρο εργασίας $L_{PA}^{1)}$	79 dB(A)
Αβεβαιότητα k_{PA}	3 dB(A)
Geräuschemissionswert $L_{WA}^{1)}$	89 dB(A)
Αβεβαιότητα k_{WA}	3 dB(A)
Handarm-Schwingung $a_{vhw}^{2)}$	< 2,5 m/s ²
Αβεβαιότητα k_a	1,5 m/s ²
Συσσωρευτής	Ιόντων λιθίου (18 V)
Χωρητικότητα συσσωρευτή	2,6 Ah
Χρόνος φόρτισης συσσωρευτή	Περ. 3,5 ώρες 80 % / Περ. 5 ώρες 100 %
Αυτονομία*	Περ. 30 λεπτά (με πλήρη συσσωρευτή)
Φορτιστής	
Τάση δικτύου	230 V / 50 – 60 Hz
Μέγιστο ρεύμα εξόδου	600 mA
Τάση εξόδου	18 V (DC)

Μέθοδος μέτρησης σύμφωνα με την οδηγία ¹⁾ DIN EN ISO 22868 και ²⁾ τις προδιαγραφές DIN EN ISO 22867.

* Η πραγματική διάρκεια ζωής μπορεί να διαφέρει από την αναφερόμενη διάρκεια λειτουργίας ρελαντί ανάλογα με την εφαρμογή, το υλικό κοπής και την κατάσταση φροντίδας.



Η αναφερόμενη τιμή μετάδοσης δονήσεων μετρήθηκε με τυποποιημένη μέθοδο δοκιμής και μπορεί να χρησιμοποιηθεί για σύγκριση ηλεκτρικού εργαλείου με άλλα. Μπορεί επίσης να χρησιμοποιηθεί και για πρώτη αξιολόγηση της μετάδοσης. Η τιμή μετάδοσης δονήσεων του ηλεκτρικού εργαλείου μπορεί να διαφέρει κατά τη διάρκεια της πραγματικής χρήσης.

11. Σέρβις/Εγγύηση

Σέρβις:

Παρακαλούμε επικοινωνήστε με τη διεύθυνση στην πίσω σελίδα.

Εγγύηση:

Η GARDENA Manufacturing GmbH παρέχει εγγύηση 2 έτη για αυτή τη συσκευή (από την ημερομηνία αγοράς). Η εγγύηση καλύπτει όλες τις σοβαρές βλάβες του προϊόντος οι οποίες θα προκληθούν αποκλειστικά από σφάλματα στο υλικό ή την κατασκευή του. Εάν το προϊόν καλύπτεται από εγγύηση είναι δική μας επιλογή εάν θα το αντικαταστήσουμε ή θα το επισκευάσουμε δωρεάν, εφόσον τηρήθηκαν οι παρακάτω όροι:

- Το προϊόν έχει χρησιμοποιηθεί σωστά, σύμφωνα με τις δεδομένες πληροφορίες στο έντυπο των οδηγιών χρήσης.
- Ούτε ο αγοραστής ούτε κανένας τρίτος δεν έχει προσπαθήσει να επισκευάσει το προϊόν.

Τα εξαρτήματα φθοράς αλυσίδα και ξίφος αποκλείονται από την εγγύηση.

Η εγγύηση του εργοστασίου δεν εμποδίζει ή δεν καλύπτει τους τυχόν όρους εγγύησης που έχετε συμφωνήσει με το κατάστημα πώλησης.

Αν παρουσιαστούν προβλήματα σε αυτή τη συσκευή, παρακαλούμε επικοινωνήστε με το Σέρβις μας.

D Produkthaftung

Wir weisen ausdrücklich darauf hin, dass wir nach dem Produkthaftungsgesetz nicht für durch unsere Geräte hervorgerufene Schäden einzustehen haben, sofern diese durch unsachgemäße Reparatur verursacht oder bei einem Teileaustausch nicht unsere originale GARDENA Teile oder von uns freigegebene Teile verwendet wurden und die Reparatur nicht vom GARDENA Service oder dem autorisierten Fachmann durchgeführt wird. Entsprechendes gilt für Ergänzungssteile und Zubehör.

GB Product Liability

We expressly point out that, in accordance with the product liability law, we are not liable for any damage caused by our units if it is due to improper repair or if parts exchanged are not original GARDENA parts or parts approved by us, and, if the repairs were not carried out by a GARDENA Service Centre or an authorised specialist. The same applies to spare parts and accessories.

F Responsabilité

Nous vous signalons expressément que GARDENA n'est pas responsable des dommages causés par ses appareils, dans la mesure où ces dommages seraient causés suite à une réparation non conforme, dans la mesure où, lors d'un échange de pièces, les pièces d'origine GARDENA n'auraient pas été utilisées, ou si la réparation n'a pas été effectuée par le Service Après-Vente GARDENA ou l'un des Centres SAV agréés GARDENA. Ceci est également valable pour tout ajout de pièces et d'accessoires autres que ceux préconisés par GARDENA.

NL Productaansprakelijkheid

Wij wijzen er nadrukkelijk op, dat wij op grond van de wet aansprakelijkheid voor producten niet aansprakelijk zijn voor schade ontstaan door onze apparaten, indien deze door onvakkundige reparatie veroorzaakt zijn, of er bij het uitwisselen van onderdelen geen gebruik gemaakt werd van onze originele GARDENA onderdelen of door ons vrijgegeven onderdelen en de reparatie niet door de GARDENA technische dienst of de bevoegde vakman uitgevoerd werd. Ditzelfde geldt voor extra-onderdelen en accessoires.

S Produktansvar

Tillverkaren är inte ansvarig för skada som orsakats av produkten om skadan beror på att produkten har reparerats felaktigt eller om, vid reparation eller utbyte, andra än Original GARDENA reservdelar har använts. Samma sak gäller för kompletteringsdelar och tillbehör.

DK Produktansvar

Vi gør udtrykkeligt opmærksom på, at vi i henhold til produktansvarsloven ikke er ansvarlige for skader forårsaget af vores udstyr, såfremt det sker på grund af uautoriserede reparationer eller hvis dele er skiftet ud og der ikke er anvendt originale GARDENA dele eller dele godkendt af os, eller hvis reparationerne ikke er udført af GARDENA-service eller en autoriseret fagmand. Det samme gælder for ekstra udstyr og tilbehør.

FI Tuotevastuu

Korostamme nimenomaan, että tuotevastuulain nojalla emme ole vastuussa laitteistamme johtuneista vahingoista, mikäli nämä ovat aiheutuneet epäasianmukaisesta korjauksesta tai osia vaihdettaessa ei ole käytetty alkuperäisiä GARDENA-varaosia tai hyväksymiämme osia ja korjauksen on suorittanut muu kuin GARDENA-huoltokeskus tai valtuuttamamme ammattihenkilö. Tämä pätee myös lisäksiin ja lisävarusteisiin.

I Responsabilità del prodotto

Si rende espressamente noto che, conformemente alla legislazione sulla responsabilità del prodotto, non si risponde di danni causati da nostri articoli se originati da riparazioni eseguite non correttamente o da sostituzioni di parti effettuate con materiale non originale GARDENA o comunque da noi non approvato e, in ogni caso, qualora l'intervento non venga eseguito da un centro assistenza GARDENA o da personale specializzato autorizzato. Lo stesso vale per le parti complementari e gli accessori.

E Responsabilidad de productos

Advertimos que conforme a la ley de responsabilidad de productos no nos responsabilizamos de daños causados por nuestros aparatos, siempre y cuando dichos daños hayan sido originados por arreglos o reparaciones indebidas, por recambios con piezas que no sean piezas originales GARDENA o bien piezas no autorizadas por nosotros, así como en aquellos casos en que la reparación no haya sido efectuada por un Servicio Técnico GARDENA o por un técnico autorizado. Lo mismo es aplicable para las piezas complementarias y accesorios.

P Responsabilidade sobre o produto

Queremos salientar que segundo a lei da responsabilidade do fabricante, nós não nos responsabilizaremos por danos causados pelo nosso equipamento, quando estes ocorrerem em decorrência de reparações inadequadas ou da substituição de peças por peças não originais da GARDENA, ou peças não autorizadas.

A responsabilidade tornar-se-à nula também depois de reparações realizadas por oficinas não autorizadas pela GARDENA. Esta restrição valerá também para peças adicionais e acessórios.

PL Odpowiedzialność za produkt

Zwracamy Państwu uwagę, że nie ponosimy odpowiedzialności za uszkodzenia naszych maszyn, bądź szkody spowodowane ich wadliwym funkcjonowaniem, powstałe na skutek nieprawidłowo przeprowadzonych napraw lub użycia nieoryginalnych części zamiennych. Naprawy winny być przeprowadzane tylko przez punkty serwisowe Husqvarna lub autoryzowane serwisy. Dotyczy to również części uzupełniających i oprzyrządowania.

H Termékszavatosság

Nyomatékosan utalunk arra a tényre, hogy a termékszavatossági törvény szerint nem kell jótállást vállalnunk azokra a károokra, amelyeket nem a mi készülékeink okoztak, ha ezeket átkészületlen javítás okozta vagy egy alkatrész kicserélésénél nem a mi eredeti GARDENA alkatrészeinket vagy általunk engedélyezett alkatrészeket használtak fel és a javítást nem a GARDENA szerviz vagy egy erre felhatalmazott szakember végezte. Hasonlóképpen érvényes ez a kiegészítő alkatrészekre és tartozékokra is.

CZ Odpovědnost za výrobek

Výslovně upozorňujeme na to, že podle zákona o odpovědnosti za výrobek neneseme odpovědnost za škody způsobené našimi přístroji, pokud byly způsobené neodbornou opravou nebo použitím jiných než našich originálních náhradních dílů GARDENA nebo námi schválených dílů a neprovedením opravy servisem GARDENA nebo autorizovaným odborníkem. Odpovídající platí i pro doplňkové díly a příslušenství.

SK Predmet záruky

Upozorňujeme dôrazne na to, že podľa zákona o poskytovaní záruk nezodpovedáme za škody spôsobené našimi výrobkami, v prípade, že boli boli vyvolané neodbornými opravami, výmenou dielcov, ktoré nepatria k originálnym dielom GARDENA alebo neboli nami schválené a rovnako boli spôsobené servisnými zásahmi, ktoré neboli vykonané servisom GARDENA alebo autorizovaným odborníkom. Rovnako to platí pre doplnky a príslušenstvo.

GR Ευθύνη για το προϊόν

Σας υπενθυμίζουμε ρητά, ότι σύμφωνα με το νόμο περί ευθύνης για τα προϊόντα δεν ευθυνόμαστε για ενδεχόμενες βλάβες που προκαλούνται από τις συσκευές μας, εφόσον οφείλονται σε μία ακατάλληλη επισκευή ή σε μια αντικατάσταση τμημάτων για την οποία δεν έχουν χρησιμοποιηθεί τα πρωτότυπα ανταλλακτικά της GARDENA ή τα από μας εγκεκριμένα ανταλλακτικά και σε περίπτωση που δεν εκτελείται η επισκευή από το Τμήμα Εξυπηρέτησης Πελατών της GARDENA ή από έναν εξουσιοδοτημένο εξειδικευμένο τεχνίτη. Το ίδιο ισχύει για εξαρτήματα και συμπληρωματικά τμήματα.

SLO Jamstvo za izdelek

Pismo poudarjamo, da po zakonu jamstva za izdelek nismo odgovorni za škodo, ki bi nastala zaradi uporabe našega izdelka, prav tako tudi ne za škodo ki bi nastala zaradi nepravilnega popravila izdelka ali pri napačni zamenjavi delov, ki niso originalni deli GARDENA ali pri uporabi z naše strani potrjenih delov, ki pa niso bili vgrajeni v servisu GARDENA ali v naši pooblašteni servisni službi. Enako velja tudi za nadomestne dele in opremo.

HR Odgovornost za proizvod

Izričito napominjemo da u skladu sa Zakonom o odgovornosti za proizvode nismo odgovorni za štete uzrokovane našim uređajima ako su one izazvane nestručnim popravkom ili u slučaju zamjene dijelova nisu korišteni originalni GARDENA dijelovi ili dijelovi koje smo odobrili i popravak nije izvršio GARDENA servis ili ovlašteni stručnjak. Isto vrijedi i za dodatne dijelove i pribor.

RO Responsabilitatea legala a produsului

Menționăm în mod expres ca, în concordanță cu responsabilitatea legală a produsului, nu suntem răspunzători de nici un accident provocat de produsele noastre dacă se datorează reparării necorespunzătoare sau dacă piesele de schimb nu sunt originale GARDENA sau aprobate de GARDENA, sau dacă reparațiile nu au fost efectuate de un Centru de Service GARDENA sau un specialist autorizat. Aceleași prevederi se aplică și pieselor de schimb și accesoriilor.

BG Отговорност за качество

Изрично подчертаваме, че съгласно закона за отговорност за качество, ние не носим отговорност за вредите причинени от нашите уреди, ако същите са причинени от неправилен ремонт или при подмяната на части не са използвани оригинални части на GARDENA или части одобрени от нас и ремонта не е извършен от сервиз на GARDENA или оторизиран специалист. Същото важи за допълнителните части и принадлежности.

EST Tootevastutus

Juhime teie tähelepanu sellele, et tootevastutusseaduse kohaselt ei vastuta meie seadmete poolt põhjustatud kahjude eest, kui need on tekkinud asjatundmatu paranduse tagajärjel või kui detaili vahetamisel ei kasutatud GARDENA originaalvaruosi ega meie poolt kasutada lubatud varuosi ja kui parandustöid ei ole teinud GARDENA klienditeenindusspetsialistid ega meie volitatud spetsialistid. Sama kehtib lisadetailide ja tarvikute kohta.

LT Atsakomybė už produkciją

Nurodome, kad remdamiesi Atsakomybės už produkciją įstatymu, neatsakome už nuostolius, sukeltus mūsų prietaisy, jei jie atsirado dėl netinkamo remonto, arba, jei keičiant dalis, buvo naudojamasi neoriginalios GARDENA dalys arba dalys, kurių mes neleidome naudoti, o remontą atliko ne GARDENA servisas arba neįgaliotasis specialistas. Tas pats galioja papildomoms dalims ir priedams.

LV Produkta atbildība

Mēs skaidri norādām uz to, ka saskaņā ar Produktu atbildības likumu, mēs neatbildam par mūsu iekārtu radītiem zaudējumiem, ciktāl tos ir izraisījis neatbilstošs remonts vai dalu nomaiņa ar neoriginālām GARDENA daļām vai ne ar mūsu norādītajām detaļām un remontu nav veicis GARDENA serviss vai pilnvarots speciālists. Tas pats attiecas uz papildinošajām daļām un piederumiem.

<p>D EG-Konformitätserklärung Der Unterzeichnete Husqvarna AB, 561 82 Huskvarna, Sweden bestätigt, dass die nachfolgend bezeichneten Geräte in der von uns in Verkehr gebrachten Ausführung die Anforderungen der harmonisierten EU-Richtlinien, EU-Sicherheitsstandards und produktspezifischen Standards erfüllen. Bei einer nicht mit uns abgestimmten Änderung der Geräte verliert diese Erklärung ihre Gültigkeit.</p>	<p>H EU-Megfelelőeségi nyilatkozat Alulírott, a Husqvarna AB, 561 82 Huskvarna, Sweden igazolja azt, hogy az alábbiakban megnevezett készülékek, az általunk forgalomba hozott kivitelben teljesítik a harmonizációs EU-irányelvek, az EU biztonsági szabványok és a termékre jellemző szabványok követelményeit. Ha a készülékeken a mi beleegyezésünk nélkül változtatást végeznek, akkor ez a nyilatkozat érvényét veszti.</p>
<p>GB EU Declaration of Conformity The undersigned Husqvarna AB, 561 82 Huskvarna, Sweden hereby certifies that, when leaving our factory, the units indicated below are in accordance with the harmonised EU guidelines, EU standards of safety and product specific standards. This certificate becomes void if the units are modified without our approval.</p>	<p>CZ Prohlášení o shodě EU Podepsaný Husqvarna AB, 561 82 Huskvarna, Sweden potvrzuje, že dále uvedené přístroje v rámci do provozu uvedeném provedení splňují požadavky harmonizovaných směrnic EU, bezpečnostních norem EU a norem specifických pro výrobek. Při námi neschválené změně přístrojů ztrácí toto prohlášení platnost.</p>
<p>F Certificat de conformité aux directives européennes Le constructeur, soussigné : Husqvarna AB, 561 82 Huskvarna, Sweden déclare qu'à la sortie de ses usines le matériel neuf désigné ci-dessous étai conforme aux prescriptions des directives européennes énoncées ci-après et conforme aux règles de sécurité et autres règles qui lui sont applicables dans le cadre de l'Union européenne. Toute modification portée sur ce produit sans l'accord express de GARDENA suppose la validité de ce certificat.</p>	<p>SK EU-Vyhlasenie o zhode Nižšie uvedená firma Husqvarna AB, 561 82 Huskvarna, Sweden vyhlasuje, že uvedené zariadenia, ktoré uviedla na trh v tomto vyhotovení, spĺňajú požiadavky harmonizovaných smerníc EU, bezpečnostných noriem EU a noriem špecifických pre výrobok. Pri zmene zariadenia, ktorá nebola odsúhlasená výrobcom stráca toto vyhlásenie platnosť.</p>
<p>NL EU-overeenstemmingsverklaring Ondergetekende Husqvarna AB, 561 82 Huskvarna, Sweden bevestigt, dat de volgende genoemde apparaten in de door ons in de handel gebrachte uitvoering voldoen aan de eis van, en in overeenstemming zijn met de EU-richtlijnen, de EU-veiligheidsstandaard en de voor het product specifieke standaard. Bij een niet met ons afgestemde verandering aan de apparaten verliest deze verklaring haar geldigheid.</p>	<p>GR Δήλωση Συμμόρφωσης προς τις Οδηγίες της ΕΕ Η υπογράφουσα Husqvarna AB, 561 82 Huskvarna, Sweden δηλώνει, ότι τα εξής αναφερόμενα εκδοόμενα από την εταιρία μας προϊόντα ανταποκρίνονται σε όλες τις εναρμονισμένες προδιαγραφές της ΕΕ, στα πρότυπα ασφαλείας της ΕΕ και στα ειδικά για το προϊόν πρότυπα. Σε μία μη συμφωνημένη με την εταιρία μας τροποποίηση των συσκευών αυτή η δήλωση χάνει την ισχύ της.</p>
<p>S EU Tillverkarintyg Undertecknad firma Husqvarna AB, 561 82 Huskvarna, Sweden intygar härmed att nedan nämnda produkter överensstämmer med EU:s direktiv, EU:s säkerhetsstandard och produktspecifikation. Detta intyg upphör att gälla om produkten ändras utan vårt tillstånd.</p>	<p>SLO EU-izjava o skladnosti Podpisani proizvajalca «Husqvarna AB, 561 82 Huskvarna, Sweden» s podpisom potrjuje, da sledeće opisana naprava, ki smo jo poslali na tržišče izpolnjuje zahteve harmoniziranih standardov ES-smernic, ES-varnostnih standardov in izdelku specifičnih standardov. V primeru spremembe na napravi brez našega pisnega dovoljenja ta izjava izgubi svoj pomen in veljavnost.</p>
<p>DK EU Overensstemmelse certifikat Undertegnede Husqvarna AB, 561 82 Huskvarna, Sweden bekræfter hermed, at enheder listede herunder, ved afsendelse fra fabrikken, er i overensstemmelse med harmoniserede EU retningslinjer, EU sikkerheds standarder og produkt specifikations standarder. Dette certifikat træder ud af kraft hvis enhederne er ændret uden vor godkendelse.</p>	<p>HR Izjava o skladnosti EU-a Dolje potpisana tvrtka Husqvarna AB, 561 82 Huskvarna, Sweden ovime potvrđuje da dolje navedeni uređaji u izvedbi plaširanoj na tržište ispunjavaju zahtjeve harmoniziranih EU smjernica, EU sigurnosnih normi i normi za određene proizvode. Ova izjava postaje ništavna u slučaju izmjene uređaja koje nismo odobrili.</p>
<p>FI EU-yhdenmukaisuusvakuutus Allekirjoittanut Husqvarna AB, 561 82 Huskvarna, Sweden vakuuttaa, että alla mainittu laiteet täyttävät tehtaaltamme lähtiesään yhdenmukaisistettujen EU-direktiivien, EU-turvallisuusstandardien ja tuotekohtaisten standardien vaatimukset. Laitteisiin tehyd muutokset, joista ei ole sovittu kanssamme, joutavat tämän vakuutuksen raukaamiseen.</p>	<p>RO UE-Certificat de conformitate Prin prezenta Husqvarna AB, 561 82 Huskvarna, Sweden, certifica faptul ca, in momentul in care produsele mentionate mai jos ies din fabrica sunt in concordanta cu directivele UE, standardele de siguranta UE si standardele specifice ale produsului UE. Acest certificat devine nul in cazul modificării aparatului fără aprobarea noastră.</p>
<p>I Dichiarazione di conformità alle norme UE La sottoscritta Husqvarna AB, 561 82 Huskvarna, Sweden certifica che il prodotto qui di seguito indicato, nei modelli da noi commercializzati, è conforme alle direttive armonizzate UE nonché agli standard di sicurezza e agli standard specifici di prodotto. Qualunque modifica apportata al prodotto senza nostra specifica autorizzazione invalida la presente dichiarazione.</p>	<p>BG ЕС-Декларация за съответствие Подписаната фирма Husqvarna AB, 561 82 Huskvarna, Sweden декларира, че описаните по-долу уреди, пуснати в продажба съгласно нашата спецификация, изпълняват изискванията на хармонизираните ЕС-директиви, ЕС-стандарти за безопасност и специфични производствени стандарти. При промяна на уреда, която не е съгласувана с нас, тази декларация губи своята валидност.</p>
<p>E Declaración de conformidad de la UE El que suscribe Husqvarna AB, 561 82 Huskvarna, Sweden declara que la presente mercancía, objeto de la presente declaración, cumple con todas las normas de la UE, en lo que a normas técnicas, de homologación y de seguridad se refiere. En caso de realizar cualquier modificación en la presente mercancía sin nuestra previa autorización, esta declaración pierde su validez.</p>	<p>EST Eli vastusdeklaratsioon Allekirjutanut Husqvarna AB, 561 82 Huskvarna, Sweden kinnitab, et kirjeldatud seade vastab meie poolt riigusse viidud kujul ELi harmoniseeritud direktiividele, ELi ohutusstandarditele ja tootega seotud standarditele. Meiega kooskõlastamata muudatus tegemise korral seadmel kaotab see deklaratsioon kehtivuse.</p>
<p>P Certificado de conformidad da UE Os abaixo mencionados Husqvarna AB, 561 82 Huskvarna, Sweden, por este meio certificam que ao sair da fábrica os aparelhos abaixo mencionados estão de acordo com as direttrizes harmonizadas da UE, padrões de segurança e de produtos específicos. Este certificado ficará nulo se as unidades forem modificadas sem a nossa aprovação.</p>	<p>LT ES Atitikties deklaracija Pasirašanti mūsų Husqvarna AB, 561 82 Huskvarna, Sweden patvirtina, kad žemiau nurodyti prietaisai ir jų modeliai, kurie buvo pagaminti mūsų gamyklose atitinka ES direktyvas, ES saugumo standartus ir specifinius gaminių standartus. Atlikus bet kokį prietaiso pakeitimą, kuris nėra suderintas su mumis, ši deklaracija praranda galiojimą.</p>
<p>PL Deklaracja zgodności Unii Europejskiej Husqvarna AB, 561 82 Huskvarna, Sweden potwierdza, że poniżej określone urządzenia w wersji oferowanej przez nas do sprzedaży spełniają wymagania zharmonizowanych dyrektyw Unii Europejskiej, standardu bezpieczeństwa Unii Europejskiej i standardu specyficznego dla tego typu produktów. W przypadku zmiany urządzenia, która nie została z nami uzgodniona, niniejsza deklaracja traci moc obowiązującą.</p>	<p>LV ES-atbilstības deklarācija Parakstīstusies Husqvarna AB, 561 82 Huskvarna, Sweden, Vācija apstiprina, ka sekojoši apzīmētās iekārtas, kuras mēs izplatām, savā izpildījumā atbilst harmonizētajām ES direktīvām, ES drošības standartiem un produkta specifiskajiem standartiem. Ar mūsu neapstiprinātām izmaiņām iekārtā šī deklarācija zaudē savu derīgumu.</p>

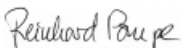
<p>Bezeichnung der Geräte: Description of the units: Désignation du matériel : Omschrijving van de apparaten: Produktbeskrivning: Beskrivelse af produktet: Laitteiden nimitys: Descrizione dei prodotti: Descripción de la mercancía: Descrição dos aparelhos: Nazwa urządzeń:</p> <p>A készülékek megnevezése: Označení přístrojů:</p> <p>Označenie zariadenia: Ονομασία της συσκευής: Opis naprave: Oznaka uredjaja: Descrierea articolelor:</p> <p>Обозначение на уредите: Seadmete nimetus: Prietaisų pavadinimas: Iekārtu apzīmējums:</p>	<p>Accu-Hochentaster Battery Pole Pruner Élagieuse sur perche sur accu Accu-telescoopkettlingzaag Batteridriven Kvistsåg Akku-grensav til højtsiddende grene Accu-raivaussaha Potatore telescopico a batteria Sierra de pértiga telescópica con accu Serra accu para poda em altura Akumulatorowa pilarka tańczuchowa z trzonkiem teleskopowym Akumulátoros magassági ágvágó Akumulátorová teleskopická vyvčtovací pilka Akumulátorový teleskopický odvetvovač Τηλεσκοπικό αλυσοπίοιο ματριάς Akumulatorski obrezovalnik za veje Akumulatorska teleskopska píla Foarfecă cu acumulator pentru râriera crengilor copacilor înalți Телескопична акумулаторна кастрачка Akuga kõrglõikur Akumulátorinė aukštapjovė Atzarotājs ar akumulatoru un teleskopisko kātu</p>	<p>Hinterlegte Dokumentation: GARDENA-Technische Dokumentation, M. Kugler 89079 Ulm</p> <p>Deposited Documentation: GARDENA Technical Documentation, M. Kugler 89079 Ulm</p> <p>Documentation déposée: Documentation technique GARDENA, M. Kugler 89079 Ulm</p>
<p>Typen: Types: Types: Type: Typ: Typer: Tyyppi: Typi: Tipos: Tipos: Typy: Tipusok: Typy: Typ: Τύποι:</p>	<p>Art.-Nr.: Art. No.: Référéncé : Art.nr.: Art.nr.: Art. nr.: Tuoten:o Art.: Art. No: Art. no: Nr. artykułu: Cikkszám: Číslo artiklu: Art.: Αριθ. είδους:</p>	<p>Anbringungsjahr der CE-Kennzeichnung: Year of CE marking: Année d'apposition du marquage CE : Installatiejaar van de CE-aanduiding: Märkningsår: CE-Märkningsår: CE-merkin kiinnitysvuosi: Anno di applicazione della certificazione CE: Colocación del distintivo CE: Ano de marcação pela CE: Rok nadania oznakowania CE: CE-jelzés elhelyezésének éve: Rok umístění značky CE: Rok udelenia značky CE: Έτος σήματος CE: Leto namestitve CE-oznake: Godina dobivanja CE oznake: Anul de marcare CE: Година на поставяне на CE-маркировка: CE-märğistuse paigaldamise aasta: Metai, kada pažymėta CE-ženklui: CE-marğėjuma uzliksanas gads:</p> <p style="text-align: right;">2013</p>
<p>EU-Richtlinien: EU directives: Directives européennes : EU-richtlijnen: EU-directiv: EU Retningslinier: EY-direktiivit: Direttive UE: Normativa UE: Directrices da UE: Dyrektywy Unii Europejskiej: EU-irányelvek: Směrnice EU: EU-Predpisy: Οδηγίες της EE: ES-smernice: EU smjernice: Directive UE: EC-директиви: ELI direktiivid:</p>	<p>ES direktiivos: ES-direktivas: 2006/42/EG 2011/65/EG 2014/30/EG Ladegerät/ Battery charger: 2014/35/EG</p>	<p>Ulm, den 11.02.2016 Ulm, 11.02.2016 Fait à Ulm, le 11.02.2016 Ulm, 11-02-2016 Ulm, 2016.02.11. Ulm, 11.02.2016 Ulmissa, 11.02.2016 Ulm, 11.02.2016</p> <p>Der Bevollmächtigte Authorised representative Le mandataire De gevolmachtigde Auktoriserad representant Autoriseret repræsentant Valtuutettu edustaja Persona delegata La persona autorizada O reprezentante Peļnemocnik Meghatalmazott Zpřnemocněnec Spilnemocnený Ο εξουσιοδοτημένος Pooblaščenec Ovlaštena osoba Conducerea tehnică Упълномощен Volitatud esindaja Igaliotasis atstovas Pilnvarotā persona</p>
<p>Harmonisierte EN: EN ISO 12100 EN ISO 11680-1 EN 60745-1</p>	<p>Batterie /Battery: IEC 62133 Ladegerät/ Battery charger: EN ISO 12100 IEC 60335-1 IEC 60335-2-29</p>	<p style="text-align: right;"> Reinhard Pompe Vice President</p>

