

EasyCut Li-18/23
Art. 9824

D	Betriebsanleitung Accu-Turbotrimmer	SK	Návod na obsluhu Akumulátorový turbotrimmer
GB	Operating Instructions Accu Turbotrimmer	GR	Οδηγίες χρήσης Επαναφορτιζόμενο κοιρευτικό πετονιάς
F	Mode d'emploi Coupe-bordures à batterie	RUS	Инструкция по эксплуатации Аккумуляторный турботриммер
NL	Gebruiksaanwijzing Accu-Turbotrimmer	SLO	Navodilo za uporabo Akumulatorski turbo trimmer obrezovalnik
S	Bruksanvisning Accu-Turbotrimmer	HR	Upute za uporabu Baterijski turbo trimmer za travu
DK	Brugsanvisning Accu-turbotrimmer	SRB	Uputstvo za rad
FI	Käyttöohje Accu-turbotrimmeri	BIH	Baterijska turbo trimmer-kosilica
N	Bruksanvisning Batteri-turbotrimmer	UA	Інструкція з експлуатації Акумуляторний турботриммер
I	Istruzioni per l'uso Turbotrimmer a batteria	RO	Instrucțiuni de utilizare Turbotrimmer cu baterie
E	Instrucciones de empleo Recortabordes con accu	TR	Kullanma Kılavuzu Akülü Turbo Tirpan
P	Manual de instruções Aparador de relva Accu-Turbotrimmer	BG	Инструкция за експлоатация Акумулаторен Турботриммер
PL	Instrukcja obsługi Podkaszarka akumulatorowa	AL	Manual përdorimi Kositëse bari turbo me bateri
H	Használati utasítás Akkumulátoros damilos fűszegélynyíró	EST	Kasutusjuhend Akuga turbotrimmer
CZ	Návod k obsluze Akumulátorový turbotrimmer	LT	Eksploatavimo instrukcija Akumuliatorinė turbo žoliapjovė
		LV	Lietošanas instrukcija Turbotrimmeris ar akumulatoru

GARDENA EasyCut Li-18/23



Šis ir oriģinālās lietošanas instrukcijas tulkojums no vācu valodas.

Lūdzam rūpīgi izlasīt lietošanas instrukciju un ņemt vērā tās norādījumus.

Ar šīs lietošanas instrukcijas palīdzību iepazīstieties ar izstrādājumu, tā pareizo lietošanu, kā arī drošības norādījumiem.



Nekad nestrādājiet ar šo ierīci, kad esat noguris, slimš vai lietojis alkoholu, narkotikas vai medikamentus.

Ar šo ierīci drīkst strādāt tikai personas, kas ir vecākas par 8 gadiem. Personas ar ierobežotām psihiskām, sensoriskām vai garīgām spējām, kā arī personas, kurām nav pietiekošas pieredzes un zināšanu, drīkst lietot ierīci tikai citas personas uzraudzībā vai pēc instruktāžas par drošu ierīces lietošanu un ar to saistītiem riskiem. Bērni nedrīkst spēlēties ar ierīci. Bērni nedrīkst veikt ierīces tīrīšanu un apkopi, kas jāveic lietotājam, bez pieaugušo uzraudzības. Mēs iesakām, lai ar ierīci strādātu tikai personas, kas sasniegušas 16 gadu vecumu.

→ Lūdzu rūpīgi uzglabājat šo lietošanas instrukciju.

Satura rādītājs:

1. Jūsu GARDENA turbo trimmera izmantošanas joma	307
2. Drošības norādījumi	308
3. Montāža	310
4. Nodošana ekspluatācijā	311
5. Apkalpošana	312
6. Uzglabāšana	314
7. Apkope	314
8. Traucējumu novēršana	315
9. Piegādājamie piederumi	317
10. Tehniskie dati	317
11. Serviss/Garantijas	318

1. Jūsu GARDENA turbo trimmera izmantošanas joma

Darba uzdevums:

GARDENA turbo trimmeris ir domāts zālāju un zāles laukumu apcirpšanai un griešanai privātmāju un piemājas dārzos.

To nedrīkst izmantot publiskos dārzos, parkos, sporta laukumos, uz ielām un lauksaimniecībā un mežsaimniecībā.

Jāņem vērā:



GARDENA turbo trimmeri ķermeņa traumu riska dēļ nedrīkst izmantot žogu griešanai vai materiāla sasmalcināšanai, lai veidotu kompostu.

2. Drošības norādījumi

→ Ņemiet vērā uz turbo trimera esošos drošības norādījumus.



UZMANĪBU!

→ Pirms lietošanas uzsākšanas izlasīt lietošanas instrukciju!



RISKS!

→ Trimmeri sargāt no lietus un mitruma!

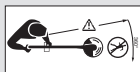

RISKS!

Var savainot trešās personas!
→ Trešās personas turēt attālumā no riska vietas!



Izslēdziet! Pirms regulēšanas vai tīrīšanas noņemiet akumulatora bloku.

→ Brīdinājums! Griešanas aukla turpina griezties vēl pēc tam, kad aparāts ir izslēgts.



RISKS!

Acu un ausu savainojumi!
→ Nēsāt acu un dzirdes aizsargus!

Pārbaude pirms katras izmantošanas

→ Pirms katras turbo trimera izmantošanas veiciet optisko pārbaudi.

→ Pārbaudiet, vai gaisa atveres ir brīvas.

Nelietojiet trimmeri, ja tas ir bojāts, ja ir bojātas drošības ierīces (nospiežamais slēdzis, drošības apvalks) un/vai ir bojāta auklas spole.

→ Nekad neatslēdziet drošības ierīces.

→ Pirms darba sākuma pārbaudiet griežamo materiālu. Izņemiet esošos svešķermeņus un darba laikā sekojiet svešķermeņiem (piem. zari, auklas, drātiņi, akmeņi ...).

→ Ja, strādājot ar ierīci, Jūs tomēr uzduraties kādam šķērslim, izslēdziet trimmeri un izņemiet no tās akumulatoru.

Aizvāciet šķērslī; pārbaudiet, vai trimmeris nav bojāts un vajadzības gadījumā lieciet to salabot.

Izmantošana / atbildība



RISKS!

Instrumenti kustas!

→ Rokas un kājas turēt atstatu no darbas vietas līdz trimmera aukla ir pilnībā apstājusies!

Šis turbo trimmeris var radīt nopietnus bojājumus!

→ Izmantojiet turbo trimmeri tikai šajā lietošanas instrukcijā minētajiem mērķiem.

Jūs esat atbildīgs par drošību darba zonā (2 metru rādiusā).

→ Raugieties, lai bīstamās zonas tuvumā (15 m rādiusā) neatrastos neviens cilvēks (īpaši bērni) un dzīvnieks.

Bīstami! Valkājot dzirdes aizsargierīci un ierīces veidota trokšņa dēļ ir iespējams, ka Jūs nezdirdēsiet, kā tuvojās cilvēki.

Pēc ierīces lietošanas akumulatoru izņemt un regulāri pārbaudīt, vai trimmerī – īpaši auklas spolē – nav radušies bojājumi un vajadzības gadījumā tos atbilstoši noteikumiem likt novērst.

→ Vienmēr izmantojiet acu aizsargu vai aizsargbrilles !

→ Nēsājiet ciešus apavus un garas bikses, lai aizsargātu Jūsu kājas. Pirkstus un pēdas turēt atstatu no trimmera auklas īpaši lietojot!

→ Darba laikā vienmēr saglabājiet stabilitu, drošu stāju un līdzsvaru.

Uzmanīgi, ejot at muguriski. Risks paklupt!

→ Strādājiet tikai pie dienasgaismas vai pietiekamā apgaismojumā.

→ Pārmērīgi neizstiepiet rokas. Lai novērstu pārgurumu, mainiet darba pozīcijas un raugieties, lai tiktu ievēroti pietiekami ilgi darba pārtraukumi. Tādējādi nodrošināsiet efektīvāku elektroinstrumenta vadību neparedzētās situācijās.

Darba pārtraukšana

→ Nekad neatstājat turbo trimmeri darba vietā bez uzraudzības.

→ Pārtraucot darbu ar ierīci, izņemiet no tās akumulatoru un novietojiet to uzglabāšanai drošā vietā.

→ Ja nepieciešams pārtraukt darbu ar ierīci, lai dotos uz citu darba zonu, trimmeri obligāti izslēdziet, pagaidiet, līdz darba ierīce ir pilnībā apstājusies un izņemiet no tās akumulatoru. Pārnēsājiet trimmeri aiz roktura.

Ņemiet vērā apkārtējās vides ietekmi

→ Iepazīstieties ar apkārtni un pievērsiet uzmanību iespējamiem riskiem, kurus Jūs iekārtas trokšņu dēļ varbūt nevarat dzirdēt.

- Nekad neizmantojiet turbotrimeri, ja pastāv negaisa risks, kā arī lietus laikā vai mitrā, slapjā vietā.
- Nestrādājiet ar trimmera tieši pie ūdenskrātuvēm vai ūdenskrātuvēs (baseini, straumas, dārza dīķi).

Akumulatora drošība

- Ņemiet vērā uz akumulatora izvietotās drošības norādes.



UGUNSGRĒKA RISKS! Īssavienojums!

- Akumulatora kontaktus nepārvienot ar metāla detaļām.



UGUNSGRĒKA RISKS!

Uzlādējamo akumulatoru lādēšanas laikā nedrīkst likt uz dedzināmas, termiski neizturīgas un elektriski nevadošas virsmas.

Lādētāja un akumulatora tuvumā nedrīkst atrasties kairinošas, dedzināmas un viegli uzliesmojošas vielas. Lādēšanas laikā neap-segt lādētāju un akumulatoru.

Dūmu vai uguns rašanās gadījumā nekavējo-ties atslēgt lādētāju.

Kā uzlādēšanas ierīci drīkst izmantot tikai oriģinālo GARDENA uzlādēšanas ierīci. Izmantojot citas uzlādēšanas ierīces, var sabojāt akumulatoru un var pat rasties ugunsgrēks.



EKSPLOZIJAS RISKS!

Ar maināmais akumulators jāsargā no kar-stuma un uguns. Nenovietot uz radiatoriem un uz ilgāku laiku nepakļaut stipru saules staru iedarbībai.



Lādētāju neizmantojot brīvā dabā.

- Nekad nepakļaujiet lādētāju mitruma vai slapjuma iedarbībai.

Lietojiet Accu tikai apkārtējās vides temperatūras diapazonā no 0 °C līdz + 40 °C.

Savu laiku nokalpojīs akumulators ir atbilstoši noteikumiem jāutilizē. To nedrīkst sūtīt pa pastu. Lai iegūtu sīkāku informāciju, vērsieties vietējos otrreizējās pārstrādes uzņēmumos.

Lādēšanas ierīce regulāri jāpārbauda uz bojājumu un novecošanās (drupanuma) pazīmēm, ierīci drīkst lietot tikai nevainojamā stāvoklī.

Komplektā esošo lādētāju drīkst izmantot tikai komplektā esošā akumulatora uzlādēšanai.

Ar šī lādētāja palīdzību nedrīkst lādēt neuz-lādējamas baterijas (uzliesmošanas risks).

Lādēšanas laikā trimmeri nedrīkst darbināt.

Uzlādējiet akumulatoru temperatūrā no 0 °C līdz 45 °C. Pēc stipras slodzes ļaujiet akumulatoram atdzist.

Atļauts izmantot tikai oriģinālo GARDENA akumulatoru.

Uzglabāšana

Turbotrimeri nedrīkst uzglabāt virs 35 °C vai tiešos saules staros.

Nekad neglabājiet trimmeri ar pievienotu akumulatora bateriju, tādējādi jūs novērsīsiet nepareizu lietošanu un negadījumus.

Turbotrimeri neuzglabāt vietās, kur ir statiskā elektrība.

Bīstami! Ierīce darbības laikā ģenerē elektro-magnētisko lauku. Šis lauks var izraisīt mijiedar-bību ar aktīviem un pasīviem medicīniskajiem implantiem. Lai novērstu nopietna vai nāvējoša savainojuma gūšanas risku, personām ar medicīniskajiem implantiem mēs iesakām pirms ierīces lietošanas konsultēties ar savu ārstu vai medicīniskā implanta ražotāju.

Bīstami! Mazi bērni nedrīkst būt tuvumā montā-žas laikā. Montāžas laikā var norīt mazas detaļas un polietilēna maiss izraisa nosmakšanas risku.

3. Montāža

Trimmera montāža:

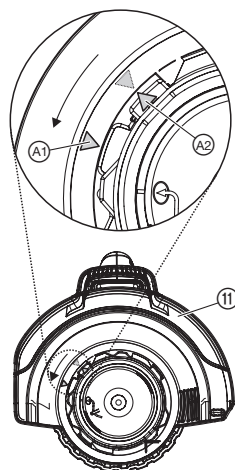
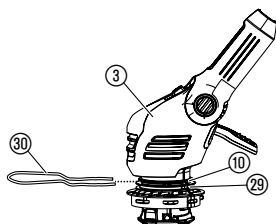
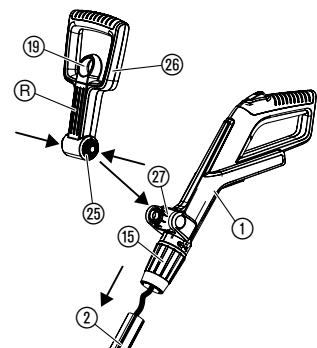

UZMANĪBU!

Rokturi drīkst montēt tikai tad, ja kabelis starp rokturi un kātu nav bojāts. Ja kabelis ir bojāts, rokturi montēt nedrīkst. Tādā gadījumā sazinieties ar GARDENA servisu.



UZMANĪBU!

Trimmeri drīkst darbināt tikai ar uzmontētu aizsargpārsegu 11.

1. Rokturi ① kopā ar kātu ② uzmanīgi izņemt no iepakojuma. To darot, nedrīkst vilkt aiz kabeļa.
2. Pārpaudiet, vai fiksējošā uzmana ⑮ atrodas atvērtā pozīcijā (slēdzenes simbols atvērts).
3. Rokturi ① bīdīt uz kāta ②, līdz tas dzirdami nofiksējas. To darot, kabelis nedrīkst sagriezties vai tikt saspiests.
4. Pavelkot rokturi ① pārbaudīt, vai tas stingri turas pie kāta ②. Samontētā stāvoklī rokturi ① un kātu ② vairs nevar vienu no otra atdalīt.
5. Fiksējošo uz savu ⑮ aizgrieziet ciet (slēdzenes simbols aizvērts).
6. Pavilkot papildroktura ⑳ fiksatoru ⑲, abas papildroktura ㉔ spīles ㉕ iespiest uz iekšu un papildrokturi ar uz priekšu pavērstām gropēm ㉖ iestiprināt ietvarā ㉗.
7. Augu aizsargaptveri ㉘ no priekšas iebīdīt trimmera galvas ③ augšējā gropē ⑩. Raudzīties, lai vadritenis ㉙ var brīvi griezties (t.i., aptveri iebīdīt ar ieloces vietu pavērstu uz augšu).
8. Aizsargvāku 11 uzspraudiet uz trimmera galviņas ③.
9. Pagrieziet aizsargvāku 11, līdz to var pilnīgi uzspiest (abas bultiņas ㉚, ㉛ atrodas pretī viena otrai).
10. Aizsargpārsegu 11 griezt pretēji pulkstenrādītāju virzienam, līdz tas dzirdami nofiksējas.

4. Nodošana ekspluatācijā

Akumulatora uzlādēšana:

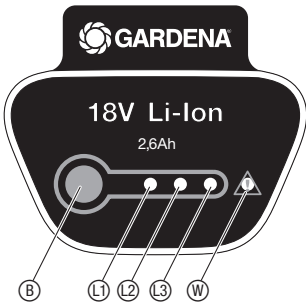
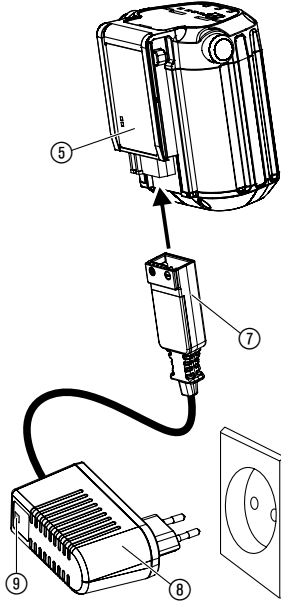
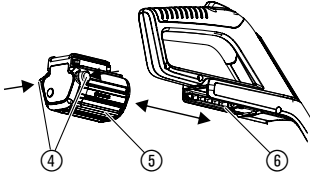

UZMANĪBU!

Pārspriegums sabojā akumulatorus un lādētājus.

→ Pievērsiet uzmanību pareizam tīkla spriegumam.

Pirms pirmās lietošanas reizes daļēji uzlādētajam akumulatoram jābūt uzlādētam pilnīgi. Uzlādēšanas ilgumu (tukšam akumulatoram) skatīt 10. Tehniskie dati.

Litija ionu baterijas var uzlādēt jebkurā uzlādēšanas stāvoklī, lādēšanas procesu var pārtraukt jebkurā brīdī, nekaitējot akumulatoram (bez Memory efekta).

1. Abus atbloķēšanas taustiņus ④ iespiest uz iekšu un atvienot akumulatoru ⑤ no akumulatora ietvara ⑥ pie roktura.
2. Uzlādēšanas kabeļa kontaktdakšu ⑦ pieslēdziet akumulatoram ⑤.
3. Lādētāju ⑧ pieslēdziet rozetei.

Lādēšanas kontroles gaisma ⑨ lādētājā katru sekundi mirgo zaļā krāsā: Akumulators tiek lādēts.

Lādēšanas kontroles gaisma ⑨ lādētājā deg zaļā krāsā: Akumulators ir pilnīgi uzlādēts.

(Lādēšanas ilgumu skatīt 10. nodaļā Tehniskie dati).

Akumulatora uzlādes stāvokļa indikācija lādēšanas laikā:

100 % uzlādēts L1, L2 un L3 deg nepārtraukti.

66 – 99 % uzlādēts L1 un L2 deg nepārtraukti, L3 mirgo.

33 – 65 % uzlādēts L1 deg nepārtraukti, L2 mirgo.

0 – 32 % uzlādēts L1 mirgo.

Lādēšanas laikā regulāri kontrolēt lādēšanas progresu.

4. Kad lādēšanas process ir pabeigts, atvienojiet akumulatoru ⑤ no lādētāja ⑧. Vispirms atvienojiet akumulatoru ⑤ no lādētāja ⑧ un pēc tam izvelciet lādētāja ⑧ kontaktdakšu.
5. Akumulatoru ⑤ bīdīt uz akumulatora ietvara ⑥ pie roktura, līdz tas dzirdami nofiksējas.

Izvairieties no pilnīgas izlādēšanās:

Ja akumulators ir tukšs, pilnīgas izlādes aizsargmehānisms automātiski atslēdz ierīci, pirms akumulators ir pilnīgi izlādējies.

Lai pilnībā uzlādētais akumulators caur no strāvas avota atvienoto lādētāju neizlādētos, akumulators pēc lādēšanas ir jāvieno no lādētāja. Ja akumulators ir ticis uzglabāts ilgāk par 1 gadu, tas atkal ir pilnībā jāuzlādē. Ja akumulators ir pilnībā izlādējies,

lādēšanas kontroles gaisma ⑨ lādēšanas sākumā ātri mirgo (2 reizes sekundē). Ja lādēšanas kontroles gaisma ⑨ pēc 10 minūtēm vēl aizvien ātri mirgo, ir radies traucējums (skat. 8. punktu "Traucējumu novēršana").

Ja mirgo traucējumu gaismas diode (W) akumulatorā, ir radies traucējums (skat. 8. sadaļu "Traucējumu novēršana").

Ja akumulators ir pilnīgi izlādējies, iespējams, ka akumulatora gaismas diode rādīs lādēšanas stāvokli tikai pēc aptuveni 20 minūtēm. Mirgojošā gaismas diode ⑨ uz lādētāja liecina par lādēšanas procesu.

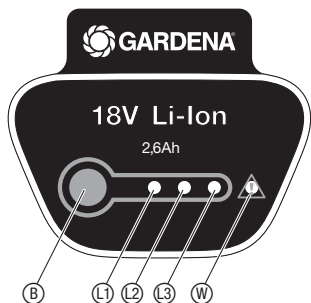

Akumulatora uzlādes stāvokļa indikācija darbības laikā:

→ Akumulatora nospieš taustiņu **B**.

66 – 99 % uzlādēts L1, L2 un L3 deg nepārtraukti.

33 – 65 % uzlādēts L1 un L2 deg nepārtraukti.

10 – 32 % uzlādēts L1 deg nepārtraukti.

1 – 9 % uzlādēts L1 mirgo.

0 % uzlādēts Bez indikācijas.

5. Apkalpošana

RISKS!



Savinošanās risks, ja palaižot vaļā trimmeri, tam nav izslēgta starta poga!

→ Drošības vai ieslēgšanas ierīces nesavienot (piemēram, piesienot ieslēgšanas barjeru pie roktura)!

Miesas bojājumu gūšanas risks!

→ Pirms katras darba pozīcijas, kāta garuma vai augu aizsargaptveres pārregulēšanas atvienot no ierīces akumulatoru!

Noregulēt darba pozīciju:

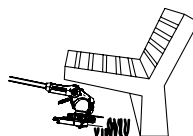
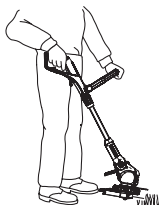

Darba pozīcija 1:

Apgriešana standarta režīmā

Darba pozīcija 2:

Apgriešana zem šķēršļiem

Darba pozīcija 1:

Apgriešanai standarta režīmā.

Darba pozīcija 2:

1. Nospieš kājas pedāli **16** un kātu nolaist uz leju vajadzīgajā darba pozīcijā.

2. Kājas pedāli **16** atlaist un ļaut kātam nofiksēties.

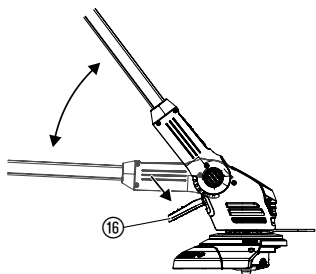

UZMANĪBU! Darba pozīcijā 1 + 2 nepieļaut trimmera galvas kontaktu ar zemi.

Turbotrimeri noregulēt atbilstoši augumam:

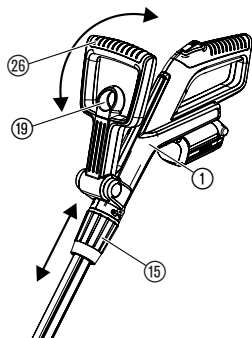

Noregulēt loku aizsardzībai pret augiem:

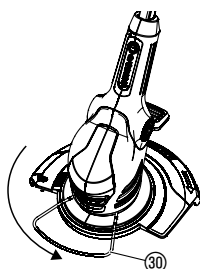

Darba pozīcija

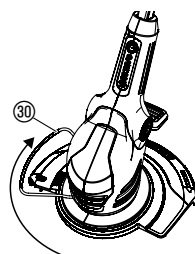

Parkošanās pozīcija

→ Loku aizsardzībai pret augiem 30 pagriezt pa 90° vajadzīgajā pozīcijā, līdz tas fiksējas.

Trimmera palaišana:

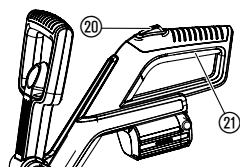

Auklas pagarinājums (automātika):

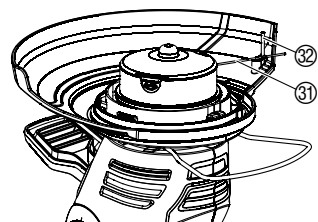

Kāta garuma noregulēšana:

→ Atlaist fiksējošo uznavu 16, rokturi 1 izbīdīt ārā līdz vajadzīgajam kāta garumam un fiksējošo uznavu 16 pievilkt atpakaļ.

Fiksējošajai uznavai 16 jābūt pievilktai tā, lai kāts nepārvietotos.

Papildroktura noregulēšana:

→ Pavilkt papildroktura 26 fiksatoru 19, papildrokturi 26 noregulēt vajadzīgajā slīpumā un fiksatoru 19 atkal atlaist.

Ja trimmeris ir pareizi noregulēts atbilstoši lietotāja auguma garumam, lietotāja stāja būs vertikāla un trimmera galva **darba pozīcijā 1** būs nedaudz pavērsta uz priekšu.

→ Trimmeri aiz roktura 1 un papildroktura 26 turēt tā, lai trimmera galva būtu nedaudz pavērsta uz priekšu.

Trimmera ieslēgšana:

1. Nospiegt ieslēgšanas bloķētāju 20 un turēt to un tad nospiegt starta pogu 21 rokturī.
2. Palaist ieslēgšanas bloķētāju 20.

Trimmera izslēgšana:

→ Palaist starta pogu 21 rokturī.

Tikai tad, ja griezējaukļa 31 ir maksimāli gara, iespējams panākt kvalitatīvu plāvimu.

Ja pēc **izslēgšanas** auklas spole **apstājas**, griezējaukļa 31 **pagarinās automātiski**.

Tā kā auklas pavediens pagarinās tikai pa nelieliem posmiem, atsevišķos gadījumos var būt nepieciešams izslēgšanas-ieslēgšanas darbību atkārtot vairākas reizes (līdz 6 reizēm). To darot, ir svarīgi ievērot, lai auklas spole katru reizi būtu pilnībā apstājusies.

Griezējaukļa ir pietiekami pagarināta tad, ja tā pēc ieslēgšanas dzirdami atsitas pret auklas ierobežotāju 32.

Ja griezējaukļa ir izlietota, nomainīt auklas spoli (GARDENA rezerves spole, preces nr. 5306).

6. Uzglabāšana

Ekspluatācijas pārtraukšana:

Uzglabāšanas vietai ir jābūt bērniem nepieejamai.

1. Uzlādēt akumulatoru.
2. Trimmeri uzglabāt sausā vietā, kas pasargāta no sala.

Ieteikumi:

Trimmeri var pakabināt aiz roktura. Trimmerim karājoties, nevajadzīgi netiek noslogota trimmera galva.

Utilizācija:

(saskaņā ar RL 2012/19/EU)



Ierīci nedrīkst utilizēt kopā ar parastiem sadzīves atkritumiem, tai nepieciešama speciāla utilizācija.

→ Svarīgi: nododiet ierīci utilizācijai specializētā komunālā uzņēmumā.

Akumulatora utilizācija:



Li-ion

Akumulators GARDENA Li satur litija jonu šūnas, kas pēc to ekspluatācijas termiņa izbeigšanās nedrīkst tikt pievienotas sadzīves atkritumiem.

Svarīgi ievērot Latvijā:

Par noteikumiem atbilstošu ierīces utilizāciju atbild jūsu GARDENA tirdzniecības pārstāvis vai lokālais nolietoto ierīču savākšanas punkts.

1. Ļaujiet litija jonu akumulatoram pilnīgi izlādēties.
2. Pienācīgi utilizējiet litija jonu akumulatoru.

7. Apkope

RISKS!



Savainošanās risks ar trimmera auklu!

→ Pirms trimmera apkopes nekavējoties izņemiet akumulatoru!

Savainošanās risks un mantas bojājumi!

→ Netīriet trimmeri ar ūdeni vai ar ūdens strūklu (īpaši zem augsta spiediena)!

Trimmera tīrīšana:

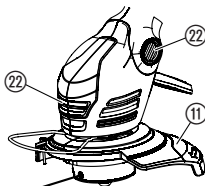

Ventilācijas atverēm vienmēr jābūt tīrām.

→ Pēc katras lietošanas reizes notīriet kustīgas detaļas, izņemiet zāli un dubļus no apvalka ⑪ un ventilācijas atverēm ⑫.

Nomainīt trimmera auklas spoli:



Savainošanās risks!

→ Nekad neizmantot metāla griešanas elementus vai rezerves vai aprīkojuma daļas, kuras nav paredzējusi GARDENA.

Drīkst izmantot tikai GARDENA oriģinālo trimmera auklas spoli. Trimmera auklas spoli var iegādāties pie GARDENA pārdevējiem vai tieši GARDENA servisā.

• GARDENA auklas spole turbotrimmerim **preces nr. 5306**

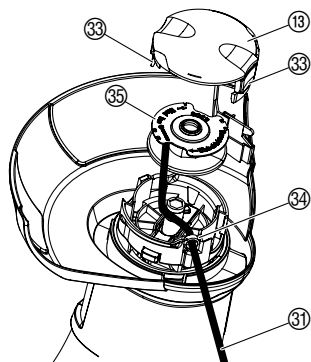

1. Atvienot akumulatoru.
 2. Spoles vākam 18 reizē saspiež abas pogas 33 un novilkt.
 3. Izņemt trimmera auklas spoli 35.
 4. Notīrīt iespējamus netīrumus.
 5. Jaunās trimmera auklas spoles 35 trimmera auklu 31 izvilkt cauri cilpai 34 un izvilkt apm. 10 cm.
 6. Ielikt trimmera auklas spoli 35.
Turklāt nedrīkst iespiest trimmera auklu 31.
 7. Spoles vāku 18 uzlikt tā, lai abas pogas 33 dzirdami noklīdētu.
- Ja spoles vāku 18 nevar uzlikt, trimmera auklas spoli 35 pagrieziet uz vienu un otru pusi, līdz trimmera auklas spole 35 pilnībā atrodas trimmera auklas spoles vietā.

8. Traucējumu novēršana

Savainošanās risks!



Savainošanās risks ar trimmera auklu!

→ **Konstatējot ierīcē traucējumus, nekavējoties atvienot no tās akumulatoru!**

No trimmera auklas spoles manuāli izvilkt trimmera auklu:

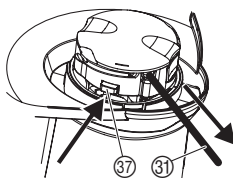

Trimmera auklu, kas ir par īsu vai ieslēdzot vairs automātiski nepagarinās, var izvilkt manuāli.





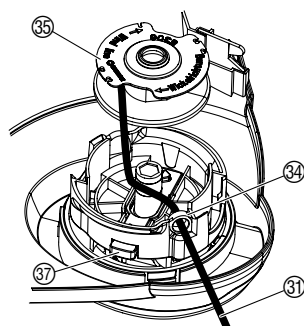

1. Noņemt akumulatoru.
2. Automātikas aizbīdni 37 turēt nospiestu ar roku un vienlaicīgi vilkt aiz trimmera auklas 31.

Atbrīvot ievilkto / izbeigušos trimmera auklu:



Ja trimmera aukla ir ievilkta trimmera auklas spolē vai pēc trimmera auklas pavilkšanas automātiskā trimmera auklas pagarināšana vēl joprojām nefunkcionē, tad, iespējams, trimmera aukla 31 trimmera auklas spolē 35 ir izbeigusies.

1. Noņemt akumulatoru.
2. Trimmera auklas spoli 35 izņemt kā minēts Apkope 7. punktā "Nomainīt trimmera auklas spoli".
3. Notīt trimmera auklu 31, notīrīt trimmera auklas spoli 35 un trimmera auklu 31 un trimmera auklu 31 un atkal uztīt uz trimmera auklas spoles 35.
4. Notīrīt automātikas aizbīdni 37.
Automātikas aizbīdnim jābūt brīvi aizbīdāmam.
5. Trimmera auklas spoli atkal ievietot kā minēts Apkope 7. punktā "Nomainīt trimmera auklas spoli".

Traulcējums	Iespējamais cēlonis	Risinājums
Trimmeris vairs negriež	Beidzies pavediens.	→ Trimmera auklas spoli nomainīt (skatīt 7. punkts Apkope "Nomainīt trimmera auklas spoli").
	Trimmera aukla par īsu vai nefunkcionē automātiskā trimmera auklas pagarināšana.	→ No trimmera auklas spoles manuāli izvilkt trimmera auklu.
	Trimmera aukla ievilkts trimmera auklas spolē vai trimmera aukla izbeigusies.	→ Atbrīvojot ievilkto / izbeigušos trimmera auklu.
Auklu nav iespējams pagarināt	Aukla ir kļuvusi pārāk sausa un trausla (piem., ziemas periodā).	→ Auklas spoli uz apm. 10 stundām ielikt remdenā ūdenī.
Trimmeris neieslēdzas	Akumulators izlādējies.	→ Uzlādēt akumulatoru (skatīt 4. Pieņemšana ekspluatācijā).
	Akumulators ir nepareizi uzvilrts uz roktura.	→ Uzvilkt akumulatoru uz roktura tā, lai bloķēšanas taustiņi nofiksējas.
	Motora blokāde.	→ Novērst blokādi un iedarbināt ierīci no jauna.
Aukla ir ātri izlietota	Aukla bieži nonāk kontaktā ar cietiem priekšmetiem.	→ Nepieļaujiet auklas kontaktu ar cietiem priekšmetiem.
Trimmeris apstājas. Mirgo traucējumu gaismas diode 	Akumulatora pārslodze.	→ Nogaidīt 10 sekundes. Uz akumulatora nospieš taustiņu  un ieslēgt ierīci no jauna.
	Ir pārsniegta maksimāli pieļaujamā darba temperatūra.	→ Ļaut akumulatoram apm. 15 min. atdzist. Uz akumulatora nospieš taustiņu  un ieslēgt ierīci no jauna.
Lādēšanas kontroles gaisma  nedeg	Nav pareizi iesprausts lādētājs vai lādēšanas kabelis.	→ Lādētāju vai lādēšanas kabeli iespraust pareizi.
Lādēšanas kontroles gaisma  ātri mirgo (2 reizes sekundē)	Lādēšanas kļūda.	→ Atvienot un vēlreiz iespraust lādētāju.
Trimmeris apstājas. Traucējumu gaismas diode  deg nepārtraukti	Kļūda akumulatorā / akumulators ir bojāts.	→ Uz akumulatora nospieš taustiņu  un ieslēgt ierīci no jauna.
Akumulators vairs neuzlādējas	Akumulators ir bojāts.	→ Nomainīt akumulatoru (preces nr. 9840).

Atļauts izmantot tikai oriģinālo GARDENA maiņas akumulatoru BLI-18 (preces nr. 9840). Šo akumulatoru var iegādāties pie GARDENA tirdzniecības partneriem vai tieši GARDENA servisā.



Citu traucējumu gadījumā mēs lūdzam sazināties ar firmas GARDENA servisa darbiniekiem. Labošanas darbus drīkst veikt tikai firmas GARDENA servisa centru darbinieki vai firmas GARDENA pilnvarotie specializētie tirdzniecības pārstāvji.

9. Piegādājami piederumi

GARDENA Apmaināmo Akumulatoru BLi-18	Akumulators darbības laika pagarināšanai vai nomaīnai pret 2,6 Ah.	preces nr. 9840
GARDENA auklas spole turbotrimmerim		preces nr. 5306

10. Tehniskie dati

Turbotrimmeris	EasyCut Li-18/23 (preces nr. 9824)
Trimmera auklas diametrs	1,5 mm
Griešanas platums	230 mm
Trimmera auklas garums	10 m
Trimmera auklas pagarināšana	Impulsu automātika
Trimmera auklas spoles apgriezieni	apm. 8500 apgr./min
Svars kopā ar akumulatoru	apm. 2,8 kg
Uz darba vietu attiecināma emisijas raksturlielums $L_{pa}^{1)}$	68 dB (A)
Nedrošums k_{pa}	3 dB (A)
Skaņas jaudas līmenis $L_{WA}^{2)}$	mērīts 86 dB (A) / garantēts 90 dB (A)
Nedrošums k_{WA}	4,3 dB (A)
Plauksta-rokas vēzieni $a_{vhw}^{1)}$	3,5 m/s ²
Nedrošums k_a	1,5 m/s ²
Akumulators	Litija joni (18 V)
Akumulatora kapacitāte	2,6 Ah
Akumulatora uzlādēšanas laiks	apm. 3,5 st. 80 % / apm. 5 st. 100 %
Tukšgaitas ilgums*	apm. 60 min. (pie pilna akumulatora)
Uzlādēšanas ierīce	
Tikla spriegums	230 V / 50 – 60 Hz
Maks. izejošā strāva	600 mA
Izejošais spriegums	18 V (DC)

Mērīšanas metode saskaņā ar ¹⁾ IEC 60335-2-91 ²⁾ RL 2000/14/EK.

* Atkarībā no lietošanas mērķa, griežamā materiāla un kopšanas stāvokļa faktiskais darbības ilgums var atšķirties no norādītā tukšgaitas ilguma.



Norādītā vibrācijas emisijas vērtība ir izmērīta saskaņā ar standartizētu pārbaudes metodi, elektroinstrumenta salīdzinājumam to var lietot kopā ar citu. To var izmatot arī sākotnējam darbības pārtrauces novērtējumam. Vibrācijas emisijas vērtība var būt atšķirīga elektroinstrumenta faktiskās lietošanas gaitā.

11. Serviss/Garantijas

Serviss:

Lūdzu, griežieties pēc adreses, kas norādīta otrajā pusē.

Garantija:

GARDENA Manufacturing GmbH sniedz uz šo ierīci 2 gadu garantiju (sākot ar pirkuma datumu). Šī garantija attiecas uz būtiskiem iekārtas trūkumiem, kuri pierādāmi attiecas uz materiālu vai ražošanas kļūdām. Tā nodrošina jaunas, nevainojamas iekārtas piegādi vai mums atsūtītas iekārtas bezmaksas remontu pēc mūsu izvēles, ja ir izpildīti šādi noteikumi:

- Iekārta ir izmantota saskaņā ar tās mērķi un saskaņā ar lietošanas instrukcijas norādījumiem.
- Ne pircējs, ne trešās personas nav mēģinājušas iekārtu labot.

Dilstošās detaļas – trimmera auklas spole un spoles vāks – ir izslēgtas no garantijas.

Šī garantija neskar pret tirgotāju/pārdevēju esošas garantijas prasības.

Ja rodas problēmas ar šo ierīci, lūdzu, sazinieties ar mūsu servisu.

D Produkthaftung

Wir weisen ausdrücklich darauf hin, dass wir nach dem Produkthaftungsgesetz nicht für durch unsere Geräte hervorgerufene Schäden einzustehen haben, sofern diese durch unsachgemäße Reparatur verursacht oder bei einem Teileaustausch nicht unsere originale GARDENA Teile oder von uns freigegebene Teile verwendet wurden und die Reparatur nicht vom GARDENA Service oder dem autorisierten Fachmann durchgeführt wird. Entsprechendes gilt für Ergänzungssteile und Zubehör.

GB Product Liability

We expressly point out that, in accordance with the product liability law, we are not liable for any damage caused by our units if it is due to improper repair or if parts exchanged are not original GARDENA parts or parts approved by us, and, if the repairs were not carried out by a GARDENA Service Centre or an authorised specialist. The same applies to spare parts and accessories.

F Responsabilité

Nous vous signalons expressément que GARDENA n'est pas responsable des dommages causés par ses appareils, dans la mesure où ces dommages seraient causés suite à une réparation non conforme, dans la mesure où, lors d'un échange de pièces, les pièces d'origine GARDENA n'auraient pas été utilisées, ou si la réparation n'a pas été effectuée par le Service Après-Vente GARDENA ou l'un des Centres SAV agréés GARDENA. Ceci est également valable pour tout ajout de pièces et d'accessoires autres que ceux préconisés par GARDENA.

NL Productaansprakelijkheid

Wij wijzen er nadrukkelijk op, dat wij op grond van de wet aansprakelijkheid voor producten niet aansprakelijk zijn voor schade ontstaan door onze apparaten, indien deze door onvakkundige reparatie veroorzaakt zijn, of er bij het uitwisselen van onderdelen geen gebruik gemaakt werd van onze originele GARDENA onderdelen of door ons vrijgegeven onderdelen en de reparatie niet door de GARDENA technische dienst of de bevoegde vakman uitgevoerd werd. Ditzelfde geldt voor extra-onderdelen en accessoires.

S Produktansvar

Tillverkaren är inte ansvarig för skada som orsakats av produkten om skadan beror på att produkten har reparerats felaktigt eller om, vid reparation eller utbyte, andra än Original GARDENA reservdelar har använts. Samma sak gäller för kompletteringsdelar och tillbehör.

DK Produktansvar

Vi gør udtrykkeligt opmærksom på, at vi i henhold til produktansvarsloven ikke er ansvarlige for skader forårsaget af vores udstyr, såfremt det sker på grund af uautoriserede reparationer eller hvis dele er skiftet ud og der ikke er anvendt originale GARDENA dele eller dele godkendt af os, eller hvis reparationerne ikke er udført af GARDENA-service eller en autoriseret fagmand. Det samme gælder for ekstra udstyr og tilbehør.

FI Tuotevastuu

Korostamme nimenomaan, että tuotevastuulain nojalla emme ole vastuussa laitteistamme johtuneista vahingoista, mikäli nämä ovat aiheutuneet epäasianmukaisesta korjauksesta tai osia vaihdettaessa ei ole käytetty alkuperäisiä GARDENA-varaosia tai hyväksymiämme osia ja korjauksen on suorittanut muu kuin GARDENA-huoltokeskus tai valtuuttamamme ammattihenkilö. Tämä pätee myös lisäksiin ja lisävarusteisiin.

I Responsabilità del prodotto

Si rende espressamente noto che, conformemente alla legislazione sulla responsabilità del prodotto, non si risponde di danni causati da nostri articoli se originati da riparazioni eseguite non correttamente o da sostituzioni di parti effettuate con materiale non originale GARDENA o comunque da noi non approvato e, in ogni caso, qualora l'intervento non venga eseguito da un centro assistenza GARDENA o da personale specializzato autorizzato. Lo stesso vale per le parti complementari e gli accessori.

E Responsabilidad de productos

Advertimos que conforme a la ley de responsabilidad de productos no nos responsabilizamos de daños causados por nuestros aparatos, siempre y cuando dichos daños hayan sido originados por arreglos o reparaciones indebidas, por recambios con piezas que no sean piezas originales GARDENA o bien piezas no autorizadas por nosotros, así como en aquellos casos en que la reparación no haya sido efectuada por un Servicio Técnico GARDENA o por un técnico autorizado. Lo mismo es aplicable para las piezas complementarias y accesorios.

P Responsabilidade sobre o produto

Queremos salientar que segundo a lei da responsabilidade do fabricante, nós não nos responsabilizaremos por danos causados pelo nosso equipamento, quando estes ocorrerem em decorrência de reparações inadequadas ou da substituição de peças por peças não originais da GARDENA, ou peças não autorizadas.

A responsabilidade tornar-se-à nula também depois de reparações realizadas por oficinas não autorizadas pela GARDENA. Esta restrição valerá também para peças adicionais e acessórios.

PL Odpowiedzialność za produkt

Zwracamy Państwu uwagę, że nie ponosimy odpowiedzialności za uszkodzenia naszych maszyn, bądź szkody spowodowane ich wadliwym funkcjonowaniem, powstałe na skutek nieprawidłowo przeprowadzonych napraw lub użycia nieoryginalnych części zamiennych. Naprawy winny być przeprowadzane tylko przez punkty serwisowe Husqvarna lub autoryzowane serwisy. Dotyczy to również części uzupełniających i oprzyrządowania.

H Termékszavatosság

Nyomatékosan utalunk arra a tényre, hogy a termékszavatossági törvény szerint nem kell jótállást vállalnunk azokra a károkra, amelyeket nem a mi készülékeink okoztak, ha ezeket átkészületlen javítás okozta vagy egy alkatrész kicserélésénél nem a mi eredeti GARDENA alkatrészeinket vagy általunk engedélyezett alkatrészeket használták fel és a javítást nem a GARDENA szerviz vagy egy erre felhatalmazott szakember végezte. Hasonlóképpen érvényes ez a kiegészítő alkatrészekre és tartozékokra is.

CZ Odpovědnost za výrobek

Výslovně upozorňujeme na to, že podle zákona o odpovědnosti za výrobek nenese odpovědnost za škody způsobené našimi přístroji, pokud byly způsobené neodbornou opravou nebo použitím jiných než našich originálních náhradních dílů GARDENA nebo námi schválených dílů a neprovedením opravy servisem GARDENA nebo autorizovaným odborníkem. Odpovídající platí i pro doplňkové díly a příslušenství.

SK Predmet záruky

Upozorňujeme dôrazne na to, že podľa zákona o poskytovaní záruk nezodpovedáme za škody spôsobené našimi výrobkami, v prípade, že boli boli vyvolané neodbornými opravami, výmenou dielcov, ktoré nepatria k originálnym dielom GARDENA alebo neboli nami schválené a rovnako boli spôsobené servisnými zásahmi, ktoré neboli vykonané servisom GARDENA alebo autorizovaným odborníkom. Rovnako to platí pre doplnky a príslušenstvo.

GR Ευθύνη για το προϊόν

Σας υπενθυμίζουμε ρητά, ότι σύμφωνα με το νόμο περί ευθύνης για τα προϊόντα δεν ευθυνόμαστε για ενδεχόμενες βλάβες που προκαλούνται από τις συσκευές μας, εφόσον οφείλονται σε μία ακατάλληλη επισκευή ή σε μια αντικατάσταση τμημάτων για την οποία δεν έχουν χρησιμοποιηθεί τα πρωτότυπα ανταλλακτικά της GARDENA ή τα από μας εγκεκριμένα ανταλλακτικά και σε περίπτωση που δεν εκτελείται η επισκευή από το Τμήμα Εξυπηρέτησης Πελατών της GARDENA ή από έναν εξουσιοδοτημένο εξειδικευμένο τεχνίτη. Το ίδιο ισχύει για εξαρτήματα και συμπληρωματικά τμήματα.

SLO Jamstvo za izdelek

Pismo poudarjamo, da po zakonu jamstva za izdelek nismo odgovorni za škodo, ki bi nastala zaradi uporabe našega izdelka, prav tako tudi ne za škodo ki bi nastala zaradi nepravilnega popravila izdelka ali pri napačni zamenjavi delov, ki niso originalni deli GARDENA ali pri uporabi z naše strani potrjenih delov, ki pa niso bili vgrajeni v servisu GARDENA ali v naši pooblašteni servisni službi. Enako velja tudi za nadomestne dele in opremo.

HR Odgovornost za proizvod

Izričito napominjemo da u skladu sa Zakonom o odgovornosti za proizvode nismo odgovorni za štete uzrokovane našim uređajima ako su one izazvane nestručnim popravkom ili u slučaju zamjene dijelova nisu korišteni originalni GARDENA dijelovi ili dijelovi koje smo odobrili i popravak nije izvršio GARDENA servis ili ovlašteni stručnjak. Isto vrijedi i za dodatne dijelove i pribor.

RO Responsabilitatea legala a produsului

Menționăm în mod expres ca, în concordanță cu responsabilitatea legală a produsului, nu suntem răspunzători de nici un accident provocat de produsele noastre dacă se datorează reparării necorespunzătoare sau dacă piesele de schimb nu sunt originale GARDENA sau aprobate de GARDENA, sau dacă reparațiile nu au fost efectuate de un Centru de Service GARDENA sau un specialist autorizat. Aceleași prevederi se aplică și pieselor de schimb și accesoriilor.

BG Отговорност за качество

Изрично подчертаваме, че съгласно закона за отговорност за качество, ние не носим отговорност за вредите причинени от нашите уреди, ако същите са причинени от неправилен ремонт или при подмяната на части не са използвани оригинални части на GARDENA или части одобрени от нас и ремонта не е извършен от сервиз на GARDENA или оторизиран специалист. Същото важи за допълнителните части и принадлежности.

EST Tootevastutus

Juhime teie tähelepanu sellele, et tootevastutusseaduse kohaselt ei vastuta me meie seadmete poolt põhjustatud kahjude eest, kui need on tekkinud asjatundmatu paranduse tagajärjel või kui detaili vahetamisel ei kasutatud GARDENA originaalvaruosi ega meie poolt kasutada lubatud varuosia ja kui parandustöid ei ole teinud GARDENA klienditeenindusspetsialistid ega meie volitatud spetsialistid. Sama kehtib lisadetailide ja tarvikute kohta.

LT Atsakomybė už produkciją

Nurodome, kad remdamiesi Atsakomybės už produkciją įstatymu, neatsakome už nuostolius, sukeltus mūsų prietaisy, jei jie atsirado dėl netinkamo remonto, arba, jei keičiant dalis, buvo naudojamasi neoriginalios GARDENA dalys arba dalys, kurių mes neleidome naudoti, o remontą atliko ne GARDENA servisas arba neįgaliotasis specialistas. Tas pats galioja papildomoms dalims ir priedams.

LV Produkta atbildība

Mēs skaidri norādām uz to, ka saskaņā ar Produktu atbildības likumu, mēs neatbildam par mūsu iekārtu radītiem zaudējumiem, ciktāl tos ir izraisījis neatbilstošs remonts vai daļu nomaiņa ar neoriginālām GARDENA daļām vai ne ar mūsu norādītajām detaļām un remontu nav veicis GARDENA serviss vai pilnvarots speciālists. Tas pats attiecas uz papildinošajām daļām un piederumiem.

<p>D EG-Konformitätserklärung Der Unterzeichnete Husqvarna AB, 561 82 Huskvarna, Sweden bestätigt, dass die nachfolgend bezeichneten Geräte in der von uns in Verkehr gebrachten Ausführung die Anforderungen der harmonisierten EU-Richtlinien, EU-Sicherheitsstandards und produktspezifischen Standards erfüllen. Bei einer nicht mit uns abgestimmten Änderung der Geräte verliert diese Erklärung ihre Gültigkeit.</p>	<p>H EU-Megfelelőeségi nyilatkozat Alulírott, a Husqvarna AB, 561 82 Huskvarna, Sweden igazolja azt, hogy az alábbiakban megnevezett készülékek, az általunk forgalomba hozott kivitelben teljesítik a harmonizációs EU-irányelvek, az EU biztonsági szabványok és a termékre jellemző szabványok követelményeit. Ha a készülékeken a mi beleegyezésünk nélkül változtatást végeznek, akkor ez a nyilatkozat érvényét veszti.</p>
<p>GB EU Declaration of Conformity The undersigned Husqvarna AB, 561 82 Huskvarna, Sweden hereby certifies that, when leaving our factory, the units indicated below are in accordance with the harmonised EU guidelines, EU standards of safety and product specific standards. This certificate becomes void if the units are modified without our approval.</p>	<p>CZ Prohlášení o shodě EU Podepsaný Husqvarna AB, 561 82 Huskvarna, Sweden potvrzuje, že dále uvedené přístroje v rámci do provozu uvedeném provedení splňují požadavky harmonizovaných směrnic EU, bezpečnostních norem EU a norem specifických pro výrobek. Při námi neschválené změně přístrojů ztrácí toto prohlášení platnost.</p>
<p>F Certificat de conformité aux directives européennes Le constructeur, soussigné : Husqvarna AB, 561 82 Huskvarna, Sweden déclare qu'à la sortie de ses usines le matériel neuf désigné ci-dessous étai conforme aux prescriptions des directives européennes énoncées ci-après et conforme aux règles de sécurité et autres règles qui lui sont applicables dans le cadre de l'Union européenne. Toute modification portée sur ce produit sans l'accord express de GARDENA suppose la validité de ce certificat.</p>	<p>SK EU-Vyhlasenie o zhode Nižšie uvedená firma Husqvarna AB, 561 82 Huskvarna, Sweden vyhlasuje, že uvedené zariadenia, ktoré uviedla na trh v tomto vyhotovení, spĺňajú požiadavky harmonizovaných smerníc EU, bezpečnostných noriem EU a noriem špecifických pre výrobok. Pri zmene zariadenia, ktorá nebola odsúhlasená výrobcom stráca toto vyhlásenie platnosť.</p>
<p>NL EU-overeenstemmingsverklaring Ondergetekende Husqvarna AB, 561 82 Huskvarna, Sweden bevestigt, dat de volgende genoemde apparaten in de door ons in de handel gebrachte uitvoering voldoen aan de eis van, en in overeenstemming zijn met de EU-richtlijnen, de EU-veiligheidsstandaard en de voor het product specifieke standaard. Bij een niet met ons afgestemde verandering aan de apparaten verliest deze verklaring haar geldigheid.</p>	<p>GR Δήλωση Συμμόρφωσης προς τις Οδηγίες της ΕΕ Η υπογράφουσα Husqvarna AB, 561 82 Huskvarna, Sweden δηλώνει, ότι τα εξής αναφερόμενα εκδοόμενα από την εταιρία μας προϊόντα ανταποκρίνονται σε όλες τις εναρμονισμένες προδιαγραφές της ΕΕ, στα πρότυπα ασφαλείας της ΕΕ και στα ειδικά για το προϊόν πρότυπα. Σε μία μη συμφωνημένη με την εταιρία μας τροποποίηση των συσκευών αυτή η δήλωση χάνει την ισχύ της.</p>
<p>S EU Tillverkarintyg Undertecknad firma Husqvarna AB, 561 82 Huskvarna, Sweden intygar härmed att nedan nämnda produkter överensstämmer med EU:s direktiv, EU:s säkerhetsstandard och produktspecifikation. Detta intyg upphör att gälla om produkten ändras utan vårt tillstånd.</p>	<p>SLO EU-izjava o skladnosti Podpisani proizvajalca «Husqvarna AB, 561 82 Huskvarna, Sweden» s podpisom potrjuje, da sledeče opisana naprava, ki smo jo poslali na tržišče izpolnjuje zahteve harmoniziranih standardov ES-smernic, ES-varnostnih standardov in izdelku specifičnih standardov. V primeru spremembe na napravi brez našega pisnega dovoljenja ta izjava izgubi svojo pomen in veljavnost.</p>
<p>DK EU Overensstemmelse certifikat Undertegnede Husqvarna AB, 561 82 Huskvarna, Sweden bekræfter hermed, at enheder listede herunder, ved afsendelse fra fabrikken, er i overensstemmelse med harmoniserede EU retningslinjer, EU sikkerheds standarder og produkt specifikations standarder. Dette certifikat træder ud af kraft hvis enhederne er ændret uden vor godkendelse.</p>	<p>HR Izjava o skladnosti EU-a Dolje potpisana tvrtka Husqvarna AB, 561 82 Huskvarna, Sweden ovime potvrđuje da dolje navedeni uređaji u izvedbi plaširanoj na tržište ispunjavaju zahtjeve harmoniziranih EU smjernica, EU sigurnosnih normi i normi za određene proizvode. Ova izjava postaje ništavna u slučaju izmjene uređaja koje nismo odobrili.</p>
<p>FI EU-yhdenmukaisuusvakuutus Allekirjoittanut Husqvarna AB, 561 82 Huskvarna, Sweden vakuuttaa, että alla mainitut laitteet täyttävät tehtaaltamme lähtiesään yhdenmukaisistettujen EU-direktiivien, EU-turvallisuusstandardien ja tuotekohtaisten standardien vaatimukset. Laitteisiin tehyd muutokset, joista ei ole sovittu kanssamme, joutavat tämän vakuutuksen raukaamiseen.</p>	<p>RO UE-Certificat de conformitate Prin prezenta Husqvarna AB, 561 82 Huskvarna, Sweden, certifica faptul ca, in momentul in care produsele mentionate mai jos ies din fabrica sunt in concordanta cu directivele UE, standardele de siguranta UE si standardele specifice ale produsului UE. Acest certificat devine nul in cazul modificării aparatului fără aprobarea noastră.</p>
<p>I Dichiarazione di conformità alle norme UE La sottoscritta Husqvarna AB, 561 82 Huskvarna, Sweden certifica che il prodotto qui di seguito indicato, nei modelli da noi commercializzati, è conforme alle direttive armonizzate UE nonché agli standard di sicurezza e agli standard specifici di prodotto. Qualunque modifica apportata al prodotto senza nostra specifica autorizzazione invalida la presente dichiarazione.</p>	<p>BG ЕС-Декларация за съответствие Подписаната фирма Husqvarna AB, 561 82 Huskvarna, Sweden декларира, че описаните по-долу уреди, пуснати в продажба съгласно нашата спецификация, изпълняват изискванията на хармонизираните ЕС-директиви, ЕС-стандарти за безопасност и специфичните производствени стандарти. При промяна на уреда, която не е съгласувана с нас, тази декларация губи своята валидност.</p>
<p>E Declaración de conformidad de la UE El que suscribe Husqvarna AB, 561 82 Huskvarna, Sweden declara que la presente mercancía, objeto de la presente declaración, cumple con todas las normas de la UE, en lo que a normas técnicas, de homologación y de seguridad se refiere. En caso de realizar cualquier modificación en la presente mercancía sin nuestra previa autorización, esta declaración pierde su validez.</p>	<p>EST Eli vastusdeklaratsioon Allkirjutanud Husqvarna AB, 561 82 Huskvarna, Sweden kinnitab, et kirjeldatud seade vastab meie poolt riigusse viidud kujul ELi harmoniseeritud direktiividele, ELi ohutusstandarditele ja tootega seotud standarditele. Meiega kooskõlastamata muudatus tegemise korral seadmel kaotab see deklaratsioon kehtivuse.</p>
<p>P Certificado de conformidade da UE Os abaixo mencionados Husqvarna AB, 561 82 Huskvarna, Sweden, por este meio certificam que ao sair da fábrica os aparelhos abaixo mencionados estão de acordo com as direttrizes harmonizadas da UE, padrões de segurança e de produtos específicos. Este certificado ficará nulo se as unidades forem modificadas sem a nossa aprovação.</p>	<p>LT ES Atitikties deklaracija Pasirašanti mūsų Husqvarna AB, 561 82 Huskvarna, Sweden patvirtina, kad žemiau nurodyti prietaisai ir jų modeliai, kurie buvo pagaminti mūsų gamyklose atitinka ES direktyvas, ES saugumo standartus ir specifinius gaminių standartus. Atlikus bet kokį prietaiso pakeitimą, kuris nėra suderintas su mumis, ši deklaracija praranda galiojimą.</p>
<p>PL Deklaracja zgodności Unii Europejskiej Husqvarna AB, 561 82 Huskvarna, Sweden potwierdza, że poniżej określone urządzenia w wersji oferowanej przez nas do sprzedaży spełniają wymagania zharmonizowanych dyrektyw Unii Europejskiej, standardu bezpieczeństwa Unii Europejskiej i standardu specyficznego dla tego typu produktów. W przypadku zmiany urządzenia, która nie została z nami uzgodniona, niniejsza deklaracja traci moc obowiązującą.</p>	<p>LV ES-atbilstības deklarācija Parakstīstusies Husqvarna AB, 561 82 Huskvarna, Sweden, Vācija apstiprina, ka sekojoši apzīmētās iekārtas, kuras mēs izplatām, savā izpildījumā atbilst harmonizētajām ES direktīvām, ES drošības standartiem un produkta specifiskajiem standartiem. Ar mūsu neapstiprinātām izmaiņām iekārtā šī deklarācija zaudē savu derīgumu.</p>

<p>Bezeichnung der Geräte: Description of the units: Désignation du matériel : Omschrijving van de apparaten: Produktbeskrivning: Beskrivelse af produktet: Laitteiden nimitys: Descrizione dei prodotti: Descripción de la mercancía: Descrição dos aparelhos:</p> <p>Nazwa urządzenia: A készülékek megnevezése:</p> <p>Označení přístrojů: Označenie zariadenia: Όνομασία της συσκευής:</p> <p>Opis naprave: Oznaka uređaja: Descrierea articolului: Обозначение на уредите: Seadmete nimetus: Prietaisų pavadinimas: Iekārtu apzīmējums:</p>	<p>Accu-Turbotrimmer Accu Turbotrimmer Coupe-bordures à batterie</p> <p>Accu-Turbotrimmer Accu-Turbotrimmer Accu-turbotrimmer Accu-turbotrimmeri Turbotrimmer a batteria Recortabordes con accu Aparador de relva Accu-Turbo-trimmer Podkaszarka akumulatorowa Akkumulátoros damilos fűszegélynyíró Akkumulátorový turbotrimmer Akkumulátorový turbotrimmer Επαναφορτιζόμενο κορυφαίο πετονιάς Akkumulatorski turbo obrezovalnik Baterijski turbo trimmer za travu Turbotrimmer cu baterie Акумуляторен Турботриммер Akuga turbotrimmer Akkumulatörinē turbo žaliņpļove Turbotrimmeris ar akumulatoru</p>	<p>Schall-Leistungspegel: Noise level: Puissance acoustique : Geluidsniveau: Ljudnivá: Lydytrąksnivaeu: Melun tehotaso: Livello rumorosità: Nivel sonoró: Nível de ruído: Poziom zařenie dźwięku: Zajetjesítmény szint: Hluková hladina výkonu: Výkonová hladina hluku: Επίπεδο ισχύος ήχου: Nivo hrupa: Razina zvučne snage Nivel de putere acustică: Ниво на шума: Helivõimsuse tase: Garso stiprumo lygis: Troksņu jaudas līmenis:</p>	<p>gemessen/garantiert measured/guaranteed mesurée/garantie gemeten/gegarandeerd uppmätt/garanterad afmált/garanti mitattu/taattu testato/garantito medido/garantizado medido/garantido zmierzono/gwarantowane mért/garantált naměřeno/garantovano meraná/garantovaná μετρήθηκαν/εγγυημένα izmerjeno/zagotovljeno izmjereno/garantirano măsurat/garantat измерено/гарантирано mõõdetud/garanteeritud išmatuotas/garantuotas izmērtais/garantētais</p>
<p>Typen: Types: Types : Type: Type: Type: Type: Type: Type: Type: Type: Type: Type:</p>	<p>Art.-Nr.: Art. No.: Référence : Art.nr.: Art.nr.: Art. nr.: Tuoten:o Art.: Art. No: Art. no: Nr artykułu:</p> <p>Cikkszám: Číslo artiklu: Art.: Art.: Art. št.: br. art.: Nr art.: Art.: Art. No: Gaminio nr.: Izstr.:</p>	<p>Art. 9824</p>	<p>86 dB (A) / 90 dB (A)</p>
<p>EU-Richtlinien: EU directives: Directives européennes : EU-richtlijnen: EU directiv: EU Retningslinier: EY-direktiivit: Direttive UE: Normative UE: Diretrizes da UE: Dyrektwyw Unii Europejskiej: EU-irányelvek: Smernice EU: EU-Predpisy: Οδηγίες της ΕΕ: ES-smernice:</p>	<p>EU smjernice: Directive UE: ЕС-директиви: ELI direktiivid: ES direktivos: ES-direktivas:</p> <p>2006/42/EG 2011/65/EG 2000/14/EG 2014/30/EG Ladegerät/Battery charger: 2014/35/EG</p>	<p>Art. 9824</p>	<p>Rok umistění značky CE: Rok udelenia značky CE: Έτος σήματος CE: Leto namestitve CE-oznake: Godina dobivanja CE oznake: Anul de marcare CE: Година на поставяне на CE-маркировка: CE-märkjästuse paigaldamise aasta: Metai, kada pažymėta CE-ženklui: CE-marķējuma uzlikšanas gads:</p> <p>2013</p>
<p>Harmonisierte EN: EN ISO 12100 EN 60335-1 EN 50636-2-91</p>	<p>Batterie/Batterie: IEC 62133 Ladegerät/Battery charger: EN ISO 12100 IEC 60335-1 IEC 60335-2-29</p>	<p>Ulm, den 11.02.2016 Ulm, 11.02.2016 Fait à Ulm, le 11.02.2016 Ulm, 11-02-2016 Ulm, 2016.02.11. Ulm, 11.02.2016 Ulmissa, 11.02.2016 Ulm, 11.02.2016 Ulm, 11.02.2016 Ulm, 11.02.2016 Ulm, dnia 11.02.2016 Ulm, 11.02.2016 Ulm, 11.02.2016 Ulm, dná 11.02.2016 Ulm, 11.02.2016 Ulm, 11.02.2016 Ulm, dana 11.02.2016 Ulm, 11.02.2016 Ulm, 11.02.2016 Ulm, 11.02.2016 Ulm, 11.02.2016 Ulm, 11.02.2016 Ulm, 11.02.2016</p>	<p>Der Bevollmächtigte Authorised representative Le mandataire De gevolmachtigde Autoriserad representant Autoriseret repræsentant Valtuutettu edustaja Persona delegata La persona autorizada O reprezentante Pelnomocnik Meghatalmazott Zplnomocnenec Spilnomocnený Ο εξουσιοδοτημένος Pooblaščenec Ovlaštena osoba Conducerea tehnică Упълномощен Volitatud esindaja Igalotatis atstovos Pilnvarotā persona</p>
<p>Hinterlegte Dokumentation: GARDENA-Technische Dokumentation, M. Kugler 89079 Ulm Deposited Documentation: GARDENA Technical Documentation, M. Kugler 89079 Ulm Documentation déposée: Documentation technique GARDENA, M. Kugler 89079 Ulm</p>	<p>Konformitätsbewertungs- verfahren: Nach 2000/14/ EG Art. 14 Anhang VI Conformity Assessment Procedure: according to 2000/14/EC Art.14 Annex VI Procédure d'évaluation de la conformité : Selon 2000/14/CE art. 14 Annexe VI</p>	<p>Reinhard Pompe Vice President</p>	<p>Reinhard Pompe Vice President</p>

Deutschland / Germany

GARDENA
Manufacturing GmbH
Central Service
Hans-Lorenser-Straße 40
D-89079 Ulm
Produktfragen:
(+49) 731 490-123
Reparaturen:
(+49) 731 490-290
service@gardena.com

Albania
COBALT Sh.p.k.
Fr. Siri Kodra
1000 Tirana

Argentina
Husqvarna Argentina S.A.
Av. del Libertador 5954 –
Piso 11 – Torre B
(C1428AR) Buenos Aires
Phone: (+54) 11 5194 5000
info.gardena@
ar.husqvarna.com

Armenia
Garden Land Ltd.
61 Tigran Mets
0005 Yerevan

Australia
Husqvarna Australia Pty. Ltd.
Locked Bag 5
Central Coast BC
NSW 2252
Phone: (+61) (0) 2 4352 7400
customer.service@
husqvarna.com.au

Austria / Österreich
Husqvarna Austria GmbH
Industriezeile 36
4010 Linz
Tel.: (+43) 732 77 01 01-485
service.gardena@
husqvarnagroup.com

Azerbaijan
Firm Progress
a. Aliyev Str. 26A
1052 Baku

Belgium
GARDENA Belgium NV/SA
Sterrebeekstraat 163
1930 Zaventem
Phone: (+32) 2 720 92 12
Mail: info@gardena.be

Bosnia / Hercegovina
SILK TRADE d.o.o.
Industrijska zona Bukva bb
74260 Tešanj

Brazil
Husqvarna do Brasil Ltda
Av. Francisco Matarazzo,
1400 – 19º andar
São Paulo – SP
CEP: 05001-903
Tel: 0800-112252
marketing.br.husqvarna@
husqvarna.com.br

Bulgaria
Хускварна България ЕООД
пл. „Андрей Ляпчев“ № 72
1799 София
Тел.: (+359) 02/9753076
www.husqvarna.bg

Canada / USA
GARDENA Canada Ltd.
100 Summerlea Road
Brampton, Ontario L6T 4X3
Phone: (+1) 905 792 9330
info@gardenacanada.com

Chile
Maquinarias Agroforestales
Ltda. (Maga Ltda.)
Santiago, Chile
Avda. Chesterton
8355 comuna Las Condes
Phone: (+56) 2 202 4417
Dalton@maga.cl
Zipcode: 7560330
Temuco, Chile
Avda. Valparaíso # 01466
Phone: (+56) 45 222 126
Zipcode: 4780441

China
Husqvarna (China) Machinery
Manufacturing Co., Ltd.
No. 1355, Jia Xin Rd.,
Ma Lu Zhen, Jia Ding Dist.,
Shanghai
201801
Phone: (+86) 21 59159629
Domestic Sales
www.gardena.com.cn

Colombia
Husqvarna Colombia S.A.
Calle 18 No. 68 D-31, zona
Industrial de Montevideo
Bogotá, Cundinamarca
Tel. 571 2922700 ext. 105
jairo.salazar@
husqvarna.com.co

Costa Rica
Compania Exim
Euroiberoamericana S.A.
Los Colegios, Moravia,
200 metros al Sur del Colegio
Saint Francis – San José
Phone: (+506) 297 68 83
exim_euro@racsca.co.cr

Croatia
SILK ADRIA d.o.o.
Josipa Lončara 3
10090 Zagreb
Phone: (+385) 1 3794 580
silk.adria@zg.t-com.hr

Cyprus
Med Marketing
17 Digeni Akritas Ave
P.O. Box 27017
1641 Nicosia

Czech Republic
Husqvarna Česko s.r.o.
Türkova 2319/5b
149 00 Praha 4 – Chodov
Bezpłatná infolinika:
800 100 425
servis@cz.husqvarna.com

Denmark
GARDENA / Husqvarna
Consumer Outdoor Products
Salgsafdelning Danmark
Box 9003
S-200 39 Malmö
info@gardena.dk

Dominican Republic
BOSQUESA, S.R.L
Carretera Argentina Lacey
Km 5 1/2
Esquina Copal II.
Santiago
Dominican Republic
Phone: (+809) 736-0333
joserbosquesa@claro.net.do

Ecuador
Husqvarna Ecuador S.A.
Arupos E1-181 y 10 de
Agosto Quito, Pichincha
Tel. (+593) 22800739
francisco.jacome@
husqvarna.com.ec

Estonia
Husqvarna Eesti OÜ
Consumer Outdoor Products
Kesk tee 10, Aaviku küla
Rae vald
Harju maakond
75305 Estonia
kontakt.etj@husqvarna.ee

Finland
Oy Husqvarna Ab
Consumer Outdoor Products
Lautautarkankatu 8 B / PL 3
00581 HELSINKI
info@gardena.fi

France
Husqvarna France
9/11 Allée des pierres mayettes
92635 Gennemilliers Cedex
France
http://www.gardena.com/fr
N° AZUR: 0 810 00 78 23
(Prix d'un appel local)

Georgia
ALD Group
Beliasvili 8
1159 Tbilisi

Great Britain
Husqvarna UK Ltd
Preston Road
Aycliffe Industrial Park
Newton Aycliffe
County Durham
DL5 6UP
info.gardena@
husqvarna.co.uk

Greece
Π. ΠΑΠΑΔΟΠΟΥΛΟΣ ΑΕΒΕ
Λωσφ. Αθηνών 92
Αθήνα
Τ.Κ. 104 42
Ελλάδα
Τηλ. (+30) 210 5193 100
info@papaadopoulou.com.gr

Hungary
Husqvarna Magyarország Kft.
Ezred u. 1-3
1044 Budapest
Telefon: (+36) 1 251-4161
vevoszolgalat.husqvarna@
husqvarna.hu

Iceland
Ö. Johnson & Kaaber
Tunguhalsi 1
110 Reykjavik
oaj@oik.is

Ireland
Husqvarna UK Ltd
Preston Road
Aycliffe Industrial Park
Newton Aycliffe
County Durham
DL5 6UP
info.gardena@
husqvarna.co.uk

Italy
Husqvarna Italia S.p.A.
Via Como 72
23868 VALMADRERA (LC)
Phone: (+39) 0341.203.111
info@gardenaitalia.it

Japan
KAKUICHI Co. Ltd.
Sumitomo Realty &
Development Kojimachi
BLDG., 8F
5-1 Nibannyo
Chiyoda-ku
Tokyo 102-0084
Phone: (+81) 33 264 4721
m_ishihara@kaku-ichi.co.jp

Kazakhstan
LAMED Ltd.
155/1, Tazhibayevoi Str.
050060 Almaty
IP Schmidt
Abayavenue 3B
110005 Kstanay

Korea
Kyung Jin Trading Co.,LTD.
107-4, SunDuk Bld.,
YangJae-dong,
Seocho-gu,
Seoul, (zipcode: 137-891)
Phone: (+82) (0)2 574-6300

Kyrgyzstan
Alye Maki
av. Moladaya Guardir J 3
720014
Bishkek

Latvia
Husqvarna Latvija
Consumer Outdoor Products
Bākužu iela 6
LV-1024 Rīga
info@husqvarna.lv

Lithuania
UAB Husqvarna Lietuva
Consumer Outdoor Products
Ateities pl. 77C
LT-52104 Kaunas
centras@husqvarna.lt

Luxembourg
Magasins Jules Neuberg
39, rue Jacques Stas
Luxembourg-Gasperich 2549
Case Postale No. 12
Luxembourg 2010
Phone: (+352) 40 14 01
api@neuberg.lu

Mexico
AFOSA
Av. Lopez Mateos Sur # 5019
Col. La Calma 45070
Zapopan, Jalisco
Mexico
Phone: (+52) 33 3818-3434
infoenje@afosa.com.mx

Moldova
Convul S.R.L.
2900 Muncesti Str.
2002 Chisinau

Netherlands
GARDENA Nederland B.V.
Postbus 50176
1305 AD ALMERE
Phone: (+31) 36 521 00 00
info@gardena.nl

Neth. Antilles
Jonka Enterprises N.V.
Sta. Rosa Weg 196
P.O. Box 8200
Curaçao
Phone: (+599) 9 767 6655
pgm@jonka.com

New Zealand
Husqvarna New Zealand Ltd.
PO Box 76-437
Manukau City 2241
Phone: (+64) (0) 9 9202410
support.nz@husqvarna.co.nz

Norway
GARDENA
Husqvarna Consumer
Outdoor Products
Salgskontor Norge
Kleverveien 6
1540 Vestby
info@gardena.no

Peru
Husqvarna Perú S.A.
Jr. Ramón Cárcamo 710
Lima 1
Tel: (+51) 1 3320 400 ext. 416
juan.rumozgo@
husqvarna.com

Poland
Husqvarna
Poland Spółka z o.o.
ul. Wyszockiego 15 b
03-371 Warszawa
Phone: (+48) 22 330 96 00
gardena@husqvarna.pl

Portugal
Husqvarna Portugal, SA
Lagoa – Albarraque
2635 – 595 Rio de Mouro
Tel.: (+351) 21 922 85 30
Fax: (+351) 21 922 85 36
info@gardena.pt

Romania
Madex International Srl
Soseaua Odaii 117-123,
PO 013603 București, S 1
Phone: (+40) 21 352.76.03
madex@ines.ro

Russia / Россия
ООО „Хускварна“
141400, Московская обл.,
г. Химки,
улица Ленинградская,
владение 39, стр.6
Бизнес Центр
„Химки Бизнес Парк“,
помещение 0B02.04
http://www.gardena.ru

Serbia
Dometl d.o.o.
Autoput za Novi Sad bb
11273 Belgrade
Phone: (+381) 11 848 88 12
miroslav.jeljina@dometl.rs

Singapore
Hy-Ray PRIVATE LIMITED
40 Jalan Pemimpin
#02-08 Tai Ann Building
Singapore 577185
Phone: (+65) 6253 2277
shying@hyray.com.sg

Slovak Republic
Husqvarna Česko s.r.o.
Türkova 2319/5b
149 00 Praha 4 – Chodov
Bezpłatná infolinika:
800 154 044
servis@sk.husqvarna.com
Slovenia
Husqvarna Austria GmbH
Industriezeile 36
4010 Linz
Tel.: (+43) 732 77 01 01-485
service.gardena@
husqvarnagroup.com

South Africa
Husqvarna
South Africa (Pty) Ltd
Postnet Suite 250
Private Bag X6,
Cascades, 3202
South Africa
Phone: (+27) 33 846 9700
info@gardena.co.za

Spain
Husqvarna España S.A.
Calle de Rivas n.º 10
28052 Madrid
Phone: (+34) 91 708 05 00
atencioncliente@gardena.es

Suriname
Agrofix n.v.
Verlengde Hogestraat #22
Phone: (+597) 472426
agrofix@sr.net
Pobox: 2006
Paramaribo
Suriname – South America

Sweden
Husqvarna AB
S-561 82 Huskvarna
info@gardena.se

Switzerland / Schweiz
Husqvarna Schweiz AG
Consumer Products
Industriestrasse 10
5506 Mägenwil
Phone: (+41) (0) 62 887 37 90
info@gardena.ch

Turkey
GARDENA Dost Diş Ticaret
Müessesillik A.Ş.
Sanayi Cad. Adil Sokak
No: 1/B Kartal
34873 İstanbul
Phone: (+90) 216 38 93 939
info@gardena-dost.com.tr

Ukraine / Україна
ТОБ «Хусварна Україна»
вул. Васильківська, 34,
офіс 204-Г
03022, Київ
Тел. (+380) 044 498 39 02
info@gardena.ua

Uruguay
FELI SA
Entre Rios 1083 CP 11800
Montevideo – Uruguay
Tel: (+598) 22 03 18 44
info@felisa.com.uy

Venezuela
Corporacion Casa y Jardín C.A.
Av. Caroni, Edif. Trezmen, PB.
Colinas de Bello Monte.
1050 Caracas.
Tlf: (+58) 212 992 33 22
info@casayjardin.net.ve

9824-20.960.05/0316
© GARDENA
Manufacturing GmbH
D-89070 Ulm
http://www.gardena.com