

6000
Art. 1777

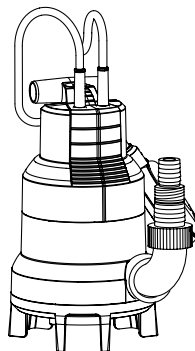

6000
Art. 1790

D Betriebsanleitung
Tauchpumpe/Schmutzwasserpumpe

GB Operation Instructions
Submersible Pump/Dirty Water Pump

F Mode d'emploi
Pompe pour eaux claires/
Pompe pour eaux chargées

NL Gebruiksaanwijzing
Dompelpomp/Vuilwaterpomp

S Bruksanvisning
Dränkbar pump/Spillvattenpump

DK Brugsanvisning
Dykpumpe/Pumpe til snavset vand

FI Käyttöohje
Upporumpu/Likavesipumppu

N Bruksanvisning
Lensepumpe/
Lensepumpe for urent vann

I Istruzioni per l'uso
Pompa sommersa/
Pompa sommersa per acqua sporca

E Instrucciones de empleo
Bomba sumergible/
Bomba para aguas sucias

P Manual de instruções
Bomba submersível/
Bomba para esgotos

PL Instrukcja obsługi
Pompa zanurzeniowa/
Pompa do brudnej wody

H Használati utasítás
Merülőszivattyú/Szennyvízszivattyú

CZ Návod k obsluze
Ponorné čerpadlo/Kalové čerpadlo

SK Návod na obsluhu
Ponorné čerpadlo/Kalové čerpadlo

GR Οδηγίες χρήσης
Υποβρύχια αντλία/αντλία λυμάτων

RUS Инструкция по эксплуатации
Погружной насос/Грязевой насос

SLO Navodilo za uporabo
Potopna črpalka/
Črpalka za odpadno vodo

HR Upute za uporabu
Uronjiva pumpa/
Pumpa za prljavu vodu

SRB Uputstvo za rad
Potopna pumpa/
Pumpa za prljavu vodu

UA Інструкція з експлуатації
Занурений насос/
Грязьовий насос

RO Instrucțiuni de utilizare
Pompă submersibilă/
Pompă pentru apă murdară

TR Kullanma Kılavuzu
Dalgiç Pompa/Kirli Su Pompası

BG Инструкция за експлоатация
Потопяема дренажна помпа/
Помпа за мръсна вода

AL Manual përdorimi
Pompë zhytëse/
Pompë për ujë e ndotur

EST Kasutusjuhend
Uputatav pump/Reoveepump

LT Eksploatavimo instrukcija
Panardinamas siurblys/
Purvino vandens siurblys

LV Lietošanas instrukcija
Legremdējamais sūknis/
Netirā ūdens sūknis

GARDENA Pompa zanurzeniowa 6000 / Pompa do brudnej wody 6000



Tłumaczenie oryginalnej niemieckiej instrukcji obsługi.

Prosimy uważnie przeczytać niniejszą instrukcję obsługi i przestrzegać podanych w niej wskazówek. Na podstawie instrukcji eksploatacji prosimy o zapoznanie się z produktem, jego prawidłowym użytkowaniem oraz wskazówkami dotyczącymi bezpieczeństwa.



Nigdy nie używaj urządzenia gdy jesteś zmęczony, chory, pod wpływem alkoholu, narkotyków lub lekarstw.

Dzieci od 8 r. ż. oraz osoby o ograniczonych fizycznych, sensorycznych lub psychicznych zdolnościach lub nie posiadające doświadczenia i wiedzy mogą używać urządzenia, pod warunkiem że są przy tym nadzorowane lub zostały poinstruowane na temat bezpiecznego użytkowania urządzenia i wynikających z tego niebezpieczeństw. Nie wolno dzieciom bawić się z urządzeniem. Nie wolno dzieciom dokonywać czyszczenia i konserwacji przez użytkownika urządzenia, jeżeli nie są one przy tym nadzorowane. Urządzenie nie powinno być użytkowane przez osoby w wieku poniżej 16 roku życia.

→ Prosimy starannie przechowywać niniejszą instrukcję obsługi.

Spis treści:

1. Zakres zastosowania pompy GARDENA.	83
2. Wskazówki bezpieczeństwa.	84
3. Uruchamianie.	85
4. Obsługa.	86
5. Przechowywanie.	87
6. Konserwacja.	87
7. Usuwanie zakłóceń.	88
8. Dane techniczne.	89
9. Serwis/gwarancja.	89

1. Zakres zastosowania pompy GARDENA

Prawidłowa eksploatacja:

Pompa GARDENA przeznaczona jest do prywatnego użytku w ogrodach przydomowych i w ogródkach działkowych. Ma zastosowanie przy odprowadzaniu wody w przypadku zalania, wypompowywaniu i przepompowywaniu cieczy ze zbiorników, pobieraniu wody ze studni, odwadniania łodzi i jachtów, jak również ograniczone czasowo wykorzystanie do napowietrzania oraz przetłaczania wody w obiegu zamkniętym.

Tłoczone media:

Pompa GARDENA służy do wypompowywania następujących cieczy:

- pompa zanurzeniowa 6000: czysta lub lekko zanieczyszczona woda, maksymalna średnica ziarna 5 mm,
- pompa do brudnej wody 6000: brudna woda, maksymalna średnica ziarna 25 mm,

jak również do wypompowywania wody z basenów (zakładając, że dozowanie środków uszlachetniających nie przekracza dopuszczalnych norm) oraz do wypompowywania wody po kąpeli ługowej. Pompa ta jest całkowicie hermetyczna i może być zanurzona w pompowanym medium na głębokość do 7 m.

Proszę pamiętać:



Pompa GARDENA nie nadaje się do pracy ciągłej (np. do ciągłego przetłaczania wody w obiegu zamkniętym) w stawkach i w oczkach wodnych. Tego typu użytkowanie skraca w poważnym stopniu jej żywotność. Nie wolno tłoczyć substancji żrących, łatwopalnych lub wybuchowych (np. benzyna, nafta, rozcieńczalnik nitro), tłuszczy, olejów, stłonej wody i nieczystości z instalacji sanitarnych. Temperatura pompowanej cieczy nie może przekroczyć 35°C.

2. Wskazówki bezpieczeństwa

Bezpieczeństwo elektryczne



Niebezpieczeństwo porażenia prądem elektrycznym!

Nie wolno uruchamiać pompy, kiedy w basenie lub w oczku wodnym znajdują się ludzie.

→ Należy upewnić się czy elektryczne połączenia wtykowe znajdują się w miejscu zabezpieczonym przed zalaniem.

→ Wtyczkę chronić przed wilgocią.



Niebezpieczeństwo porażenia prądem elektrycznym!

Jeżeli dojdzie do odcięcia wtyczki sieciowej, do układu elektrycznego poprzez przewód sieciowy może przedostawać się wilgoć i powodować zwarcie.

→ W żadnym przypadku nie odcinać wtyczki sieciowej (np. celem przeprowadzenia przez ścianę).

→ Nie wyciągać wtyczki z gniazda sieciowego za przewód, lecz za obudowę wtyczki.

Kable przyłączeniowe i przewody przedłużające zgodnie z DIN VDE 0620 nie mogą mieć przekroju mniejszego niż giętkie przewody w izolacji gumowej o symbolu H05RN-F. Długość kabla powinna wynosić 10 m.

Wartości podane na tabliczce znamionowej muszą być zgodne z wartościami prądu płynącego w sieci.

Zgodnie z DIN VDE 100/AS/NZS 3000 pompy mogą być wykorzystywane w basenach, oczkach wodnych i fontannach tylko przez wyłącznik różnicowo – prądowy ≤ 30 mA.

Baseny i oczka wodne muszą być zgodne z krajowymi i międzynarodowymi przepisami.

Zasadniczo ze względów bezpieczeństwa zaleca się uruchamianie pompy poprzez wyłącznik różnicowo – prądowy (wyłącznik FI) (DIN VDE 0100-702 i 0100-738).

→ Proszę zwrócić się do wykwalifikowanego elektryka.

Wtyczki i kable należy chronić przed gorącym, olejem i ostrymi kantami.

Kabel przyłączeniowy pompy nie może być wymieniany. W przypadku uszkodzenia kabla, pompa nie nadaje się do dalszej eksploatacji i musi być oddana do utylizacji.

→ Nie wyciągać wtyczki ciągnąc za kabel lecz za obudowę wtyczki.

Kabel przyłączeniowy i wyłącznik pływakowy nie mogą być wykorzystywane do przymocowywania i transportowania pompy.

Do zanurzenia, w szczególności wyciągania i zabezpieczania pompy należy wykorzystać linkę przymocowaną do uchwytu.

W Austrii pompy, mające zastosowanie w basenach i oczkach wodnych powinny być trwale połączone zgodnie z normą ÖVE/EB 60555 część 1 do 3 i podłączone powinny być przez odrębną transformator sprawdzony przez ÖVE, przy czym prąd zmienny nie może przekroczyć 230 V.

W Szwajcarii wszystkie urządzenia, które zamontowane są na zewnątrz powinny być podłączone poprzez wyłącznik różnicowo – prądowy.

Wskazówki dotyczące obsługi

→ Przed każdym uruchomieniem należy wzrokowo skontrolować czy pompa (w szczególności kabel i wtyczka) nie są uszkodzone.

→ Przed uruchomieniem należy sprawdzić czy przewód tłoczący jest drożny. Pompa nie powinna pracować dłużej niż 10 minut przy zamkniętej stronie tłocznej.

→ Należy pamiętać o minimalnym poziomie wody i maksymalnej wysokości tłoczenia (patrz **8. Dane techniczne**).

Uszkodzona pompa nie może być uruchamiana.

→ W razie uszkodzenia należy zlecić kontrolę pompy przez autoryzowany serwis firmy GARDENA.

Należy unikać pracy pompy „na sucho” gdyż prowadzi ona do szybszego zużycia pompy. Dlatego podczas pracy ciągłej (obsługi ręcznej), urządzenie

powinno zostać wyłączone, gdy stwierdzi się niedobór cieczy.

→ Podczas pracy ciągłej należy pompę przez cały czas obserwować.

Pompa powinna być ustawiona w taki sposób, żeby otwory zasysające znajdujące się w stopce ssącej nie zostały całkowicie lub częściowo zatkane przez zanieczyszczenia.

W oczku wodnym pompa powinna być ustawiona np. na cegle.

Tłoczona ciecz może zostać zanieczyszczona wyciekającym smarem.

Urządzenia zabezpieczające

Termiczny wyłącznik ochronny

W przypadku przeciążenia pompy zostanie ona automatycznie wyłączona przez wbudowany bezpiecznik termiczny. Samoczynne włączenie silnika nastąpi po dostatecznym schłodzeniu (patrz **7. Usuwanie zakłóceń**).

Automatyczne odpowietrzanie

Zawór odpowietrzający usuwa ewentualne pęcherzyki powietrza znajdujące się w pompie.

Powietrze wydobywa się na zewnątrz poprzez otwory odpowietrzające **ⓔ** i pęcherzyki powietrza wydostają się do wody.

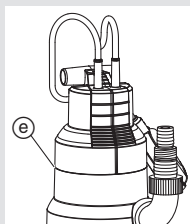

Nie jest to defekt pompy, lecz naturalny efekt automatycznego odpowietrzania. Podczas pierwszego zainstalowania pompy ulatnianie powietrza może trwać trochę dłużej.

Niebezpieczeństwo! Urządzenie wytwarza podczas pracy pole elektromagnetyczne. To pole może oddziaływać na aktywne i pasywne implanty medyczne. Aby uniknąć ryzyka poważnych lub śmiertelnych obrażeń ciała, zalecamy osobom posiadającym implanty medyczne przed użyciem urządzenia skontaktować się z lekarzem lub producentem implantu.

Niebezpieczeństwo! Dzieci trzymać z dala od miejsca montażu urządzenia. Podczas montażu może dojść do połknięcia drobnych części i istnieje ryzyko uduszenia plastikową torebką.

PL

3. Uruchamianie

	13 mm (1/2")		
Przekrój węża	15 mm (5/8")	25 mm (1")	38 mm (1 1/2")
	19 mm (3/4")		

Podłączenie węża do łącznika uniwersalnego **Ⓛ**

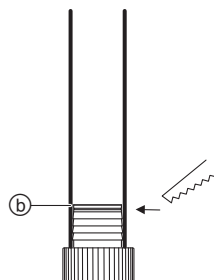
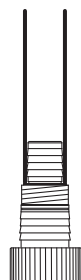
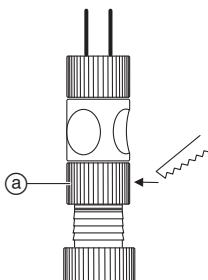
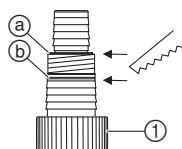

Przyłącze węża

Odciąć górną część przyłącza w miejscu oznaczonym literą **ⓐ**

Nie odcinać żadnej części przyłącza

Odciąć obydwie górne części przyłącza w miejscu oznaczonym literą **ⓑ**

W przypadku podłączenia węża o przekroju 13–19 mm:

13 mm (1/2"): GARDENA Armatura do pompy, art. 1750

15 mm (5/8"): Przyłącze kranowe art. 18202 i Szybkozłącze art. 18216

19 mm (3/4"): GARDENA Armatura do pompy 3/4", art. 1752

Optymalne wykorzystanie wydajności pompy można osiągnąć przez zastosowanie węża 38 mm (1 1/2").

Przyłączenie węży:

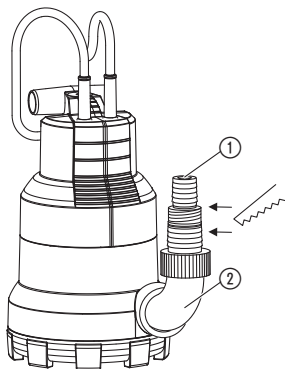

Przyłącze uniwersalne ① umożliwia podłączanie wszystkich typów węży zamieszczonych w powyższej tabeli.

1. Przykręcić kolanko ② do pompy.
2. Odciąć zbędną końcówkę przyłącza uniwersalnego ① odpowiednio do przyłączanego węża.
3. Przykręcić przyłącze uniwersalne ① do pompy.
4. Połączyć węź z przyłączem uniwersalnym ①.

Wąż o przekroju 38 mm (1 1/2") i 25 mm (1") zaleca się dodatkowo przymocować za pomocą **opaski zaciskowej GARDENA, art. 7193**.

Dotyczy tylko węży 13 mm (1/2"):

Aby po zakończeniu pompowania woda z węża tłoczącego nie wyciekła przez pompę, można wyposażyć przyłącze uniwersalne ① w **zawór GARDENA, art. 977**, który można zamówić w serwisie GARDENA.

4. Obsługa

Praca automatyczna:

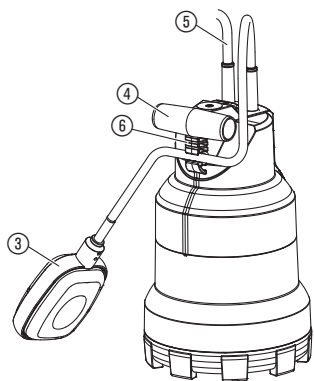

W przypadku, kiedy poziom wody przekroczył poziom włączania, włącznik/wyłącznik pływakowy ③ włącza automatycznie pompę i ciecz zostaje wypompowana.

Jak tylko poziom wody obniży się poniżej poziomu wyłączania, włącznik/wyłącznik pływakowy ③ wyłączy pompę automatycznie.

1. Ustawić stabilnie pompę w wodzie
– lub –
pompę przymocowaną na linie za uchwyt ④ zanurzyć w studni lub w innym zbiorniku.
Wyłącznik pływakowy ③ podczas pracy automatycznej, powinien się swobodnie poruszać.
2. Wtyczkę kabla przyłączeniowego ⑤ włączyć do gniazdka elektrycznego.

Ustawienie wysokości włączania/wyłączania:

(Minimalna wysokość włączania/wyłączania – patrz **8. Dane techniczne**).

→ Kabel wyłącznika pływakowego ③ wcisnąć w zabezpieczenie (blokadę) wyłącznika pływakowego ⑥.

Aby wyłącznik pływakowy włączał i wyłączał pompę należy wybierać długość kabla, która nie jest zbyt krótka i zbyt długa.

Minimalna długość kabla pomiędzy wyłącznikiem pływakowym ③ i blokadą wyłącznika pływakowego ⑥ nie powinna być krótsza niż 10 cm.

- Im krótszy jest kabel pomiędzy wyłącznikiem pływakowym ③ i blokadą wyłącznika pływakowego ⑥ tym niższa jest wysokość włączania i wyższa wysokość wyłączania.

Praca ciągła:

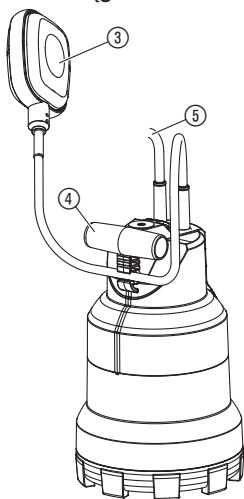

Aby pompa zasysała, minimalny poziom zasysanej cieczy powinien być wyższy niż minimalny poziom włączania (patrz **8. Dane techniczne**).

Podczas pracy w trybie ciągłym wyłącznik pływakowy powinien być uniesiony i zablokowany.

1. Ustawić stabilnie pompę w wodzie
– lub –
pompę przymocowaną na linie za uchwyt ④ zanurzyć w studni lub w innym zbiorniku.
2. Wtyczkę kabla przyłączeniowego ⑤ włączyć do gniazdka elektrycznego.
3. Wyłącznik pływakowy ③ przymocować pionowo (kabel skierowany do dołu).

Tak długo jak wyłącznik pływakowy będzie umieszczony pionowo pompa pozostaje uruchomiona niezależnie od poziomu wypompowanej cieczy.

Wypompowywanie wody do minimalnego poziomu (patrz **8. Dane techniczne**) nastąpi tylko w trybie pracy ciągłej. Przy cyklu automatycznym wyłącznik pływakowy wyłączy pompę przed osiągnięciem tego poziomu.

5. Przechowywanie

Unieruchomienie:



→ W przypadku niebezpieczeństwa nadejścia mrozów pompę należy przechowywać w miejscu nie narażonym na mróz.

Usuwanie:

(zgodnie z dyrektywą
RL 2012/19/EU)



Urządzenia nie wolno wyrzucić do zwykłego pojemnika na śmieci, lecz należy poddać je recyklingowi.

→ Ważne: urządzenie usunąć za pośrednictwem lokalnego zakładu utylizacji odpadów.

6. Konserwacja

Plukanie pompy:

Czyszczenie stopki ssącej i wirnika:

Takie prace konserwacyjne nie powodują utraty gwarancji.



Uwaga! Niebezpieczeństwo porażenia prądem!
Istnieje niebezpieczeństwo porażenia prądem elektrycznym.

→ **Przed rozpoczęciem czyszczenia stopki ssącej i wirnika należy pompę wyłączyć z sieci!**

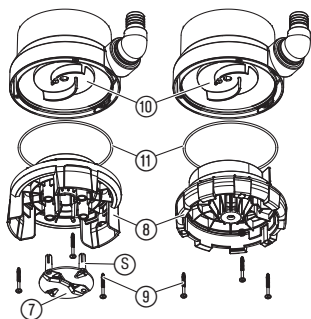

1. Odkręcić 3 śrubki krzyżakowe ⑨, a następnie zdjąć stopkę ssącą ⑧ z pompy.
2. 6000 SP: Przycisnąć jednocześnie zaciski ⑤ i zdjąć pokrywę zabezpieczającą ⑦ ze stopki ssącej ⑧.
3. Wyczyścić stopkę ssącą ⑧ i wirnik ⑩.
4. Stopkę ssącą ⑧ ponownie nałożyć i przykręcić śruby krzyżakowe ⑨. Należy przy tym uważać, aby pierścienie uszczelniające ⑪ były prawidłowo nałożone.
5. 6000 SP: Nałożyć pokrywę zabezpieczającą ⑦ na stopkę ssącą ⑧.

Uszkodzony wirnik ⑩ ze względów bezpieczeństwa może być wymieniony tylko w autoryzowanym serwisie GARDENA.

7. Usuwanie zakłóceń



Uwaga! Niebezpieczeństwo porażenia prądem!

Istnieje niebezpieczeństwo porażenia prądem elektrycznym.

→ **Przed rozpoczęciem usuwania zakłóceń należy pompę wyłączyć z sieci!**

Usterka

Pompa pracuje, ale nie pompuje wody

Możliwa przyczyna

Postępowanie

Powietrze nie ma ujścia, gdyż przewód tłoczny jest zamknięty (powodem może być np. zagięty wąż).

→ Udrożnić przewód tłoczny.

Pęcherzyki powietrza w stopce ssącej.

→ Odczekać maks. 60 sekund aż zawór odpowietrzający samoczynnie odpowietrzy się. Gdy to nie pomoże pompę należy wyłączyć i włączyć ponownie.

Zablokowany wirnik.

→ Wyłączyć pompę z sieci i wyczyścić wirnik (patrz **6. Konserwacja**).

Lustro wody przy uruchamianiu znajduje się poniżej minimalnego poziomu.

→ Zanurzyć głębiej pompę.

Pompa nie daje się uruchomić lub przestaje nagle pracować

Wyłącznik termiczny wyłączył pompę z powodu przegrzania.

→ Wyłączyć wtyczkę z gniazdka i wyczyścić wirnik (patrz **6. Konserwacja**). Należy przestrzegać maksymalnej temperatury pompowanej cieczy 35 °C.

Brak dopływu prądu.

→ Sprawdzić bezpieczniki i elektryczne połączenia wtykowe.

Zanieczyszczenia utkwili w stopce ssącej.

→ Wyłączyć wtyczkę z gniazdka i oczyścić stopkę ssącą (patrz **6. Konserwacja**).

Pompa pracuje, ale nagle spada jej wydajność tłoczona

Stopka ssąca jest zatkana.

→ Wyłączyć wtyczkę z gniazdka i wyczyścić stopkę ssącą (patrz **6. Konserwacja**).



W przypadku wystąpienia innych usterek prosimy o kontakt z serwisem Husqvarna. Naprawy winny być przeprowadzane tylko przez punkty serwisowe Husqvarna lub autoryzowane serwisy.

8. Dane techniczne

	6000 (art. 1777)	6000 (art. 1790)
Napięcie/Częstotliwość	220 – 240 V AC / 50 Hz	220 – 240 V AC / 50 Hz
Moc znamionowa	220 W	220 W
Kabel przyłączeniowy	10 m; H05RN-F	10 m; H05RN-F
Max wydajność	6000 l/h	6000 l/h
Max ciśnienie/ wysokość tłoczenia	0,5 bar/5 m	0,5 bar/5 m
Max głębokość zanurzenia	7 m	7 m
Min. poziom załączania wyłącznika pływakowego	ok. 330 mm	ok. 350 mm
Min./max poziom wyłączania wyłącznika pływakowego	ok. 50 mm/95 mm	ok. 65 mm/120 mm
Min. poziom wypompowywania	wypompowywanie wody do poziomu ok. 5 mm	25 mm
Zanieczyszczenia do max średnicy ziarna	Ø 5 mm	Ø 25 mm
Podłączenie pompy	38 mm (1 1/2")- / 25 (1") – przyłączy wielostopniowe. Opcjonalnie: podłączenie węży: 13 mm (1/2"), 15 mm (5/8") / 19 mm (3/4") za pomocą szybkozłączy GARDENA	
Minimalny poziom wody podczas uruchomienia	50 mm	75 mm
Waga	ok. 3,1 kg	ok. 3,2 kg
Max temperatura pompowanej cieczy	35 °C	35 °C

Uwaga!

Maksymalna wysokość tłoczenia liczona jest od lustra wody, którego poziom może w trakcie pompowania ulegać zmianie.

Włączanie i wyłączanie:

Poziom włączania i wyłączania podlega pewnym tolerancjom.

Wypompowywanie wody do minimalnego poziomu zostanie osiągnięte tylko wtedy, gdy pompa pracuje w trybie pracy ciągłej przy zablokowanym wyłączniku pływakowym (patrz **4. Obsługa**).

9. Serwis/gwarancja

Serwis:

Prosimy skorzystać z adresu zamieszczonego na odwrotnej stronie.

Gwarancja:

Firma Husqvarna Poland Spółka z o.o. udziela na zakupiony artykuł gwarancji na warunkach zawartych w karcie gwarancyjnej, która winna być wydana przez sprzedawcę.

W przypadku reklamacji w trybie gwarancji należy przedstawić ważną kartę gwarancyjną wraz z dokumentem zakupu.

W przypadku wystąpienia problemów z urządzeniem należy skontaktować się z serwisem.

D Produkthaftung

Wir weisen ausdrücklich darauf hin, dass wir nach dem Produkthaftungsgesetz nicht für durch unsere Geräte hervorgerufene Schäden einzustehen haben, sofern diese durch unsachgemäße Reparatur verursacht oder bei einem Teileaustausch nicht unsere originale GARDENA Teile oder von uns freigegebene Teile verwendet wurden und die Reparatur nicht vom GARDENA Service oder dem autorisierten Fachmann durchgeführt wird. Entsprechendes gilt für Ergänzungsstücke und Zubehör.

GB Product Liability

We expressly point out that, in accordance with the product liability law, we are not liable for any damage caused by our units if it is because of improper repair or if parts replaced are not original GARDENA parts or approved parts, and, if the repairs were not done by a GARDENA Service Centre or an approved specialist. The same applies to spare parts and accessories.

F Responsabilité

Nous vous signalons expressément que GARDENA n'est pas responsable des dommages causés par ses appareils, dans la mesure où ces dommages seraient causés suite à une réparation non conforme, dans la mesure où, lors d'un échange de pièces, les pièces d'origine GARDENA n'auraient pas été utilisées, ou si la réparation n'a pas été effectuée par le Service Après-Vente GARDENA ou l'un des Centres SAV agréés GARDENA. Ceci est également valable pour tout ajout de pièces et d'accessoires autres que ceux préconisés par GARDENA.

NL Productaansprakelijkheid

Wij wijzen er nadrukkelijk op, dat wij op grond van de wet aansprakelijkheid voor producten niet aansprakelijk zijn voor schade ontstaan door onze apparaten, indien deze door onvakkundige reparatie veroorzaakt zijn, of er bij het uitwisselen van onderdelen geen gebruik gemaakt werd van onze originele GARDENA onderdelen of door ons vrijgegeven onderdelen en de reparatie niet door de GARDENA technische dienst of de bevoegde vakman uitgevoerd werd. Ditzelfde geldt voor extra-onderdelen en accessoires.

S Produktansvar

Tillverkaren är inte ansvarig för skada som orsakats av produkten om skadan beror på att produkten har reparerats felaktigt eller om, vid reparation eller utbyte, andra än Original GARDENA reservdelar har använts. Samma sak gäller för kompletteringsdelar och tillbehör.

DK Produktansvar

Vi gør udtrykkeligt opmærksom på, at vi i henhold til produktansvarsloven ikke er ansvarlige for skader forårsaget af vores udstyr, såfremt det sker på grund af uautoriserede reparationer eller hvis dele er skiftet ud og der ikke er anvendt originale GARDENA dele eller dele godkendt af os, eller hvis reparationerne ikke er udført af GARDENA-service eller en autoriseret fagmand. Det samme gælder for ekstra udstyr og tilbehør.

FI Tuotevastuu

Korostamme nimenomaan, että tuotevastuulain nojalla emme ole vastuussa laitteistamme johtuneista vahingoista, mikäli nämä ovat aiheutuneet epäasianmukaisesta korjauksesta tai osia vaihdettaessa ei ole käytetty alkuperäisiä GARDENA-varaosia tai hyväksymiämme osia ja korjauksen on suorittanut muu kuin GARDENA-huoltokeskus tai valtuuttamamme ammattihenkilö. Tämä pätee myös lisäosiin ja lisävarusteisiin.

I Responsabilità del prodotto

Si rende espressamente noto che, conformemente alla legislazione sulla responsabilità del prodotto, non si risponde di danni causati da nostri articoli se originati da riparazioni eseguite non correttamente o da sostituzioni di parti effettuate con materiale non originale GARDENA o comunque da noi non approvato e, in ogni caso, qualora l'intervento non venga eseguito da un centro assistenza GARDENA o da personale specializzato autorizzato. Lo stesso vale per le parti complementari e gli accessori.

E Responsabilidad de productos

Advertimos que conforme a la ley de responsabilidad de productos no nos responsabilizamos de daños causados por nuestros aparatos, siempre y cuando dichos daños hayan sido originados por arreglos o reparaciones indebidas, por recambios con piezas que no sean piezas originales GARDENA o bien piezas no autorizadas por nosotros, así como en aquellos casos en que la reparación no haya sido efectuada por un Servicio Técnico GARDENA o por un técnico autorizado. Lo mismo es aplicable para las piezas complementarias y accesorios.

P Responsabilidade sobre o produto

Queremos salientar que segundo a lei da responsabilidade do fabricante, nós não nos responsabilizaremos por danos causados pelo nosso equipamento, quando estes ocorrerem em decorrência de reparações inadequadas ou da substituição de peças por peças não originais da GARDENA, ou peças não autorizadas.

A responsabilidade tornar-se-á nula também depois de reparações realizadas por oficinas não autorizadas pela GARDENA. Esta restrição valerá também para peças adicionais e acessórios.

PL Odpowiedzialność za produkt

Zwracamy Państwa uwagę, że nie ponosimy odpowiedzialności za uszkodzenia naszych maszyn, bądź szkody spowodowane ich wadliwym funkcjonowaniem, powstałe na skutek nieprawidłowo przeprowadzonych napraw lub użycia nieoryginalnych części zamiennych. Naprawy winny być przeprowadzane tylko przez punkty serwisowe Husqvarna lub autoryzowane serwisy. Dotyczy to również części uzupełniających i oprzyrządowania.

H Termékszavatosság

Nyomatékosan utalunk arra a tényre, hogy a termékszavatossági törvény szerint nem kell jótállást vállalnunk azokra a károokra, amelyeket nem a mi készülékeink okoztak, ha ezeket szakszerűtlen javítás okozta vagy egy alkatrész kicserélésénél nem a mi eredeti GARDENA alkatrészeinket vagy általunk engedélyezett alkatrészeket használták fel és a javítást nem a GARDENA szerviz vagy egy erre felhatalmazott szakember végezte. Hasonlóképpen érvényes ez a kiegészítő alkatrészekre és tartozékokra is.

CZ Odpovědnost za výrobek

Výslovně upozorňujeme na to, že podle zákona o odpovědnosti za výrobek neneseme odpovědnost za škody způsobené našimi přístroji, pokud byly způsobené neodbornou opravou nebo použitím jiných než našich originálních náhradních dílů GARDENA nebo námi schválených dílů a neprovedením opravy servisem GARDENA nebo autorizovaným odborníkem. Odpovídající platí i pro doplňkové díly a příslušenství.

SK Predmet záruky

Upozorňujeme dôrazne na to, že podľa zákona o poskytovaní záruk nezodpovedáme za škody spôsobené našimi výrobkami, v prípade, že boli boli vyvolané neodbornými opravami, výmenou dielcov, ktoré nepatria k originálnym dielom GARDENA alebo neboli nami schválené rovnako boli spôsobené servisnými zásahmi, ktoré neboli vykonané servisom GARDENA alebo autorizovaným odborníkom. Rovnako to platí pre doplnky a príslušenstvo.

GR Ευθύνη για το προϊόν

Σας υπενθυμίζουμε ρητά, ότι σύμφωνα με το νόμο περί ευθύνης για τα προϊόντα δεν ευθυνόμαστε για ενδεχόμενες βλάβες που προκαλούνται από τις συσκευές μας, εφόσον οφείλονται σε μία ακατάλληλη επισκευή ή σε μια αντικατάσταση τμημάτων για την οποία δεν έχουν χρησιμοποιηθεί τα πρωτότυπα ανταλλακτικά της GARDENA ή τα από μας συγκεκριμένα ανταλλακτικά και σε περίπτωση που δεν εκτελείται η επισκευή από το Τμήμα Εξυπηρέτησης Πελατών της GARDENA ή από έναν εξουσιοδοτημένο εξειδικευμένο τεχνίτη. Το ίδιο ισχύει για εξαρτήματα και συμπληρωματικά τμήματα.

SLO Jamstvo za izdelek

Pismo poudarjamo, da po zakonu jamstva za izdelek nismo odgovorni za škodo, ki bi nastala zaradi uporabe našega izdelka, prav tako tudi ne za škodo ki bi nastala zaradi nepravilnega popravila izdelka ali pri napačni zamenjavi delov, ki niso originalni deli GARDENA ali pri uporabi z naše strani potrjenih delov, ki pa niso bili vgrajeni v servisu GARDENA ali v naši pooblašteni servisni službi. Enako velja tudi za nadomestne dele in opremo.

HR Odgovornost za proizvod

Izričito napominjemo da u skladu sa Zakonom o odgovornosti za proizvode nismo odgovorni za štete uzrokovane našim uređajima ako su one izazvane nestručnim popravkom ili u slučaju zamjene dijelova nisu korišteni originalni GARDENA dijelovi ili dijelovi koje smo odobrili i popravak nije izvršio GARDENA servis ili ovlašteni stručnjak. Isto vrijedi i za dodatne dijelove i pribor.

RO Responsabilitatea legala a produsului

Mentionam în mod expres ca, în concordanță cu responsabilitatea legală a produsului, nu suntem răspunzători de nici un accident provocat de produsele noastre dacă se datorează reparării necorespunzătoare sau dacă piesele de schimb nu sunt originale GARDENA sau aprobate de GARDENA, sau dacă reparațiile nu au fost efectuate de un Centru de Service GARDENA sau un specialist autorizat. Aceleași prevederi se aplică și pieselor de schimb și accesoriilor.

BG Отговорност за качество

Изрично подчертаваме, че съгласно закона за отговорност за качество, ние не носим отговорност за вредите причинени от нашите уреди, ако същите са причинени от неправилен ремонт или при подмяната на части не са използвани оригинални части на GARDENA или части одобрени от нас и ремонта не е извършен от сервиз на GARDENA или оторизиран специалист. Същото важи за допълнителните части и принадлежности.

EST Tootevastutus

Juhime teie tähelepanu sellele, et tootevastutusseaduse kohaselt ei vastuta me meie seadmete poolt põhjustatud kahjude eest, kui need on tekkinud asjatundmatu paranduse tagajärjel või kui detaili vahetamisel ei kasutatud GARDENA originaalvaruosi ega meie poolt kasutada lubatud varuosi ja kui parandustööd ei ole teinud GARDENA klienditeenindusspetsialistid ega meie volitatud spetsialistid. Sama kehtib lisadetaliide ja tarvikute kohta.

LT Atsakomybė už produkciją

Nurodome, kad remdamiesi Atsakomybės už produkciją įstatymu, neatšakome už nuostolius, sukeltus mūsų prietaisų, jei jie atsirado dėl netinkamo remonto, arba, jei keičiant dalis, buvo naudojamos neoriginalios GARDENA dalys arba dalys, kurių mes neišleidome naudoti, o remontą atliko ne GARDENA servisas arba neįgaliotasis specialistas. Tas pats galioja papildomoms dalims ir priedams.

LV Produkta atbildība

Mēs skaidri norādām uz to, ka saskaņā ar Produktu atbildības likumu, mēs neatbildam par mūsu iekārtu radītiem zaudējumiem, ciktāl tos ir izraisījis neatbilstošs remonts vai daļu nomaiņa ar neoriginālām GARDENA daļām vai ne ar mūsu norādītajām detaļām un remontu nav veicis GARDENA serviss vai pilnvarots speciālists. Tas pats attiecas uz papildinošajām daļām un piederumiem.

<p>D CE-Konformitätserklärung Der Unterzeichnete Husqvarna AB, 561 82 Huskvarna, Sweden bestätigt, dass die nachfolgend bezeichneten Geräte in der von uns in Verkehr gebrachten Ausführung die Anforderungen der harmonisierten EU-Richtlinien, EU-Sicherheitsstandards und produktspezifischen Standards erfüllen. Bei einer nicht mit uns abgestimmten Änderung der Geräte verliert diese Erklärung ihre Gültigkeit.</p>	<p>H UE-Megfelelőeségi nyilatkozat Alulírott, a Husqvarna AB, 561 82 Huskvarna, Sweden igazolja azt, hogy az alábbiakban megnevezett készülékek, az általunk forgalomba hozott kivitelben teljesítik a harmonizációs EU-irányelvek, az EU biztonsági szabványok és a termékre jellemző szabványok követelményeit. Ha a készülékeken a mi beleegyezésünk nélkül változtatást végeznek, akkor ez a nyilatkozat érvényét veszti.</p>
<p>GB CE Declaration The undersigned Husqvarna AB, 561 82 Huskvarna, Sweden hereby certifies that, when leaving our factory, the units indicated below are in accordance with the harmonised EU guidelines, EU standards of safety and product specific standards. This certificate becomes void if the units are modified without our approval.</p>	<p>CZ Prohlášení o shodě EU Podepsaný Husqvarna AB, 561 82 Huskvarna, Sweden potvrzuje, že dále uvedené přístroje v rámci do provozu uvedeném provedení splňují požadavky harmonizovaných směrnic EU, bezpečnostních norem EU a norem specifických pro výrobek. Při námi neschválené změně přístroje ztrácí toto prohlášení platnost.</p>
<p>F Certificat de conformité aux directives européennes Le constructeur, soussigné : Husqvarna AB, 561 82 Huskvarna, Sweden déclare que à la sortie de ses usines le matériel neuf désigné ci-dessous était conforme aux prescriptions des directives européennes énoncées ci-après et conforme aux règles de sécurité et autres règles qui lui sont applicables dans le cadre de l'Union européenne. Toute modification portée sur ce produit sans l'accord express de GARDENA supprime la validité de ce certificat.</p>	<p>SK EU-Vyhlasenie o zhode Nižšie uvedené firma Husqvarna AB, 561 82 Huskvarna, Sweden vyhlasuje, že uvedené zariadenia, ktoré uviedla na trh v tomto vyhotovení, spĺňajú požiadavky harmonizovaných smerníc EU, bezpečnostných noriem EU a noriem špecifických pre výrobok. Pri zmene zariadenia, ktorá nebola odsúhlasená výrobcom stráca toto vyhlásenie platnosť.</p>
<p>NL EU-overeenstemmingsverklaring Ondergetekende Husqvarna AB, 561 82 Huskvarna, Sweden bevestigt, dat de volgende genoemde apparaten in de door ons in de handel gebrachte uitvoering voldoen aan de eis van, en in overeenstemming zijn met de EU-richtlijnen, de EU-veiligheidsstandaard en de voor het product specifieke standaard. Bij een niet met ons afgestemde verandering aan de apparaten verliest deze verklaring haar geldigheid.</p>	<p>GR Δήλωση Συμμόρφωσης προς τις Οδηγίες της ΕΕ Η υπογράφουσα Husqvarna AB, 561 82 Huskvarna, Sweden δηλώνει, ότι τα εξής αναφερόμενα εκδιδόμενα από την εταιρία μας προϊόντα ανταποκρίνονται σε όλες τις αναφορουμενες προδιαγραφές της ΕΕ, στα πρότυπα ασφαλείας της ΕΕ και στα ειδικά για το προϊόν πρότυπα. Σε μία μη συμφωνημένη με την εταιρία μας τροποποίηση των συσκευών αυτή η δήλωση χάνει την ισχύ της.</p>
<p>S EU Tillverkarintyg Undertecknad firma Husqvarna AB, 561 82 Huskvarna, Sweden intygar härmed att nedan nämnda produkter överensstämmer med EU:s direktiv, EU:s säkerhetsstandard och produktspecifikation. Detta intyg upphör att gälla om produkten ändras utan vårt tillstånd.</p>	<p>SLO EU-izjava o skladnosti Podpisani proizvajalec »Husqvarna AB, 561 82 Huskvarna, Sweden« s podpisom potrjuje, da sledeče opisana naprava, ki smo jo poslali na tržišče izpolnjuje zahteve harmoniziranih standardov ES-smernic, ES-varnostnih standardov in izdelku specifičnih standardov. V primeru spremembe na napravi brez našega pisnega dovoljenja ta izjava izgubi svoj pomen in veljavnost.</p>
<p>DK EU Overensstemmelse certificat Undertegnede Husqvarna AB, 561 82 Huskvarna, Sweden bekræfter hermed, at enheder listed herunder, ved afsendelse fra fabrikken, er i overensstemmelse med harmoniserede EU retningslinier, EU sikkerheds standarder og produkt specifikations standarder. Dette certifikat træder ud af kraft hvis enhederne er ændret uden vor godkendelse.</p>	<p>HR Izjava o sukladnosti EU-a Dolje potpisana tvrtka Husqvarna AB, 561 82 Huskvarna, Sweden ovime potvrđuje da dolje navedeni uređaji u izvedbi plasiraju na tržište ispunjavaju zahtjeve harmoniziranih EU smjernica, EU sigurnosnih normi i normi za određene proizvode. Ova izjava postaje ništavna u slučaju izmjene uređaja koje nismo odobrili.</p>
<p>FI EU-yhdenmukaisuusvakuutus Allekirjoittanut Husqvarna AB, 561 82 Huskvarna, Sweden vakuuttaa, että allamainitut laitteet täyttävät tehtaaltamme lähiesään yhdenmukaistetujen EU-direktiivien, EU-turvallisuusstandardien ja tuotekohtaisten standardien vaatimukset. Laitteisiin tehdyt muutokset, joista ei ole sovittu kanssamme, johtavat tämän vakuutuksen raukaamiseen.</p>	<p>RO UE-Certificat de conformitate Prin prezenta Husqvarna AB, 561 82 Huskvarna, Sweden, certifica faptul ca, in momentul in care produsele mentionate mai jos ies din fabrica sunt in concordanta cu directivele UE, standardele de siguranta UE si standardele specifice ale produsului UE. Acest certificat devine nul in cazul modificarii aparatului fara aprobarea noastra.</p>
<p>I Dichiarazione di conformità alle norme UE La sottoscritta Husqvarna AB, 561 82 Huskvarna, Sweden certifica che il prodotto di cui seguito indicato, nei modelli da noi commercializzati, è conforme alle direttive armonizzate UE nonché agli standard di sicurezza e agli standard specifici di prodotto. Qualunque modifica apportata al prodotto senza nostra specifica autorizzazione invalida la presente dichiarazione.</p>	<p>BG ЕС-Декларация за съответствие Подписаната фирма Husqvarna AB, 561 82 Huskvarna, Sweden декларира, че описаните по-долу уреди, пуснати в продажба съгласно нашата спецификация, изпълняват изискванията на хармонизираните ЕС-директиви, ЕС-станданти за безопасност и специфичните производствени стандарти. При промяна на уреда, която не е съгласувана с нас, тази декларация губи своята валидност.</p>
<p>E Declaración de conformidad de la UE El que suscribe Husqvarna AB, 561 82 Huskvarna, Sweden declara que la presente mercancía, objeto de la presente declaración, cumple con todas las normas de la UE, en lo que a normas técnicas, de homologación y de seguridad se refiere. En caso de realizar cualquier modificación en la presente mercancía sin nuestra previa autorización, esta declaración pierde su validez.</p>	<p>EST ELI vastavusdeklaratsioon Allkirjutanu Husqvarna AB, 561 82 Huskvarna, Sweden kinnitab, et kirjeldatud seade vastab meie poole riiglesse viidud kujul ELi harmoniseeritud direktiividele, ELi ohutusstandarditele ja tootega seotud standarditele. Meiega kooskõlastamata muudatuse tegemise korral seadmel kaotab see deklaratsioon kehtivuse.</p>
<p>P Certificado de conformidade da UE Os abaixo mencionados Husqvarna AB, 561 82 Huskvarna, Sweden, por este meio certificam que ao sair da fábrica os aparelhos abaixo mencionados estão de acordo com as direttrizes harmonizadas da UE, padrões de segurança e de produtos específicos. Este certificado ficará nulo se as unidades forem modificadas sem a nossa aprovação.</p>	<p>LT ES Atitikties deklaracija Pasirašanti įmonė Husqvarna AB, 561 82 Huskvarna, Sweden patvirtina, kad žemiau nurodyti prietaisai ir jų modeliai, kurie buvo pagaminti mūsų gamykloje atitinka ES direktyvas, ES saugumo standartus ir specifinius gaminių standartus. Atlikus bet koki prietaiso pakeitimą, kuris nėra suderintas su mumis, ši deklaracija praranda galiojimą.</p>
<p>PL Deklaracja zgodności Unii Europejskiej Husqvarna AB, 561 82 Huskvarna, Sweden potwierdza, że poniżej określone urządzenia w wersji oferowanej przez nas do sprzedaży spełniają wymagania zharmonizowanych dyrektyw Unii Europejskiej, standardu bezpieczeństwa Unii Europejskiej i standardu specyficznego dla tego typu produktów. W przypadku zmiany urządzenia, która nie została z nami uzgodniona, niniejsza deklaracja traci moc obowiązującą.</p>	<p>LV ES-atbilstības deklaracija Parakstījis Husqvarna AB, 561 82 Huskvarna, Sweden, Vācija apstiprina, ka sekojoši apzīmētās iekārtas, kuras mēs izplātam, savā izpildījumā atbilst harmonizētajām ES direktīvām, ES drošības standartiem un produkta specifiskajiem standartiem. Ar mūsu neapstiprinātām izmaiņām iekārtā šī deklarācija zaudē savu derīgumu.</p>

<p>Bezeichnung des Geräts: Description of the unit: Désignation du matériel : Omschrijving van de apparaten: Produktbeskrivning: Beskrivelse af produktet: Laitteiden nimitys: Descrizione dei prodotti: Descripción de la mercancía: Descrição dos aparelhos: Nazwa urządzenia: A készülékek megnevezése: Označení přístrojů: Označenie zariadenia: Όνομασία της συσκευής: Opis naprave: Oznaka uređaja: Descrierea articolului: Обозначение на уредите: Seadmäte nimetus: Prietaisų pavadinimas: Iekārtu apzīmējums:</p>	<p>Tauchpumpe/Schmutzwasserpumpe Submersible Pump/Dirty Water Pump Pompe pour eaux claires/Pompe pour eaux chargées Dompelpomp/Vuilwaterpomp Dränkbar pump/Spillvattenpump Dykpumpe/Pumpe til snavset vand Uppropump/Ļikavesipumpe Pompa sommersa/Pompa sommersa per acqua sporca Bomba sumergible/ Bomba para aguas sucias Bomba submersível/Bomba para esgotos Pompa zanurzeniowa/Pompa do brudnej wody Merülőszivattyú/Szennyvízszivattyú Ponorné čerpadlo/Kalové čerpadlo Ponorné čerpadlo/Kalové čerpadlo Υποβρύχια αντλία/αντλία λιμμάτων Роторна črpalka/Črpalka za odpadno vodo Uronjiva pumpa/Pumpa za prljavu vodu Pompă submersibilă/Pompă pentru apă murdară Ποτοπνεμα дренажна помпа/Πомпа за мръсна вода Uputatav pump/Reoveerpump Panardinamas siurblys/Purvino vandens siurblys Legremdejamais sūknis/Netirā ūdens sūknis</p>	<p>Hinterlegte Dokumentation: GARDENA Technische Dokumentation, M. Kugler, 89079 Ulm</p> <p>Deposited Documentation: GARDENA Technical Documentation, M. Kugler, 89079 Ulm</p> <p>Documentation déposée: Documentation technique GARDENA, M. Kugler, 89079 Ulm</p>
<p>Typ-Bezeichnung: Product type: Désignation du modèle : Type-auduiding: Typebeteckning: Type-betegelse: Typipilkuvaus: Tipologia: Designación del tipo: Designação do modelo: Oznaczenie typu: Tipus megnevezése: Τυπové označení: Typ-označenie: Όνομασία τύπου: Naziv tipa:</p>	<p>Oznaka tipa: Denumirea tipului: Тип-наименование: Tíubi nimetus: Típo pavadinimas: Típa apzimejums: Tuotenro: Numero articolo: Número de artículo: Número de referência: Numer artykułu: Cikkszám: Číslo výrobu: Číslo výrobu: Καθικός: Številka artikla:</p>	<p>Anbringningsjahr der CE-Kennzeichnung: Year of CE marking: Année d'apposition du marquage CE : Installatiejaar van de CE-auduiding: Märkningsår: CE-Mærkningsår: CE-merkin kiinnitysvuosi: Anno di applicazione della certificazione CE: Colocación del distintivo CE: Ano de marcação pela CE: Rok nadania oznakowania CE: CE-jelzés elhelyezésének éve: Rok umístění značky CE: Rok udelenia značky CE: Έτος οήματος CE: Leto namestitve CE-oznake: Godina dobivanja CE oznake: Anul de marcare CE: Година на поставяне на CE-маркировка: CE-märgistuse paigaldamise aasta: Metai, kada pažymėta CE-ženkle: CE-marķējuma uzlikšanas gads:</p>
<p>6000 6000</p> <p>CE-Richtlinien: CE-Directives: Directives CE : CE-richtlijnen: CE-direktiv: CE-direktiver: CE-merkinnät: Direttive CE: Directivas CE: Diretivas CE: Dyrektywy CE: CE irányelvek: Směrnice CE: Označenie CE: Οδηγίες CE: CE-direktive: CE smjernice: Directivele CE:</p>	<p>1777 1790</p> <p>CE-Директиви: CE direktiivid: CE direktivos: CE direktivas:</p> <p>2011/65/EG 2014/30/EG 2014/35/EG</p>	<p>2005</p> <p>Ulm, den 22.01.2016 Ulm, 22.01.2016 Fait à Ulm, le 22.01.2016 Ulm, 22-01-2016 Ulm, 2016.01.22 Ulm, 22.01.2016 Ulm, 22.01.2016 Ulm, 22.01.2016 Ulm, 22.01.2016 Ulm, 22.01.2016 Ulm, 22.01.2016 Ulm, 22.01.2016 Ulm, 22.01.2016 Ulm, 22.01.2016 Ulm, 22.01.2016 Ulm, 22.01.2016 Ulm, 22.01.2016 Ulm, 22.01.2016 Ulm, 22.01.2016 Ulm, 22.01.2016 Ulm, 22.01.2016 Ulm, 22.01.2016</p> <p>Der Bevollmächtigte Authorized representative: Le mandataire De gevolmachtigde Auktoriserad representant Autoriseret repræsentant Valtuutettu edustaja Persona delegata La persona autorizada O reprezentante Peļnemocnik Meghatalmazott Zplnomocněnec Splnomocnený O εξουσιοδοτημένος Pooblaščenec Ovlaštena osoba Conducerea tehnică Упълномощен Volitatud esindaja Igalotasis atstovas Pilnvarotā persona</p>
<p>Harmonisierte EN:</p>	<p>EN 60335-1 EN 60335-2-41</p>	<p> Reinhard Pompe Vice President</p>

Pumpen-Kennlinien

Performance characteristics

Courbes de performance

Prestatiegrafiek

Kapacitetskurva

Ydelses karakteristika

Pumpun ominaiskäyrä

Pumpekarakteristikk

Curva di rendimento

**Curva característica
de la bomba**

**Características de
performance**

Charakterystyka pompy

Szivattyú-jelleggörbe

Charakteristika čerpadla

Charakteristiky čerpadla

Χαρακτηριστικό διάγραμμα

Характеристика насоса

Karakteristika črpalka

Obilježja pumpe

Karakteristika pumpe

Крива характеристики насоса

Caracteristică pompă

Pompa karakter eğrisi

Помпена характеристика

Fuqia e pompës

Pumba karakteristik

Siurblio charakteristinė kreivė

Sūkņa raksturlīkne

6000 Art. 1777 / 6000 Art. 1790

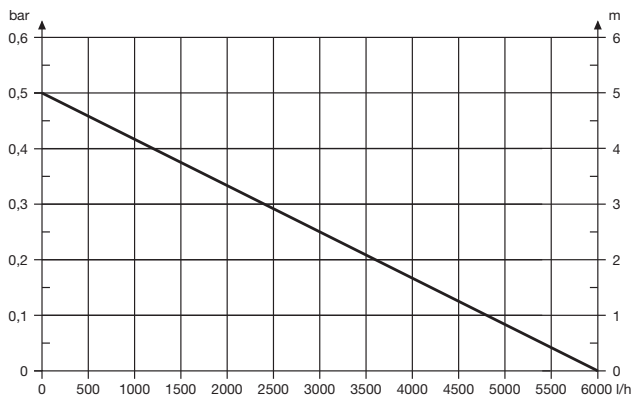

Deutschland / Germany

GARDENA
 Manufacturing GmbH
 Central Service
 Hans-Lorenser-Straße 40
 D-89079 Ulm
 Produktfragen:
 (+49) 731 490-123
 Reparaturen:
 (+49) 731 490-290
 service@gardena.com

Albania

COBALT Sh.p.k.
 Rr. Siri Kodra
 1000 Tirana

Argentina

Husqvarna Argentina S.A.
 Av.del Libertador 5954 –
 Piso 11 – Torre B
 (C1428APR) Buenos Aires
 Phone: (+54) 11 5194 5000
 info.gardena@
 ar.husqvarna.com

Armenia

Garden Land Ltd.
 61 Tigran Mets
 0005 Yerevan

Australia

Husqvarna Australia Pty. Ltd.
 Locked Bag 5
 Central Coast BC
 NSW 2252
 Phone: (+61) (0) 2 4352 7400
 customer.service@
 husqvarna.com.au

Austria / Österreich

Husqvarna Austria GmbH
 Industriezeile 36
 4010 Linz
 Tel.: (+43) 732 77 01 01-485
 service.gardena@
 husqvarnagroup.com

Azerbaijan

Firm Progress
 a. Aliyev Str. 26A
 1052 Bakı

Belgium

GARDENA Belgium NV/SA
 Sterrebeekstraat 163
 1930 Zaventem
 Phone: (+32) 2 720 92 12
 Mail: info@gardena.be

Bosnia / Herzegovina

SILK TRADE d.o.o.
 Industrijska zona Bukva bb
 74260 Tešanj

Brazil

Husqvarna do Brasil Ltda
 Av. Francisco Matarazzo,
 1400 – 19º andar
 São Paulo – SP
 CEP: 05001-903
 Tel. 0800-112252
 marketing.br.husqvarna@
 husqvarna.com.br

Bulgaria

Хускварна България ЕООД
 Быв. „Андрей Ляпчев“ № 72
 739 София
 Tel.: (+359) 02/975 3076
 www.husqvarna.bg

Canada / USA

GARDENA Canada Ltd.
 100 Summerlea Road
 Brampton, Ontario L6T 4X3
 Phone: (+1) 905 792 9330
 info@gardenacanada.com

Chile

Maquinarias Agroforestales
 Ltda. (Maga Ltda.)
 Santiago, Chile
 Avda. Chesterton
 # 8355 comuna Las Condes
 Phone: (+56) 2 202 4417
 Dalton@maga.cl
 Zpcode: 7560330
 Temuco, Chile
 Avda. Valparaiso # 01466
 Phone: (+56) 45 222 126
 Zpcode: 4780441

China

Husqvarna (China) Machinery
 Manufacturing Co., Ltd.
 No. 1355, Jia Xin Rd.,
 Ma Lu Zhen, Jia Ding Dist.,
 Shanghai
 201801
 Phone: (+86) 21 59159629
 Domestic Sales
 www.gardena.com.cn

Colombia

Husqvarna Colombia S.A.
 Calle 18 No. 68 D-31, zona
 Industrial de Montevideo
 Bogotá, Cundinamarca
 Tel. 571 2922700 ext. 105
 jairo.salazar@
 husqvarna.com.co

Costa Rica

Compania Exim
 Euroberoamericana S.A.
 Los Colegios, Moravia,
 200 metros al Sur del Colegio
 Saint Francis – San José
 Phone: (+506) 297 68 83
 exim_euro@racsa.co.cr

Croatia

SILK ADRIA d.o.o.
 Josipa Lončara 3
 10090 Zagreb
 Phone: (+385) 1 3794 580
 silk.adria@zg.t-com.hr

Cyprus

Med Marketing
 17 Digeni Akritia Ave
 P.O. Box 27017
 1641 Nicosia

Czech Republic

Husqvarna Česko s.r.o.
 Tůrkova 2319/5b
 149 00 Praha 4 – Chodov
 Bezpłatná infolinka:
 800 100 425
 servis@cz.husqvarna.com

Denmark

GARDENA / Husqvarna
 Consumer Outdoor Products
 Salgsafdelning Danmark
 Box 9003
 S-200 39 Malmö
 info@gardena.dk

Dominican Republic

BOSQUESA, S.R.L
 Carretera Santiago Licey
 Km. 5 ½
 Esquina Copal II.
 Santiago
 Dominican Republic
 Phone: (+809) 736-0333
 joserbosquesa@claro.net.do

Ecuador

Husqvarna Ecuador S.A.
 Arupos E1-181 y 10 de
 Agosto Quito, Pichincha
 Tel. (+593) 22800739
 francisco.jacom@
 husqvarna.com.ec

Estonia

Husqvarna Eesti OÜ
 Consumer Outdoor Products
 Keskk tee 10, Aaviku küla
 Rae vald
 Harju maakond
 75305 Estonia
 kontakt.etj@husqvarna.ee

Finland

Oy Husqvarna Ab
 Consumer Outdoor Products
 Lauttarhankatu 8 / P.L 3
 00581 HELSINKI
 info@gardena.fi

France

Husqvarna France
 9/11 Allée des pierres mayettes
 92635 Gennévilliers Cedex
 France
 http://www.gardena.com/fr
 N° AZUR: 0 810 00 78 23
 (Prix d'un appel local)

Georgia

ALD Group
 Bellashvili 8
 1159 Tbilisi

Great Britain

Husqvarna UK Ltd
 Preston Road
 Aycliffe Industrial Park
 Newton Aycliffe
 Consumer Durham
 DL5 6UP
 info.gardena@
 husqvarna.co.uk

Greece

Π.ΠΑΠΑΔΟΠΟΥΛΟΣ ΑΕΒΕ
 Λεωφ. Αθηνών 92
 Αθήνα
 Τ.Κ.104 42
 Ελλάδα
 Τηλ. (+30) 210 5193 100
 info@papadopoulos.com.gr

Hungary

Husqvarna Magyarorszá g Kft.
 Ezred u. 1-3
 1044 Budapest
 Telefon: (+36) 1 251-4161
 nevoszolgalat.husqvarna@
 husqvarna.hu

Iceland

Ó. Johnson & Kaaber
 Tunguhalsi 1
 110 Reykjavik
 ooj@ojk.is

Ireland

Husqvarna UK Ltd
 Preston Road
 Aycliffe Industrial Park
 Newton Aycliffe
 Consumer Durham
 DL5 6UP
 info.gardena@
 husqvarna.co.uk

Italy

Husqvarna Italia S.p.A.
 Via Como 72
 39088 VALMADRERA (LC)
 Phone: (+39) 0341.203.111
 info@gardena.italia.it

Japan

KAKUICHI Co. Ltd.
 Sumitomo Realty &
 Development Kojimachi
 BLDG., 8F
 5-1 Nibanencho
 Chiyoda-ku
 Tokyo 102-0084
 Phone: (+81) 33 264 4721
 m_ishihara@kaku-icchi.co.jp

Kazakhstan

LAMED Ltd.
 155/1, Tazhibayevoy Str.
 050060 Almaty
 IP Schmidt
 Abayavenue 3B
 110 005 Kostanay

Korea

Kyung Jin Trading CO.,LTD.
 107-4, SunDuk Bld.,
 YangJae-dong,
 Seocho-gu,
 Seoul, (zipcode: 137-891)
 Phone: (+82) (0)2 574-6300

Kyrgyzstan

Alye Maki
 av. Molodaya Guardir J 3
 720014
 Bishkek

Latvia

Husqvarna Latvija
 Consumer Outdoor Products
 Bākūžu iela 6
 LV-1024 Rīga
 info@husqvarna.lv

Lithuania

Husqvarna Lietuva
 Consumer Outdoor Products
 Ateities pl. 77C
 LT-52104 Kaunas
 centras@husqvarna.lt

Luxembourg

Magasins Jules Neuberg
 39, rue Jacques Stas
 Luxembourg-Gasperich 2549
 Case Postale No. 12
 Luxembourg 2010
 Phone: (+352) 40 14 01
 api@neuberg.lu

Mexico

AFOSA
 Av. Lopez Mateos Sur # 5019
 Col. La Calma 45070
 Zapopan, Jalisco
 Mexico
 Phone: (+52) 33 3818-3434
 icornej@afosa.com.mx

Moldova

Convel S.R.L.
 290A Muncesti Str.
 2002 Chisinau

Netherlands

GARDENA Nederland B.V.
 Postbus 50176
 1305 AD ALMERE
 Phone: (+31) 36 521 00 00
 info@gardena.nl

Neth. Antilles

Jonka Enterprises N.V.
 Sta. Rosa Weg 196
 P.O. Box 8200
 Curaçao
 Phone: (+599) 9 767 66 55
 pgm@jonka.com

New Zealand

Husqvarna New Zealand Ltd.
 PO Box 76-437
 Manukau City 2241
 Phone: (+64) (0) 9 9202410
 support.nz@husqvarna.co.nz

Norway

GARDENA
 Husqvarna Consumer
 Outdoor Products
 Salgskontor Norge
 Kleverveien 6
 1540 Vestby
 info@gardena.no

Peru

Husqvarna Perú S.A.
 Jr. Ramón Cárcamo 710
 Lima 1
 Tel: (+51) 1 3320400 ext.416
 jean.remuzog@
 husqvarna.com

Poland

Husqvarna
 Poland Spółka z o.o.
 ul. Wysockiego 15 b
 03-371 Warszawa
 Phone: (+48) 22 330 96 00
 gardena@husqvarna.com.pl

Portugal

Husqvarna Portugal, SA
 Lagoa – Albarraque
 2835 – 595 Rfo de Mouro
 Tel.: (+351) 21 922 85 30
 Fax: (+351) 21 922 85 36
 info@gardena.pt

Romania

Madex International Srl
 Soseaua Odaii 117-123,
 PO 019603 Bucuresti, S 1
 Phone: (+40) 21 352.76.03
 madex@ines.ro

Russia / Россия

ООО „Хускварна“
 141400, Московская обл.,
 г. Химки,
 улица Ленинградская,
 владение 39, стр.6
 Бизнес Центр
 „Химки Бизнес Парк“,
 помещение 0802. 04
 http://www.gardena.ru

Serbia

Domel d.o.o.
 Autoput za Novi Sad bb
 11273 Belgrade
 Phone: (+381) 11 848 88 12
 miroslav.jejina@domel.rs

Singapore

Hy-Ray PRIVATE LIMITED
 40 Jalan Pemimpin
 #02-08 Tat Ann Building
 Singapore 577185
 Phone: (+65) 6253 2277
 shying@hyray.com.sg

Slovak Republic

Husqvarna Česko s.r.o.
 Tůrkova 2319/5b
 149 00 Praha 4 – Chodov
 Bezpłatná infolinka:
 800 154 044
 servis@sk.husqvarna.com

Slovenia

Husqvarna Austria GmbH
 Industriezeile 36
 4010 Linz
 Tel.: (+43) 732 77 01 01-485
 service.gardena@
 husqvarnagroup.com

South Africa

Husqvarna
 South Africa (Pty) Ltd
 Postnet Suite 250
 Private Bag X6,
 Cascades, 3202
 South Africa
 Phone: (+27) 33 846 9700
 info@gardena.co.za

Spain

Husqvarna España S.A.
 Calle de Rivas nº 10
 28052 Madrid
 Phone: (+34) 91 708 05 00
 atencioncliente@gardena.es

Suriname

Agrofix n.v.
 Verlengde Hogestraat # 22
 Phone: (+597) 472426
 agrofix@sr.net
 Pobox : 2006
 Paramaribo
 Suriname – South America

Sweden

Husqvarna AB
 S-561 82 Huskvarna
 info@gardena.se

Switzerland / Schweiz

Husqvarna Schweiz AG
 Consumer Products
 Industriestrasse 10
 5506 Mägenwil
 Phone: (+41) (0) 62 887 37 90
 info@gardena.ch

Turkey

GARDENA Dost Diş Ticaret
 Müesseslik A.Ş.
 Sanayi Cad. Adil Sokak
 No: 1/B Kartal
 34873 İstanbul
 Phone: (+90) 216 38 93 939
 info@gardena-dost.com.tr

Ukraine / Україна

ТОВ „Хусварна Україна“
 вул. Васильківська, 34,
 офіс 204-р
 03022, Київ
 Тел. (+380) 044 498 39 02
 info@gardena.ua

Uruguay

FELI SA
 Entre Rios 1083 CP 11800
 Montevideo – Uruguay
 Tel: (+598) 22 03 144
 info@felisa.com.uy

Venezuela

Corporación Casa y Jardín C.A.
 Av. Caroni, Edif. Trezmen, P.B.
 Colinas de Bello Monte.
 1050 Caracas.
 Tlf: (+58) 212 992 33 22
 info@casayjardin.net.ve

1777-20.960.08/0316

© GARDENA
 Manufacturing GmbH
 D-89070 Ulm
 http://www.gardena.com