

TCS Li-18/20 Art. 8866

- | | |
|---|--|
| <p>D Betriebsanleitung
Accu-Hochentaster</p> <hr/> <p>GB Operating Instructions
Battery Pole Pruner</p> <hr/> <p>F Mode d'emploi
Élagueuse sur perche sur accu</p> <hr/> <p>NL Gebruiksaanwijzing
Accu-telescoopkettingzaag</p> <hr/> <p>S Bruksanvisning
Batteridrivnen Kvistsåg</p> <hr/> <p>DK Brugsanvisning
Akku-grensav til højtsiddende grene</p> <hr/> <p>FI Käyttöohje
Accu-raivaussaha</p> <hr/> <p>N Bruksanvisning
Accu-beskjæringssaks</p> <hr/> <p>I Istruzioni per l'uso
Potatore telescopico a batteria</p> <hr/> <p>E Instrucciones de empleo
Sierra de pértiga telescópica con accu</p> <hr/> <p>P Manual de instruções
Serra accu para poda em altura</p> <hr/> <p>PL Instrukcja obsługi
Akumulatorowa pilarka łańcuchowa z trzonkiem teleskopowym</p> <hr/> <p>H Használati utasítás
Akumulátoros magassági ágévágó</p> <hr/> <p>CZ Návod k obsluze
Akumulátorová teleskopická vyvívavací pilka</p> <hr/> <p>SK Návod na obsluhu
Akumulátorový teleskopický odvetvovač</p> | <p>GR Οδηγίες χρήσης
Τηλεσκοπικό αλυσοπρίονο μπαταρίας</p> <hr/> <p>RUS Инструкция по эксплуатации
Аккумуляторный высотерез</p> <hr/> <p>SLO Navodilo za uporabo
Akumulatorski obrezovalnik za veje</p> <hr/> <p>HR Upute za uporabu
Akumulatorska teleskopska pila</p> <hr/> <p>SRB Uputstvo za rad
Akumulatorska teleskopska testera</p> <hr/> <p>UA Інструкція з експлуатації
Акумуляторного телескопічного сучкоріза-пилки</p> <hr/> <p>RO Instrucțiuni de utilizare
Foarfecă cu acumulator pentru rădirea crengilor copacilor înalți</p> <hr/> <p>TR Kullanma Kılavuzu
Accu High Kesici</p> <hr/> <p>BG Инструкция за експлоатация
Телескопична акумулаторна кастрачка</p> <hr/> <p>AL Manual përdorimi
Sharrë degësh me bateri</p> <hr/> <p>EST Kasutusjuhend
Akuga kõrglõikur</p> <hr/> <p>LT Eksploatavimo instrukcija
Akumulatorinė aukštapijovė</p> <hr/> <p>LV Lietošanas instrukcija
Atzarotājs ar akumulatoru un teleskopisko kātu</p> |
|---|--|

GARDENA Akumulatorski obrezovalnik za veje TCS Li-18/20



To je prevod nemškega originalnega navodila za uporabo. Prosimo, skrbno preberite navodila za uporabo in upoštevajte napisane nasvete.

V navodilu za uporabo preučite podatke o pravilni uporabi izdelka in se seznanite z varnostnimi opozorili.



Iz varnostnih razlogov tega izdelka ne smejo uporabljati osebe mlajše od 16 let, kot tudi osebe, ki niso seznanjene z navodili za uporabo. Osebe z omejenimi telesnimi in duševnimi sposobnostmi lahko uporabljajo ta izdelek samo pod nadzorom ali po navodilih pooblaščenih oseb. Otroci morajo biti pod nadzorom, zagotovite, da naprave ne bodo uporabljali kot igračo.

→ Prosimo, skrbno shranite navodila za uporabo.

Kazalo:

1. Področja uporabe vašega GARDENA akumulatorskega obrezovalnika za veje	224
2. Varnostni napotki	225
3. Montaža	228
4. Zagon	229
5. Uporaba	230
6. Shranjevanje	232
7. Vzdrževanje	232
8. Odpravljanje motenj	234
9. Razpoložljiva dodatna oprema	235
10. Tehnični podatki	235
11. Servis / Garancija	236

1. Področja uporabe vašega GARDENA akumulatorskega obrezovalnika za veje

Pravilna uporaba:

GARDENA akumulatorski obrezovalnik za veje je predviden za obrezovanje vej na drevesih, živih mejah, grmih in grmičevju z vejami do največ 8 cm premera na zasebnih vrtovih hiš in za preživljanje prostega časa.

Upoštevanje teh navodil za uporabo je pogoj za pravilno uporabo obrezovalnika za veje.

Upoštevajte:



NEVARNOST! Telesne poškodbe!

Obrezovalnika za veje ni dovoljeno uporabljati za podiranje dreves. Dele vej odstranjujte, da vas ne zadenejo padajoče veje in vas veje, ki so padle na tla, ne morejo več udariti. Pri rezanju ne stojte pod vejo.

2. Varnostni napotki



V primeru, da Vašega izdelka ne boste uporabljali v skladu s temi navodili, je le-ta lahko nevaren! Vaš izdelek lahko povzroči resne poškodbe uporabniku in drugim osebam, zato je potrebno upoštevati vsa opozorila in varnostne napotke, da bi se zagotovila ustrezna varnost in učinkovitost med njegovo uporabo. Uporabnik je odgovoren za to, da se upoštevajo opozorila in varnostni napotki navedeni v tem priročniku in na proizvodu samem.

Razlaga Simbolov na Vašem proizvodu.



OPOZORILO!

Preberite navodila za uporabo in se prepričajte, da razumete vse kontrolne funkcije in njihovo delovanje.



Smrtna nevarnost zaradi električnega udara!
Ohranjajte najmanj 10 m razdalje do električnih napeljav.



Vedno nosite zaščitne rokavice.



Vedno nosite nedrseče varnostne čevlje.



Vedno nosite zaščitno čelado.



Vedno nosite zaščitna očala in zaščitno sluha.



Ne izpostavljajte dežju.
Če dežuje, izdelka na puščajte na prostem.

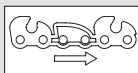

Smer teka verige.

Splošna varnostna opozorila glede motornih orodij



POZOR! Preberite vsa varnostna opozorila in navodila. Če ne upoštevate varnostnih navodil, lahko pride do električnega udara, požara ali hude telesne poškodbe.

Vsa opozorila in navodila shranite za poznejšo uporabo. Izraz "motorno orodje" v opozorilih se nanaša na motorno orodje z napajanjem iz električnega omrežja (prek napajalnega kabla) ali baterijsko motorno orodje (brez napajalnega kabla).

1) Varnost na delovnem območju

a) Delovno območje naj bo čisto in dobro osvetljeno. V natrpanih ali temnih območjih je nevarnost nesreč večja.

b) Motornih orodij ne uporabljajte v okoljih, kjer obstaja možnost eksplozije, na primer ob prisotnosti vnetljivih tekočin, plinov ali prahu.

Motorna orodja povzročajo nastanek isker, ki lahko sprožijo vžig prahu ali hlapov.

c) Motornega orodja ne uporabljajte v prisotnosti otrok ali opazovalcev.

Zaradi odvratanja pozornosti lahko izgubite nadzor.

2) Električna varnost

a) Vtičak motornega orodja mora ustrezati napajalni vtičnici. Vtičaka ne smete na noben način spreminjati. Z ozemljenimi motornimi orodji ne uporabljajte nobenih adapterjev za vtičake.

Nespremenjeni vtičaki in ustrezne napajalne vtičnice zmanjšajo nevarnost električnega udara.

b) Izogibajte se telesnemu stiku z ozemljenimi površinami, kot so cevi, radiatorji, štedilniki in hladilniki. Če je vaše telo ozemljeno, je nevarnost električnega udara večja.

c) Motornih orodij ne izpostavljajte dežju in vlažnim pogojem.

Voda, ki vstopi v motorno orodje, poveča nevarnost električnega udara.

d) Ne zlorabljajte napajalnega kabla. Nikoli ga ne uporabljajte za nošenje, vlečenje ali odklapanje napajalnega orodja. Pazite, da ne pride v stik z vročino, oljem, ostrimi robovi ali premičnimi deli. Poškodovani ali zapleteni kablji povečujejo nevarnost električnega udara.

e) Ko motorno orodje uporabljate na prostem, uporabite podaljšek, ki je primeren za uporabo na prostem.

Uporaba podaljška, ki je namenjen uporabi na prostem, zmanjšuje nevarnost električnega udara.

f) Če je uporaba motornega orodja v vlažnem okolju neizogibna, uporabite vir napajanja, ki je zaščiten z napravo okvarnega toka (RCD).

Uporaba naprave RCD zmanjšuje nevarnost električnega udara.

3) Osebna varnost

a) Pri uporabi motornega orodja bodite previdni, pazite, kaj počnete, in uporabite zdrav razum. Električnih orodij ne uporabljajte, če ste utrujeni ali bolni ali pa ste pod vplivom drog, alkohola ali zdravil. Že samo trenutek nepazljivosti med uporabo motornega orodja lahko povzroči hudo telesno poškodbo.

b) Uporabljajte osebno zaščitno opremo. Vedno nosite zaščitna očala. Osebno zaščitno opremo je treba kupiti v specializirani trgovini. Zaščitna oprema, kot so zaščitna maska proti prahu, varnostna obutev, ki ne drsi, trda čelada in zaščita sluha, uporabljena v ustreznih pogojih, zmanjšuje nevarnost telesnih poškodb.

c) Preprečite nenamerni zagon. Preden orodje priklopite na vir napajanja in / ali baterijo, ga dvignite ali prenašate, se prepričajte, da je stikalo za vklop / izklop v položaju za izklop. Če med prenašanjem motornega orodja držite prst na stikalu ali priklopite orodje, na katerem je stikalo za vklop / izklop v položaju za vklop, na vir napajanja, lahko povzročite nezgodo.

d) Pred vklopom orodja odstranite morebiten ključ ali izvijač za namestitvev.

Ključ ali izvijač, ki ostane na vrtečem se delu motornega orodja, lahko povzroči telesno poškodbo.

e) Ne poskušajte seči predaleč. Da preprečite prekomerno utrujenost, spremenite delovni položaj in poskrbite za zadostne odmore z mirovanjem. Vedno ohranite stabilen položaj nog in ravnotežje. Tako boste lažje nadzorovali motorno orodje v nepričakovanih okoliščinah.

f) Oblecite se ustrezno. Ne nosite ohlapnih oblačil ali nakita. Las, oblačil in rokavic ne približujete premičnim se delom. Premični deli lahko zagrabijo ohlapna oblačila, nakit ali dolge lase.

g) Če so priložene naprave za priključitev pripomočkov za odstranjevanje in zbiranje prahu, poskrbite, da bodo te priključene in pravilno uporabljene.

Uporaba pripomočkov za zbiranje prahu zmanjšuje s tem povezane nevarnosti.

4) Uporaba in nega motornega orodja

a) Motornega orodja ne uporabljajte na silo. Motorno orodje uporabljajte samo za ustrezne namene.

Z ustreznim motornim orodjem boste delo bolje opravili, uporaba orodja za namen, za katerega je bilo zasnovano, pa je tudi varnejša.

b) Ne uporabljajte motornega orodja, na katerem ne deluje stikalo za vklop / izklop.

Motorno orodje, ki ga ni mogoče upravljati s stikalom, je nevarno, zato ga je treba odnesti na popravilo.

c) Preden napravite kakršne koli prilagoditve, zamenjate dodatno opremo ali motorno orodje shranite, iztaknite vtičak iz vira napajanja in / ali odstranite baterijo. Ti preventivni varnostni ukrepi zmanjšujejo tveganje nenamernega zagona motornega orodja.

d) Motorno orodje v pripravljenosti hranite zunaj doseg a otrok. Ne dovolite, da motorno orodje uporabljajo osebe, ki niso seznanjene z njegovo uporabo ali temi navodili. Motorna orodja so v rokah neusposobljenih uporabnikov nevarna.

e) Skrbite za vzdrževanje motornih orodij. Bodite pozorni na napačno poravnavo ali vezavo premičnih delov, na polomljene dele in druge okoliščine, ki bi lahko vplivale na delovanje motornega orodja. Poškodovano motorno orodje pred uporabo odnesite na popravilo. Številne nesreče so posledica neustreznega vzdrževanja motornega orodja.

f) Rezalno orodje naj bo ostro in čisto.

Pravilno vzdrževana rezalna orodja z ostrimi rezalnimi robovi so varnejša in jih je lažje upravljati.

g) Motorna orodja, dodatno opremo in dele orodja itd. uporabljajte v skladu s temi navodili, upoštevajte pa tudi delovne pogoje in vrsto dela, ki ga želite opraviti.

Uporaba motornih orodij za dela, za katera niso namenjena, je lahko nevarno.

5) Uporaba in postopki z akumulatorskim orodjem

a) Akumulatorje polnite samo s polnilci, ki jih priporoča proizvajalec.

Polnilec je namenjen izključno za polnjenje konkretnih akumulatorjev, v primeru polnjenja drugačnih akumulatorjev obstaja nevarnost požara.

b) Za to električno orodje uporabljajte samo predvidene in za to namene ustrezne akumulatorje.

Uporaba drugačnega akumulatorja lahko povzroči poškodbe ali požar.

c) Nadomestni akumulator shranite tako, da ne bo prišel v stik s pisarniškiimi sponkami, kovanci, ključi, iglami, vijaki ali drugimi kovinskimi predmeti, ki bi lahko povzročili povezavo električnih kontaktov.

Kratek stik med kontakti akumulatorja lahko povzroči opekline ali požar.

d) Pri napačni uporabi lahko iz akumulatorja izteče tekočina. Izogibajte se stika s tekočino iz akumulatorja. Če pride tekočina iz akumulatorja v stik s kožo, to takoj izperite z vodo. Če tekočina zaide v oči, takoj poiščite pomoč zdravnika. Iztekajoča tekočina iz akumulatorja lahko povzroči vnetje kože ali opekline.

6) Servis

a) Električno orodje sme popravljati samo kvalificirano osebe; za popravilo uporabljajte izključno samo originalne nadomestne dele. Le na ta način lahko še nadalje zagotovite varnost naprave.

Obrezovalnik za veje – varnostni napotki:

- Vedno pazite na to, da na področje verige ne zaidejo deli telesa. Odstranite odrezani material ali pa materiala za rezanje ne držite, ko se rezila premikajo. Blokirani material odstranite le pri izklopljeni napravi.

Trenutek nepazljivosti pri ravnanju z obrezovalnikom za veje lahko povzroči težke poškodbe.

- Obrezovalnik za veje vedno prenašajte za ročaj in samo, ko se veriga ne premika več. Med transportom ali shranjevanjem obrezovalnikov za veje je treba na žagin list namestiti pokrov.

Pravilno ravnanje z obrezovalnikom za veje zmanjša tveganje poškodb zaradi verige.

- Električno orodje držite za izolirane površine ročaja, ker veriga lahko pride v stik s skritimi omrežnimi kablji. Stik žaginega lista z napeljavo pod napetostjo lahko napetost prenese na kovinske dele naprave in privede do električnega udara.

Dodatna varnostna priporočila

Varnost na delovnem območju

Obrezovalnik za veje uporabljajte le v skladu z načinom, ki je predviden zanj.

Uporabnik ali upravljalec je odgovoren za nesreče ali ogrožanje drugih oseb ali njihove lastnine. Zaradi povečanega obsega delovanja škarij, pri izpeljani teleskopski cevi, bodite pozorni na ostale osebe v bližini. Nevarnost! Ko uporabljate zaščito sluha, da se zaščitite pred hrupom naprave, obstaja nevarnost da ne zaznate osebe, ki se vam približuje.

Nevarnost! Ta naprava med obratovanjem povzroči nastanek elektromagnetnega polja. To polje lahko pod določenimi pogoji medsebojno učinkuje na aktivne ali pasivne medicinske vsadke. Za zmanjšanje tveganja resne ali smrtne poškodbe osebam z medicinskimi

vsadki priporočamo, da pred uporabo naprave o njej povprašajo svojega zdravnika ali proizvajalca medicinskega vsadka.

Naprave ne uporabljajte kadar obstaja nevarnost nevihte.

Elektrika

Polnilno napravo priključite samo na izmenično napetost, navedeno na napisni tablici.
Kabel za ozemljitev ne sme biti povezan z nobenim delom nobene naprave in sicer pod nobenim pogojem.

Osebna varnost

Vedno nosite primerno obleko, rokavice in močne čevlje.

Preverite področja, na katerih želite uporabiti obrezovalnik za veje, in odstranite vse žice, skrite električne kable in druge tuje objekte.

Vsa dela za nastavitve (nagibanje rezalne glave, spreminjanje dolžine teleskopske cevi) je treba izvesti z nameščenim zaščitnim pokrovom, pri tem pa obrezovalnika za veje ni dovoljeno odložiti na žagin list.

Pred uporabo in kadar je bila izpostavljena močnemu udarcu, je napravo treba preveriti glede znakov loma ali poškodbe in ga po potrebi popravite.

Nikoli ne poskušajte delati z nepopolnim obrezovalnikom za veje, na katerem so bile izvedene nepooblašene spremembe.

Uporaba in nega motornega orodja

Prepričajte se, da znate obrezovalce v slučaju nevarnosti hitro ugasniti.

Obrezovalnika za veje nikoli ne držite na zaščitnem pokrovu.

Obrezovalnika za veje ne uporabljajte, če so njegove zaščitne priprave poškodovane.

Med uporabo obrezovalnika za veje ni dovoljeno uporabljati lestve.

Napravo smete uporabljati samo takrat, ko trdno stojite na tleh.

Odstranitev akumulatorja:

- preden obrezovalnik za veje pustite brez nadzora;
- preden očistite zamašitev;
- preden obrezovalnik za veje začnete preverjati ali čistiti ali na njem izvajati dela;
- če zadenete ob predmet. Obrezovalnik za veje je dovoljeno ponovno uporabiti šele, ko je absolutno zagotovljeno, da se celoten obrezovalnik za veje nahaja v varnem stanju obratovanja;
- če obrezovalnik za veje začne nenavadno močno vibrirati. Takoj preverite. Premočno vibriranje lahko povzroči telesne poškodbe.
- preden ga predate v roke drugi osebi.

Nevarnost! Majhni otroci naj pri montaži niso prisotni. Pri montaži bi lahko prišlo do zaužitja majhnih delov in obstaja nevarnost zadušitve zaradi vrečke iz polietilena.

Vzdrževanje in shranjevanje



NEVARNOST POŠKODBE!

Verige se ne dotikajte.

→ Po končanem delu ali prekinitvi dela takoj namestite zaščitni pokrov.

Vse matice in vijaki morajo biti trdno priviti, da je zagotovljeno varno obratovanje naprave.

Varnost pri delu z akumulatorjem



NEVARNOST POŽARA!

Akumulator za polnjenje mora biti med postopkom polnjenja na negorljivi, toplotno odporni in neprevodni podlagi. Jedke, gorljive in lahko vnetljive predmete ne hranite v bližini polnilnika in akumulatorja. Polnilnika in akumulatorja med postopkom polnjenja ne prekrivajte. Če bi prišlo do nastanka dima ali ognja, vtič polnilnika takoj izvlecite iz vtičnice.

Kot polnilno napravo je dovoljeno uporabiti samo priloženo GARDENA polnilno napravo. Pri uporabi druge polnilne naprave lahko uničite akumulator ali celo zanetite požar.



NEVARNOST EKSPLOZIJE!

→ Akumulator zaščitite pred vročino in ognjem. Ne odlagajte na ogrevalna telesa in ne izpostavljajte sončnim žarkom za dalj časa.



Polnilca ne uporabljajte na prostem.

→ Polnilca ne izpostavljajte vlagi ali mokroti.

Akumulator uporabljajte in polnite samo pri temperaturi okolice od 0 °C do 40 °C.

Akumulator, ki ne deluje več, je treba odstraniti v skladu s pravili. Ni ga dovoljeno pošiljati po pošti. Prosimo vas, da se glede podrobnosti obrnete na svoja lokalna podjetja za odstranjevanje odpadkov.

Omrežni kabel / polnilni kabel je potrebno redno preverjati glede znakov poškodb ali staranja (lomljivost); napravo smete uporabljati samo v brezkompromisnem stanju.

Priloženi polnilec smete uporabljati samo za polnjenje priloženih akumulatorjev.

S polnilcem ne smete polniti baterij, ki so namenjene za enkratno uporabo (nevarnost požara).

Po polnjenju polnilno napravo ločite od omrežja in od akumulatorja.

Akumulator polnite samo pri temperaturi od 0 °C do 45 °C. Po večji obremenitvi vedno počakajte, da se akumulator ohladi.

Shranjevanje

Obrezovalnika za veje ni dovoljeno shranjevati na neposredni sončni svetlobi.

Obrezovalnika za veje ne shranite na mestih z lokalno statično elektriko.

3. Montaža

Dobava obsega obrezovalnik za veje, akumulator, polnilno napravo, verigo, žagin list, zaščitno prekritje z inbus ključem in navodila za uporabo.

Montaža teleskopske palice:

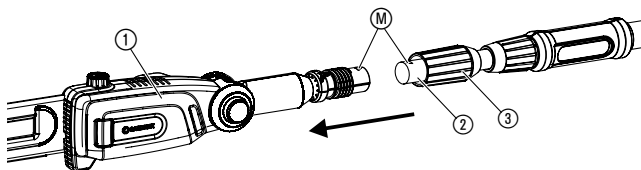
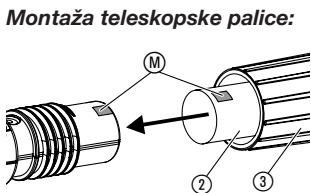

1. Potisnite teleskopsko cev (2) do končnega položaja v enoto motorja (1). Pri tem se morata obe oznaki (M) nahajati ena nasproti drugi.
2. Privijte sivo matico (3).

Namestitev nosilnega pasu:

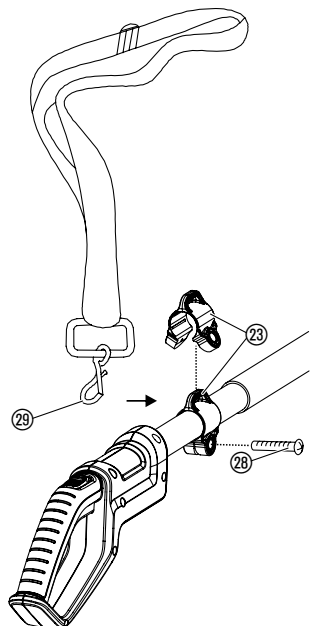

1. Raztegnite nastavek za pas (29), da lahko zataknete prečko in jo privijete z vijakom (26).
2. Pritrdite vponko (29) nosilnega pasu na nastavku za pas (28).
3. Pas s hitro zaporo nastavite na želeno dolžino.

POZOR!

Priloženi nosilni pas je treba uporabiti.

4. Zagon

Polnjenje akumulatorja:



POZOR!

Previsoka napetost uniči akumulator in hitri polnilec.

→ Bodite pozorni na pravo omrežno napetost.

Pred prvo uporabo je potrebno akumulator v celoti napolniti. Čas polnjenja (pri praznem akumulatorju) glej 10. Tehnični podatki. Litijeve-ionske akumulatorje lahko polnite v vsakem stanju napolnjenosti in polnjenje lahko kadarkoli prekinete, ne da bi s tem škodovali akumulatorju (ni učinka pomnilnika).

1. Pritisnite na obe tipki za odpahnitev ④ in akumulator ⑤ pred sprejemnim nastavkom za akumulator ⑥ na ročaju odstranite.

2. Vtikač polnilnega kabla ⑦ namestite na akumulator ⑤.

3. Polnilec ⑧ vstavite v ustrezno omrežno vtičnico.

Kontrolna lučka ⑨ na polnilniku vsako sekundo zeleno utripne: Akumulator se polni.

Kontrolna lučka ⑨ na polnilniku sveti zeleno: Akumulator je v celoti napoljen. (Čas polnjenja glej 10. Tehnični podatki).

Prikaz napolnjenosti akumulatorja med polnjenjem:

100 % poln	L1, L2 in L3 svetijo.
66 – 99 % poln	L1 in L2 svetita, L3 utripa.
33 – 65 % poln	L1 sveti, L2 utripa.
0 – 32 % poln	L1 utripa.

Med postopkom polnjenja redno preverjajte napredek polnjenja.

4. Ko je postopek polnjenja zaključen, akumulator ⑤ ločite od polnilnika ⑧. Najprej ločite akumulator ⑤ od polnilnika ⑧, potem pa vtič polnilnika ⑧ izvlecite iz vtičnice.

5. Potisnite akumulator ⑤ na sprejemni nastavek za akumulator ⑥ na ročaju, tako da se slišno zaskoči.

Preprečite popolno izprazniti akumulatorja:

Kadar je akumulator prazen, zaščita pred globinskim izpraznjenjem napravo samodejno izklopi, preden se akumulator popolnoma izprazni. Da se v celoti napolnjen akumulator ne izprazni preko polnilnika, odstranjenega iz vtičnice, je treba akumulator po polnjenju ločiti od polnilnika. Če ste akumulator skladiščili dlje kot 1 leto, ga je treba ponovno popolnoma napolniti. Če se je akumulator popolnoma izpraznil, na začetku postopka polnjenja lučka za nadzor polnjenja ⑨ utripa hitro (2-krat na sekundo). Če kontrolna lučka za nadzor polnjenja ⑨ čez 10 minut še vedno hitro utripa, je prisotna napaka (glejte 8. Odpravljanje motenj). Kadar utripa kontrolna lučka LED za napake ⑩ na akumulatorju, se je pojavila napaka (glejte 8. Odpravljanje motenj). V primeru popolnoma izpraznjenega akumulatorja lahko traja pribl. 20 minut, da se stanje napolnjenosti prikaže z lučko LED na akumulatorju. Postopek polnjenja ves čas prikazuje utripajoča lučka LED ⑨ na polnilniku.

Prikaz napolnjenosti akumulatorja med delovanjem:

→ Pritisnite tipko ⑮ na akumulatorju.

66 – 99 % poln	L1, L2 in L3 svetijo.
33 – 65 % poln	L1 in L2 svetita.
10 – 32 % poln	L1 sveti.
1 – 9 % poln	L1 utripa.
0 % poln	Ni prikaza.

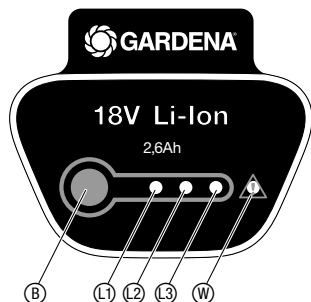
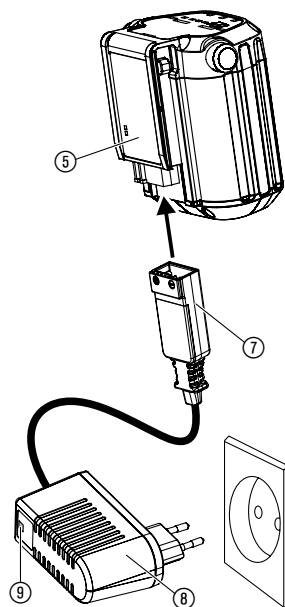
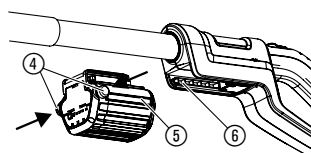

Dolivanje olja za verige:

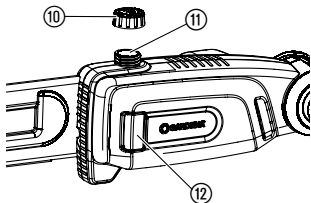

Preverjanje sistema za mazanje z oljem:



NEVARNOST!

Telesne poškodbe zaradi loma verige, če veriga na žaginem listu ni dovolj premazana.

→ Pred vsako uporabo preverite, ali se olje za verigo izloča v zadostni količini.

Priporočamo **art.-št. 6006 GARDENA** olje ali enakovredno olje za verige iz specializirane trgovine.

1. Odvijte pokrov rezervoarja za olje (10).
 2. Olje za verigo dolijte v polnilni nastavek (11), tako da je okence (12) v celoti napolnjeno z oljem.
 3. Pokrov rezervoarja za olje (10) ponovno privijte.
- Če ste po napravi razlili olje, jo je treba temeljito očistiti.

→ Žagin list (18) s pribl. 20 cm odmika usmerite proti svetli lesni površini za rezanje. Po eni minuti delovanja naprave morajo biti na površini vidni izraziti sledovi olja.

Žagin list nikakor ne sme priti v stik s peskom ali tlemi, ker bi to privedlo do večje obrabe verige!

5. Uporaba

Delovni položaji :

Obrezovanik za veje lahko uporabljate v 2 delovnih položajih (zgoraj/spodaj). Za čisto odrezane robove je treba debele veje odrezati v 2 korakih (slike so podobne).

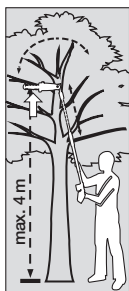

Zgoraj (debele veje):

1. Vejo nažagajte od spodaj do maks. 1/3 njenega premera (veriga pritiska na sprednji omejevalnik (A)).

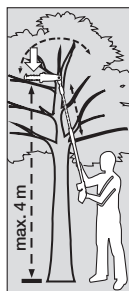

Zgoraj (debele veje):

2. Vejo odžagajte od zgoraj (veriga vleče zadnji omejevalnik (B)).



Spodaj:

Odžagate od zgoraj (veriga vleče zadnji omejevalnik (B)).

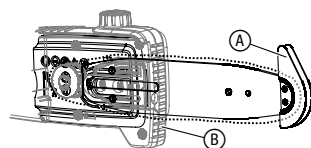

NEVARNOST!

Pri rezanju ne stojte pod vejo!

Nagib enote motorja:

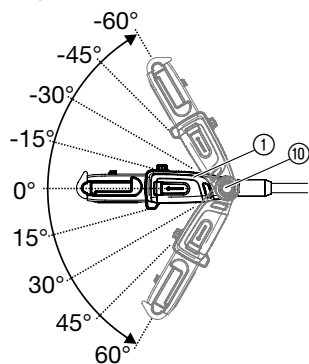

Enoto motorja ① lahko nagnete v korakih po 15° od 60° do -60°.

1. Akumulator odstranite iz ročaja (glej 4. Zagon).
2. Obe oranžni tipki ⑩ držite pritisnjeni.
3. Nagnite enoto motorja ① v zeleno smer.
4. Spustite obe oranžni tipki ⑩ in počakajte, da se enota motorja ① zaskoči.
5. Akumulator potisnite v ročaj (glej 4. Zagon).

Iztegnitev teleskopske cevi:

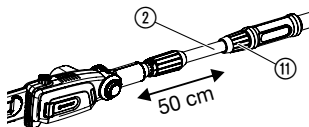

Teleskopsko cev ② lahko brezstopenjsko iztegnete do 50 cm.

1. Akumulator odstranite iz ročaja (glej 4. Zagon).
2. Odvijte oranžno matico ⑪, teleskopsko cev ② iztegnite an in oranžno matico ⑪ ponovno trdno privijte.
3. Akumulator potisnite v ročaj (glej 4. Zagon).

Zagon obrezovalnika za veje:

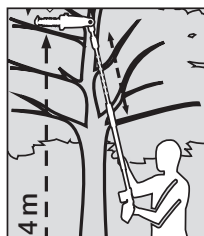
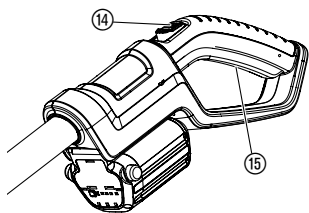
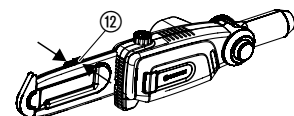

NEVARNOST!



Telesne poškodbe zaradi ureza!

→ Varnostnih priprav nikoli ne premostite (npr. s priključitvijo zapore vклоpa in/ali tipke za zagon).

Pred začetkom dela je treba preveriti naslednje pogoje:

- Nalito je dovolj olja za verigo in sistem mazanja je bil preverjen (glejte pod 4. Zagon).
- Veriga je napeta (glejte pod 7. Vzdrževanje)

Vklop obrezovalnika za veje:

1. Razpnite zapetje zaščitnega pokrova ⑫ in ga snemite z žaginega lista.
2. Akumulator potisnite v ročaj (glej 4. Zagon).
3. Obrezovalnik za veje držite z eno roko na teleskopski cevi in z drugo roko na ročaju.
4. Potisnite zaporo vклоpa ⑭ naprej in potem pritisnite tipko za zagon ⑮. Obrezovalnik za veje se zažene.
5. Zaporo vклоpa ⑭ spustite.

Izklop obrezovalnika za veje:

1. Spustite tipko za zagon ⑮.
2. Akumulator odstranite iz ročaja (glej 4. Zagon).
3. Potisnite zaščitni pokrov ⑫ na žagin list in ga zaprite, tako da se zapetje zapre.

6. Shranjevanje

Konec uporabe:

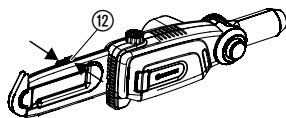

Odstranitev: (po RL 2012/19/EU)



Odstranitev akumulatorja:



Li-ion

Škarje za živo mejo shranite nedostopno za otroke.

1. Akumulator potegnite dol in ga napolnite (glejte pod 4. Zagon).
2. Obrezovalnik za veje očistite (glejte pod 7. Vzdrževanje) in zaščitni pokrov 12 potisnite na žagin list ter ga zaprite, da se zapetje zapre.
3. Obrezovalnik za veje shranite na suhem mestu brez zmrzovanja.

Naprave ni dovoljeno odvreči med običajne gospodinjske odpadke, temveč jo je treba odstraniti na ustrezen način.

→ Pomembno: napravo za odstranitev oddajte na svojem komunalnem odlagališču odpadkov.

GARDENA Li-akumulator vsebuje litijve-ionske celice; po koncu uporabe akumulatorja ne smete odstraniti v običajne gospodinjske odpadke.

Pomembno za Slovenijo:

Za strokovno odstranitev v Sloveniji je pooblaščen zastopništvo GARDENA ali pa se posvetujte s komunalno službo.

1. Litijev-ionski akumulator v celoti izpraznite.
2. Litijev-ionski akumulator odstranite v odpadke v skladu z zakonom.

7. Vzdrževanje

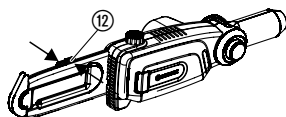

Čiščenje obrezovalnika za veje:

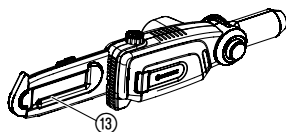

POZOR! Telesne poškodbe!

Poškodbe zaradi ureza, če se obrezovalnik za veje nehote vklopi.

→ Pred vzdrževanjem akumulator potegnite dol (glejte pod 4. Zagon) in zaščitni pokrov 12 potisnite na žagin list in ga zaprite, tako da se zapetje zapre.



POZOR! Poškodba obrezovalnika za veje!

→ Obrezovalnika za veje ne čistite pod tekočo vodo ali pod visokim tlakom.

1. Obrezovalnik za veje očistite z vlažno krpo
2. Žagin list 13 po potrebi očistite s ščetko.

Menjava verige:

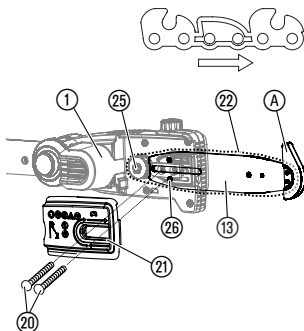
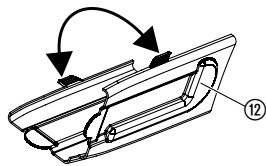

POZOR! Telesne poškodbe!

Poškodba zaradi ureza z verigo.

→ Pri menjavanju verige uporabljajte zaščitne rokavice.

Ko moč rezanja opazno popusti (topa veriga), je verigo treba zamenjati. Inbus ključ za vijake 20 se nahaja v zaščitnem pokrovu 12.

Uporabljati smete samo originalne GARDENA nadomestne verige in meče **art.-št. 4048** ali nadomestne verige **art.-št. 4049**.

1. Odvijte oba vijaka 20 in snemite pokrov 12.
2. Snemite žagin list 13 z verigo 22 in staro verigo 22 ločite od žaginega lista 13.
3. Očistite enoto motorja 1, žagin list 13 in pokrov 21. Pri tem še posebej pazite na gumijasta tesnila v ohišju in v pokrovu 21.
4. Novo verigo 22 povlecite čez sprednji omejevalnik A žaginega lista 13 in **pri tem pazite na smer teka verige ter na to, da sprednji omejevalnik kaže navzgor**.
5. Žagin list 13 na enoto motorja 1 namestite tako, da se sornik 26 spelje skozi žagin list 13 in je veriga 22 položena okoli pogonskega pastorka 25.
6. Namestite pokrov 21 (pri tem pazite na gumijasto tesnilo) in ga z obema vijakoma 20 **rahlo zategnite**.
7. Napnite verigo.

Napenjanje verige:

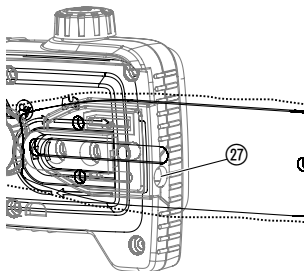
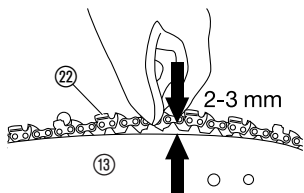

NEVARNOST OPEKLIN!

Premočno napeta veriga lahko privede do preobremenitve motorja in do poškodb, medtem ko nezadostna napetost lahko privede do tega, da veriga skače iz vodila. Pravilno napeta veriga nudi najboljše možnosti žaganja, **optimalen čas delovanja akumulatorja** in podaljša življenjsko dobo. Zato napetost redno preverjajte, saj se lahko veriga med uporabo raztegne in podaljša (še posebej, če je veriga nova; po prvi montaži je treba preveriti napetost verige, potem ko ste verigo naprave nekaj časa uporabljali).

→ **Vendar pa verige ne napenjajte takoj po uporabi, temveč počakajte, da se ohladi.**

1. Verigo 22 na sredini žaginega lista dvignite z žaginega lista 13. Reža naj bo velika pribl. 2 – 3 mm.
2. Nastavljali vijak 27 obrnite v smeri urnega kazalca, če je napetost verige premajhna, nastavljali vijak 27 pa obrnite v nasprotni smeri urnega kazalca, če je napetost verige premočna.
3. Trdno privijte pokrov 21.
4. Napravo zaženite za pribl. 10 sekund.
5. Ponovno preverite napetost verige in jo po potrebi nastavite.

8. Odpravljanje motenj

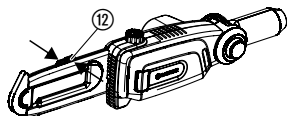

POZOR! Telesne poškodbe!

Poškodbe zaradi ureza, če se obrezovalnik za veje nehote vklopi.

→ Pred odpravljanjem motenj akumulator potegnite dol (glejte pod 4. Zagon) in zaščitni pokrov ¹² potisnite na žagin list in ga zaprite, tako da se zapetje zapre.

Motnja	Možen vzrok	Pomoč
Obrezovalnik za veje se ne zažene	Akumulator je prazen.	→ Napolnite akumulator (glej 4. Zagon).
	Akumulator ni pravilno vstavljen v ročaj.	→ Akumulator potisnite v ročaj, tipki morata zaskočiti.
	Veriga je blokirana.	→ Odpravite blokado.
Kratek čas delovanja	Veriga je premočno napeta.	→ Napnite verigo (glejte pod 7. Vzdrževanje).
	Veriga ni premazana, ker manjka olje	→ Dolijte olje (glejte pod 4. Zagon).
Rezana površina ni gladka	Veriga je topa ali poškodovana.	→ Verigo zamenjajte.
Obrezovalnika za veje ni več možno izklopiti	Tipka za vklop se je zagostila.	→ Izvlecite akumulator in sprostite tipko za vklop.
Obrezovalnik za veje se zaustavi. Lučka LED za napake [Ⓜ] utripa	Preobremenitev akumulatorja.	→ Počakajte 10 sek. Pritisnite tipko [Ⓟ] na akumulatorju in napravo ponovno zaženite.
	Dovoljena temperatura delovanja je bila presežena.	→ Akumulator pustite približno 15 minut, da se ohladi. Pritisnite tipko [Ⓟ] na akumulatorju in napravo ponovno zaženite.
Kontrolna lučka [Ⓟ] na polnilniku ne sveti	Polnilnik ali polnilni kabel ni pravilno vtaknjen.	→ Polnilnik in polnilni kabel pravilno vtaknite.
Kontrolna lučka [Ⓟ] na polnilniku hitro utripa (2-krat na sekundo)	Napaka pri polnjenju.	→ Polnilnik iztaknite in ga ponovno vtaknite.
Obrezovalnik za veje se zaustavi. Lučka LED za napake [Ⓜ] sveti	Napaka akumulatorja/akumulator je okvarjen.	→ Pritisnite tipko [Ⓟ] na akumulatorju in napravo ponovno zaženite.
Akumulatorja ni več možno napolniti	Akumulator je okvarjen.	→ Zamenjajte akumulator (art.-št. 9840).

Dovoljeno je uporabiti le originalni GARDENA akumulator BLi-18 (art.-št. 9840).

Dobavljiv je pri GARDENA zastopnikih ali direktno v servisu GARDENA.



Če se pojavijo napake, ki niso opisane zgoraj, se posvetujte z osebjem servisa GARDENA. Popravila smejo izvajati samo v servisih GARDENA ali v pooblaščenih servisih GARDENA.

9. Razpoložljiva dodatna oprema

GARDENA nadomestni akumulator BLi-18	Akumulator za dodatni čas delovanja ali za zamenjavo.	art.-št. 9840
GARDENA nadomestna veriga in žagin list	Veriga in žagin list za zamenjavo.	art.-št. 4048
GARDENA nadomestna veriga	Veriga za zamenjavo.	art.-št. 4049
GARDENA olje za verižne žage	Za mazanje verige.	art.-št. 6006

10. Tehnični podatki

TCS Li-18/20 (art.-št. 8866)	
Hitrost verige	3,8 m/s
Dolžina žaginega lista	20 cm
Tip verige	90 px
Prostornina rezervoarja za olje	60 ml
Območje izpeljave za teleskopsko cev	0 – 50 cm
Teža vključno z akumulatorjem	3,5 kg
Nivo hrupa na delovnem mestu $L_{PA}^{1)}$	79 dB(A)
Nestabilnost k_{PA}	3 dB(A)
Nivo hrupa $L_{WA}^{1)}$	89 dB(A)
Nestabilnost k_{WA}	3 dB(A)
Vibracije $a_{vhw}^{2)}$	< 2,5 m/s ²
Nestabilnost k_a	1,5 m/s ²
Akumulator	Litijev-ionski (18 V)
Kapaciteta akumulatorja	2,6 Ah
Čas polnjenja akumulatorja	ca. 3,5 h 80 % / ca. 5 h 100 %
Čas delovanja *	ca. 30 min. (pri polnem akumulatorju)
Polnilna naprava	
Napetost omrežja	230 V / 50 – 60 Hz
Maks. izhodni tok	600 mA
Izhodna napetost	18 V (DC)

Merilni postopek: ¹⁾ po DIN EN ISO 22868 ²⁾ po DIN EN ISO 22867.

* Dejansko trajanje delovanja lahko odstopa od navedenega trajanja delovanja v prostem teku v odvisnosti od uporabe, materiala za rezanje in stanja negovanosti.



Navedene vrednosti emisij tresljajev so izmerjene v standardnih preizkusnih postopkih in se lahko uporabljajo za primerjavo med različnimi električnimi orodji. Lahko se uporabljajo tudi za začetno oceno odstopanja. Emisijske vrednosti lahko odstopajo od te vrednosti pri dejanski uporabi električnega orodja.

11. Servis/Garancija

Servis:

Obrnite se na naslov na hrbtni strani.

Garancija:

GARDENA Manufacturing GmbH za to napravo daje 2 leti garancije (od datuma nakupa). Ta garancijska storitev se nanaša na občutne pomanjkljivosti naprave, ki se dokazljivo nanašajo na tovarniške napake ali pomanjkljivosti materiala. Garancijska storitev se po naši izbiri opravi z nadomestitvijo z brezhibno napravo ali brezplačnim popravilom poslane naprave, če so izpolnjene naslednje prepostavke:

- Z napravo ste ravnali strokovno in v skladu s priporočili v Navodilih za uporabo.
- Niti kupec niti kakšna tretja oseba ni skušala popravljati napravo.

Obrabna dela veriga in žagin list sta izključena iz garancije.

Ta garancija proizvajalca ne zadeva obstoječe jamstvenih zahtevkov med trgovcem/prodajalcem.

Če imate težave s to napravo, se obrnite na našo servisno službo.

D Produkthaftung

Wir weisen ausdrücklich darauf hin, dass wir nach dem Produkthaftungsgesetz nicht für durch unsere Geräte hervorgerufene Schäden einzustehen haben, sofern diese durch unsachgemäße Reparatur verursacht oder bei einem Teileaustausch nicht unsere originale GARDENA Teile oder von uns freigegebene Teile verwendet wurden und die Reparatur nicht vom GARDENA Service oder dem autorisierten Fachmann durchgeführt wird. Entsprechendes gilt für Ergänzungssteile und Zubehör.

GB Product Liability

We expressly point out that, in accordance with the product liability law, we are not liable for any damage caused by our units if it is due to improper repair or if parts exchanged are not original GARDENA parts or parts approved by us, and, if the repairs were not carried out by a GARDENA Service Centre or an authorised specialist. The same applies to spare parts and accessories.

F Responsabilité

Nous vous signalons expressément que GARDENA n'est pas responsable des dommages causés par ses appareils, dans la mesure où ces dommages seraient causés suite à une réparation non conforme, dans la mesure où, lors d'un échange de pièces, les pièces d'origine GARDENA n'auraient pas été utilisées, ou si la réparation n'a pas été effectuée par le Service Après-Vente GARDENA ou l'un des Centres SAV agréés GARDENA. Ceci est également valable pour tout ajout de pièces et d'accessoires autres que ceux préconisés par GARDENA.

NL Productaansprakelijkheid

Wij wijzen er nadrukkelijk op, dat wij op grond van de wet aansprakelijkheid voor producten niet aansprakelijk zijn voor schade ontstaan door onze apparaten, indien deze door onvakkundige reparatie veroorzaakt zijn, of er bij het uitwisselen van onderdelen geen gebruik gemaakt werd van onze originele GARDENA onderdelen of door ons vrijgegeven onderdelen en de reparatie niet door de GARDENA technische dienst of de bevoegde vakman uitgevoerd werd. Ditzelfde geldt voor extra-onderdelen en accessoires.

S Produktansvar

Tillverkaren är inte ansvarig för skada som orsakats av produkten om skadan beror på att produkten har reparerats felaktigt eller om, vid reparation eller utbyte, andra än Original GARDENA reservdelar har använts. Samma sak gäller för kompletteringsdelar och tillbehör.

DK Produktansvar

Vi gør udtrykkeligt opmærksom på, at vi i henhold til produktansvarsloven ikke er ansvarlige for skader forårsaget af vores udstyr, såfremt det sker på grund af uautoriserede reparationer eller hvis dele er skiftet ud og der ikke er anvendt originale GARDENA dele eller dele godkendt af os, eller hvis reparationerne ikke er udført af GARDENA-service eller en autoriseret fagmand. Det samme gælder for ekstra udstyr og tilbehør.

FI Tuotevastuu

Korostamme nimenomaan, että tuotevastuulain nojalla emme ole vastuussa laitteistamme johtuneista vahingoista, mikäli nämä ovat aiheutuneet epäasianmukaisesta korjauksesta tai osia vaihdettaessa ei ole käytetty alkuperäisiä GARDENA-varaosia tai hyväksymiämme osia ja korjauksen on suorittanut muu kuin GARDENA-huoltokeskus tai valtuuttamamme ammattihenkilö. Tämä pätee myös lisäksiin ja lisävarusteisiin.

I Responsabilità del prodotto

Si rende espressamente noto che, conformemente alla legislazione sulla responsabilità del prodotto, non si risponde di danni causati da nostri articoli se originati da riparazioni eseguite non correttamente o da sostituzioni di parti effettuate con materiale non originale GARDENA o comunque da noi non approvato e, in ogni caso, qualora l'intervento non venga eseguito da un centro assistenza GARDENA o da personale specializzato autorizzato. Lo stesso vale per le parti complementari e gli accessori.

E Responsabilidad de productos

Advertimos que conforme a la ley de responsabilidad de productos no nos responsabilizamos de daños causados por nuestros aparatos, siempre y cuando dichos daños hayan sido originados por arreglos o reparaciones indebidas, por recambios con piezas que no sean piezas originales GARDENA o bien piezas no autorizadas por nosotros, así como en aquellos casos en que la reparación no haya sido efectuada por un Servicio Técnico GARDENA o por un técnico autorizado. Lo mismo es aplicable para las piezas complementarias y accesorios.

P Responsabilidade sobre o produto

Queremos salientar que segundo a lei da responsabilidade do fabricante, nós não nos responsabilizaremos por danos causados pelo nosso equipamento, quando estes ocorrerem em decorrência de reparações inadequadas ou da substituição de peças por peças não originais da GARDENA, ou peças não autorizadas.

A responsabilidade tornar-se-à nula também depois de reparações realizadas por oficinas não autorizadas pela GARDENA. Esta restrição valerá também para peças adicionais e acessórios.

PL Odpowiedzialność za produkt

Zwracamy Państwu uwagę, że nie ponosimy odpowiedzialności za uszkodzenia naszych maszyn, bądź szkody spowodowane ich wadliwym funkcjonowaniem, powstałe na skutek nieprawidłowo przeprowadzonych napraw lub użycia nieoryginalnych części zamiennych. Naprawy winny być przeprowadzane tylko przez punkty serwisowe Husqvarna lub autoryzowane serwisy. Dotyczy to również części uzupełniających i oprzyrządowania.

H Termékszavatosság

Nyomatékosan utalunk arra a tényre, hogy a termékszavatossági törvény szerint nem kell jótállást vállalnunk azokra a károokra, amelyeket nem a mi készülékeink okoztak, ha ezeket átkészületlen javítás okozta vagy egy alkatrész kicserélésénél nem a mi eredeti GARDENA alkatrészeinket vagy általunk engedélyezett alkatrészeket használtak fel és a javítást nem a GARDENA szerviz vagy egy erre felhatalmazott szakember végezte. Hasonlóképpen érvényes ez a kiegészítő alkatrészekre és tartozékokra is.

CZ Odpovědnost za výrobek

Výslovně upozorňujeme na to, že podle zákona o odpovědnosti za výrobek neneseme odpovědnost za škody způsobené našimi přístroji, pokud byly způsobené neodbornou opravou nebo použitím jiných než našich originálních náhradních dílů GARDENA nebo námi schválených dílů a neprovedením opravy servisem GARDENA nebo autorizovaným odborníkem. Odpovídající platí i pro doplňkové díly a příslušenství.

SK Predmet záruky

Upozorňujeme dôrazne na to, že podľa zákona o poskytovaní záruk nezodpovedáme za škody spôsobené našimi výrobkami, v prípade, že boli boli vyvolané neodbornými opravami, výmenou dielcov, ktoré nepatria k originálnym dielom GARDENA alebo neboli nami schválené a rovnako boli spôsobené servisnými zásahmi, ktoré neboli vykonané servisom GARDENA alebo autorizovaným odborníkom. Rovnako to platí pre doplnky a príslušenstvo.

GR Ευθύνη για το προϊόν

Σας υπενθυμίζουμε ρητά, ότι σύμφωνα με το νόμο περί ευθύνης για τα προϊόντα δεν ευθυνόμαστε για ενδεχόμενες βλάβες που προκαλούνται από τις συσκευές μας, εφόσον οφείλονται σε μία ακατάλληλη επισκευή ή σε μια αντικατάσταση τμημάτων για την οποία δεν έχουν χρησιμοποιηθεί τα πρωτότυπα ανταλλακτικά της GARDENA ή τα από μας εγκεκριμένα ανταλλακτικά και σε περίπτωση που δεν εκτελείται η επισκευή από το Τμήμα Εξυπηρέτησης Πελατών της GARDENA ή από έναν εξουσιοδοτημένο εξειδικευμένο τεχνίτη. Το ίδιο ισχύει για εξαρτήματα και συμπληρωματικά τμήματα.

SLO Jamstvo za izdelek

Pismo poudarjamo, da po zakonu jamstva za izdelek nismo odgovorni za škodo, ki bi nastala zaradi uporabe našega izdelka, prav tako tudi ne za škodo ki bi nastala zaradi nepravilnega popravila izdelka ali pri napačni zamenjavi delov, ki niso originalni deli GARDENA ali pri uporabi z naše strani potrjenih delov, ki pa niso bili vgrajeni v servisu GARDENA ali v naši pooblašteni servisni službi. Enako velja tudi za nadomestne dele in opremo.

HR Odgovornost za proizvod

Izričito napominjemo da u skladu sa Zakonom o odgovornosti za proizvode nismo odgovorni za štete uzrokovane našim uređajima ako su one izazvane nestručnim popravkom ili u slučaju zamjene dijelova nisu korišteni originalni GARDENA dijelovi ili dijelovi koje smo odobrili i popravak nije izvršio GARDENA servis ili ovlašteni stručnjak. Isto vrijedi i za dodatne dijelove i pribor.

RO Responsabilitatea legala a produsului

Menționăm în mod expres că, în concordanță cu responsabilitatea legală a produsului, nu suntem răspunzători de nici un accident provocat de produsele noastre dacă se datorează reparării necorespunzătoare sau dacă piesele de schimb nu sunt originale GARDENA sau aprobate de GARDENA, sau dacă reparațiile nu au fost efectuate de un Centru de Service GARDENA sau un specialist autorizat. Aceleași prevederi se aplică și pieselor de schimb și accesoriilor.

BG Отговорност за качество

Изрично подчертаваме, че съгласно закона за отговорност за качество, ние не носим отговорност за вредите причинени от нашите уреди, ако същите са причинени от неправилен ремонт или при подмяната на части не са използвани оригинални части на GARDENA или части одобрени от нас и ремонта не е извършен от сервиз на GARDENA или оторизиран специалист. Същото важи за допълнителните части и принадлежности.

EST Tootevastutus

Juhime teie tähelepanu sellele, et tootevastutusseaduse kohaselt ei vastuta me meie seadmete poolt põhjustatud kahjude eest, kui need on tekkinud asjatundmatu paranduse tagajärjel või kui detaili vahetamisel ei kasutatud GARDENA originaalvaruosi ega meie poolt kasutada lubatud varuosia ja kui parandustöid ei ole teinud GARDENA klienditeenindusspetsialistid ega meie volitatud spetsialistid. Sama kehtib lisadetailide ja tarvikute kohta.

LT Atsakomybė už produkciją

Nurodome, kad remdamiesi Atsakomybės už produkciją įstatymu, neatšakome už nuostolius, sukeltus mūsų prietaisų, jei jie atsirado dėl netinkamo remonto, arba, jei keičiant dalis, buvo naudojamasi neoriginalios GARDENA dalys arba dalys, kurių mes neleidome naudoti, o remontą atliko ne GARDENA servisas arba neįgaliotasis specialistas. Tas pats galioja papildomoms dalims ir priedams.

LV Produkta atbildība

Mēs skaidri norādām uz to, ka saskaņā ar Produktu atbildības likumu, mēs neatbildam par mūsu iekārtu radītiem zaudējumiem, ciktāl tos ir izraisījis neatbilstošs remonts vai daļu nomaiņa ar neoriģinālām GARDENA daļām vai ne ar mūsu norādītajām detaļām un remontu nav veicis GARDENA serviss vai pilnvarots speciālists. Tas pats attiecas uz papildinošajām daļām un piederumiem.

<p>D EG-Konformitätserklärung Der Unterzeichnete Husqvarna AB, 561 82 Huskvarna, Sweden bestätigt, dass die nachfolgend bezeichneten Geräte in der von uns in Verkehr gebrachten Ausführung die Anforderungen der harmonisierten EU-Richtlinien, EU-Sicherheitsstandards und produktspezifischen Standards erfüllen. Bei einer nicht mit uns abgestimmten Änderung der Geräte verliert diese Erklärung ihre Gültigkeit.</p>	<p>H EU-Megfelelőeségi nyilatkozat Alulírott, a Husqvarna AB, 561 82 Huskvarna, Sweden igazolja azt, hogy az alábbiakban megnevezett készülékek, az általunk forgalomba hozott kivitelben teljesítik a harmonizációs EU-irányelvek, az EU biztonsági szabványok és a termékre jellemző szabványok követelményeit. Ha a készülékeken a mi beleegyezésünk nélkül változtatást végeznek, akkor ez a nyilatkozat érvényét veszti.</p>
<p>GB EU Declaration of Conformity The undersigned Husqvarna AB, 561 82 Huskvarna, Sweden hereby certifies that, when leaving our factory, the units indicated below are in accordance with the harmonised EU guidelines, EU standards of safety and product specific standards. This certificate becomes void if the units are modified without our approval.</p>	<p>CZ Prohlášení o shodě EU Podepsaný Husqvarna AB, 561 82 Huskvarna, Sweden potvrzuje, že dále uvedené přístroje v rámci do provozu uvedeném provedení splňují požadavky harmonizovaných směrnic EU, bezpečnostních norem EU a norem specifických pro výrobek. Při námi neschválené změně přístrojů ztrácí toto prohlášení platnost.</p>
<p>F Certificat de conformité aux directives européennes Le constructeur, soussigné : Husqvarna AB, 561 82 Huskvarna, Sweden déclare qu'à la sortie de ses usines le matériel neuf désigné ci-dessous étai conforme aux prescriptions des directives européennes énoncées ci-après et conforme aux règles de sécurité et autres règles qui lui sont applicables dans le cadre de l'Union européenne. Toute modification portée sur ce produit sans l'accord express de GARDENA suppose la validité de ce certificat.</p>	<p>SK EU-Vyhlasenie o zhode Nižšie uvedená firma Husqvarna AB, 561 82 Huskvarna, Sweden vyhlasuje, že uvedené zariadenia, ktoré uviedla na trh v tomto vyhotovení, spĺňajú požiadavky harmonizovaných smerníc EU, bezpečnostných noriem EU a noriem špecifických pre výrobok. Pri zmene zariadenia, ktorá nebola odsúhlasená výrobcom stráca toto vyhlásenie platnosť.</p>
<p>NL EU-overeenstemmingsverklaring Ondergetekende Husqvarna AB, 561 82 Huskvarna, Sweden bevestigt, dat de volgende genoemde apparaten in de door ons in de handel gebrachte uitvoering voldoen aan de eis van, en in overeenstemming zijn met de EU-richtlijnen, de EU-veiligheidsstandaard en de voor het product specifieke standaard. Bij een niet met ons afgestemde verandering aan de apparaten verliest deze verklaring haar geldigheid.</p>	<p>GR Δήλωση Συμμόρφωσης προς τις Οδηγίες της ΕΕ Η υπογράφουσα Husqvarna AB, 561 82 Huskvarna, Sweden δηλώνει, ότι τα εξής αναφερόμενα εκδοόμενα από την εταιρία μας προϊόντα ανταποκρίνονται σε όλες τις εναρμονισμένες προδιαγραφές της ΕΕ, στα πρότυπα ασφαλείας της ΕΕ και στα ειδικά για το προϊόν πρότυπα. Σε μία μη συμφωνημένη με την εταιρία μας τροποποίηση των συσκευών αυτή η δήλωση χάνει την ισχύ της.</p>
<p>S EU Tillverkarintyg Undertecknad firma Husqvarna AB, 561 82 Huskvarna, Sweden intygar härmed att nedan nämnda produkter överensstämmer med EU:s direktiv, EU:s säkerhetsstandard och produktspecifikation. Detta intyg upphör att gälla om produkten ändras utan vårt tillstånd.</p>	<p>SLO EU-izjava o skladnosti Podpisani proizvajalca «Husqvarna AB, 561 82 Huskvarna, Sweden» s podpisom potrjuje, da sledeće opisana naprava, ki smo jo poslali na tržišče izpolnjuje zahteve harmoniziranih standardov ES-smernic, ES-varnostnih standardov in izdelku specifičnih standardov. V primeru spremembe na navpi brez našega pisnega dovoljenja ta izjava izgubi svojo pomen in veljavnost.</p>
<p>DK EU Overensstemmelse certifikat Undertegnede Husqvarna AB, 561 82 Huskvarna, Sweden bekræfter hermed, at enheder listede herunder, ved afsendelse fra fabrikken, er i overensstemmelse med harmoniserede EU retningslinjer, EU sikkerheds standarder og produkt specifikations standarder. Dette certifikat træder ud af kraft hvis enhederne er ændret uden vor godkendelse.</p>	<p>HR Izjava o skladnosti EU-a Dolje potpisana tvrtka Husqvarna AB, 561 82 Huskvarna, Sweden ovime potvrđuje da dolje navedeni uređaji u izvedbi plaširanoj na tržište ispunjavaju zahtjeve harmoniziranih EU smjernica, EU sigurnosnih normi i normi za određene proizvode. Ova izjava postaje ništavna u slučaju izmjene uređaja koje nismo odobrili.</p>
<p>FI EU-yhdenmukaisuusvakuutus Allekirjoittanut Husqvarna AB, 561 82 Huskvarna, Sweden vakuuttaa, että alla mainittu laitteet täyttävät tehtaaltamme lähtiesään yhdenmukaisistettujen EU-direktiivien, EU-turvallisuusstandardien ja tuotekohtaisten standardien vaatimukset. Laitteisiin tehyd muutokset, joista ei ole sovittu kanssamme, joutavat tämän vakuutuksen raukaamiseen.</p>	<p>RO UE-Certificat de conformitate Prin prezenta Husqvarna AB, 561 82 Huskvarna, Sweden, certifica faptul ca, in momentul in care produsele mentionate mai jos ies din fabrica sunt in concordanta cu directivele UE, standardele de siguranta UE si standardele specifice ale produsului UE. Acest certificat devine nul in cazul modificării aparatului fără aprobarea noastră.</p>
<p>I Dichiarazione di conformità alle norme UE La sottoscritta Husqvarna AB, 561 82 Huskvarna, Sweden certifica che il prodotto qui di seguito indicato, nei modelli da noi commercializzati, è conforme alle direttive armonizzate UE nonché agli standard di sicurezza e agli standard specifici di prodotto. Qualunque modifica apportata al prodotto senza nostra specifica autorizzazione invalida la presente dichiarazione.</p>	<p>BG ЕС-Декларация за съответствие Подписаната фирма Husqvarna AB, 561 82 Huskvarna, Sweden декларира, че описаните по-долу уреди, пуснати в продажба съгласно нашата спецификация, изпълняват изискванията на хармонизираните ЕС-директиви, ЕС-стандарти за безопасност и специфични производствени стандарти. При промяна на уреда, която не е съгласувана с нас, тази декларация губи своята валидност.</p>
<p>E Declaración de conformidad de la UE El que suscribe Husqvarna AB, 561 82 Huskvarna, Sweden declara que la presente mercancía, objeto de la presente declaración, cumple con todas las normas de la UE, en lo que a normas técnicas, de homologación y de seguridad se refiere. En caso de realizar cualquier modificación en la presente mercancía sin nuestra previa autorización, esta declaración pierde su validez.</p>	<p>EST Eli vastavusdeklaratsioon Allkirjutanud Husqvarna AB, 561 82 Huskvarna, Sweden kinnitab, et kirjeldatud seade vastab meie poolt riigusse viidud kujul ELi harmoniseeritud direktiividele, ELi ohutusstandarditele ja tootega seotud standarditele. Meiega kooskõlastamata muudatus tegemise korral seadmel kaotab see deklaratsioon kehtivuse.</p>
<p>P Certificado de conformidad da UE Os abaixo mencionados Husqvarna AB, 561 82 Huskvarna, Sweden, por este meio certificam que ao sair da fábrica os aparelhos abaixo mencionados estão de acordo com as direttrizes harmonizadas da UE, padrões de segurança e de produtos específicos. Este certificado ficará nulo se as unidades forem modificadas sem a nossa aprovação.</p>	<p>LT ES Atitikties deklaracija Pasirašanti mūsų Husqvarna AB, 561 82 Huskvarna, Sweden patvirtina, kad žemiau nurodyti prietaisai ir jų modeliai, kurie buvo pagaminti mūsų gamyklose atitinka ES direktyvas, ES saugumo standartus ir specifinius gaminių standartus. Atlikus bet kokį prietaiso pakeitimą, kuris nėra suderintas su mumis, ši deklaracija praranda galiojimą.</p>
<p>PL Deklaracja zgodności Unii Europejskiej Husqvarna AB, 561 82 Huskvarna, Sweden potwierdza, że poniżej określone urządzenia w wersji oferowanej przez nas do sprzedaży spełniają wymagania zharmonizowanych dyrektyw Unii Europejskiej, standardu bezpieczeństwa Unii Europejskiej i standardu specyficznego dla tego typu produktów. W przypadku zmiany urządzenia, która nie została z nami uzgodniona, niniejsza deklaracja traci moc obowiązującą.</p>	<p>LV ES-atbilstības deklaracija Parakstīstusies Husqvarna AB, 561 82 Huskvarna, Sweden, Vācija apstiprina, ka sekojoši apzīmētās iekārtas, kurās mēs izplatām, savā izpildījumā atbilst harmonizētajām ES direktīvām, ES drošības standartiem un produkta specifiskajiem standartiem. Ar mūsu neapstiprinātām izmaiņām iekārtā šī deklarācija zaudē savu derīgumu.</p>

<p>Bezeichnung der Geräte: Description of the units: Désignation du matériel : Omschrijving van de apparaten: Produktbeskrivning: Beskrivelse af produktet: Laitteiden nimelys: Descrizione dei prodotti: Descripción de la mercancía: Descrição dos aparelhos: Nazwa urządzeń:</p> <p>A készülékek megnevezése: Označení přístrojů:</p> <p>Označenie zariadenia: Όνομασία της συσκευής: Opis naprave: Oznaka uređaja: Descrierea articolelor:</p> <p>Обозначение на уредите: Seadmete nimetus: Prietaisų pavadinimas: Iekārtu apzīmējums:</p>	<p>Accu-Hochentaster Battery Pole Pruner Élagueuse sur perche sur accu Accu-telescoopkettingzaag Batteridriven Kvistsåg Akku-grensav til højtiddende grene Accu-raivaussaha Potatore telescopico a batteria Sierra de pértiga telescópica con accu Serra accu para poda em altura Akumulatorová pilarka ľařučuhova z trzoniem teleskopowym Akkumulátoros magassági ágvágó Akkumulátorová teleskopická vyvřetvovací pilka Akkumulátorový teleskopický odvetvovač Τηλεσκοπικό αλυσοπίκιο μπαταρίας Akkumulatorski obrezovalnik za veje Akkumulatorska teleskopska piła Foarfecă cu acumulator pentru rărire a crengilor copacilor înalți Телескопична акумулаторна кастрачка Aluga kõrglõikur Akkumulátorinė aukštąjovė Atzarotajs ar akumulatoru un teleskopisko kātu</p>	<p>Hinterlegte Dokumentation: GARDENA-Technische Dokumentation, M. Kugler 89079 Ulm</p> <p>Deposited Documentation: GARDENA Technical Documentation, M. Kugler 89079 Ulm</p> <p>Documentation déposée: Documentation technique GARDENA, M. Kugler 89079 Ulm</p>
<p>Typen: Types: Types : Type: Type: Typ: Typen: Typen: Typen: Typen: Typen: Typen: Typen: Typen: Typen: Typen: Typen: Typen: Typen: Typen: Typen: Typen: Typen:</p>	<p>Tipi: Tipovi: Tipuri: Tipove: Tüübid: Tipai: Tipi: Tipi: Tipi: Tipi: Tipi: Tipi: Tipi: Tipi: Tipi: Tipi: Tipi: Tipi: Tipi: Tipi: Tipi: Tipi: Tipi: Tipi:</p>	<p>Art.-Nr.: Art. No.: Référence : Art.nr.: Art.nr.: Art. nr.: Tuoten:o Art.: Art. No: Art. no: Nr. artykułu: Cikkszám: Číslo artiklu: Art.: Αριθ. ειδους:</p> <p>Art št.: br. art. Nr art.: Art. nomer: Toote nr : Gaminio nr.: Izstr.:</p> <p>Anbringungsjahr der CE-Kennzeichnung: Year of CE marking: Année d'apposition du marquage CE : Installatiejaar van de CE-aanduiding: Märkningsår: CE-Märkningsår: CE-merkin kiinnitysvuosi: Anno di applicazione della certificazione CE: Colocación del distintivo CE: Ano de marcação pela CE: Rok nadania oznakowania CE: CE-jelzés elhelyezésének éve: Rok umístění značky CE: Rok udelenia značky CE: Ετος σήματος CE: Leto namestitve CE-oznake: Godina dobivanja CE oznake: Anul de marcare CE: Година на поставяне на CE-маркировка: CE-märgistuse paigaldamise aasta: Metai, kada pažymėta CE-ženklui: CE-marķējuma uzlikšanas gads:</p> <p>2013</p>
<p>TCS Li-18/20</p>	<p>Art. 8866</p>	<p>Ulm, den 11.02.2016 Ulm, 11.02.2016 Fait à Ulm, le 11.02.2016 Ulm, 11-02-2016 Ulm, 2016.02.11. Ulm, 11.02.2016 Ulm, 11.02.2016 Ulm, 11.02.2016 Ulm, 11.02.2016 Ulm, 11.02.2016 Ulm, 11.02.2016 Ulm, 11.02.2016 Ulm, 11.02.2016 Ulm, 11.02.2016 Ulm, 11.02.2016 Ulm, 11.02.2016 Ulm, 11.02.2016 Ulm, 11.02.2016 Ulm, 11.02.2016 Ulm, 11.02.2016 Ulm, 11.02.2016 Ulm, 11.02.2016</p> <p>Der Bevollmächtigte Authorised representative Le mandataire De gevolmachtigde Auktoriserad representant Autoriseret repräsentant Valtuutettu edustaja Persona delegata La persona autorizada O reprezentante Pelnomocnik Meghatalmazott Zplnomocnenec Splnomocnený Ο εξουσιοδοτημένος Pooblaščenec Ovlaštena osoba Conducerea tehnică Упълномощен Volitatus esindaja Igaliotasis atstovas Pilnvarotā persona</p>
<p>EU-Richtlinien: EU directives: Directives européennes : EU-richtlijnen: EU-directiv: EU Retningslinier: EY-direktiivit: Direttive UE: Normativa UE: DirectIZES da UE: Dyrektywy Unii Europejskiej: EU-irányelvek: Směrnice EU: EU-Predpisy: Οδηγίες της ΕΕ: ES-smernice: EU smjernice: Directive UE: ЕС-директиви: ELi direktiivid:</p>	<p>ES direktiivos: ES-direktīvas: 2006/42/EG 2011/65/EG 2014/30/EG Ladegerät/Battery charger: 2014/35/EG</p>	
<p>Harmonisierte EN: EN ISO 12100 EN ISO 11680-1 EN 60745-1</p>	<p>Batterie /Battery: IEC 62133 Ladegerät/Battery charger: EN ISO 12100 IEC 60335-1 IEC 60335-2-29</p>	<p><i>Reinhard Pompe</i> Reinhard Pompe Vice President</p>

Deutschland / Germany

GARDENA
Manufacturing GmbH
Central Service
Hans-Lorenser-Straße 40
D-89079 Ulm
Produktfragen:
(+49) 731 490-123
Reparaturen:
(+49) 731 490-290
service@gardena.com

Albania
COBALT Sh.p.k.
Rr. Sirti Kodra
1000 Tirana

Argentina
Husqvarna Argentina S.A.
Av.del Libertador 5954 –
Fiso 11 – Torre B
(C1428ARF) Buenos Aires
Phone: (+54) 11 5194 5000
info.gardena@
ar.husqvarna.com

Armenia
Garden Land Ltd.
61 Tigran Mets
0005 Yerevan

Australia
Husqvarna Australia Pty. Ltd.
Locked Bag 5
Central Coast BC
NSW 2252
Phone: (+61) (0) 2 4352 7400
customer.service@
husqvarna.com.au

Austria / Österreich
Husqvarna Austria GmbH
Industriezeile 36
4010 Linz
Tel.: (+43) 732 77 01 01-485
service.gardena@
husqvarnagroup.com

Azerbaijan
Firm Progress
a. Aliyev Str. 26A
1052 Bakı

Belgium
GARDENA Belgium NV/SA
Sterrebeekstraat 163
1930 Zaventem
Phone: (+32) 2 720 92 12
Mail: info@gardena.be

Bosnia / Herzegovina
SILK TRADE d.o.o.
Industrijska zona Bukva bb
74260 Tešanj

Brazil
Husqvarna do Brasil Ltda
Av. Francisco Matarazzo,
1400 – 19º andar
São Paulo – SP
CEP: 05001-903
Tel: 0800-112252
marketing.br.husqvarna@
husqvarna.com.br

Bulgaria
Хускварна България ЕООД
Бул. „Андрей Ляпчев“ № 72
1799 София
Тел.: (+359) 02/9753076
www.husqvarna.bg

Canada / USA
GARDENA Canada Ltd.
100 Summerlee Road
Brampton, Ontario L6T 4X3
Phone: (+1) 905 792 9330
info@gardenacanada.com

Chile
Maquinarias Agroforestales
Ltda. (Maga Ltda.)
Santiago, Chile
Avda. Chesteron
8355 comuna Las Condes
Phone: (+56) 2 202 4417
Dalton@мага.cl
Zipcode: 7560330
Temuco, Chile
Avda. Valparaíso # 01466
Phone: (+56) 455 222 126
Zipcode: 4780441

China

Husqvarna (China) Machinery
Manufacturing Co., Ltd.
No. 1355, Jia Xin Rd.,
Ma Lu Zhen, Jia Ding Dist.,
Shanghai
201801
Phone: (+86) 21 59159629
Domestic Sales
www.gardena.com.cn

Colombia
Husqvarna Colombia S.A.
Calle 18 No. 68 D-31, zona
Industrial de Montevideo
Bogotá, Cundinamarca
Tel. 571 2922700 ext. 105
jairo.salazar@
husqvarna.com.co

Costa Rica
Compania Exim
Euroberoamericana S.A.
Los Colegios, Moravia,
200 metros al Sur del Colegio
Saint Francis – San José
Phone: (+506) 297 6883
exim_euro@racsa.co.cr

Croatia
SILK ADRIA d.o.o.
Josipa Lončara 3
10090 Zagreb
Phone: (+385) 1 3794 580
silk.adria@zg.t-com.hr

Cyprus
Med Marketing
17 Digeni Akritia Ave
P.O. Box 27017
1641 Nicosia

Czech Republic
Husqvarna Česko s.r.o.
Türkova 2319/5b
149 00 Praha 4 – Chodov
Bezpłatná infolinika:
800 100 425
servis@cz.husqvarna.com

Denmark
GARDENA / Husqvarna
Consumer Outdoor Products
Salgsafdelning Danmark
Box 9003
S-200 39 Malmö
info@gardena.dk

Dominican Republic
BOSQUESA, S.R.L
Carretera Santiago Licey
Km. 5 1/2
Esquina Copal II,
Santiago
Dominican Republic
Phone: (+809) 736-0333
joserbosquesa@claro.net.do

Ecuador
Husqvarna Ecuador S.A.
Agrupos E1-181 y 10 de
Agosto Quito, Pichincha
Tel. (+593) 22800739
francisco.jacom@
husqvarna.com.ec

Estonia
Husqvarna Eesti OÜ
Consumer Outdoor Products
Kesk tee 10, Aaviku küla
Rae vald
Harju maakond
75305 Estonia
kontakt.etj@husqvarna.ee

France
Husqvarna France
9/11 Allée des pierres mayettes
92635 Gennemilliers Cedex
France
http://www.gardena.com/fr
N° AZUR: 0 810 00 78 23
(Prix d'un appel local)

Georgia

ALD Group
Bellashvili 8
1159 Tbilisi

Great Britain
Husqvarna UK Ltd
Preston Road
Aycliffe Industrial Park
Newton Aycliffe
County Durham
DL5 6UP
info.gardena@
husqvarna.co.uk

Greece
Π. ΠΑΠΑΔΟΠΟΥΛΟΣ ΑΕΒΕ
Λεωφ. Αθηνών 92
Αθήνα
Τ.Κ. 104 42
Ελλάδα
Τηλ. (+30) 210 5193 100
info@papadopoulos.com.gr

Hungary
Husqvarna Magyarorszáig Kft.
Ezred u. 1-3
1044 Budapest
Telefon: (+36) 1 251-4161
vevozolgalat.husqvarna@
husqvarna.hu

Iceland
Ó. Johnson & Kaaber
Túnguhsali 1
110 Reykjavík
ojo@okj.is

Ireland
Husqvarna UK Ltd
Preston Road
Aycliffe Industrial Park
Newton Aycliffe
County Durham
DL5 6UP
info.gardena@
husqvarna.co.uk

Italy
Husqvarna Italia S.p.A.
Via Como 72
23868 VALMADRERA (LC)
Phone: (+39) 0341.203.111
info@gardenaitalia.it

Japan
KAKUICHI Co. Ltd.
Sumitomo Realty &
Development Kojimachi
BLDG., 8F
5-1 Nibanncyo
Chiyoda-ku
Tokyo 102-0084
Phone: (+81) 33 264 4721
m_ishihara@kaku-ichi.co.jp

Kazakhstan
LAMED Ltd.
155/1, Tazhibayevy Str.
050060 Almaty
IP Schmidt
Abayavenue 3B
110 005 Kostanay

Korea
Kyung Jin Trading Co., Ltd.
107-4, SunDuk Bld.,
Yangjae-dong,
Secho-gu,
Seoul, (zipcode: 137-891)
Phone: (+82) (0)2 574-6300

Kyrgyzstan
Alyz Maki
av. Moladaya Guardir J 3
720014
Bishkek

Latvia
Husqvarna Latvija
Consumer Outdoor Products
Bakūži iela 6
LV-1024 Rīga
info@husqvarna.lv

Lithuania
UAB Husqvarna Lietuva
Consumer Outdoor Products
Atleities pl. 77C
LT-52104 Kaunas
centras@husqvarna.lt

Luxembourg

Magasins Jules Neuberg
39, rue Jacques Stas
Luxembourg-Gasperich 2549
Case Postale No. 12
Luxebourg 2010
Phone: (+352) 40 14 01
ari@neuberg.lu

Mexico
AFOSA
Av. Lopez Mateos Sur # 5019
Col. La Calma 45070
Zapopan, Jalisco
Mexico
Phone: (+52) 33 3818-3434
cornejo@afosa.com.mx

Moldova
Convel S.R.L.
290A Muncesti Str.
20022 Chisinau

Netherlands
GARDENA Nederland B.V.
Postbus 50176
1305 AD ALMERE
Phone: (+31) 36 521 00 00
info@gardena.nl

Neth. Antilles
Jonka Enterprises N.V.
Sta. Rosa Weg 196
P.O. Box 8200
Curaçao
Phone: (+599) 9 767 66 55
pjm@jonka.com

New Zealand
Husqvarna New Zealand Ltd.
PO Box 76-437
Manukau City 2241
Phone: (+64) (0) 9 9202410
support.nz@husqvarna.co.nz

Norway
GARDENA
Husqvarna Consumer
Outdoor Products
Salgskontor Norge
Kleiverveien 6
1540 Vestby
info@gardena.no

Peru
Husqvarna Perú S.A.
Jr. Ramón Cárcamo 710
Lima 1
Tel: (+51) 1 3320400 ext. 416
juan_remujo@
husqvarna.com

Poland
Husqvarna
Poland Spółka z o.o.
ul. Wycsockiego 15 b
03-371 Warszawa
Phone: (+48) 22 330 96 00
gardena@husqvarna.pl

Portugal
Husqvarna Portugal, SA
Lagoa – Albarraque
2635 – 595 Rio de Mouro
Tel.: (+351) 21 922 85 30
Fax: (+351) 21 922 85 36
info@gardena.pt

Romania
Madex International Srl
Soseaua Odaii 117-123,
RO 013603 București, S 1
Phone: (+40) 21 352.76.03
madex@ines.ro

Russia / Россия
ООО „Хускварна“
141400, Московская обл.,
г. Химки,
улица Ленинградская,
владение 39, стр.6
Бизнес Центр
„Химки бизнес Парк“,
помещение 0802.04
http://www.gardena.ru

Serbia
Domet d.o.o.
Autoput za Novi Sad bb
11273 Belgrade
Phone: (+381) 11 848 88 12
miroslav.jejina@domet.rs

Singapore

Hj-Ray PRIVATE LIMITED
40 Jalan Pampin
#02-08 Tat Ann Building
Singapore 577185
Phone: (+65) 6253 2277
shiyang@hryray.com.sg

Slovak Republic
Husqvarna Česko s.r.o.
Türkova 2319/5b
149 00 Praha 4 – Chodov
Bezpłatná infolinika:
800 154 044
servis@sk.husqvarna.com

Slovenia
Husqvarna Austria GmbH
Industriezeile 36
4010 Linz
Tel.: (+43) 732 77 01 01-485
service.gardena@
husqvarnagroup.com

South Africa
Husqvarna
South Africa (Pty) Ltd
Postnet Suite 250
Private Bag X6,
Cascades, 3202
South Africa
Phone: (+27) 33 846 9700
info@gardena.co.za

Spain
Husqvarna España S.A.
Calle de Rivas nº 10
28052 Madrid
Phone: (+34) 91 708 05 00
atencioncliente@gardena.es

Suriname
Agrofix n.v.
Verlengde Hogestraat # 22
Phone: (+597) 472426
agrofix@sr.net
Pobox : 2006
Paramaribo
Suriname – South America

Sweden
Husqvarna AB
S-561 82 Huskvarna
info@gardena.se

Switzerland / Schweiz
Husqvarna Schweiz AG
Consumer Products
Industriestrasse 10
5506 Mägenwil
Phone: (+41) (0) 62 887 37 90
info@gardena.ch

Turkey
GARDENA Dost Diş Ticaret
Mümesillik A.Ş.
Sanayi Cad. Adil Sokak
No: 1/B Kartal
34873 İstanbul
Phone: (+90) 216 38 93 939
info@gardena-dost.com.tr

Ukraine / Україна
ТОВ „Хусварна Україна“
вул. Васильківська, 34,
офіс 204-р
03022, Київ
Тел. (+38) 044 498 39 02
info@gardena.ua

Uruguay
FELI SA
Entre Rios 1083 CP 11800
Montevideo – Uruguay
Tel: (+598) 22 03 18 44
info@felisa.com.uy

Venezuela
Corporación Casa y Jardín C.A.
Av. Caroni, Edif. Trazemén, PB.
Colinas de Bello Monte,
1050 Caracas.
Tlf: (+58) 212 992 33 22
info@casayjardin.net.ve

8866-20.960.04/0216
© GARDENA
Manufacturing GmbH
D-89079 Ulm
http://www.gardena.com