

3000/4 eco Art. 1753

- | | | | |
|-----------|---|------------|--|
| D | Betriebsanleitung
Hauswasserwerk | GR | Οδηγίες χρήσης
Πιεστικό με βαρέλι |
| GB | Operating Instructions
Pressure Tank Unit | RUS | Инструкция по эксплуатации
Станция бытового водоснабжения автоматическая |
| F | Mode d'emploi
Groupe de surpression | SLO | Navodilo za uporabo
Hišna vodna črpalka |
| NL | Gebruiksaanwijzing
Hydrofoorpomp | HR | Upute za uporabu
Kućni hidroforska pumpa |
| S | Bruksanvisning
Hydroföropump | SRB | Uputstvo za rad |
| DK | Brugsanvisning
Husvandværk | BIH | Kućna hidroforska pumpa |
| FI | Käyttöohje
Painevesiyksikkö | UA | Інструкція з експлуатації
Домова водопровідна станція |
| N | Bruksanvisning
Trykktank | RO | Instrucțiuni de utilizare
Hidrofor cu rezervor |
| I | Istruzioni per l'uso
Autoclave | TR | Kullanma Kılavuzu
Konut Suyu Tertibatı |
| E | Instrucciones de empleo
Estación de Bombeo con Calderín | BG | Инструкция за експлоатация
Хидрофорна уредба с разширителен съд |
| P | Manual de instruções
Bomba doméstica | AL | Manual përdorimi
Impiant uji për shtëpi |
| PL | Instrukcja obsługi
Zestaw hydroforowy | EST | Kasutusjuhend
Hüdrofooriga veeautomaat |
| H | Használati utasítás
Házi vízellátó | LT | Ekspluatavimo instrukcija
Siurblys su slėgio rezervuaru |
| CZ | Návod k obsluze
Domáci vodárna | LV | Lietošanas instrukcija
Spiedtvertnes ierīce |
| SK | Návod na obsluhu
Domáca vodáreň | | |

GARDENA Domáca vodáreň 3000/4 eco



Toto je preklad nemeckého originálneho návodu na obsluhu.

Prečítajte si, prosím, starostlivo návod na obsluhu a dbajte na pokyny v ňom uvedené. Na základe tohto Návodu na obsluhu sa oboznámte s výrobkom, jeho správnym používaním, ako aj bezpečnostnými upozoreniami.



Prístroj nikdy nepoužívajte, ak ste unavení alebo chorí alebo ste pod vplyvom alkoholu, drog či liekov.

Toto zariadenie môžu používať deti staršie ako 8 rokov, ako aj osoby so zníženými fyzickými, zmyslovými alebo mentálnymi schopnosťami alebo nedostatkom skúseností a vedomostí, ak sú pod dohľadom alebo boli o bezpečnom používaní zariadenia poučené a pochopili z toho vyplývajúce nebezpečenstvá. Deti sa so zariadením nesmú hrať. Deti nesmú vykonávať čistenie a používateľskú údržbu bez dohľadu. Zariadenie odporúčame používať mladistvým od 16 rokov.

→ Návod na obsluhu starostlivo uschovajte.

Obsah:

1. Možnosti použitia vašej domácej vodárne GARDENA	137
2. Bezpečnostné upozornenie.	138
3. Uvedenie do prevádzky.	139
4. Obsluha	141
5. Skladovanie.	142
6. Údržba.	142
7. Odstraňovanie porúch.	143
8. Ponúkané príslušenstvo	145
9. Technické údaje	145
10. Servis/ Záruka	146

SK

1. Možnosti použitia vašej domácej vodárne GARDENA

Riadne používanie:

Domáca vodáreň GARDENA je určená na súkromné použitie v domácnostiach a v záhrade, nie je určená na to, aby sa používala na zásobovanie zavlažovacích prístrojov a systémov vo verejných záhradných zariadeniach.

Prepravované kvapaliny:

Domáce vodárne GARDENA možno používať na dodávku dažďovej vody, vodovodnej vody a vody obsahujúcej chlór pre bazény.

Upozornenie:



Domáca vodáreň GARDENA nie je určená na trvalú prevádzku (napr. v priemyselnej prevádzke alebo na účely trvalej cirkulácie vody). Taktiež nie je možné prečerpávať leptavé, ľahko horľavé, agresívne alebo výbušné látky (napr. benzín, petrolej, nitrórastoky), slanú vodu či potraviny. Teplota čerpaného média nesmie byť vyššia než 35 °C.

2. Bezpečnostné upozornenie

Bezpečnosť elektrických zariadení



NEBEZPEČENSTVO!
Zásah elektrickým prúdom!

Hrozí nebezpečenstvo úrazu elektrickým prúdom!

→ Pred plnením, odstavením z prevádzky, pri odstraňovaní porúch a pred údržbou sieťovú zástrčku vytiahnite zo zásuvky.

Pozor: Používanie vášho čerpadla je prípustné len vtedy, keď je čerpadlo prevádzkované cez prúdový chránič (DIN VDE 0100-702).

Čerpadlo je nutné inštalovať na bezpečnom mieste, chránenom proti zaplaveniu a zaistiť proti pádu.

Ako doplnkovú poistku je možné použiť prípustný osobný ochranný spínač.

→ Kontaktujte prosím príslušnú energetickú spoločnosť.

Údaje na typovom štítku prístroja sa musia zhodovať s parametrami prúdu zo siete.

Káble pre pripojenie do siete a predlžovacie káble nesmú mať podľa normy DIN VDE 0620 menší prierez než je prierez gumových hadíc označených skratkou H05RN-F.

Chráňte káble pred horúčavou, olejom a ostrými hranami.

Napájací kábel nepoužívajte na prepravu čerpadla. Zástrčku nevyťahujte zo zásuvky za kábel.

→ Pre zamedzenie nebezpečenstva musí výmenu sieťového kábla tohto prístroja v prípade jeho poškodenia urobiť výrobca alebo jeho zákaznicky servis alebo podobná kvalifikovaná osoba.

V Rakúsku

V Rakúsku musí elektrické pripojenie zodpovedať predpisu ÖVE-EM 42, T2 (2000)/1979 § 22

v súlade s 2022.1. Podľa neho musia byť čerpadlá na použitie pri bazénoch a záhradných jazierkach napájané výhradne s použitím oddelovacieho transformátora.

→ V prípade otázok sa, prosím, obráťte na elektrotechnický servis.

Vo Švajčiarsku

Vo Švajčiarsku musia byť prístroje s premenlivým osadením, určené na použitie vonku, pripojené cez ochranný prúdový spínač.

Všeobecné pokyny



Hrozí nebezpečenstvo úrazu horúcou vodou!

V prípade, že je poškodený tlakový spínač alebo je v sacom potrubí nedostatočný prívod vody, môže sa voda nachádzajúca sa v čerpadle silne prehriať a horúca voda môže byť pri výstupe z čerpadla príčinou zranení.

Čerpadlo je vybavené tepelnou poistkou, ktorá ho pri vysokej teplote vody vypne (cca. 65 °C).

→ Po vypnutí v dôsledku teploty odpojte čerpadlo od siete prostredníctvom domovej poistky, vodu nechajte vychladnúť (cca. 10 – 15 min.) a pred opätovným uvedením do prevádzky zabezpečte na saní dostatočný prívod vody.

→ Pred zapnutím skontrolujte, či čerpadlo (najmä napájacie káble a zástrčka) nie je poškodené.

Poškodené čerpadlo nezapínajte.

→ V prípade poruchy alebo poškodenia nechajte čerpadlo skontrolovať v servisnom oddelení GARDENA či autorizovaným odborníkom.

Nepoužívajte čerpadlo za daždivého počasia ani vo vlhkom či mokrom prostredí.

Dbajte nato, aby koniec sacej hadice vždy ležal v čerpanom médiu, zabránite tak chodu nasucho.

Čerpadlo nesmie pracovať nasucho ani s uzavretým kohútom na sacom potrubí.

→ Pred každým zapnutím čerpadla naplňte čerpadlo čerpanou kvapalinou až po plniaci otvor (cca 2 až 3 l)!

Piesok a iné hrubé častice vedú k rýchlejšiemu opotrebeniu a zníženiu výkonu čerpadla.

Pri použití čerpadla na zásobovanie domácnosti vodou je nutné dodržiavať miestne predpisy Správy vodovodov a kanalizácií. Okrem toho treba dodržiavať ustanovenia DIN 1988.

→ V prípade potreby sa s otázkami obráťte na miestnu odbornú inštaláčnu prevádzku.

Nebezpečenstvo! Toto zariadenie vytvára počas prevádzky elektromagnetické pole. Toto pole môže mať za určitých podmienok vplyv na aktívne alebo pasívne medicínske implantáty. Pre zamedzenie rizika vážneho alebo smrteľ-

ného zranenia, odporúčame osobám s medicínskymi implantátmi informovať sa pred uvedením zariadenia do prevádzky u lekára alebo výrobcu medicínskeho implantátu.

Nebezpečenstvo! Malé deti musia byť pri montáži v dostatočnej vzdialenosti. Pri montáži hrozí nebezpečenstvo prehltnutia malých dielov a nebezpečenstvo zadusenía sa umelo-hmotným vreckom.

3. Uvedenie do prevádzky

Inštalácia domácej vodáre:

Miesto inštalácie musí byť pevné a suché, umožňujúce bezpečné postavenie domácej vodáre.

→ Domácú vodáreň postavte k čerpanému médiu v bezpečnej vzdialenosti.

Čerpadlo sa musí namontovať na mieste s obmedzenou vlhkosťou vzduchu a s dostatočným vetraním v dosahu vetracej štrbiny. Vzdialenosť od stien musí predstavovať minimálne 5 cm. Cez vetráciu štrbinu sa nesmie nasať žiadna nečistota (napr. piesok alebo zem).

Domáca vodovodná sieť, pevná inštalácia:

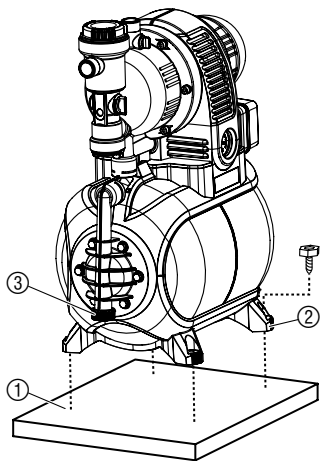

→ Domácú vodáreň je možné upevniť k pevnej podložke ① priskrutkovaním všetkých štyroch pätiiek ②.

Alternatívne je možné, prostredníctvom servisu GARDENA, obdržať ako doplnkové príslušenstvo odpružené pätky (č.v. 1753-00.901.00) pre zabezpečenie kľudného chodu bez vibrácií.

Domácú vodáreň postavte tak, aby ste mohli pod vypúšťaciu skrutku ③ umiestniť záchytnú nádobu dostatočnej veľkosti na vyprázdnenie čerpadla alebo zariadenia.

Inštalujte čerpadlo podľa možnosti vyššie ako je vodná hladina, z ktorej sa bude čerpať voda. Ak to nie je možné, nainštalujte medzi čerpadlo a saciu hadicu uzatvárací ventil, napr. pre čistenie zabudovaného filtra.

Pri pevnej inštalácii čerpadla v interiéri pre dodávku vody v domácnosti nesmiete domácú vodáreň za účelom redukcie hlučnosti a prevencie pred poškodeniami čerpadla tlakovými rázmi spájať pevne tuhými potrubiami (rúrami), ale pružnými gumovými vedeniami s potrubnou sieťou.

Pri inštalácii napevno použite na sacjej i na tlakovej strane vhodné ventily. Dôležité je to napr. pri údržbárskych a čistiacich prácach alebo pri odstavení.

Pripojovacie hrdlá na sacjej a tlakovej strane sa môžu doťahovať napevno len ručne.

Pripojenie hadice na sacej strane:

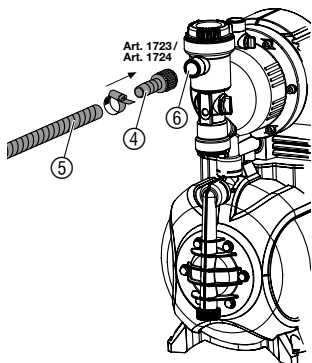

Použite saciu hadicu pre vákuovo pevné pripojenie napr.:

- GARDENA sacia súprava č.v. 1411/1418/1412 oder
- GARDENA sacia hadica pre kopané studne č.v. 1729.

Na sacej strane nepoužívajte žiadne časti zástrčného systému pre hadice na vodu!

→ Spojte saciu hadicu ⑤ s prípojom na sacej strane ⑥ čerpadla.

Sacie hadice ⑤ bez závitového prípoja spojte so sacím prípojom čerpadla prostredníctvom pripojovacieho kusa (napr. č.v. 1723/1724) ④ a vzduchotesne zoskrutkujte.

Pre skrátenie doby opätovného nasávania čerpadla odporúčame použitie sacej hadice so spätnou klapkou, ktorá zabráňuje samovoľnému vypusteniu vody zo sacej hadice po vypnutí domácej vodárne.

Pri sacej výške nad 4 m, poistite prídavne upevnenie sacej hadice ⑤ (napr. uviazaním na drevený kolík), aby čerpadlo nebolo zaťažené hmotnosťou sacej hadice.

Pri veľmi jemnom znečistení čerpaného média odporúčame k zabudovanému filteru použiť prídavne **predradený filter GARDENA č.v. 1730/1731.**

Pripojenie hadice na výtláčnej strane:

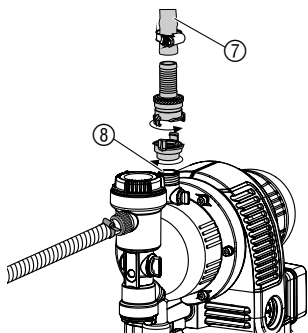

Upozornenie:

Použite tlakové GARDENA hadice, s priemerom 19 mm (3/4"), v spojení so závitovým dielom rýchlospojky GARDENA s vnútorným závitom 33,3 mm (G1), č.v. 7109, a sacou a tlakovou spojku GARDENA, č.v. 7120, pre hadice s priemerom 19 mm (3/4") a tiež hadicovú spojku GARDENA, č.v. 7192.

V žiadnom prípade na tento účel nepoužívajte sacie hadice.

→ Tlakovú hadicu ⑦ pripojte na prípojku na výtláčnej strane ⑧.

→ Tip: Pri pevných potrubiach musíte toto inštalovať vzostupne, aby voda na výtláčnej strane mohla vtečť späť do čerpadla.

4. Obsluha

Štart domácej vodárne:

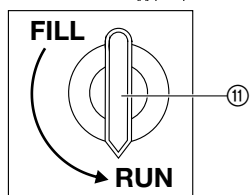
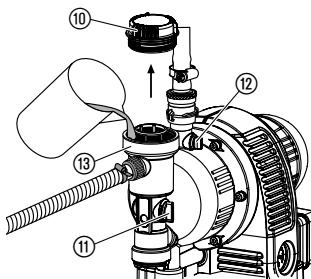
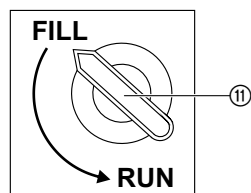

ECO-spínač:



Upozornenie pre použitie s postrekovačom:

⚠ NEBEZPEČENSTVO! Zásah elektrickým prúdom!

→ Pred plnením vyťahnite sieťovú zástrčku.

POZOR! Chod čerpadla nasucho!

→ Pred každým zapnutím naplňte čerpadlo čerpanou kvapalinou až po plniace otvor (cca 2 až 3 l), aby nebežalo nasucho.

1. Povoľte kryt ⑩ filtračnej komory rukou.
2. Otočný spínač ⑪ prepnite do polohy **FILL**.
Vstavaný spätný ventil sa otvorí.
3. Otvorte ⑫ odvzdušnenie.
4. Ak sú na tlakovej strane zabudované ventily (pripojené spotrebiče, stop-ventil, a pod.) ,otvorte ich a vyprázdňte zbytok vody z tlakovej hadice, aby pri plnení a saní mohol unikáť vzduch.
5. Čerpané médium naplňte pomaly cez plniace hrdlo ⑬ (cca 2 až 3 l), až kým nevyteká voda cez odvzdušňovací otvor ⑫.
6. Veko ⑩ komory filtra opäť rukou utiahnite až nadoraz.
7. **Uzatvorte odvzdušnenie ⑫ a otočný spínač ⑪ otočte na RUN.**
8. **Sieťovú zástrčku zasuňte do sieťovej zásuvky 230 V AC. Pozor! Čerpadlo sa okamžite rozbehne !**

Po dosiahnutí maximálneho tlaku sa čerpadlo automaticky vypne. Pri poklese tlaku pod úroveň minimálneho tlaku v dôsledku odberu vody sa čerpadlo automaticky zapne.

Uvedenú maximálnu samonasávaciu výšku 8 m môžete dosiahnúť len vtedy, pokiaľ je čerpadlo naplnené plniacim otvorom ⑬ až po okraj a tlakovú hadicu pritom i v priebehu samonasávania držíte nahor, takže čerpané médium nemôže z čerpadla cez tlakovú hadicu unikáť. Pokiaľ je hadica so spätnou klapkou nemusíte ju držať nahor.

Pre úsporu energie (do 15 %) je možné, podľa typu použitia, plynule regulovať vypínací tlak čerpadla medzi **ECO** a **MAX**. (Tlakový rozdiel medzi **ECO** a **MAX** je približne 1 bar).

→ **ECO**-otočný spínač ⑭ nastavte do požadovanej polohy.

V závislosti od prietokového množstva postrekovača môže pri automatickom zapínaní a vypínaní čerpadla dochádzať k nepravidelnému zavlažovaniu.

5. Skladovanie

Odstavenie z prevádzky:



V prípade nebezpečenstva mrazu domácu vodáreň vyprázdňte a uložte na miesto, ktoré je pred mrazom chránené. Miesto uloženia musí byť neprístupné deťom.

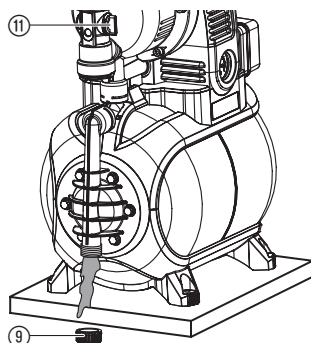

Likvidácia: (podľa RL 2012/19/EU)



Zariadenie nepatrí do normálneho domového odpadu, musí byť odborne zlikvidované.

→ Dôležité: zariadenie zlikvidujte v príslušnom komunálnom odpadovom hospodárstve.

1. Vytiahnite sieťovú zástrčku čerpadla.
2. Otočný spínač ⑪ prepnite do polohy **FILL**.
3. Otvorte spotrebiče na tlakovej strane.
4. Odskrutkujte uzatváraciu zátku ⑨ a vodu vypustite.
5. Domáci vodovodný automat uložte na mieste chránenom pred mrazom a v suchu.

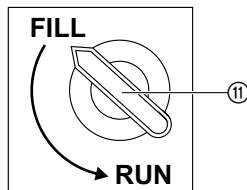

6. Údržba



NEBEZPEČENSTVO! Zásah elektrickým prúdom!

→ Pred začatím údržby odpojte sieťovú zástrčku.

Čistenie sací filter:

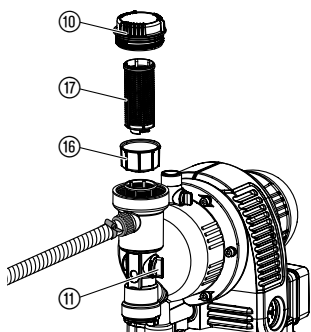

1. **Otočte otočný spínač ⑪ na RUN.**
2. Prípadne uzavrite všetky ventily na sacej strane.
3. Vyskrutkujte veko ⑩ filtračnej komory.
4. Vytiahnite filtračnú jednotku ⑯ ⑰ zvisle nahor.
5. Pevne pridržte misku ⑯, pootočte filter ⑰ proti chodu hodinových ručičiek **A** a vytiahnite **B** (bajonetový uzáver).
6. Vyčistite misku ⑯ pod tečúcou vodou a filter ⑰ očistite napr. jemnou kefkou.
7. Namontujte filter v opačnom poradí späť.

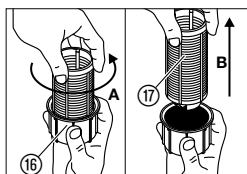
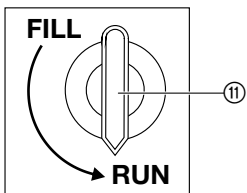

Čistenie spätného ventilu:

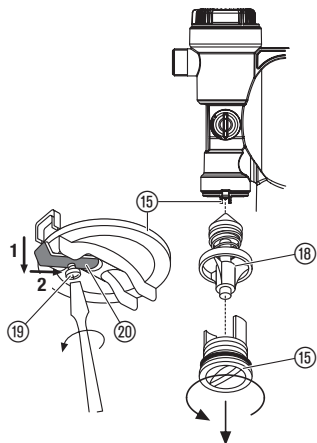

1. Otočte otočný spínač ⑪ na **FILL**.
2. Prípadne uzavrite všetky ventily na sacej strane.
3. Otvorte všetky odberné miesta, aby bola výtlačná strana bez tlaku.
4. Odskrutkujte uzatváraciu zátku ⑨ a vypustite vodu (pozri 5. Skladovanie "Odstavenie z prevádzky").
5. Vyskrutkujte skrutku ⑲ spolu s držiakom ⑳.
6. Rovnako vyskrutkujte veko ⑮ spätného ventilu (prípadne použite vhodný nástroj).
7. Vyberte telo ventilu ⑱ a vyčistite ho pod tečúcou vodou.
8. Montáž vykonajte v opačnom slede.
9. Domácu vodáreň znovu naštartujte (pozri 4. Obsluha).

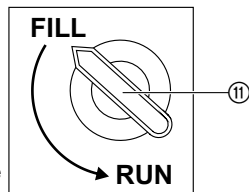

7. Odstraňovanie porúch



NEBEZPEČENSTVO! Zásah elektrickým prúdom!

→ Pred odstraňovaním porúch vyťahnite sieťovú zástrčku.

Práce na elektrickej časti môže vykonávať len servis GARDENA.

Porucha

Čerpadlo nenasáva.

Možná príčina

Otočný spínač neotáčajte na **RUN**.

Čerpadlo nasáva v mieste pripojenia na strane satia falošný vzduch.

Čerpadlo nie je dostatočne naplnené prepravovanou kvapalinou.

Na tlakovej strane nemôže uniknúť vzduch, lebo sú uzavreté miesta odberu.

Koniec sacej hadice nie je vo vode, spätná klapka na konci sacej hadice chýba alebo je netesná, sacia hadica je zalomená, prírody sú netesné alebo je upchatý sací filter.

Odstránenie

→ Čerpadlo znovu naštartujte (pozri 4. Obsluha).

→ Skontrolujte všetky pripojenia na strane satia a podľa potreby ich vzduchotesne utesnite.

→ Naplňte čerpadlo a zabezpečte, aby voda mohla vtečť späť do výtlačného potrubia (pozri 4. Obsluha).

→ Otvorte miesta odberu na tlakovej strane.

→ Skontrolujte tesnosť celej sacej hadice od miesta satia až k čerpadlu a prípadné netesnosti opravte. Zabezpečte prívod vody na sacej strane. Príp. vyčistite sací filter.

Porucha	Možná príčina	Odstránenie
Motor čerpadla sa nespustí alebo sa počas prevádzky náhle zastaví.	Sieťová zástrčka nie je zasunutá.	→ Sieťovú zástrčku zasuňte do sieťovej zásuvky (230 V AC).
	Výpadok prúdu.	→ Skontrolujte poisťku a vedenie.
	Tepelný spínač aktivovaný (teleso čerpadla je prehriate).	→ Zabezpečte dostatočné vetranie a nechajte čerpadlo cca 15 min vychladnúť. Sieťovú zástrčku čerpadla odpojiť a potom čerpadlo nanovo naštartovať (pozri 4. Obsluha).
Motor čerpadla beží, ale dodávané množstvo alebo tlak sa náhle zníži.	Netesnosť na strane satia.	→ Opravte netesnosť.
	Na sacej strane príliš malé množstvo vody.	→ Priškrtnite čerpadlo na tlakovej strane, aby sa dodávané množstvo na strane satia prispôbilo tlakovej strane.
	Sací filter, spätný ventil alebo spätná klapka na konci sacej hadice sú upchaté.	→ Vyčistite sací filter, spätný ventil alebo spätnú klapku.
Čerpadlo sa pričasto zapína a vypína.	Lekáže na tlakovej strane.	→ Skontrolujte, či sa na tlakovej strane vyskytujú lekáže, prípadne ich odstráňte.
	Tlak v tlakovej nádobe je príliš nízky.	→ Doplníte vzduch do zásobníka (pozri nižšie).
	Je poškodená membrána tlakovej nádoby.	→ Kontaktujte servis firmy GARDENA.
	Otočný spínač nie je v polohe RUN .	→ Otočný spínač prepnite do polohy RUN .
Čerpadlo sa pred vypnutím niekoľko krát zapne a vypne.	Tlakové výkyvy podmienené inštaláciou.	→ ECO spínač otočte trochu v smere MAX .
Čerpadlo sa po odbere vody nevypína.	Nie je dosiahnutý vypínací tlak.	→ ECO-spínač otočte v smere ECO .

Doplnenie vzduchu v zásobníku: Tlak v zásobníku musí byť približne 1,0 baru.

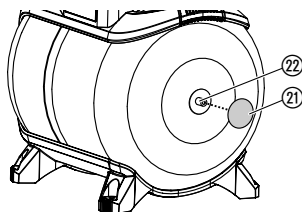

Na doplnenie vzduchu je potrebné vzduchové čerpadlo/zariadenie na plnenie pneumatík (manometer).

1. Odskrutkujte ochranné veko ②.
2. Otvorte všetky odberné miesta, aby bola výtlačná strana bez tlaku.
3. Vzduchové čerpadlo/zariadenie na plnenie pneumatík pripojte k ventilu tlakovej nádoby ② a pľite vzduch, kým údaj tlaku na vzduchovom čerpadle/zariadení na plnenie pneumatík nebude približne 1,0 baru.
4. Znovu naskrutkujte ochranné veko ②.



Pri iných poruchách Vás žiadame, obrátiť sa na servis GARDENA. Opravy môžu byť vykonávané len na servisných miestach GARDENA alebo odbornými pracovníkmi autorizovanými GARDENOU.

8. Ponúkané príslušenstvo

GARDENA sacia hadica	Odolná voči zalomeniu a podtlaku, podľa výberu s možnosťou dodania ako metrový tovar s priemerom 19 mm (3/4")-, 25 mm (1")- alebo 32 mm (5/4") bez pripojovacích armatúr alebo vo fixnej dĺžke č.v. 1411/1418 kompletne s pripojovacími armatúrami.	
GARDENA pripojovacie kusy	Pre vákuovo pevné pripojenie sacej hadice dodávanej ako metrový tovar.	č.v. 1723/1724
GARDENA sací filter so spätnou klapkou	K vybaveniu sacej hadice predávané ako metrový tovar.	č.v. 1726/1727
GARDENA predfilter na čerpadlá	Doporučujeme predovšetkým pri čerpaní kvapalín s obsahom piesku.	č.v. 1730/1731
GARDENA sacia hadica pre kopané studne	Pre vakuovo pevné pripojenie čerpadla na kopané studne alebo pevné rúrky. Dĺžka 0,5 m. S obojstranným vnútorným závitom 33,3 mm (G 1).	č.v. 1729
Odpružené pätky GARDENA (4 x)	Odpružené pätky, vhodné pre kludný chod bez vibrácií. Možnosť objednania prostredníctvom servisu GARDENA.	č.v. 1753-00.901.00

9. Technické údaje

Typ	3000/4 eco (č.v. 1753)
Napätie/frekvencia	230 V AC/50 Hz
Menovitý výkon	650 W
Pripojný kábel	1,5 m H05RN-F
Max. čerpané množstvo	2800 l/h
Max. tlak /Max. čerpacia výška	4,0 bar/40 m
Maximálna sacia výška	8 m
Zapínací tlak	1,5 ± 0,1 bar
Vypínací tlak eco / max.	2,2/3,2 bar
Prípustný vnútorný tlak (na výtlačnej strane)	6 bar
Hmotnosť	13,6 kg
Rozmery (D x Š x V)	45 cm x 29 cm x 62 cm
Hladina hluku L_{WA}¹⁾ (merané/zaručené)	79 dB(A)/80 dB(A)
Neistota K_{WA}¹⁾	2,2 dB(A)

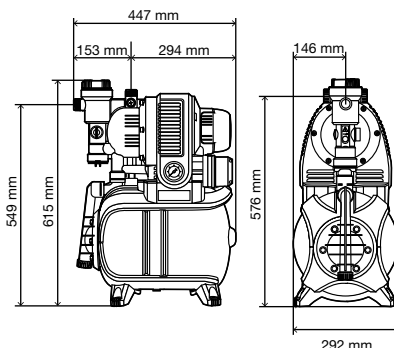

¹⁾ Merané podľa RL 2000/14/EG

10. Servis/Záruka

Servis:

Kontaktujte, prosím, adresu na zadnej strane.

Záruka:

GARDENA Manufacturing GmbH poskytuje na toto zariadenie záruku 2 roky (od dátumu kúpy). Táto záruka sa vzťahuje na všetky podstatné nedostatky prístroja, ktoré boli preukázateľne spôsobené vadami materiálu alebo chybami pri výrobe. Záruka je zabezpečená dodaním náhradného funkčného prístroja alebo bezplatnou opravou zaslaného prístroja podľa našej voľby, ak sú splnené nasledujúce podmienky:

- S prístrojom sa zachádzalo riadne a podľa doporučení v návode na použitie.
- Nedošlo k pokusu o opravu prístroja predajcom ani treťou osobou.

Opotrebitelné súčiastky obežné koliesko a filter nie sú zahrnuté do záruky.

Táto záruka poskytovaná výrobcom sa netýka nárokov na záruku existujúcich voči obchodníkovi príp. predajcovi.

V prípade problémov s týmto prístrojom kontaktujte, prosím, náš servis.

Zmluvné servisné strediská SK:

T – L s.r.o.
Fedinová 6-8
851 01 Bratislava
tel.: 02/63838971
fax.: 02/63533312
email.: info@tlba.sk
www.tlba.sk

DAES, s.r.o
Košícká 4
010 01 Žilina
tel.: 415 650 881
fax: 415 650 880
email.: servis@daes.sk
www.daes.sk

Bohumil Herel – KOVO HEREL
Pod Salašom 217
958 01 Partizánske
tel.: 387 492 327
fax: 387 494 718
email.: kovoherel@gmail.com

D Produkthaftung

Wir weisen ausdrücklich darauf hin, dass wir nach dem Produkthaftungsgesetz nicht für durch unsere Geräte hervorgerufene Schäden einzustehen haben, sofern diese durch unsachgemäße Reparatur verursacht oder bei einem Teileaustausch nicht unsere originale GARDENA Teile oder von uns freigegebene Teile verwendet wurden und die Reparatur nicht vom GARDENA Service oder dem autorisierten Fachmann durchgeführt wird. Entsprechendes gilt für Ergänzungssteile und Zubehör.

GB Product Liability

We expressly point out that, in accordance with the product liability law, we are not liable for any damage caused by our units if it is due to improper repair or if parts exchanged are not original GARDENA parts or parts approved by us, and, if the repairs were not carried out by a GARDENA Service Centre or an authorised specialist. The same applies to spare parts and accessories.

F Responsabilité

Nous vous signalons expressément que GARDENA n'est pas responsable des dommages causés par ses appareils, dans la mesure où ces dommages seraient causés suite à une réparation non conforme, dans la mesure où, lors d'un échange de pièces, les pièces d'origine GARDENA n'auraient pas été utilisées, ou si la réparation n'a pas été effectuée par le Service Après-Vente GARDENA ou l'un des Centres SAV agréés GARDENA. Ceci est également valable pour tout ajout de pièces et d'accessoires autres que ceux préconisés par GARDENA.

NL Productaansprakelijkheid

Wij wijzen er nadrukkelijk op, dat wij op grond van de wet aansprakelijkheid voor producten niet aansprakelijk zijn voor schade ontstaan door onze apparaten, indien deze door onvakkundige reparatie veroorzaakt zijn, of er bij het uitwisselen van onderdelen geen gebruik gemaakt werd van onze originele GARDENA onderdelen of door ons vrijgegeven onderdelen en de reparatie niet door de GARDENA technische dienst of de bevoegde vakman uitgevoerd werd. Ditzelfde geldt voor extra-onderdelen en accessoires.

S Produktansvar

Tillverkaren är inte ansvarig för skada som orsakats av produkten om skadan beror på att produkten har reparerats felaktigt eller om, vid reparation eller utbyte, andra än Original GARDENA reservdelar har använts. Samma sak gäller för kompletteringsdelar och tillbehör.

DK Produktansvar

Vi gør udtrykkeligt opmærksom på, at vi i henhold til produktansvarsloven ikke er ansvarlige for skader forårsaget af vores udstyr, såfremt det sker på grund af uautoriserede reparationer eller hvis dele er skiftet ud og der ikke er anvendt originale GARDENA dele eller dele godkendt af os, eller hvis reparationerne ikke er udført af GARDENA-service eller en autoriseret fagmand. Det samme gælder for ekstra udstyr og tilbehør.

FI Tuotevastuu

Korostamme nimenomaan, että tuotevastuulain nojalla emme ole vastuussa laitteistamme johtuneista vahingoista, mikäli nämä ovat aiheutuneet epäasianmukaisesta korjauksesta tai osia vaihdettaessa ei ole käytetty alkuperäisiä GARDENA-varaosia tai hyväksymiämme osia ja korjauksen on suorittanut muu kuin GARDENA-huoltokeskus tai valtuuttamamme ammattihenkilö. Tämä pätee myös lisäksiin ja lisävarusteisiin.

I Responsabilità del prodotto

Si rende espressamente noto che, conformemente alla legislazione sulla responsabilità del prodotto, non si risponde di danni causati da nostri articoli se originati da riparazioni eseguite non correttamente o da sostituzioni di parti effettuate con materiale non originale GARDENA o comunque da noi non approvato e, in ogni caso, qualora l'intervento non venga eseguito da un centro assistenza GARDENA o da personale specializzato autorizzato. Lo stesso vale per le parti complementari e gli accessori.

E Responsabilidad de productos

Advertimos que conforme a la ley de responsabilidad de productos no nos responsabilizamos de daños causados por nuestros aparatos, siempre y cuando dichos daños hayan sido originados por arreglos o reparaciones indebidas, por recambios con piezas que no sean piezas originales GARDENA o bien piezas no autorizadas por nosotros, así como en aquellos casos en que la reparación no haya sido efectuada por un Servicio Técnico GARDENA o por un técnico autorizado. Lo mismo es aplicable para las piezas complementarias y accesorios.

P Responsabilidade sobre o produto

Queremos salientar que segundo a lei da responsabilidade do fabricante, nós não nos responsabilizaremos por danos causados pelo nosso equipamento, quando estes ocorrerem em decorrência de reparações inadequadas ou da substituição de peças por peças não originais da GARDENA, ou peças não autorizadas.

A responsabilidade tornar-se-à nula também depois de reparações realizadas por oficinas não autorizadas pela GARDENA. Esta restrição valerá também para peças adicionais e acessórios.

PL Odpowiedzialność za produkt

Zwracamy Państwu uwagę, że nie ponosimy odpowiedzialności za uszkodzenia naszych maszyn, bądź szkody spowodowane ich wadliwym funkcjonowaniem, powstałe na skutek nieprawidłowo przeprowadzonych napraw lub użycia nieoryginalnych części zamiennych. Naprawy winny być przeprowadzane tylko przez punkty serwisowe Husqvarna lub autoryzowane serwisy. Dotyczy to również części uzupełniających i oprzyrządowania.

H Termékszavatosság

Nyomatékosan utalunk arra a tényre, hogy a termékszavatossági törvény szerint nem kell jótállást vállalnunk azokra a károokra, amelyeket nem a mi készülékeink okoztak, ha ezeket átkészületlen javítás okozta vagy egy alkatrész kicserélésénél nem a mi eredeti GARDENA alkatrészeinket vagy általunk engedélyezett alkatrészeket használták fel és a javítást nem a GARDENA szerviz vagy egy erre felhatalmazott szakember végezte. Hasonlóképpen érvényes ez a kiegészítő alkatrészekre és tartozékokra is.

CZ Odpovědnost za výrobek

Výslovně upozorňujeme na to, že podle zákona o odpovědnosti za výrobek neneseme odpovědnost za škody způsobené našimi přístroji, pokud byly způsobené neodbornou opravou nebo použitím jiných než našich originálních náhradních dílů GARDENA nebo námi schválených dílů a neprovedením opravy servisem GARDENA nebo autorizovaným odborníkem. Odpovídající platí i pro doplňkové díly a příslušenství.

SK Predmet záruky

Upozorňujeme dôrazne na to, že podľa zákona o poskytovaní záruk nezodpovedáme za škody spôsobené našimi výrobkami, v prípade, že boli boli vyvolané neodbornými opravami, výmenou dielcov, ktoré nepatria k originálnym dielom GARDENA alebo neboli nami schválené a rovnako boli spôsobené servisnými zásahmi, ktoré neboli vykonané servisom GARDENA alebo autorizovaným odborníkom. Rovnako to platí pre doplnky a príslušenstvo.

GR Ευθύνη για το προϊόν

Σας υπενθυμίζουμε ρητά, ότι σύμφωνα με το νόμο περί ευθύνης για τα προϊόντα δεν ευθυνόμαστε για ενδεχόμενες βλάβες που προκαλούνται από τις συσκευές μας, εφόσον οφείλονται σε μία ακατάλληλη επισκευή ή σε μια αντικατάσταση τμημάτων για την οποία δεν έχουν χρησιμοποιηθεί τα πρωτότυπα ανταλλακτικά της GARDENA ή τα από μας εγκεκριμένα ανταλλακτικά και σε περίπτωση που δεν εκτελείται η επισκευή από το Τμήμα Εξυπηρέτησης Πελατών της GARDENA ή από έναν εξουσιοδοτημένο εξειδικευμένο τεχνίτη. Το ίδιο ισχύει για εξαρτήματα και συμπληρωματικά τμήματα.

SLO Jamstvo za izdelek

Pismo poudarjamo, da po zakonu jamstva za izdelek nismo odgovorni za škodo, ki bi nastala zaradi uporabe našega izdelka, prav tako tudi ne za škodo ki bi nastala zaradi nepravilnega popravila izdelka ali pri napačni zamenjavi delov, ki niso originalni deli GARDENA ali pri uporabi z naše strani potrjenih delov, ki pa niso bili vgrajeni v servisu GARDENA ali v naši pooblašteni servisni službi. Enako velja tudi za nadomestne dele in opremo.

HR Odgovornost za proizvod

Izričito napominjemo da u skladu sa Zakonom o odgovornosti za proizvode nismo odgovorni za štete uzrokovane našim uređajima ako su one izazvane nestručnim popravkom ili u slučaju zamjene dijelova nisu korišteni originalni GARDENA dijelovi ili dijelovi koje smo odobrili i popravak nije izvršio GARDENA servis ili ovlašteni stručnjak. Isto vrijedi i za dodatne dijelove i pribor.

RO Responsabilitatea legala a produsului

Menționăm în mod expres ca, în concordanță cu responsabilitatea legală a produsului, nu suntem răspunzători de nici un accident provocat de produsele noastre dacă se datorează reparării necorespunzătoare sau dacă piesele de schimb nu sunt originale GARDENA sau aprobate de GARDENA, sau dacă reparațiile nu au fost efectuate de un Centru de Service GARDENA sau un specialist autorizat. Aceleași prevederi se aplică și pieselor de schimb și accesoriilor.

BG Отговорност за качество

Изрично подчертаваме, че съгласно закона за отговорност за качество, ние не носим отговорност за вредите причинени от нашите уреди, ако същите са причинени от неправилен ремонт или при подмяната на части не са използвани оригинални части на GARDENA или части одобрени от нас и ремонта не е извършен от сервиз на GARDENA или оторизиран специалист. Същото важи за допълнителните части и принадлежности.

EST Tootevastutus

Juhime teie tähelepanu sellele, et tootevastutusseaduse kohaselt ei vastuta me meie seadmete poolt põhjustatud kahjude eest, kui need on tekkinud asjatundmatu paranduse tagajärjel või kui detaili vahetamisel ei kasutatud GARDENA originaalvaruosi ega meie poolt kasutada lubatud varuosia ja kui parandustöid ei ole teinud GARDENA klienditeenindusspetsialistid ega meie volitatud spetsialistid. Sama kehtib lisadetailide ja tarvikute kohta.

LT Atsakomybė už produkciją

Nurodome, kad remdamiesi Atsakomybės už produkciją įstatymu, neataskome už nuostolius, sukeltus mūsų prietaisy, jei jie atsirado dėl netinkamo remonto, arba, jei keičiant dalis, buvo naudojamasi neoriginalios GARDENA dalys arba dalys, kurių mes neleidome naudoti, o remontą atliko ne GARDENA servisas arba neįgaliotasis specialistas. Tas pats galioja papildomoms dalims ir priedams.

LV Produkta atbildība

Mēs skaidri norādām uz to, ka saskaņā ar Produktu atbildības likumu, mēs neatbildam par mūsu iekārtu radītiem zaudējumiem, ciktāl tos ir izraisījis neatbilstošs remonts vai daļu nomaiņa ar neoriģinālām GARDENA daļām vai ne ar mūsu norādītajām detaļām un remontu nav veicis GARDENA serviss vai pilnvarots speciālists. Tas pats attiecas uz papildinošajām daļām un piederumiem.

<p>D EG-Konformitätserklärung Der Unterzeichnete Husqvarna AB, 561 82 Huskvarna, Sweden bestätigt, dass die nachfolgend bezeichneten Geräte in der von uns in Verkehr gebrachten Ausführung die Anforderungen der harmonisierten EU-Richtlinien, EU-Sicherheitsstandards und produktspezifischen Standards erfüllen. Bei einer nicht mit uns abgestimmten Änderung der Geräte verliert diese Erklärung ihre Gültigkeit.</p>	<p>H EU-Megfelelőeségi nyilatkozat Alulírott, a Husqvarna AB, 561 82 Huskvarna, Sweden igazolja azt, hogy az alábbiakban megnevezett készülékek, az általunk forgalomba hozott kivételben teljesítik a harmonizációs EU-irányelvek, az EU biztonsági szabványok és a termékre jellemző szabványok követelményeit. Ha a készülékeken a mi beleegyezésünk nélkül változtatást végeznek, akkor ez a nyilatkozat érvényét veszti.</p>
<p>GB EU Declaration of Conformity The undersigned Husqvarna AB, 561 82 Huskvarna, Sweden hereby certifies that, when leaving our factory, the units indicated below are in accordance with the harmonised EU guidelines, EU standards of safety and product specific standards. This certificate becomes void if the units are modified without our approval.</p>	<p>CZ Prohlášení o shodě EU Podepsaný Husqvarna AB, 561 82 Huskvarna, Sweden potvrzuje, že dále uvedené přístroje v rámci do provozu uvedení provedení splňují požadavky harmonizačních směrnic EU, bezpečnostních norem EU a norem specifických pro výrobek. Při námi neschválené změně přístrojů ztrácí toto prohlášení platnost.</p>
<p>F Certificat de conformité aux directives européennes Le constructeur, soussigné : Husqvarna AB, 561 82 Huskvarna, Sweden déclare qu'à la sortie de ses usines le matériel neuf désigné ci-dessous est conforme aux prescriptions des directives européennes énoncées ci-après et conforme aux règles de sécurité et autres règles qui lui sont applicables dans le cadre de l'Union européenne. Toute modification portée sur ce produit sans l'accord express de GARDENA supprime la validité de ce certificat.</p>	<p>SK EU-Vyhlasenie o zhode Nižšie uvedená firma Husqvarna AB, 561 82 Huskvarna, Sweden vyhlasuje, že uvedené zariadenia, ktoré uviedla na trh v tomto vyhotovení, spĺňajú požiadavky harmonizačných smerníc EU, bezpečnostných noriem EU a noriem špecifických pre výrobok. Pri zmene zariadenia, ktorá nebola odsúhlasená výrobcom stráca toto vyhlásenie platnosť.</p>
<p>NL EU-overeenstemmingsverklaring Ondergetekende Husqvarna AB, 561 82 Huskvarna, Sweden bevestigt, dat de volgende genoemde apparaten in de door ons in de handel gebrachte uitvoering voldoen aan de eis van, en in overeenstemming zijn met de EU-richtlijnen, de EU-veiligheidsstandaard en de voor het product specifieke standaard. Bij een niet met ons afgestemde verandering aan de apparaten verliest deze verklaring haar geldigheid.</p>	<p>GR Δήλωση Συμμόρφωσης προς τις Οδηγίες της ΕΕ Η υπογράφουσα Husqvarna AB, 561 82 Huskvarna, Sweden δηλώνει, ότι τα εξής αναφερόμενα εκδοόμενα από την εταιρία μας προϊόντα ανταποκρίνονται σε όλες τις εναρμονισμένες προδιαγραφές της ΕΕ, στα πρότυπα ασφαλείας της ΕΕ και στα ειδικά για το προϊόν πρότυπα. Σε μία μη συμφωνημένη με την εταιρία μας τροποποίηση των συσκευών αυτή η δήλωση χάνει την ισχύ της.</p>
<p>S EU Tillverkarintyg Undertecknad firma Husqvarna AB, 561 82 Huskvarna, Sweden intygar härmed att nedan nämnda produkter överensstämmer med EU:s direktiv, EU:s säkerhetsstandard och produktspecifikation. Detta intyg upphör att gälla om produkten ändras utan vårt tillstånd.</p>	<p>SLO EU-izjava o skladnosti Podpisani proizvajalec «Husqvarna AB, 561 82 Huskvarna, Sweden» s podpisom potrjuje, da sledeče opisana naprava, ki smo jo poslali na tržišče izpolnjuje zahteve harmoniziranih standardov ES-smernic, ES-varnostnih standardov in izdelku specifičnih standardov. V primeru spremembe na napravi brez našega pisnega dovoljenja ta izjava izgubi svoj pomen in veljavnost.</p>
<p>DK EU Overensstemmelse certifikat Undertegnede Husqvarna AB, 561 82 Huskvarna, Sweden bekræfter hermed, at enheder listede herunder, ved afsendelse fra fabrikken, er i overensstemmelse med harmoniserede EU retningslinier, EU sikkerheds standarder og produkt specifikations standarder. Dette certifikat træder ud af kraft hvis enhederne er ændret uden vor godkendelse.</p>	<p>HR Izjava o sukladnosti EU-a Dolje potpisana tvrtka Husqvarna AB, 561 82 Huskvarna, Sweden ovime potvrđuje da dolje navedeni uređaji u izvedbi plasiranoj na tržište ispunjavaju zahtjeve harmoniziranih EU smjernica, EU sigurnosnih normi i normi za određene proizvode. Ova izjava postaje ništavna u slučaju izmjene uređaja koje nismo odobrili.</p>
<p>FI EU-yhdenmukaisuusvakuutus Allekirjoittanut Husqvarna AB, 561 82 Huskvarna, Sweden vakuuttaa, että allamainitut laitteet täyttävät tehtaaltamme lähtiesään yhdenmukaisistettujen EU-direktiivien, EU-turvallisuusstandardien ja tuotekohtaisten standardien vaatimukset. Laitteisiin tehyhdymuokkesei, joista ei ole sovittu kanssamme, joltavat tämän vakuutuksen raukaemiseen.</p>	<p>RO UE-Certificat de conformitate Prin prezenta Husqvarna AB, 561 82 Huskvarna, Sweden, certifica faptul ca, in momentul in care produsele mentionate mai jos ies din fabrica sunt in concordanta cu directivele UE, standardele de siguranta UE si standardele specifice ale produsului UE. Acest certificat devine nul in cazul modificarii aparatului fara aprobarea noastra.</p>
<p>I Dichiarazione di conformità alle norme UE La sottoscritta Husqvarna AB, 561 82 Huskvarna, Sweden certifica che il prodotto qui di seguito indicato, nei modelli da noi commercializzati, è conforme alle direttive armonizzate UE nonché agli standard di sicurezza e agli standard specifici di prodotto. Qualunque modifica apportata al prodotto senza nostra specifica autorizzazione invalida la presente dichiarazione.</p>	<p>BG ЕС-Декларация за съответствие Подписаната фирма Husqvarna AB, 561 82 Huskvarna, Sweden декларира, че описаните по-долу уреди, пуснати в продажба съгласно нашата спецификация, изпълняват изискванията на хармонизираните ЕС-директиви, ЕС-стандарты за безопасност и специфичните производствени стандарти. При промяна на уреда, която не е съгласувана с нас, тази декларация губи своята валидност.</p>
<p>E Declaración de conformidad de la UE El que suscribe Husqvarna AB, 561 82 Huskvarna, Sweden declara que la presente mercancía, objeto de la presente declaración, cumple con todas las normas de la UE, en lo que a normas técnicas, de homologación y de seguridad se refiere. En caso de realizar cualquier modificación en la presente mercancía sin nuestra previa autorización, esta declaración pierde su validez.</p>	<p>EST ELI vastavusdeklaratsioon Allkirjutatud Husqvarna AB, 561 82 Huskvarna, Sweden kinnitab, et kirjeldatud seade vastab meie poolt ingliskeelsetes viidud kujul ELi harmoniseeritud direktiividele, ELi ohutusstandarditele ja tootega seotud standarditele. Meiega kooskõlastamata muudatus tegemise korral seadmel kaotab see deklaratsioon kehtivuse.</p>
<p>P Certificado de conformidade da UE Os abaixo mencionados Husqvarna AB, 561 82 Huskvarna, Sweden, por este meio certificam que ao sair da fábrica os aparelhos abaixo mencionados estão de acordo com as diretrizes harmonizadas da UE, padrões de segurança e de produtos específicos. Este certificado ficará nulo se as unidades forem modificadas sem a nossa aprovação.</p>	<p>LT ES Atitikties deklaracija Pasirašanti mūsų Husqvarna AB, 561 82 Huskvarna, Sweden patvirtina, kad žemiau nurodyti prietaisai ir jų modeliai, kurie buvo pagaminti mūsų gamyklose atitinka ES direktyvas, ES saugumo standartus ir specifinius gaminto standartus. Atlikus bet kokį prietaiso pakeitimą, kuris nėra suderintas su mumis, ši deklaracija praranda galiojimą.</p>
<p>PL Deklaracja zgodności Unii Europejskiej Husqvarna AB, 561 82 Huskvarna, Sweden potwierdza, że poniżej określone urządzenia w wersji oferowanej przez nas do sprzedaży spełniają wymagania zharmonizowanych dyrektyw Unii Europejskiej, standardu bezpieczeństwa Unii Europejskiej i standardu specyficznego dla tego typu produktów. W przypadku zmiany urządzenia, która nie została z nami uzgodniona, niniejsza deklaracja traci moc obowiązującą.</p>	<p>LV ES-atbilstības deklarācija Parakstījis Husqvarna AB, 561 82 Huskvarna, Sweden, Vācija apstiprina, ka sekojoši apzīmētās iekārtas, kuras mēs izplatām, savā izpildījumā atbilst harmonizētajām ES direktīvām, ES drošības standartiem un produkta specifiskajiem standartiem. Ar mūsu neapstiprinātām izmaiņām iekārtā šī deklarācija zaudē savu derīgumu.</p>

Pumpen-Kennlinien
Performance characteristics
Courbes de performance
Prestatiegrafiek
Kapacitetskurva
Ydelses karakteristika
Pumpun ominaiskäyrä
Pumpekarakteristikk
Curva di rendimento
Curva característica de la bomba
Características de performance
Charakterystyka pompy
Szivattyú-jelleggörbe
Charakteristika čerpadla
Charakteristiky čerpadla
Χαρακτηριστικό διάγραμμα
Характеристика насоса
Karakteristika črpalke
Obilježja pumpe
Karakteristika pumpe
Крива характеристики насоса
Caracteristică pompă
Pompa karakter eğrisi
Помпена характеристика
Fuqia e pompës
Pumba karakteristik
Siurblio charakteristinė kreivė
Сүкһа raksturlіkne

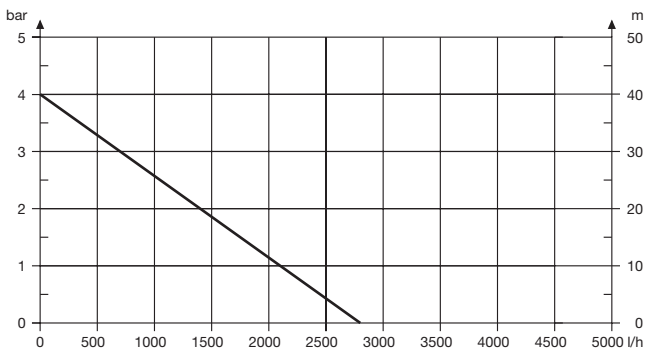

Deutschland / Germany

GARDENA
Manufacturing GmbH
Central Service
Hans-Lorenser-Straße 40
D-89079 Ulm
Produktfragen:
(+49) 731 490-123
Reparaturen:
(+49) 731 490-290
service@gardena.com

Albania

COBALT Sh.p.k.
Rr. Sirti Kodra
1000 Tirana

Argentina

Husqvarna Argentina S.A.
Av. del Libertador 5954 - 5
Piso 11 - Torre B
(C1428ARP) Buenos Aires
Phone: (+54) 11 5194 5000
info.gardena@
ar.husqvarna.com

Armenia

Garden Land Ltd.
61 Tigran Mets
0005 Yerevan

Australia

Husqvarna Australia Pty. Ltd.
Locked Bag 5
Central Coast BC
NSW 2252
Phone: (+61) (0) 2 4352 7400
customer.service@
husqvarna.com.au

Austria / Österreich

Husqvarna Austria GmbH
Industriezeile 36
4010 Linz
Tel.: (+43) 732 77 01 01-485
service.gardena@
husqvarnagroup.com

Azerbaijan

Firm Progress a.
Aliyev Str. 26A
1052 Bakı

Belgium

GARDENA Belgium NV/SA
Sterrebeekstraat 163
1930 Zaventem
Phone: (+32) 2 72 90 92 12
Mail: info@gardena.be

Bosnia / Hercegovina

SILK TRADE d.o.o.
Industrijska zona Bukva bb
74260 Tešanj

Brazil

Husqvarna do Brasil Ltda
Av. Francisco Matarazzo,
1400 - 19º andar
São Paulo - SP
CEP: 05001-903
Tel: 0800-112252
marketing.br.husqvarna@
husqvarna.com.br

Bulgaria

Хускварна България ЕООД
Бул. „Андрей Ляпчев“ № 72
1799 София
Tel.: (+359) 02/9753076
www.husqvarna.bg

Canada / USA

GARDENA Canada Ltd.
100 Summerlea Road
Brampton, Ontario L6T 4X3
Phone: (+1) 905 792 9330
info@gardenacanada.com

Chile

Maquinarias Agroforestales
Ltda. (Maga Ltda.)
Santiago, Chile
Avda. Chesteron
8355 comuna Las Condes
Phone: (+56) 2 202 4417
Dalton@мага.cl
Zipcode: 7560330
Temuco, Chile
Avda. Valparaiso # 01466
Phone: (+56) 45 222 126
Zipcode: 4780441

China

Husqvarna (China) Machinery
Manufacturing Co., Ltd.
No. 1355, Jia Xin Fld.
Ma Lu Zhen, Jia Ding Dist.,
Shanghai
201801
Phone: (+86) 21 59159629
Domestic Sales
www.gardena.com.cn

Colombia

Husqvarna Colombia S.A.
Calle 18 No. 68 D-31, zona
Industrial de Montevideo
Bogotá, Cundinamarca
Tel. 571 2922700 ext. 105
jairo.salazar@
husqvarna.com.co

Costa Rica

Compania Exim
Euroiberoamericana S.A.
Los Colegios, Moravia,
200 metros al Sur del Colegio
Saint Francis - San José
Phone: (+506) 297 68 83
exim_euro@racsa.co.cr

Croatia

SILK ADRIA d.o.o.
Josipa Lončara 3
10090 Zagreb
Phone: (+385) 1 3794 580
silk.adria@zg.t-com.hr

Czech Republic

Husqvarna Česko s.r.o.
Türkova 2319/5b
149 00 Praha 4 – Chodov
Bezpłatná infolinka:
800 100 425
servis@cz.husqvarna.com

Denmark

GARDENA / Husqvarna
Consumer Outdoor Products
Salgsafdelning Danmark
Box 9003
S-200 39 Malmö
info@gardena.dk

Dominican Republic

BOSQUESA, S.R.L
Carretera Santiago Licey
Km. 5 ½
Esquina Copal II,
Santiago
Dominican Republic
Phone: (+809) 736-0333
joserbosquesa@claro.net.do

Ecuador

Husqvarna Ecuador S.A.
Arupos E1-181 y 10 de
Agosto Quito, Pichincha
Tel. (+593) 22800739
francisco.jacom@
husqvarna.com.ec

Estonia

Husqvarna Eesti OÜ
Consumer Outdoor Products
Kesk tee 10, Aaviku küla
Rae vald
Harju maakond
75305 Estonia
kontakt.etj@husqvarna.ee

Finland

Oy Husqvarna Ab
Consumer Outdoor Products
Lauttarhankatu 8 B / P.L 3
00581 HELSINKI
info@gardena.fi

France

Husqvarna France
9/11 Allée des pierres mayettes
92635 Gennevilliers Cedex
France
http://www.gardena.com/fr
N° AZUR: 0 810 00 78 23
(Prix d'un appel local)

Georgia

Albi Group
Beliasvili 8
1159 Tlelisi

Great Britain

Husqvarna UK Ltd
Preston Road
Aycliffe Industrial Park
Newton Aycliffe
County Durham
DL5 6UP
info.gardena@
husqvarna.co.uk

Greece

Π.ΠΑΠΑΔΟΠΟΥΛΟΣ ΑΕΒΕ
Λεωφ. Αθηνών 92
Αθήνα
Τ.Κ.104 42
Ελλάδα
Τηλ. (+30) 210 5193 100
info@papadopoulos.com.gr

Hungary

Husqvarna Magyarország Kft.
Ezred u. 1-3
1044 Budapest
Telefon: (+36) 1 251-4161
vevoszolgalat.husqvarna@
husqvarna.hu

Iceland

O. Johnson & Kaaber
Tunguhalsi 1
110 Reykjavik
oj@ojk.is

Ireland

Husqvarna UK Ltd
Preston Road
Aycliffe Industrial Park
Newton Aycliffe
County Durham
DL5 6UP
info.gardena@
husqvarna.co.uk

Italy

Husqvarna Italia S.p.A.
Via Como 72
23869 VALMADRERA (LC)
Phone: (+39) 0341.203.111
info@gardenaitalia.it

Japan

KAJUICHI Co. Ltd.
Sumitomo Realty &
Development Kojimachi
BLDG., 8F
5-1 Nibanenryo
Chiyoda-ku
Tokyo 102-0084
Phone: (+81) 33 264 4721
m_ishihara@kaku-ichi.co.jp

Kazakhstan

LAMED Ltd.
155/1, Tazhibayevoy Str.
050060 Almaty
IP Schmidt
Abayavenue 3B
110 005 Kostanay

Korea

Kyung Jin Trading Co., LTD.
10-4, SunDuk Bld.,
YangJae-dong,
Seocho-gu,
Seoul, (zipcode: 137-891)
Phone: (+82) (0)2 574-6300

Kyrgyzstan

Alye Maki
av. Molodaya Guardir J 3
720014
Bishkek

Latvia

Husqvarna Latvija
Consumer Outdoor Products
BVL-1024 iela 6
LV-1024 Riga
info@husqvarna.lv

Lithuania

UAB Husqvarna Lietuva
Consumer Outdoor Products
Ataties pl. 77C
LT-52104 Kaunas
centras@husqvarna.lt

Luxembourg

Magasins Jules Neuberg
39 Rue Jacques Stas
Luxembourg Gersperich 2549
Case Postale No. 12
Luxembourg 2010
Phone: (+352) 40 14 01
api@neuberg.lu

Mexico

AFOSA
Av. Lopez Mateos Sur # 5019
Col. La Calma 45070
Zapopan, Jalisco
Mexico
Phone: (+52) 33 3818-3434
icornejo@afosa.com.mx

Moldova

Convel S.R.L.
290A Muncel Str.
2002 Chisinau

Netherlands

GARDENA Nederland B.V.
Postbus 50176
1305 AD ALMERE
Phone: (+31) 36 521 00 00
info@gardena.nl

Neth. Antilles

Jonka Enterprises N.V.
Sta. Rosa Weg 196
P.O. Box 8200
Curaçao
Phone: (+599) 9 767 66 55
pjm@jonka.com

New Zealand

Husqvarna New Zealand Ltd.
PO Box 76-437
Manukau City 2241
Phone: (+64) (0) 9 9202410
support.nz@husqvarna.co.nz

Norway

GARDENA
Husqvarna Consumer
Outdoor Products
Salgskontor Norge
Kleiverveien 6
1540 Vestby
info@gardena.no

Peru

Husqvarna Perú S.A.
Jr. Ramón Cárcamo 710
Lima 1
Tel: (+51) 1 3320400 ext. 416
luna.remuzog@
husqvarna.com

Poland

Husqvarna
Poland Spółka z o.o.
ul. Wysockiego 15 b
03-371 Warszawa
Phone: (+48) 22 330 96 00
gardena@husqvarna.com.pl

Portugal

Husqvarna Portugal, SA
Lagoa - Albarraque
2635 - 595 Rio de Mouro
Tel.: (+351) 21 922 85 30
Fax: (+351) 21 922 85 36
info@gardena.pt

Romania

Madex International Srl
Soseaua Odaii 117-123,
RO 013603 Bucuresti, S1
Phone: (+40) 21 352.76.76
madex@mes.ro

Russia / Россия

ООО „Хускварна“
141400, Московская обл.,
г. Химки,
улица Ленинградская,
владение 39, стр.6
Бизнес Центр
„Химки Бизнес Парк“,
помещение 0802.04
http://www.gardena.ru

Serbia

Domel d.o.o.
Autoput za Novi Sad bb
11273 Belgrade
Phone: (+381) 118 488 88 12
miroslav.jejina@domel.rs

Singapore

Hy-Ray PRIVATE LIMITED
40 Jalan Pemimpin
02-08 Tat Ann Building
Singapore 577185
Phone: (+65) 6253 2277
shying@hyray.com.sg

Slovak Republic

Husqvarna Cesko s.r.o.
Türkova 2319/5b
149 00 Praha 4 – Chodov
Bezpłatná infolinka:
800 154 044
servis@sk.husqvarna.com

Slovenia

Husqvarna Austria GmbH
Industriezeile 36
4010 Linz
Tel.: (+43) 732 77 01 01-485
service.gardena@
husqvarnagroup.com

South Africa

Husqvarna
Husqvarna (Pty) Ltd
Postnet Suite 250
Private Bag X6,
Cascades, 3202
South Africa
Phone: (+27) 33 846 9700
info@gardena.co.za

Spain

Husqvarna España S.A.
Calle de Rivas nº 10
28052 Madrid
Phone: (+34) 91 708 05 00
atencioncliente@gardena.es

Suriname

Agrofix n.v.
Verlengde Hogestraat # 22
Phone: (+597) 472426
agrofix@sr.net
Pobox : 2006
Paramaribo
Suriname – South America

Sweden

Husqvarna AB
S-561 82 Huskvarna
info@gardena.se

Switzerland / Schweiz

Husqvarna Schweiz AG
Consumer Products
Industriestrasse 10
5506 Mägenwil
Phone: (+41) (0) 62 887 37 90
info@gardena.ch

Turkey

GARDENA Dost Diş Ticaret
Müesseslik A.Ş.
Sanayi Cad. Adı Sokak
No: 1/B Kartal
34873 İstanbul
Phone: (+90) 216 383 9399
info@gardena-dost.com.tr

Ukraine / Україна

ТОВ „Хусварна Україна“
вул. Васильківська, 34,
офіс 204-р
03022, Київ
Tel. (+38) 044 498 39 02
info@gardena.ua

Uruguay

FELI SA
Entre Rios 1083 CP 11800
Montevideo – Uruguay
Tel: (+598) 22 03 18 44
info@felisa.com.uy

Venezuela

Corporación Casa y Jardín C.A.
Av. Caroni, Edif. Trezmen, PB.
Colinas de Bello Monte.
1050 Caracas.
Tlf: (+58) 212 992 33 22
info@casayjardin.net.ve

1753-20.960.03/0216

© GARDENA
Manufacturing GmbH
D-89070 Ulm
http://www.gardena.com