

Art. 19030

**DE Betriebsanleitung**  
smart Sensor

---

# GARDENA smart Sensor

1. SICHERHEIT .....	2
2. FUNKTION .....	3
3. INBETRIEBNAHME .....	3
4. BEDIENUNG .....	5
5. WARTUNG .....	6
6. LAGERUNG .....	6
7. FEHLERBEHEBUNG .....	6
8. TECHNISCHE DATEN .....	7
9. LIEFERBARES ZUBEHÖR .....	7
10. SERVICE/ GARANTIE .....	8
11. PRODUKTHAFTUNG .....	8

verwenden, wenn sie von einer zuständigen Person beaufsichtigt oder unterwiesen werden. Kinder müssen beaufsichtigt werden, um sicherzustellen, dass sie nicht mit dem Gerät spielen. Das Gerät nie verwenden, wenn Sie müde oder krank sind oder unter dem Einfluss von Alkohol, Drogen oder Arzneimitteln stehen.

## **Bestimmungsgemäße Verwendung:**

Der GARDENA smart Sensor ist für die private Nutzung im Haus- und Hobbygarten und in Gewächshäusern für den ausschließlichen Einsatz im Außenbereich zur Steuerung des smart system unter Einbeziehung der Bodenfeuchte, Lichtintensität und Temperatur bestimmt.

Der smart Sensor ist nur zusammen mit dem GARDENA smart Gateway Art. 19000 einsetzbar.

**Der GARDENA smart Sensor darf nicht im industriellen Einsatz und in Verbindung mit Chemikalien, Lebensmitteln, leicht brennbaren und explosiven Stoffen verwendet werden.**

## **Originalbetriebsanleitung.**



Aus Sicherheitsgründen dürfen Kinder und Jugendliche unter 16 Jahren sowie Personen, die nicht mit dieser Betriebsanleitung vertraut sind, dieses Gerät nicht benutzen. Personen mit eingeschränkten körperlichen oder geistigen Fähigkeiten dürfen das Gerät nur

## 1. SICHERHEIT

### **Lesen Sie die Gebrauchsanweisung sorgfältig und bewahren Sie diese zum Nachlesen auf.**

GEFAHR! Kleinere Teile können leicht verschluckt werden. Beim Polybeutel besteht Ersticken- gefahr für Kleinkinder. Halten Sie Kleinkinder während der Montage fern.

GEFAHR! Dieses Produkt erzeugt beim Betrieb ein elektromagnetisches Feld. Dieses Feld kann sich unter bestimmten Bedingungen auf die Funktionsweise aktiver oder passiver medizinischer Implantate auswirken. Um die Gefahr von Situationen, die zu schweren oder tödlichen Verletzungen führen können, auszuschließen, sollten Personen mit einem medizinischen Implantat vor dem Gebrauch dieses Produkts ihren Arzt und den Hersteller des Implantats konsultieren.

Das Gerät kann im Temperaturbereich  $-1\text{ °C} - +50\text{ °C}$  im Außenbereich betrieben werden.

Legen Sie den Sensor nicht mit der Spitze nach oben ab. Die Spitze birgt eine Verletzungsgefahr.

Überprüfen Sie den Arbeitsbereich (Sensor muss sich außerhalb vom Mähbereich befinden).

Keine Benutzung beschädigter Produkte. Alle Teile umgehend vorschriftsgemäß entsorgen (siehe Kapitel 6. LAGERUNG „Entsorgung/Verbrauchte Batterien entsorgen“).

Halten Sie Kinder von beschädigten Teilen fern.

Überprüfen Sie regelmäßig das Gerät auf Beschädigungen.

Es besteht eine Stolpergefahr. Platzieren Sie den Sensor so, dass er jederzeit sichtbar ist.

Überprüfen Sie regelmäßig die Batterien auf Beschädigungen.

Verwenden Sie keine beschädigten Batterien.

Entsorgen Sie diese vorschriftsmäßig (siehe Kapitel 6. LAGERUNG „Entsorgung“/„Verbrauchte Batterien entsorgen“).

Halten Sie Kinder von beschädigten Batterien fern.

Verwenden Sie den Sensor nicht in explosionsgefährdeten Bereichen.

Unter Sonneneinstrahlung erhitzt sich das Produkt. Es kann bei Kontakt zu leichten Verbrennungen führen.

Achten Sie darauf das Produkt nur innerhalb des genannten Temperaturbereichs (siehe Kapitel 1. SICHERHEIT:  $-1 - +50\text{ °C}$ ) zu verwenden.

### **Batterien:**

Aus Gründen der Funktionssicherheit dürfen im Sensor nur 2 x Alkali-Mangan (Alkaline) Batterien

Typ LR6 (AA) (Mignon) verwendet werden für den zugelassenen Temperaturbereich  $-1\text{ °C} - +50\text{ °C}$ .



**GEFAHR!**

**Explosionsgefahr bei unsachgemäßem Austausch der Batterien. Entsorgung gebrauchter Batterien siehe 6. LAGERUNG.**

Keine Akkus verwenden.

Um bei längerer Abwesenheit einen Ausfall des Sensors durch schwache Batterien zu verhindern, sind die Batterien zum gegebenen Zeitpunkt auszutauschen. Entscheidend hierfür ist die bisherige Betriebsdauer der Batterien und die voraussichtliche Zeitdauer der Abwesenheit, die in der Summe nicht länger als 6 Monate sein darf.

## 2. FUNKTION

Der Sensor misst die Bodenfeuchtigkeit im Wurzelbereich der Pflanzen, die Lichtstärke und die Umgebungstemperatur automatisch und sendet die Messergebnisse an das Gateway. (Die Werte sind über die GARDENA smart system App ablesbar.)

**Anzeigen/ Sensoren:**

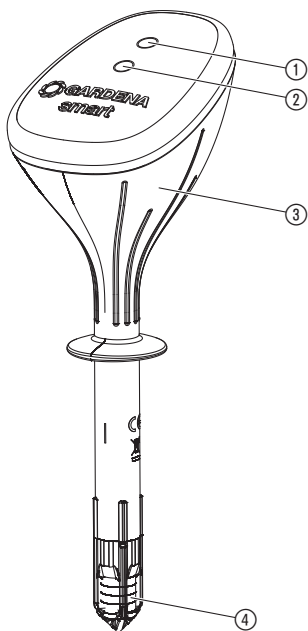

- ① **Lichtsensor**
- ② **Connection-LED:**  
**Grün blinkend:** Beim Anmelden  
**Grün für 20 Sek.:** Hohe Signalstärke  
**Gelb für 20 Sek.:** Mittlere Signalstärke  
**Rot für 20 Sek.:** Niedere Signalstärke
- ③ **Temperatursensor** (im Gerät)
- ④ **Feuchtesensor**

## 3. INBETRIEBNAHME

**Batterien einlegen:**

Die Batterien sind nicht im Lieferumfang enthalten.

Der Sensor darf nur mit 2 x Alkali-Mangan (Alkaline) Batterien Typ LR6 (AA) (Mignon) betrieben werden.

Die Betriebsdauer beträgt ca. 6 Monate. Abhängig von Außentemperatur und Häufigkeit der Übertragungen kann die Betriebsdauer variieren.

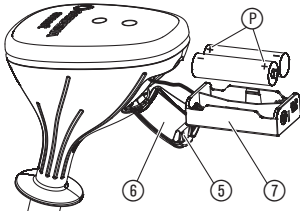

### Richtigen Standort wählen:



### ACHTUNG!

**Es dürfen keine Akkus verwendet werden!**

1. Lasche ⑤ drücken und Deckel ⑥ aufklappen.
2. Batteriehälter ⑦ entnehmen.
3. Batterien in den Batteriehälter ⑦ einlegen. Dabei auf die richtige Polarität P achten.
4. Batteriehälter ⑦ zurück in den Sensor schieben.
5. Deckel ⑥ schließen.

### Richtiger Standort:

Der Sensor muss an einer Stelle im Bewässerungsbereich platziert werden, an der er den selben klimatischen Bedingungen (Sonne, Wind, Regen, etc.) ausgesetzt ist wie die Pflanzen, deren Zustand angezeigt werden soll.

### Falscher Standort:

Der Sensor darf nicht von benachbarten Pflanzen abgedeckt werden. Schattenbereiche sind zu vermeiden.

Um falsche Reaktionsergebnisse auszuschließen, die durch Stauflüsse entstehen, darf der Sensor nicht in Bodensenken platziert werden.

Der Sensor darf nicht in Bereichen platziert werden, welche von einem Rasenmäher gemäht werden.

Bei direkter Sonneneinstrahlung ist zu beachten, dass die gemessene Umgebungstemperatur von der tatsächlichen abweichen kann.

### Sensor einpflanzen:



### ACHTUNG!

**Die Sensorspitze des Messfühlers misst die Bodenfeuchtigkeit nur dann korrekt, wenn die Sensorspitze an allen Seiten den Boden vollflächig berührt! Es darf sich im Boden an der Sensorspitze kein Lufteinschluss befinden.**

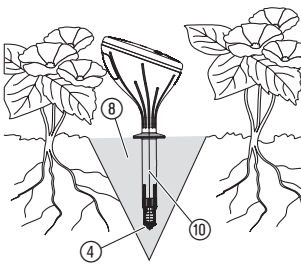

1. Boden ⑧ mindestens 12 cm tief trichterförmig ausheben.
2. Den ausgehobenen Boden ⑧ lockern und darin befindliche Steine entfernen.
3. Falls der Boden trocken sein sollte, den Boden anfeuchten.
4. Den gelockerten feuchten Boden ⑧ wieder in den Trichter locker einfüllen.
5. Komplette Sensorspitze ④ in Wasser tauchen (der Filz muss nass sein).
6. Sensor bis zur Oberkante des Messfühlers ⑩ in den gelockerten Boden ⑧ einstecken.  
*Dabei muss die Sensorspitze ④ an allen Seiten den feuchten Boden vollflächig berühren.*
7. Den Boden ⑧ um den Messfühler ⑩ leicht festdrücken.  
*Der Sensor darf nicht locker im Boden stecken.*
8. Unmittelbare Umgebung des Sensors mit ca. 1 Liter Wasser angefeuchten.  
*Abhängig vom Boden kann es bis zu einigen Stunden dauern, bis der Sensor die tatsächliche Bodenfeuchtigkeit erfasst.*

**TIPP: GARDENA Micro-Drip-System anschließen:**

Damit bei Verwendung des GARDENA Micro-Drip-Systems die ausgebrachte Wassermenge von der Sensorspitze erfasst wird, sollte ein Tropfer unmittelbar über dem Messfühler angebracht werden.

## 4. BEDIENUNG

### **Bedienung über die GARDENA smart system App:**

Mit der GARDENA smart system App steuern Sie alle GARDENA smart system Geräte, von überall und zu jeder Zeit. Die kostenlose GARDENA smart system App kann über den Apple App Store oder den Google Play Store heruntergeladen werden.

Für die Einbindung ist ein mit dem Internet verbundenes smart Gateway erforderlich. Das Einbinden aller GARDENA smart system Geräte erfolgt über die App. Befolgen Sie dazu die Anweisungen in der App.

### **Anzeigen des Sensors:**

- Bodenfeuchte (0 – 100 %)
- Lichtintensität (0 – 200.000 Lux)
- Temperatur (-1 – +50 °C)
- Batteriestatus

### **Werkszustand wiederherstellen:**

Der smart Sensor wird in den Werkzustand zurückgesetzt.

→ **Halten Sie die Reset-Taste ⑨ für min. 10 Sekunden gedrückt.**

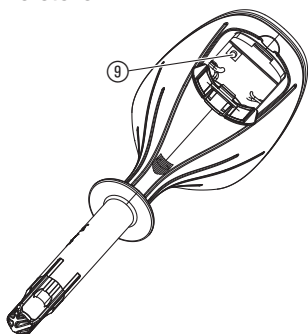

### **Anwendungshinweise:**

Damit die Bodenfeuchtigkeit möglichst konstant gehalten wird, sollte mit kurzen Bewässerungszyklen und kurzen Bewässerungszeiten bewässert werden. Dies gilt besonders für Balkonkästen, die Bewässerungszeiten von < 5 min. haben.

Die Ausbreitung der Feuchtigkeit im Boden nach Bewässerung oder Niederschlag unterliegt einer gewissen Trägheit. Im ungünstigsten Fall kann es vorkommen, dass eine Bewässerung und ein Regenschauer sich solange überschneiden, bis die gewünschte Bodenfeuchte erreicht ist.

## 5. WARTUNG

### Sensorspitze reinigen/ austauschen:

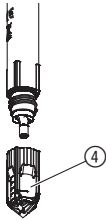

### Sensor reinigen:

Wenn der Sensor umgepflanzt wird, sollte die Sensorspitze gereinigt/ ausgetauscht werden. Der Filz der Spitze darf nicht mit Fett/Öl in Berührung kommen.

→ Sensorspitze ④ mit klarem Wasser reinigen.

Die Sensorspitze kann bei beschädigtem Filz über den GARDENA Service bestellt werden.

→ Sensorspitze ④ abschrauben und neue Sensorspitze aufschrauben.

Es dürfen keine ätzenden oder scheuernden Putzmittel verwendet werden.

→ **Sensor mit einem feuchten Tuch reinigen (keine Lösungsmittel verwenden).**

## 6. LAGERUNG

### Außerbetriebnahme:

Das Produkt muss für Kinder unzugänglich aufbewahrt werden.

1. Zur Schonung der Batterien sollten diese entnommen werden (siehe 3. INBETRIEBNAHME).
2. Sensor an einem trockenen, frostfreien Ort lagern.

### Entsorgung:

(gemäß RL2012/19/EU)



Das Produkt darf nicht über den normalen Haushaltsmüll entsorgt werden. Es muss gemäß den geltenden lokalen Umweltschutzvorschriften entsorgt werden.

### WICHTIG!

Entsorgen Sie das Produkt über oder durch Ihre örtliche Recycling-Sammelstelle.

### Verbrauchte Batterien entsorgen:

Verbrauchte Batterien an eine der Verkaufsstellen zurückgeben oder über Ihre kommunale Entsorgungsstelle entsorgen.

Die Batterien nur im entladenen Zustand entsorgen.

## 7. FEHLERBEHEBUNG

Bei Störungen finden Sie unter dieser Adresse die FAQ (häufige Fragen und Antworten):

**D:** [www.gardena.de/faq](http://www.gardena.de/faq)

**A:** [www.gardena.at/faq](http://www.gardena.at/faq)

**CH:** [www.gardena.ch/de/faq](http://www.gardena.ch/de/faq)



**HINWEIS:** Bitte wenden Sie sich bei anderen Störungen an Ihr GARDENA Service-Center. Reparaturen dürfen nur von den GARDENA Service-Centern sowie von Fachhändlern durchgeführt werden, die von GARDENA autorisiert sind.

## 8. TECHNISCHE DATEN

smart Sensor	Einheit	Wert (Art. 19030-20)
Betriebstemperatur (Außenbereich)	°C	-1 – 50
<i>Interne SRD (Kurzstrecken-Funk-Antennen)</i>		
Frequenzbereich	MHz	863 – 870
Maximale Sendeleistung	mW	25
Freifeld-Funkreichweite	m	ca. 100
Bodenfeuchte	%	0 – 100
Lichtintensität	Lux	0 – 200.000
Zu verwendende Batterien	2 x Alkali-Mangan (Alkaline) Batterien Typ LR6 (AA) (Mignon)	
Betriebsdauer der Batterien	ca. 6 Monate mit Alkaline Batterien (min. 2000 mAh)	

**CE-Konformitätserklärung:** Die vollständige Konformitätserklärung finden Sie unter der Adresse:  
<http://www.gardena.com/int/support/safety-regulations>

## 9. LIEFERBARES ZUBEHÖR

<b>GARDENA Sensorspitze mit Filzscheiben</b>	Zum Austausch bei beschädigter Sensorspitze.	<b>Art. 19030-00.620.00 (über den GARDENA Service)</b>
--	--	--

## 10. SERVICE/GARANTIE

### **Wir bieten Ihnen umfangreiche Serviceleistungen:**

- Qualifizierte, schnelle und kostengünstige Reparatur durch unseren **Zentralen Reparaturservice**  
– Bearbeitungsdauer in unserem Hause max. 5 Arbeitstage
- Einfache und kostengünstige Rücksendung an GARDENA durch den **Abhol-Service** (nur innerhalb Deutschland)  
– Abholung innerhalb von 2 Tagen
- Kompetente Beratung bei Störung/Reklamation durch unseren **Technischen Service**
- Schnelle und kostengünstige Ersatzteilversorgung durch unseren **Zentralen Ersatzteil-Service**  
– Bearbeitungsdauer in unserem Hause max. 2 Arbeitstage

### Service-Anschrift

**GARDENA Manufacturing GmbH Service**  
**Hans-Lorenser-Str. 40 D-89079 Ulm**

### Ihre direkte Verbindung zum Service



Telefon



Fax



E-Mail

**D** in Deutschland

**(07 31) 4 90 26 90**

**www.gardena.de/service/**

**smart@gardena.de**

Abholservice

(0 18 03) / 30 81 00 oder (0 18 03) / 00 16 89  
(0,09 €/je angefangene Min. Festnetz, Mobilfunk max. 0,42 €/je angefangene Min.)

### Ihre direkte Verbindung zum Service

**Unsere Kunden in Österreich und in der Schweiz wenden sich bitte an die Servicestelle (Anschrift siehe Umschlagseite)**

**A** in Österreich

**(+43) (0) 732 77 01 01-485 service.gardena@husqvarnagroup.com**

**CH** in der Schweiz

**(+41) (0) 62 887 37 90 info@gardena.ch**

### **Garantie:**

Im Garantiefall sind die Serviceleistungen für Sie kostenlos.

GARDENA Manufacturing GmbH gewährt für dieses Produkt 2 Jahre Garantie (ab Kaufdatum). Diese Garantieleistung bezieht sich auf alle wesentlichen Mängel des Produktes, die nachweislich auf Material- oder Fabrikationsfehler zurückzuführen sind. Sie erfolgt durch die Ersatzlieferung eines einwandfreien Produktes oder durch die kostenlose Reparatur des eingesandten Produktes nach unserer Wahl, wenn folgende Voraussetzungen gewährleistet sind:

- Das Produkt wurde sachgemäß und laut den Empfehlungen in der Betriebsanleitung behandelt.
- Es wurde weder vom Käufer noch von einem Dritten versucht, das Produkt zu reparieren.

Diese Hersteller-Garantie berührt die gegenüber dem Händler / Verkäufer bestehenden Gewährleistungsansprüche nicht.

Wenn Sie Probleme mit diesem Produkt haben, kontaktieren Sie bitte unseren Service oder schicken Sie das defekte Produkt mit einer kurzen Beschreibung der Störung ausreichend frankiert, unter Beachtung der entsprechenden Verpackung- und Versandrichtlinien, an GARDENA Manufacturing GmbH. Bei einem Garantiefall muss die Kopie des Kaufbeleges beiliegen.

### **Verschleißteile:**

Das Verschleißteil Sensorspitze mit Filz ist von der Garantie ausgeschlossen.

Defekte durch falsch eingelegte oder ausgelaufene Batterien sind von der Garantie ausgeschlossen.

## 11. PRODUKTHAFTUNG

Wir weisen ausdrücklich darauf hin, dass wir in Übereinstimmung mit dem Produkthaftungsgesetz nicht für Schäden haften, die durch unsere Produkte entstehen, wenn diese unsachgemäß und nicht durch einen von uns autorisierten Servicepartner repariert wurden oder wenn keine Original GARDENA Teile oder von uns zugelassene Teile verwendet wurden.



**Deutschland / Germany**

GARDENA  
Manufacturing GmbH  
Central Service  
Hans-Lorenser-Straße 40  
D-89079 Ulm  
Produktfragen:  
(+49) 731 490 - 123  
Reparaturen:  
(+49) 731 490 - 290  
service@gardena.com

**Albania**

COBALT Sh.p.k.  
Rr. Siri Kodra  
10000 Tirana

**Argentina**

Husqvarna Argentina S.A.  
Av.del Libertador 5954 –  
Piso 11 – Torre B  
(C1428ARP) Buenos Aires  
Phone: (+54) 11 5194 5000  
info.gardena@  
ar.husqvarna.com

**Armenia**

Garden Land Ltd.  
61 Tigran Mets  
0005 Yerevan

**Australia**

Husqvarna Australia Pty. Ltd.  
Locked Bag 5  
Central Coast BC  
NSW 2252  
Phone: (+61) (0) 2 4352 7400  
customer.service@  
husqvarna.com.au

**Austria / Österreich**

Husqvarna Austria GmbH  
Industriezeile 36  
4010 Linz  
Tel.: (+43) 732 77 01 01-485  
service.gardena@  
husqvarnagroup.com

**Azerbaijan**

Firm Progress  
a. Aliyev Str. 26A  
1052 Bakı

**Belgium**

Husqvarna België nv/sa  
Gardena Division  
Rue Egide Van Opheim 111  
1180 Uccle / Ukkel  
Tel.: (+32) 2 72 92 12  
info@gardena.be

**Bosnia / Herzegovina**

SILK TRADE d.o.o.  
Industrijska zona Bukva bb  
74260 Tešanj

**Brazil**

Husqvarna do Brasil Ltda  
Av. Francisco Matarazzo,  
1400 – 19º andar  
São Paulo – SP  
CEP: 05001-903  
Tel: 0800-112252  
marketing.br.husqvarna@  
husqvarna.com.br

**Bulgaria**

AGROLAND България АД  
бул. 8 Декември, №13  
Офис 5  
1700 Студентски град  
София  
Тел.: (+359) 246669 10  
info@agroland.eu

**Canada / USA**

GARDENA Canada Ltd.  
100 Summerlea Road  
Brampton, Ontario L6T 4X3  
Phone: (+1) 905 792 9330  
info@gardenacanada.com

**Chile**

Maquinarias Agroforestales  
Ltda. (Maga Ltda.)  
Santiago, Chile  
Avda. Chesteron  
# 8355 comuna Las Condes  
Phone: (+56) 2 202 4417  
Daiton@maga.cl  
Zipcode: 7560330

**China**

Husqvarna (Shanghai)  
Management Co., Ltd.  
富世华 (上海) 管理有限公司  
3F, Benq Square B,  
No207, Song Hong Rd.,  
Chang Ning District,  
Shanghai, PRC. 200335  
上海市长宁区崧浜路207号明  
基广场B座3楼, 邮编: 200335

**Colombia**

Husqvarna Colombia S.A.  
Calle 11 No. 68 D-31, zona  
Industrial de Montevideo  
Bogotá, Cundinamarca  
Tel. 571 2922700 ext. 105  
jairo.salazar@  
husqvarna.com.co

**Costa Rica**

Compania Exim  
Euroberoamericana S.A.  
Los Colegios, Moravia,  
200 metros al Sur del Colegio  
Saint Francis – San José  
Phone: (+506) 297 68 83  
exim\_euro@racsa.co.cr

**Croatia**

SILK ADRIA d.o.o.  
Josipa Lončara 3  
10090 Zagreb  
Phone: (+385) 1 3794 580  
silk.adria@zg.t-com.hr

**Cyprus**

Med Marketing  
17 Digeni Akrita Ave  
P.O. Box 27017  
1641 Nicosia

**Czech Republic**

Husqvarna Česko s.r.o.  
Türkova 2319/5b  
149 00 Praha 4 – Chodov  
Bezplatná infolinka:  
800 100 425  
servis@cz.husqvarna.com

**Denmark**

GARDENA DANMARK  
Lervvej 19, st.  
3500 Værløse  
Tlf.: (+45) 70264770  
husqvarna@husqvarna.dk  
www.gardena.com/dk

**Dominican Republic**

BOSQUESA, S.R.L  
Carretera Santiago Licey  
Km. 5 ½  
Esquina Copal II.  
Santiago  
Dominican Republic  
Phone: (+809) 736-0333  
joserbosquesa@claro.net.do

**Ecuador**

Husqvarna Ecuador S.A.  
Arupos E1-181 y 10 de  
Agosto Quito, Pichincha  
Tel. (+593) 22800739  
francisco.jacome@  
husqvarna.com.ec

**Estonia**

Husqvarna Eesti OÜ  
Gardena Division  
Valdeku 132  
Tallinn  
11216, Estonia  
info@gardena.ee

**Finland**

Oy Husqvarna Ab  
Gardena Division  
Lautatarhankatu 8 / PL 3  
00581 HELSINKI  
info@gardena.fi

**France**

Husqvarna France  
9/11 Allée des pierres mayettes  
92635 Gennevilliers Cedex  
France  
http://www.gardena.com/fr  
NF AZUR: 0 810 0 78 23  
(Prix d'un appel local)

**Georgia**

ALD Group  
Bellashvili 8  
1159 Tbilisi

**Great Britain**

Husqvarna UK Ltd  
Preston Road  
Aycliffe Industrial Park  
Newton Aycliffe  
County Durham  
DL5 6UP  
info.gardena@  
husqvarna.co.uk

**Greece**

Π.ΠΑΠΑΔΟΠΟΥΛΟΣ ΑΕΒΕ  
Λεωφ. Αθηνών 92  
Αθήνα  
T.K.104 42  
ΕΛΑδδα  
Τηλ. (+30) 210 5193100  
info@papadopoulos.com.gr

**Hungary**

Husqvarna Magyarorszáig Kft.  
Ezred u. 1-3  
1044 Budapest  
Telefon: (+36) 1 251-4161  
vevoszolgalat.husqvarna@  
husqvarna.hu

**Iceland**

O. Johnson & Kaaber  
Tunguhsali 1  
110 Reykjavik  
ojo@oik.is

**Ireland**

Husqvarna UK Ltd  
Preston Road  
Aycliffe Industrial Park  
Newton Aycliffe  
County Durham  
DL5 6UP  
info.gardena@  
husqvarna.co.uk

**Italy**

Husqvarna Italia S.p.A.  
Via Santa Vecchia 15  
23868 VALMADRERA (LC)  
Phone: (+39) 0341.203.111  
assistenza.italia@  
it.husqvarna.com

**Japan**

KAJUICHI Co. Ltd.  
Sumitomo Realty &  
Development Kojimachi  
BLDG., 8F  
5-1 Nibancyo  
Chiyoda-ku  
Tokyo 102-0084  
Phone: (+81) 33 264 4721  
m\_ishihara@kaku-ichi.co.jp

**Kazakhstan**

LAMED Ltd.  
155/1, Tazhibayevoy Str.  
050060 Almaty  
IP Schmidt  
Abayavenue 3b  
110 005 Kostanay

**Korea**

Kyung Jin Trading CO.,LTD.  
107-4, SunDuk Bid.,  
YangJae-dong,  
Seochoo-gu,  
Seoul, (zipcode: 137-891)  
Phone: (+82) (0)2 574-6300

**Kyrgyzstan**

Alye Maki  
av. Molodaya Guardir J 3  
720014  
Bishkek

**Latvia**

Husqvarna Latvija SIA  
Gardena Division  
Ulbrokas 19A  
LV-1021 Riga  
info@gardena.lv

**Lithuania**

UAB Husqvarna Lietuva  
Gardena Division  
Ateities pl. 77C  
LT-52104 Kaunas  
info@gardena.lt

**Luxembourg**

Magasin Jules Neuberg  
39, rue Jacques Stas  
Luxembourg-Gasperich 2549  
Case Postale No. 12  
Luxembourg 2010  
Phone: (+352) 40 14 01  
api@neuberg.lu

**Mexico**

AFOSA  
Av. Lopez Mateos Sur # 5019  
Col. La Calma 45070  
Zapopan, Jalisco  
Mexico  
Phone: (+52) 33 3818-3434  
icoimejo@afosa.com.mx

**Moldova**

Convel S.R.L.  
290A Muncesti Str.  
2002 Chisinau

**Netherlands**

Husqvarna Nederland B.V.  
GARDENA Division  
Postbus 50131  
1305 AC ALMERE  
Phone: (+31) 36 521 00 10  
info@gardena.nl

**Neth. Antilles**

Jonka Enterprises N.V.  
Sta. Rosa Weg 196  
P.O. Box 8200  
Curaçao  
Phone: (+599) 9 767 66 55  
pgm@jonka.com

**New Zealand**

Husqvarna New Zealand Ltd.  
PO Box 76-437  
Manukau City 2241  
Phone: (+64) (0) 9 9202410  
support.nz@husqvarna.co.nz

**Norway**

Husqvarna Norge AS  
Gardena Division  
Troskenveien 36  
1708 Sarpsborg  
Tel: 69 10 47 00  
www.gardena.no

**Peru**

Husqvarna Perú S.A.  
Jr. Ramón Cárcamo 710  
Lima 1  
Tel.: (+51) 1 3320400 ext.416  
juan.remuzgo@  
husqvarna.com

**Poland**

Husqvarna  
Poland Spółka z o.o.  
ul. Wysockiego 15 b  
03-371 Warszawa  
Phone: (+48) 22 330 96 00  
gardena@husqvarna.com.pl

**Portugal**

Husqvarna Portugal, SA  
Lagaa – Albarraque  
2635 – 595 Rio de Mourgo  
Tel.: (+351) 21 922 85 30  
Fax : (+351) 21 922 85 36  
info@gardena.pt

**Romania**

Madex International Srl  
Soseaua Odaii 117 – 123,  
RO 013603 Bucuresti, S1  
Phone: (+40) 21 352.76.03  
madex@ines.ro

**Russia / Россия**

ООО „Хускварна“  
141400, Московская обл.,  
г. Химки,  
улица Ленинградская,  
владение 39, стр.6  
Бизнес Центр  
„Химки Бизнес Парк“,  
помещение 0802\_04  
http://www.gardena.ru

**Serbia**

Domel d.o.o.  
Autoput za Novi Sad bb  
11273 Belgrade  
Phone: (+381) 1184888 12  
milorav.jejina@domel.rs

**Singapore**

Hy-Ray PRIVATE LIMITED  
40 Jalan Pemimpin  
#02-08 Tat Ann Building  
Singapore 577185  
Phone: (+65) 6253 2277  
shying@hyray.com.sg

**Slovak Republic**

Husqvarna Cesko s.r.o.  
Türkova 2319/5b  
149 00 Praha 4 – Chodov  
Bezplatná infolinka:  
800 154 044  
servis@sk.husqvarna.com

**Slovenia**

Husqvarna Austria GmbH  
Industriezeile 36  
4010 Linz  
Tel.: (+43) 732 77 01 01-485  
service.gardena@  
husqvarna.com

**South Africa**

Husqvarna  
Husqvarna (Pty) Ltd  
Postnet Suite 250  
Private Bag X6,  
Cascades, 3202  
South Africa  
Phone: (+27) 33 846 9700  
info@gardena.co.za

**Spain**

Husqvarna España S.A.  
Calle de Rivas nº10  
28052 Madrid  
Phone: (+34) 91 708 05 00  
atencioncliente@gardena.es

**Suriname**

Agrofix n.v.  
Verlengde Hogestraat # 22  
Bonaire : (+597) 472426  
agrofix@sr.net  
Pobox : 2006  
Paramaribo  
Suriname – South America

**Sweden**

Husqvarna AB  
Gardena Division  
S-561 82 Huskvarna  
info@gardena.se

**Switzerland / Schweiz**

Husqvarna Schweiz AG  
Consumer Products  
Industriestrasse 10  
5506 Mägenwil  
Phone: (+41) (0) 62 887 37 90  
info@gardena.ch

**Turkey**

Dost Bağcı Diş Ticaret  
Müsteslikli A.Ş  
Yunus Mah. Adil Sok. No:3  
İç Kapı No: 1 Kartal  
34873 İstanbul  
Phone: (+90) 216 38 93 939  
info@dobtbağcı.com.tr

**Ukraine / Україна**

ТОВ „Хускварна Україна“  
вул. Васильківська, 34,  
офіс 204-р  
03022, Київ  
Тел. (+38) 044 498 39 20  
info@gardena.ua

**Uruguay**

FELI SA  
Entre Rios 1083 CP 1800  
Montevideo – Uruguay  
Tel: (+598) 22 03 18 44  
info@felisa.com.uy

**Venezuela**

Corporación Casa y Jardín C.A.  
Av. Caroní, Edif. Trezmen, PB.  
Colinas de Bello Monte.  
1050 Caracas.  
Tlf: (+58) 212 992 33 22  
info@casayjardin.net.ve

19030-20.961.03/0717  
© GARDENA  
Manufacturing GmbH  
D-89070 Ulm  
http://www.gardena.com