

 **GARDENA®**
smartsystem

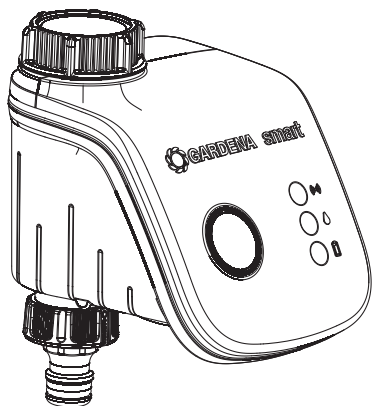

Tuotenumero 19031

FI Käyttöohje
smart Water Control

GARDENA smart Water Control

1. TURVALLISUUS	2	tai psyykkisiä rajoitteita, saavat käyttä tuotetta vain vastuuhenkilön valvonnassa. Lapsia on valvottava, etteivät he leiki tuotteella. Älä koskaan käytä laitetta väsyneenä, sairaana tai alkoholin, huumeiden tai lääkkeiden vaikutuksen alaisena.
2. TOIMINTA	3	
3. KÄYTTÖÖNOTTO	3	
4. KÄYTTÖ	5	
5. HUOLTO	6	
6. SÄILYTYS	6	
7. VIRHEIDEN KORJAUS	6	
8. TEKNISET TIEDOT	7	
9. LISÄTARVIKKEET	7	
10. HUOLTO/TAKUU	8	
11. TUOTEVASTUU	8	

Alkuperäisohjeen käännös.



Turvallisuussyistä lapset ja alle 16-vuotiaat nuoret sekä henkilöt, jotka eivät ole perehtyneet tähän käyttöohjeeseen, eivät saa käyttää tätä tuotetta. Henkilöt, joilla on fyysisiä

Tarkoituksenmukainen käyttö:

GARDENA smart Water Control on tarkoitettu yksityiseen käyttöön ainoastaan ulkona kotipihoilla ja harrastuspuutarhoissa sadettimien ja kastelujärjestelmien ohjaukseen. Smart Water Controlia voidaan käyttää automaattiseen kasteluun loman aikana.

Smart Water Control on ohjelmoitavissa vain yhdessä GARDENA smart Gatewayn kanssa, tuotenumero 19000.

GARDENA smart Water Controlia ei saa käyttää teollisuudessa eikä yhdessä kemikaalien, elintarvikkeiden, helposti syttyvien ja räjähdysalttiiden aineiden kanssa.

1. TURVALLISUUS

Lue käyttöohje huolellisesti ja säilytä se myöhempiä käyttöä varten.

VAARA! Pienet osat voidaan niellä helposti. Muovi-pussi aiheuttaa tukehtumisvaaran pienille lapsille. Pidä pienet lapset kaukana kokoamisen aikana.

VAARA! Tuote luo käytössä sähkömagneettisen kentän. Kenttä voi tietyissä olosuhteissa vaikuttaa aktiivisten tai passiivisten lääketieteellisten implanttien toimintaan. Jotta vakaviin loukkaantumisiin tai kuolemaan johtavien tilanteiden vaara voidaan välttää, lääketieteellistä implanttia käyttävien henkilöiden tulisi ennen tuotteen käyttöä kääntyä lääkärin- ja implantin valmistajan puoleen.

Laitetta voidaan käyttää +5 – +50 °C lämpötilassa ulkona.

Tarkasta tuote aina ennen käyttöönottoa vaurioiden varalta.

Pidä vaurioituneet osat lasten ulottumattomissa.

Tarkasta paristot säännöllisesti vaurioiden varalta.

Älä käytä vaurioituneita paristoja. Hävitä ne määräysten mukaisesti (katso luku 6. SÄILYTYS "Hävitys" / "Hävität käytetyt paristot").

Pidä vaurioituneet paristot lasten ulottumattomissa.

Älä käytä Water Controlia räjähdysaltteilla alueilla.

Tarkasta laite ennen jokaista käyttöönottoa vuotojen varalta.

Tuote kuumenee auringonpaisteessa. Kosketus voi johtaa lieviin palovammoihin.

Huomioi, että käytät tuotetta vain ilmoitetussa lämpötilassa (katso luku 1. TURVALLISUUS: +5 – +50 °C).

Paristot:

Käyttöturvallisuussyistä Water Controlissa saa käyttää ainoastaan 3 x alkali-mangaaniparistoja (Alkaline), tyyppi LR6 (AA) (Mignon), sallitulle lämpötila-alueelle +5 – +50 °C).



VAARA!

Räjähdyksivaara paristojen epäasianmukaisesta vaihdosta. Käytettyjen paristojen hävittäminen, katso luku 6. SÄILYTYS.

Älä käytä akkuja.

Jotta Water Control ei pidemmän poissaolon aikana heikon pariston vuoksi lakkaa toimimasta, on paristo vaihdettava, kun paristonäyttö vilkkuu keltaisena.

Paristoja ei saa poistaa kastelun aikana (tämä johtaa taukoamattomaan kasteluun).

Käyttöönotto



HUOMIO!

Water Controlin käyttö ei ole sallittua sisätiloissa.

→ **Käytä Water Controlia vain ulkona.**

Water Controlin saa asentaa vain pystysuoraan ylöspäin olevalla hattumutterilla, jotta estetään veden pääseminen paristolokeroon.

Veden vähimmäissyöttömäärä Water Controlin turvalliseen kytkentään on 20 – 30 l/h. Micro-Drip-System ohjaukseen vaaditaan esimerkiksi vähintään 10 – 15 kahden litran sadetinta.

Läpivirtaavan veden lämpötila saa olla korkeintaan 40 °C.

→ **Käytä vain puhdasta makeaa vettä.**

Vähimmäiskäyttöpaino on 0,5 baaria, maksimikäyttöpaino 12 baaria.

Vältä vedon aiheuttamaa kuormitusta.

→ **Älä vedä kiinni kytketystä letkusta.**

2. TOIMINTA

Water Control:

Water Controlia ohjataan automaattisesti GARDENA smart system -sovelluksella. Kasteluun voidaan tällöin käyttää sadetinta, sprinklerlaitetta tai tippakastelujärjestelmää.

Water Control noudattaa automaattisesti kastelua suunnitellun ohjelman mukaisesti ja sitä voidaan näin käyttää myös loman aikana. Veden haihtuminen ja siten sen kulutus on pienintä aikaisin aamulla tai myöhään illalla.

Säätimet / näytöt:

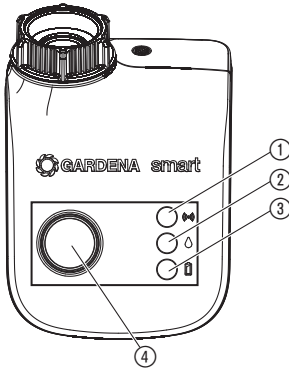

① **Liitäntä-LED:**

Vihreä vilkkuva: Ilmoittautuessa

Vihreä 10 s: Korkea signaalivoimakkuus

Keltainen 10 s: Keskinertainen signaalivoimakkuus

Punainen 10 s: Matala signaalivoimakkuus

② **LED aktiivinen kastelu:**

Vihreä 10 s

③ **LED paristonäyttö:**

Vihreä 20 s: kapasiteetti > 4 viikkoa

Keltainen vilkkuva: kapasiteetti < 4 viikkoa

Punainen vilkkuva: kapasiteetti < 2 viikkoa

Punainen palava: paristo tyhjä

Jos LED palaa punaisena, venttiiliä ei enää avata.

Ohjelman avaama venttiili suljetaan jälleen joka tapauksessa.

Pariston näyttö nollataan pariston vaihdossa.

→ Vaihda paristo (katso luku 3. KÄYTTÖÖNOTTO "Paristojen sijoittaminen").

④ **Man. painike:**

Veden virtauksen manuaalinen avaaminen tai sulkeminen.

3. KÄYTTÖÖNOTTO

Paristojen sijoittaminen:

Paristot eivät sisälly toimitukseen.

Water Controlia saa käyttää ainoastaan 3 x alkali-mangaaniparistoilla (Alkaline), tyyppi LR6 (AA) (Mignon).

Käyttöaika on noin 6 kuukautta. Käyttöaika riippuu ulkolämpötilasta ja tiedonsiirtojen toistuvuudesta.



HUOMIO!

Akkujen käyttö on kielletty!

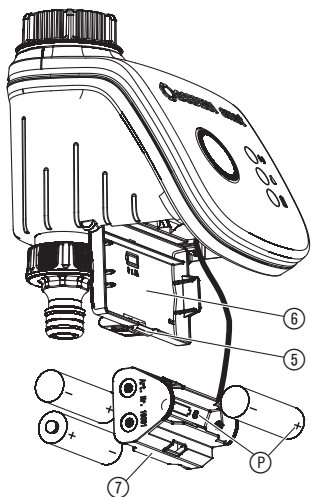

1. Paina kieltä ⑤ ja käännä kansi ⑥ auki.
2. Poista paristopidike ⑦.
3. Aseta paristot paristopidikkeeseen ⑦. Huomioi oikea napaisuus P.
4. Aseta paristopidike ⑦ kanteen ⑥.
5. Sulje kansi ⑥.

Water Control liittäminen:

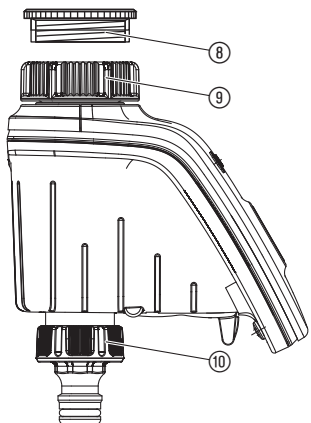

Water Control on varustettu 33,3 mm:n (G1")-kierteen vesihanoille tarkoitetulla hattumutterilla ⑨. Oheinen adapteri ⑧ on tarkoitettu Water Controlin liitântään vesihanoihin, joissa on 26,5 mm:n (G 3/4")-kierre.

1. **26,5 mm:n (G 3/4")-kierre:**
Ruuvaa adapteri ⑧ käsin kiinni vesihanaan (älä käytä pihtejä).
2. Ruuvaa Water Controlin liittämissä hattumutteri ⑨ käsin vesihanan kierteseen (älä käytä pihtejä).
3. Ruuvaa hanaosa ⑩ Water Controliin.

Varkaussuojan asentaminen (valinnainen):

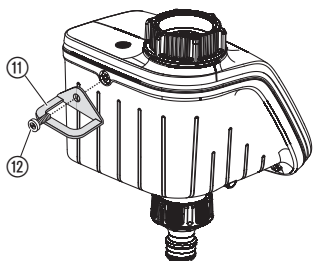

Water Controlin varmistamiseksi varkautta vastaan voidaan tilata GARDENA-huoltopalvelun kautta GARDENA-varkaussuoja, tuotenro 1815-00.791.00.

1. Ruuvaa laippa ⑪ ruuvin ⑫ kanssa Water Controlin takapuolelle.
2. Käytä laippaa ⑪ esim. ketjun kiinnittämiseen.

Ruuvia ei voida enää irrottaa kiinnittämisen jälkeen.

4. KÄYTTÖ

Käyttö GARDENA smart system -sovelluksella:

GARDENA smart system -sovelluksella ohjaat GARDENA smart system -laitteita mistä tahansa milloin tahansa. Maksuton GARDENA smart system -sovellus voidaan ladata Applen App Storen tai Google Play Storen kautta.

Yhdistämiseen vaaditaan internet-käyttöinen smart Gateway. Kaikkien GARDENA smart system -laitteiden liittäminen tapahtuu sovelluksella. Noudata sovelluksessa annettavia ohjeita.

Water Controlin asetukset:

- Aikataulun mukaisesti smart system -sovelluksessa: kastelupäivät, kastelun aloitus ja kesto
- Tarvittaessa smart system -sovelluksessa: käynnistys ja lopetus
- Water Controlin manuaalinen käyttö

Tehdasasetusten palauttaminen:

Smart Water Control palautetaan tehdasasetuksiin.

→ **Pidä nollauspainiketta ⑭ painettuna vähintään 10 sekuntia.**

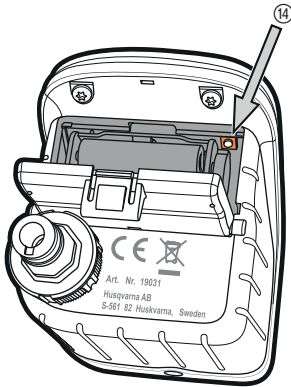

Water Controlin manuaalinen kastelu:

Venttiili voidaan milloin vain avata tai sulkea (manuaalinen kastelu ei ole mahdollista vain liitostilassa). Ohjelman ohjaamana avattu venttiili voidaan myös sulkea ennalikaisesti, ilman että ohjelmatietoja muutetaan.

1. Paina **Man.**-painiketta ④ venttiilin avaamiseksi (tai avatun venttiilin sulkemiseksi).
LED aktiivinen kastelu ② palaa vihreänä 10 s.

2. Paina **Man.**-painiketta sulkeaksesi venttiilin ennalikaisesti.

Jos Water Control on "Lepotilassa", paina **Man.**-painiketta 2 kertaa. Kastelu-aika (0–59 min) vastaa GARDENA smart system -sovelluksen asetusta.

Jos ohjelman ohjaama kastelu pysäytettiin manuaalisesti, ohjelman ohjaamaa kastelua ei voida jatkaa.

Jos venttiili avattiin manuaalisesti ja ohjelmoitu kastelunkäynnistys osuu manuaalisen avauksen keston kanssa samoihin aikoihin, ohjelmoitu käynnistysaika estetään.

Esimerkki:

Venttiili avataan kello 9 manuaalisesti, avauksen kesto on 30 minuuttia. Ohjelmaa, jonka käynnistysaika (**START**) on kello 9 ja 9.30 välillä, ei tässä tapauksessa suoriteta.

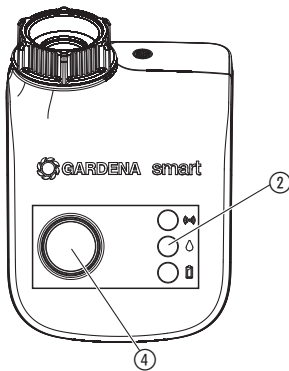

5. HUOLTO

Roskasuodattimen puhdistus:

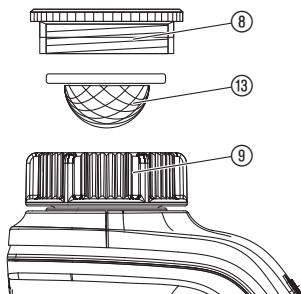

Water Controlin puhdistaminen:

Roskasuodatin ⑬ tulisi tarkastaa säännöllisesti ja puhdistaa tarvittaessa.

1. Ruuvaa Water Controlin hattumutteri ⑨ irti vesihanavan kierteestä käsin (älä käytä pihtejä).
2. Tarvittaessa ruuvaa adapteri ⑧ irti.
3. Poista hattumutterin ⑨ roskasuodatin ⑬ ja puhdista se.
4. Asenna Water Control jälleen paikoilleen (katso luku 3. KÄYTTÖÖNOTTO "Water Controlin liittäminen").

Älä käytä syövyttäviä tai hankaavia pesuaineita.

→ Puhdista Water Control kostealla liinalla (älä käytä liuottimia).

6. SÄILYTYS

Käytöstä poistaminen:

Tuote on säilytettävä lasten ulottumattomissa.

1. Pariston säästämiseksi tulee se poistaa (katso 3. KÄYTTÖÖNOTTO).
2. Säilytä Water Control kuivassa, jäätymiseltä suojatussa paikassa.

Hävitys:

(standardin RL2012/19/EU mukaan)



Tuotetta ei saa hävittää tavallisen kotitalousjätteen mukana. Se on hävitettävä voimassa olevien paikallisten ympäristönsuojelumääräysten mukaisesti.

TÄRKEÄÄ!

Hävitä tuote paikallisen kierrätyskeskuksen kautta.

Hävitä käytetyt paristot:

Palauta käytetyt paristot ostopaikkaan tai anna ne paikallisen kierrätyskeskuksen hävitettäväksi.

Hävitä paristot vain tyhjinä.

7. VIRHEIDEN KORJAUS

Ongelma	Mahdollinen syy	Korjaus
Ei LED-näyttöä	Paristot asetettu väärin.	→ Huomioi napojen (+/-) oikea suunta.
	Paristot täysin tyhjä.	→ Aseta uudet (Alkaline)-paristot paikoilleen.
Manuaalinen kastelu ei mahdollista Man.-painikkeella	Water Control lepotilassa.	→ Paina Man. -painiketta.
	Paristot tyhjä (LED-paristonäyttö palaa punaisena).	→ Aseta uudet (alkaali)-paristot paikoilleen.
	Vesihana kiinni.	→ Avaa vesihana.

Ongelma	Mahdollinen syy	Korjaus
Kasteluohjelmaa ei suoritettu (ei kastelua)	Venttiili avattiin käsin.	→ Vältä mahdollisia ohjelmien päällekkäisyyksiä.
	Vesihana kiinni.	→ Avaa vesihana.
	Paristot tyhjiä (LED-paristonäyttö palaa punaisena).	→ Aseta uudet (Alkaline)-paristot paikoilleen.
Kastelutietokone ei sulkeudu	Vähimmäisotomäärä alle 20 l/h.	→ Kytke kiinni lisää tiputusjärjestelmiä.



HUOMAUTUS: Käänny muissa häiriötapauksissa GARDENA-huoltopalvelun puoleen. Korjaukset saa suorittaa ainoastaan GARDENA-huoltopalvelu tai GARDENAN valtuuttamat erikoisliikkeet.

8. TEKNISET TIEDOT

smart Water Control	Yksikkö	Arvo (tuotenumero 19031-20)
Käyttölämpötila (ulkona)	°C	5 – 50
Sisäinen SRD (lyhytradioantenni)		
Taajuusalue	MHz	863 – 870
Maksimi lähetysteho	mW	25
Vapaan kentän taajuusalue	m	noin 100
Käyttöpaine min./maks.	bar	0,5 / 12
Läpivirtausneste		Puhdas makeavesi
Suurin ainelämpötila	°C	40
Käytettävät paristot		3 x alkali-mangaaniparistot (Alkaline), tyyppi LR6 (AA) (Mignon)
Paristojen käyttöaika		noin 6 kuukautta Alkaline-paristoilla (väh. 2000 mAh)
EY-vaatimustenmukaisuusvakuutus		Täydellinen vaatimustenmukaisuusvakuutus löytyy osoitteesta: http://www.gardena.com/int/support/safety-regulations

9. LISÄTARVIKKEET

GARDENA varkaudenesto

tuotenumero 1815-00.791.00
(GARDENA Service -huoltopalvelun kautta)

10. HUOLTO/TAKUU

Huolto:

Ota yhteyttä takasivulla olevaan osoitteeseen.

Takuu:

Jos kyseessä on takuuvaatimus, palvelusta ei peritä maksua.

GARDENA Manufacturing GmbH myöntää tälle tuotteelle kahden vuoden takuun (ostopäivämäärästä alkaen). Takuu kattaa kaikki laitteen merkittävät viat, joiden voidaan todistaa johtuvan materiaali- tai valmistusvirheistä. Takuun puitteissa asiakkaalle toimitetaan toimiva, korvaava tuote tai meille lähetetty viallinen tuote korjataan maksutta. Pidätämme oikeuden valita jommankumman näistä vaihtoehdoista. Palvelua koskevat seuraavat ehdot:

- tuotetta on käytetty sille määriteltyyn käyttötarkoitukseen käyttöohjeiden mukaisesti.

- ostaja tai kolmas osapuoli ei ole yrittänyt korjata tuotetta.

Valmistajan myöntämä takuu ei vaikuta jälleenmyyntiliikkeeseen tai välittäjään kohdistuviin takuuvaatimuksiin.

Jos tuotteen kanssa ilmenee ongelmia, ota yhteys asiakaspalveluumme tai lähetä viallinen tuote ja vian lyhyt kuvaus GARDENA Manufacturing GmbH:lle. Toimituskulut ovat lähettäjän vastuulla ja postitusta ja pakkausta koskevia ohjeita on noudatettava. Takuuvaatimuksen mukana on toimitettava kopio ostotositteesta.

Viat väärin asetetuista tai vuotaneista paristoista eivät kuulu takuun piiriin.

Pakkasen aiheuttamat vauriot eivät kuulu takuun piiriin.

11. TUOTEVASTUU

Saksan tuotevastuulain mukaisesti emme ole vastuussa laitteiden vaurioista, jos korjauksia ei ole tehnyt GARDENAn hyväksymä huoltoliike tai jos niiden syynä on muiden kuin alkuperäisten GARDENA-varaosien tai GARDENAn hyväksymien varaosien käyttö.

Deutschland / Germany

GARDENA
Manufacturing GmbH
Central Service
Hans-Lorenser-Straße 40
D-89079 Ulm
Produktfragen:
(+49) 731 490-123
Reparaturen:
(+49) 731 490-290
service@gardena.com

Albania

COBALT Sh.p.k.
Rr. Siri Kodra
1000 Tirana

Argentina

Husqvarna Argentina S.A.
Av.del Libertador 5954 –
Piso 11 – Torre B
(C1428ARP) Buenos Aires
Phone: (+54) 11 5194 5000
info.gardena@
ar.husqvarna.com

Armenia

Garden Land Ltd.
61 Tigran Mets
0005 Yerevan

Australia

Husqvarna Australia Pty. Ltd.
Locked Bag 5
Central Coast BC
NSW 2252
Phone: (+61) (0) 2 4352 7400
customer.service@
husqvarna.com.au

Austria / Österreich

Husqvarna Austria GmbH
Industriezeile 36
4010 Linz
Tel.: (+43) 732 77 01 01-485
service.gardena@
husqvarnagroup.com

Azerbaijan

Firm Progress
a. Aliyev Str. 26A
1052 Bakı

Belgium

Husqvarna België nv/sa
Gardena Division
Rue Egide Van Opheim 111
1180 Uccle / Ukkel
Tel.: (+32) 2 72 92 12
info@gardena.be

Bosnia / Herzegovina

SILK TRADE d.o.o.
Industrijska zona Bukva bb
74260 Tešanj

Brazil

Husqvarna do Brasil Ltda
Av. Francisco Matarazzo,
1400 – 19º andar
São Paulo – SP
CEP: 05001-903
Tel: 0800-112252
marketing.br.husqvarna@
husqvarna.com.br

Bulgaria

AGROLAND България АД
бул. 8 Декември, №13
Офис 5
1700 Студентски град
София
Тел.: (+359) 246669 10
info@agroland.eu

Canada / USA

GARDENA Canada Ltd.
100 Summerlea Road
Brampton, Ontario L6T 4X3
Phone: (+1) 905 792 9330
info@gardenacanada.com

Chile

Maquinarias Agroforestales
Ltda. (Maga Ltda.)
Santiago, Chile
Avda. Chesteron
8355 comuna Las Condes
Phone: (+56) 2 202 4417
Daiton@maga.cl
Zipcode: 7560330

China

Husqvarna (Shanghai)
Management Co., Ltd.
富世华 (上海) 管理有限公司
3F, Benq Square B,
No207, Song Hong Rd.,
Chang Ning District,
Shanghai, PRC. 200335
上海市市长宁区崧浜路207号明
基广场B座3楼, 邮编: 200335

Colombia

Husqvarna Colombia S.A.
Calle 11 No. 68 D-31, zona
Industrial de Montevideo
Bogotá, Cundinamarca
Tel. 571 2922700 ext. 105
jairo.salazar@
husqvarna.com.co

Costa Rica

Compania Exim
Euroberoamericana S.A.
Los Colegios, Moravia,
200 metros al Sur del Colegio
Saint Francis – San José
Phone: (+506) 297 68 83
exim_euro@racsa.co.cr

Croatia

SILK ADRIA d.o.o.
Josipa Lončara 3
10090 Zagreb
Phone: (+385) 1 3794 580
silk.adria@zg.t-com.hr

Cyprus

Med Marketing
17 Digeni Akrita Ave
P.O. Box 27017
1641 Nicosia

Czech Republic

Husqvarna Česko s.r.o.
Türkova 2319/5b
149 00 Praha 4 – Chodov
Bezplatná infolinka:
800 100 425
servis@cz.husqvarna.com

Denmark

GARDENA DANMARK
Lervvej 19, st.
3500 Værløse
Tlf.: (+45) 70264770
husqvarna@husqvarna.dk
www.gardena.com/dk

Dominican Republic

BOSQUESA, S.R.L
Carretera Santiago Licey
Km. 5 ½
Esquina Copal II,
Santiago
Dominican Republic
Phone: (+809) 736-0333
joserbosquesa@claro.net.do

Ecuador
Husqvarna Ecuador S.A.
Arupos E1-181 y 10 de
Agosto Quito, Pichincha
Tel. (+593) 22800739
francisco.jacome@
husqvarna.com.ec

Estonia

Husqvarna Eesti OÜ
Gardena Division
Valdeku 132
Tallinn
11216, Estonia
info@gardena.ee

Finland

Oy Husqvarna Ab
Gardena Division
Lautatarhankatu 8 / B / PL 3
00581 HELSINKI
info@gardena.fi

France

Husqvarna France
9/11 Allée des pierres mayettes
92635 Gennevilliers Cedex
France
http://www.gardena.com/fr
NF AZUR: 0 810 0 78 23
(Prix d'un appel local)

Georgia

ALD Group
Bellashvili 8
1159 Tbilisi

Great Britain

Husqvarna UK Ltd
Preston Road
Aycliffe Industrial Park
Newton Aycliffe
County Durham
DL5 6UP
info.gardena@
husqvarna.co.uk

Greece

Π.ΠΑΠΑΔΟΠΟΥΛΟΣ ΑΕΒΕ
Λεωφ. Αθηνών 92
Αθήνα
T.K.104 42
ΕΛΑδδα
Τηλ. (+30) 210 5193100
info@papadopoulos.com.gr

Hungary

Husqvarna Magyarországi Kft.
Ezred u. 1-3
1044 Budapest
Telefon: (+36) 1 251-4161
vevoszolgalat.husqvarna@
husqvarna.hu

Iceland

O. Johnson & Kaaber
Tunguhsali 1
110 Reykjavik
ooj@oik.is

Ireland

Husqvarna UK Ltd
Preston Road
Aycliffe Industrial Park
Newton Aycliffe
County Durham
DL5 6UP
info.gardena@
husqvarna.co.uk

Italy

Husqvarna Italia S.p.A.
Via Santa Vecchia 15
23868 VALMADRERA (LC)
Phone: (+39) 0341.203.111
assistenza.italia@
it.husqvarna.com

Japan

KAJUICHI Co. Ltd.
Sumitomo Realty &
Development Kojimachi
BLDG., 8F
5-1 Nibancho
Chiyoda-ku
Tokyo 102-0084
Phone: (+81) 33 264 4721
m_ishihara@kaku-ichi.co.jp

Kazakhstan

LAMED Ltd.
155/1, Tazhibayevoy Str.
050060 Almaty
IP Schmidt
Abayavenue 3B
110 005 Kostanay

Korea

Kyung Jin Trading CO.,LTD.
107-4, SunDuk Bld.,
YangJae-dong,
Seochoo-gu,
Seoul, (zipcode: 137-891)
Phone: (+82) (0)2 574-6300

Kyrgyzstan

Alye Maki
av. Molodaya Guardir J 3
720014
Bishkek

Latvia

Husqvarna Latvija SIA
Gardena Division
Ulbrokas 19A
LV-1021 Riga
info@gardena.lv

Lithuania

UAB Husqvarna Lietuva
Gardena Division
Ateities pl. 77C
LT-52104 Kaunas
info@gardena.lt

Luxembourg

Magasin Jules Neuberg
39, rue Jacques Stas
Luxembourg-Gasperich 2549
Case Postale No. 12
Luxembourg 2010
Phone: (+352) 40 14 01
api@neuberg.lu

Mexico

AFOSA
Av. Lopez Mateos Sur # 5019
Col. La Calma 45070
Zapopan, Jalisco
Mexico
Phone: (+52) 33 3818-3434
icoimejo@afosa.com.mx

Moldova

Convel S.R.L.
290A Muncesti Str.
2002 Chisinau

Netherlands

Husqvarna Nederland B.V.
GARDENA Division
Postbus 50131
1305 AC ALMERE
Phone: (+31) 36 521 00 10
info@gardena.nl

Neth. Antilles

Jonka Enterprises N.V.
Sta. Rosa Weg 196
P.O. Box 8200
Curaçao
Phone: (+599) 9 767 66 55
pgm@jonka.com

New Zealand

Husqvarna New Zealand Ltd.
PO Box 76-437
Manukau City 2241
Phone: (+64) (0) 9 9202410
support.nz@husqvarna.co.nz

Norway
Husqvarna Norge AS
Gardena Division
Troskenveien 36
1708 Sarpsborg
Tel: 69 10 47 00
www.gardena.no

Peru

Husqvarna Perú S.A.
Jr. Ramón Cárcamo 710
Lima 1
Tel: (+51) 1 3320400 ext.416
juan.remuzgo@
husqvarna.com

Poland

Husqvarna
Poland Spółka z o.o.
ul. Wysockiego 15 b
03-371 Warszawa
Phone: (+48) 22 330 96 00
gardena@husqvarna.com.pl

Portugal
Husqvarna Portugal, SA
Lagoa – Albarraque
2635 – 595 Rio de Mouro
Tel.: (+351) 21 922 85 30
Fax : (+351) 21 922 85 36
info@gardena.pt

Romania

Madex International Srl
Soseaua Odaii 117-123,
RO 013603 Bucuresti, S1
Phone: (+40) 21 352.76.03
madex@ines.ro

Russia / Россия

ООО „Хускварна“
141400, Московская обл.,
г. Химки,
улица Ленинградская,
владение 39, стр.6
Бизнес Центр
„Химки Бизнес Парк“,
помещение 0802_04
http://www.gardena.ru

Serbia

Domel d.o.o.
Autoput za Novi Sad bb
11 273 Belgrade
Phone: (+381) 11 848 88 12
milorav.jejina@domel.rs

Singapore

Hy-Ray PRIVATE LIMITED
40 Jalan Pemimpin
#02-08 Tat Ann Building
Singapore 577185
Phone: (+65) 6253 2277
shying@hyray.com.sg

Slovak Republic

Husqvarna Cesko s.r.o.
Türkova 2319/5b
149 00 Praha 4 – Chodov
Bezplatná infolinka:
800 154 044
servis@sk.husqvarna.com

Slovenia

Husqvarna Austria GmbH
Industriezeile 36
4010 Linz
Tel.: (+43) 732 77 01 01-485
service.gardena@
husqvarnagroup.com

South Africa

Husqvarna
Husqvarna (Pty) Ltd
Postnet Suite 250
Private Bag X6,
Cascades, 3202
South Africa
Phone: (+27) 33 846 9700
info@gardena.co.za

Spain

Husqvarna España S.A.
Calle de Rivas nº10
28052 Madrid
Phone: (+34) 91 708 05 00
atencioncliente@gardena.es

Suriname

Agrox n.v.
Verlengde Hogestraat # 22
Bonaire : (+597) 472426
agrox@sr.net
Pobox : 2006
Paramaribo
Suriname – South America

Sweden

Husqvarna AB
Gardena Division
S-561 82 Huskvarna
info@gardena.se

Switzerland / Schweiz

Husqvarna Schweiz AG
Consumer Products
Industriestrasse 10
5506 Mägenwil
Phone: (+41) (0) 62 887 37 90
info@gardena.ch

Turkey

Dost Bağcı Diş Ticaret
Müsteslikli A.Ş
Yunus Mah. Adil Sok. No:3
İç Kapı No: 1 Kartal
34873 İstanbul
Phone: (+90) 216 38 93 939
info@dobtbağcı.com.tr

Ukraine / Україна

ТОВ „Хускварна Україна“
вул. Васильківська, 34,
офіс 204-р
03022, Київ
Тел. (+38) 044 498 39 20
info@gardena.ua

Uruguay

FELI SA
Entre Rios 1083 CP 1800
Montevideo – Uruguay
Tel: (+598) 22 03 18 44
info@felisa.com.uy

Venezuela

Corporación Casa y Jardín C.A.
Av. Caroní, Edif. Trezmen, PB.
Colinas de Bello Monte.
1050 Caracas.
Tlf: (+58) 212 992 33 22
info@casayjardin.net.ve

19031-20.961.03/0717
© GARDENA
Manufacturing GmbH
D-89070 Ulm
http://www.gardena.com