

EasyCut 400/25

Art. 9807

D Betriebsanleitung
Turbotrimmer

GB Operating Instructions
Turbotrimmer

F Mode d'emploi
Coupe-bordures

NL Gebruiksaanwijzing
Turbotrimmer

S Bruksanvisning
Turbotrimmer

DK Brugsanvisning
Turbotrimmer

FI Käyttöohje
Turbotrimmeri

N Bruksanvisning
Turbotrimmer

I Istruzioni per l'uso
Turbotrimmer

E Instrucciones de empleo
Recortabordes

P Manual de instruções
Aparador de relva Turbotrimmer

PL Instrukcja obsługi
Podkaszarka

H Használati utasítás
Damilos fűszegélynyíró

CZ Návod k obsluze
Turbotrimmer

SK Návod na obsluhu
Turbotrimmer

GR Οδηγίες χρήσης
Κουρευτικό πετονιάς

RUS Инструкция по эксплуатации
Турботриммер

SLO Navodilo za uporabo
Turbo obrezovalnik

HR Upute za uporabu
Turbo trimer za travu

SRB Uputstvo za rad
BIH Turbo trimer-kosilica

UA Інструкція з експлуатації
Турботример

RO Instrucțiuni de utilizare
Turbotrimmer

TR Kullanma Kılavuzu
Turbo Tirpan

BG Инструкция за експлоатация
Турботример

AL Manual përdorimi
Kositëse bari turbo

EST Kasutusjuhend
Turbotrimmer

LT Eksploatavimo instrukcija
Turbo žolijaprovė

LV Lietošanas instrukcija
Turbotrimmeris

GARDENA EasyCut 400/25



Dette er en oversættelse af den tyske brugsanvisning.

Læs brugsanvisningen omhyggeligt igennem og overhold henvisningerne i denne. Gør Dem kendt med dette produkt, den rigtige anvendelse samt med sikkerhedshenvisningerne ved hjælp af denne brugsanvisning.



Du må aldrig bruge apparatet, når du er træt, syg eller under indflydelse af alkohol, euforiserende stoffer eller medicin.

Dette apparat må godt bruges af børn fra og med 8 år, samt af personer med nedsatte fysiske, sensoriske eller mentale evner eller manglende erfaring og viden under forudsætning af, at de vejledes i brugen af apparatet og instrueres i de risici, der er forbundet dermed. Desuden må de kun bruge apparatet under opsyn. Børn må ikke lege med apparatet. Rengøring og vedligeholdelse må kun gennemføres af børn, hvis de er under opsyn. Vi anbefaler, at apparatet ikke anvendes af unge under 16 år.

→ Opbevar venligst omhyggeligt denne brugsanvisning.

Indholdsfortegnelse:

1. Anvendelsesområde for GARDENA turbotrimmer	48
2. Sikkerhedshenvisninger	48
3. Montering	50
4. Betjening	51
5. Opbevaring	53
6. Vedligeholdelse	53
7. Fejlafhjælpning	55
8. Tekniske data	56
9. Service/Garanti	56

1. Anvendelsesområde for GARDENA turbotrimmer

Anbefalet anvendelse:

GARDENA turbotrimmeren er beregnet til trimning af græsplæne- og mindre græsarealer i private hus- og hobbyhaver.

Den må ikke anvendes i offentlige haveanlæg, parker, ved veje og i land- og skovbrug.

Skal iagttages:



På grund af fare for kvæstelser må GARDENA turbotrimmeren ikke anvendes til klipping af hække eller til findeling i komposterinasøiemed.

2. Sikkerhedshenvisninger

→ Følg sikkerhedshenvisningerne for trimmeren.



BEMÆRK!

→ Før igangsætning skal brugsanvisningen læses igennem!

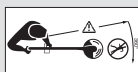

FARE!

Risiko for legemsbeskadigelse!
→ Hold andre på afstand af trimmeren under arbejdet.



FARE! Elektrisk stød!

→ Trimmeren skal beskyttes mod regn og fugtighed!





FARE!

Kvæstelser på øjne og ører!
→ Anvend beskyttelsesbriller og høreværn!



→ Hvis apparatets ledning er beskadiget, skal stikket straks trækkes ud af stikdåsen.

Kontroller før hvert brug

→ Kontroller turbotrimmerens udseende før hvert brug.

→ Kontroller, om ventilationsåbningerne er frie.

Trimmeren må ikke anvendes, hvis den er beskadiget eller hvis sikkerhedsanordningerne (trykknap, sikkerhedsafdækning) og/eller trådspolen er beskadiget eller slidt.

→ Sæt aldrig sikkerhedsanordninger ud af drift.

→ Området skal kontrolleres før arbejdsstart. Fremmedlegemer skal fjernes (f.eks. sten). Vær opmærksom på fremmedlegemer under arbejdet (f.eks. træstykker, grene, snore, tråd, sten ...).

→ Skulle der være en hindring under arbejdet, skal turbotrimmeren standses og træk netstikket ud. Fjern hindringen, kontroller trimmeren for eventuelle beskadigelser og lad den i givet fald reparere.

→ Hvis trimmeren begynder at vibrere ekstremt meget, skal den tages ud af drift og stikket trækkes ud. Kontroller trimmeren for eventuelle beskadigelser, og få den om nødvendigt repareret.

Anvendelse / ansvar



FARE!

Risiko for legemsbeskadigelse!
→ Pas på hænder og fødder, indtil skæretråden er standset helt.

Denne turbotrimmer kan forårsage alvorlige kvæstelser!

→ Turbotrimmeren anvendes udelukkende efter hensigten, som beskrevet i denne vejledning.

De er ansvarlig for sikkerheden i arbejdsområdet (radius 2 meter).

→ Vær opmærksom på, at der ikke er andre personer (især børn) eller dyr i nærheden af fareområdet (radius 15 m).

For at undgå kvæstelser pga. en utilsigtet start af apparatet fordi startknappen er defekt, må der ikke være personer i nærheden, når stikket sættes i.

Efter brug skal netstikket trækkes ud, og trimmeren – især trådspolen – skal regelmæssigt

kontrolleres for beskadigelser og i givet fald repareres på korrekt vis.

→ Anvend beskyttelsesbriller!

→ Anvend kraftige sko og lange bukser til beskyttelse af benene. Hænder og fødder må ikke komme i nærheden af skæretråden – især ved igangsætningen!

→ Sorg for et sikkert og fast hold på trimmeren under arbejdet.

→ Forlængerledningen skal holdes borte fra skæreområdet.

Vær forsigtig, når De går baglæns. Pas på ikke at snuble!

Arbejd kun ved god sigtbarhed.

Arbejdsafbrydelse

→ Lad aldrig trimmeren ligge på arbejdspladsen uden opsyn.

→ Hvis arbejdet afbrydes, træk netstikket ud og opbevar turbotrimmeren på et sikkert sted!

→ Når De afbryder arbejdet for at skifte til et andet arbejdsområde, skal turbotrimmeren kobles fra. Vent derefter på, at arbejdsværktøjet standser, og træk netstikket ud. Bær trimmeren i det ekstra håndtag.

Vær opmærksom på omgivelserne

→ Undersøg omgivelserne og vær opmærksom på farer, som måske ikke kan høres på grund af støj fra maskinen.

→ Anvend aldrig trimmeren ved fare for tordenvejr, regn eller i fugtige omgivelser.

Turbotrimmeren må ikke anvendes direkte ved swimmingpools eller havebassiner.

Elektrisk sikkerhed

Tilslutningsledningen skal regelmæssigt kontrolleres for beskadigelser og slitage.

Turbotrimmeren må kun anvendes med ubeskadiget tilslutningsledning.

→ I tilfælde af beskadigelser af tilslutnings-/forlængerledningen eller hvis de klippes over, skal netstikket omgående trækkes ud.

Forsyningsledningerne må ikke være lettere end:

– normale gummiledninger (betegnelse H05RNF), hvis gummiisoleret:

– normale ledninger med polyvinylchloridsvøb (betegnelse H05VVF), hvis isoleret med polyvinylchlorid.

→ Tilslut kun apparatet til et strømkredsløb, som har en fejlstrømsafbryder (RCD) med en aktiveringsstrøm på højst 30 mA.

I Schweiz er det pligt at anvende et HFI-relæ. Fare! Maskinen opretter et elektromagnetisk felt under driften. Dette felt kan under nogle omstændigheder have aktiv eller passiv indflydelse på medicinske implantater. For at undgå risiko for slemme eller livsfarlige kvæstelser, anbefaler vi personer med medicinske implan-

tater at spørge en læge eller implantatproducenten til råds, inden maskinen tages i brug.

Fare! Under monteringen må små børn ikke opholde sig i nærheden. Under monteringen kan smådelene sluges, og der er fare for at blive kvælt i plastikposen.

3. Montering

Montering af trimmeren:



GIV AGT!

Trimmeren må kun benyttes med monteret sikkerhedsskærm ⑩.

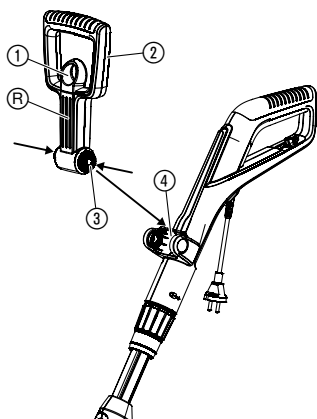

1. Træk i låsen ① af det ekstra håndtag ②, tryk begge snap-låsene ③ på det ekstra håndtag ② ind og lad det, med rillerne R visende fremad, gå i indgreb i holdeåbningen ④.
2. Blomsterbeskyttelsesbøjlen ⑧ skubbes forfra ind i trimmerhovedets ⑦ øverste rille ⑨. Sørg for, at den monterede bøjle kan drejes frit (dvs. bøjlen skal føres ind med knækket op ad).
3. Sæt beskyttelsesafdækningen ⑩ på trimmerhovedet ⑦.
4. Drej beskyttelsesafdækningen ⑩, indtil den kan trykkes helt på (de to pile A1, A2 ligger overfor).
5. Drej sikkerhedsskærmen ⑩ mod uret, indtil går hørbart i indgreb.

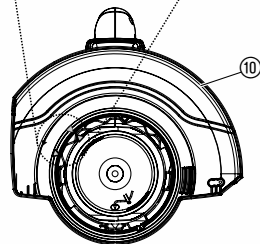
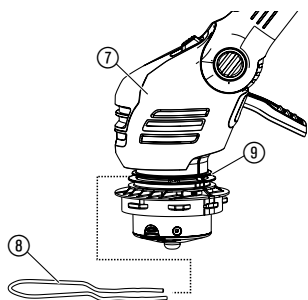
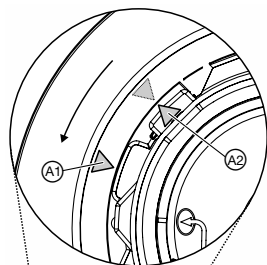

4. Betjening

FARE!



Fare for kvæstelser, hvis trimmeren ikke kobler fra, når startknappen slippes!

→ Sikkerheds- eller afbrydemekanismerne må ikke kortsluttes (f.eks. ved at binde startknappen fast til håndtaget)!

Fare for kvæstelser!

→ Inden hver justering af arbejdspositionen, håndtagsslængden, det ekstra håndtag eller blomsterbeskyttelsesbøjlen skal stikket trækkes ud!

Tilslutning af trimmer:

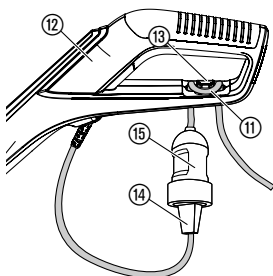

1. Stroppen på forlængerkablet (11) føres nedefra gennem håndtaget (12) og lægges ind i kabeltrækafastningen (13) og strammes.
2. Trimmerens stik (14) stikkes ind i forlængerledningens (15) kobling (15).
3. Forlængerledningen stikkes ind i en 230 V-stikkontakt.

Indstilling af arbejdsposition:

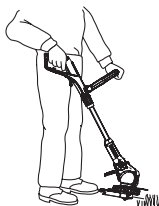

Arbejdsposition 1:
Standard-trimning

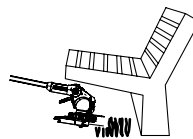

Arbejdsposition 2:
Trimning under forhindringer

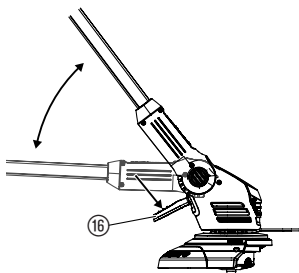

Arbejdsposition 1:
Til standard-trimning.

Arbejdsposition 2:

1. Tryk fodpedalen (16) og sænk stangen nedad i den ønskede arbejdsposition.
2. Slip fodpedalen (16) og lad stangen falde i indgreb.

BEMÆRK! Undgå jordkontakt med trimmerhovedet i arbejdsposition 1 + 2.

Indstil trimmeren til kropshøjden:

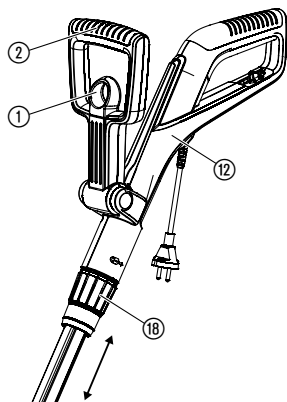

Indstilling af plantebeskyttelsesbøjlen:

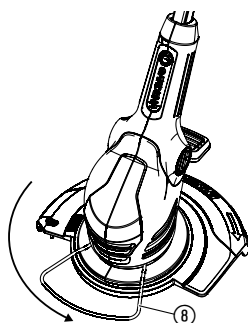

Arbejdsposition

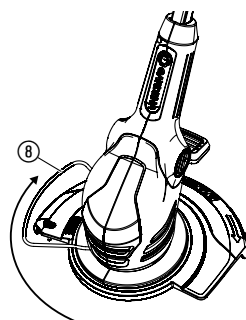

Parkeringsposition

Start af trimmeren:

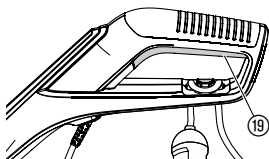

Indstilling af stanglængden:

→ Løsn spændeøsningen ⑱, træk håndtaget ⑫ ud til den ønskede stanglængde og træk spændeøsningen ⑱ fast igen.

Spændeøsningen ⑱ skal være spændt så meget, at stangen ikke kan bevæges.

Indstilling af det ekstra håndtag:

→ Træk i låsen ① af det ekstra håndtag ⑫, indstil det ekstra håndtag ⑫ til den ønskede hældning og slip atter låsen ①.

Når trimmeren er indstillet korrekt til kropshøjden, er kropsholdningen oprejst og trimmerhovedet hælder en smule frem i **arbejdsposition 1**.

→ Hold trimmeren i håndtaget ⑫ og i det ekstra håndtag ⑫ på en sådan måde, at trimmerhovedet hælder en smule fremad.

→ Plantebeskyttelsesbøjlen ⑧ drejes 90° i den ønskede position, indtil den falder i hak.

Tænd for trimmeren:

→ Tryk startknappen ⑲ på håndtaget.

Sluk for trimmeren:

→ Slip startknappen ⑲ på håndtaget.

Trådforlængelse (TIP-automatik):

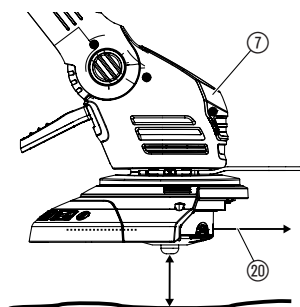

TIP-automatikken betjenes, mens **motoren kører**. Kun ved altid maksimal trådlængde er en god plæneklipping givet. Ved første ibrugtagning skal snøren muligvis forlænges flere gange.

1. Tænd for trimmeren.
2. Hold trimmerhovedet ⑦ parallelt med jorden og stød ganske kort trimmeren med trimmerhovedet ⑦ mod fast grund (undgå længere uafbrudt tryk).

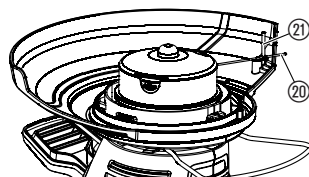

Skæretrådene ⑳ forlænges automatisk gennem en hørbar koblingsprocedure og trådbegrænseren ㉑ sørger for den rigtige længde. Rør i givet fald flere gange i træk jorden.

5. Opbevaring

Ud-af-drifftagning:

Trimmeren opbevares utilgængeligt for børn.

→ Trimmeren skal opbevares på et tørt og frostfrit sted.

Anbefaling:

Trimmeren kan hænges op i håndtaget. Ved en hængende opbevaring sker der ikke nogen unødvendig belastning af trimmerhovedet.

Bortskafning:

(i henhold til RL 2012/19/EU)



Apparatet må ikke tilføres normal husholdningsaffald, men skal bortskaffes på en miljøvenlig måde.

→ Bortskaf apparatet via det kommunale depot for problemaffald.

6. Vedligeholdelse

FARE!



Fare for kvæstelser på grund af skæretråden!

→ Træk stikket ud på trimmeren inden vedligeholdelse!

Fare for kvæstelser og materielle skader!

→ Trimmeren må ikke rengøres med vand eller med en vandstråle (især ikke under højtryk).

Rens trimmeren:

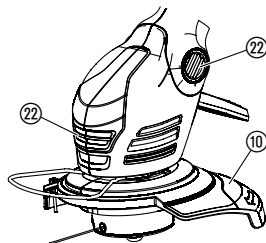

Køleluftindgangen skal altid være fri for tilsudsninger.

→ Efter hver brug skal alle bevægelige dele renses, og rester af græs og snavs fjernes fra afdækningen ⑩ og i ventilationsåbningerne ㉒.

Udskiftning af trådspole:



Fare for kvæstelser!

→ Anvend aldrig metalliske skæreelementer eller reserve- og tilbehørsdele, som GARDENA ikke har godkendt.

Der må kun anvendes originale GARDENA-trådspoler. Trådspolerne kan købes hos GARDENA-forhandleren eller direkte hos GARDENA-service.

• til varenr. 9807 EasyCut 400/25:
GARDENA Snørekassette til turbotrimmere varenr. 5307

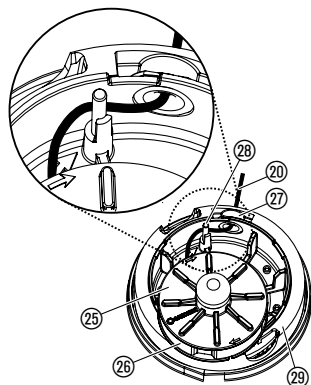
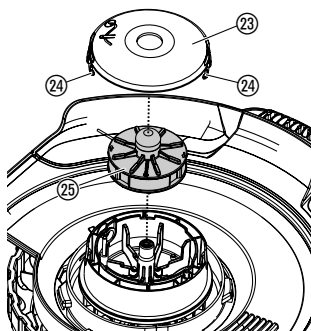

1. Spolelåget ⑳ trykkes samtidigt sammen på begge snaplåse ㉔ og trækkes af.
2. Trådspolen ㉕ fjernes.
3. Eventuelle urenheder fjernes.
4. Skæretråden ㉐ fra den nye trådspole ㉕ trækkes ca. 15 cm ud af boringen i plastringen ㉖.
5. Skæretråden ㉐ føres først gennem metaltyllen ㉗.
6. Før snøren ㉐ rundt om styrestiften ㉘.
7. Trådspolen ㉕ lægges ind i trådspolens holder ㉙.
8. Spolelåget ㉓ sættes således på trådspolens holder ㉙, at begge snaplåse ㉔ klikker på plads.

Når låget ㉓ sættes på snørekassetten, skal snøren ㉐ være lagt rundt om styrestiften ㉘ og må ikke sidde i klemme.

→ Hvis sig spolelåget ㉓ ej affatte lader, dreje de trådspole ㉕ frem og tilbage, indtil sig de trådspole ㉕ befinder fuldkommen i trådspolens holder ㉙.

7. Fejlafhjælpning

FARE!



Fare for kvæstelser på grund af skæretråden!

→ Træk stikket ud på trimmeren, inden fejlene afhjælpes!

Udtrækning af tråden fra trådspolen:

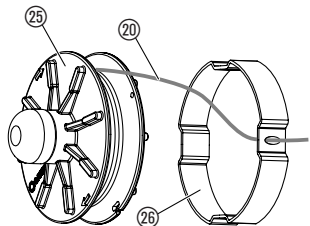
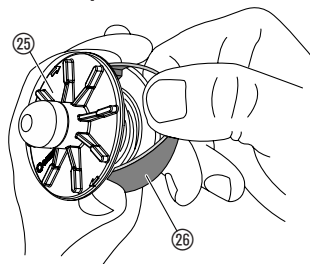

En tråd, der er blevet trukket ind i trådspolen, kan trækkes ud igen.

1. Trådspolen (25) fjernes som beskrevet under 6. Vedligeholdelse "Udskiftning af trådspole".
2. Plastringen (26) på trådspolen (25) presses sammen mellem tommel og pegefinger.
3. Træk plastringen (26) udover den ene side af snørespolen (25) (anvend evt. en skruetrækker).
Tråden, der var trukket ind, ligger nu fri.

4. Snøren (20) vikles ca. 15 cm af og føres ind i kunststofringens øsken (26). I givet fald løsnes først en påsvejet snøre med en skruetrækker og vikles helt af for så igen at blive viklet på.
5. Plastringen (26) skubbes igen over trådspolen (25).
6. Trådspolen (25) sættes igen i som beskrevet under 6. Vedligeholdelse "Udskiftning af trådspole".

Fejl

Mulig årsag

Afhjælpning

Trimmeren skærer ikke mere

Tråden er slidt eller for kort.

→ Forlængelse af tråd (se 4. Betjening "Trådforlængelse – TIP-automatik").

Tråden er brugt op.

→ Udskiftning af trådspolen (se 6. Vedligeholdelse "Udskiftning af trådspole").

Tråden er trukket ind i spolen eller svejset fast.

→ Udtrækning af tråden fra trådspolen (se ovenfor).

Snøren kan ikke forlænges eller snøren er hurtigt brugt op

Tråden blev for tør og skør (f. eks. gennem vinteren).

→ Læg trådspolen i vand i ca. 10 timer.

Tråden rammer ofte hårde genstande.

→ Undgå, at tråden rammer hårde genstande.



I tilfælde af andre fejl bedes du kontakte **GARDENA service**. Reparationer må kun gennemføres af **GARDENA servicecentre** eller af fagforhandlere, der er autoriserede af **GARDENA**.

8. Tekniske data

Turbotrimmer	EasyCut 400/25 (varenr. 9807)
Motorens strømforbrug	400 W
Netspænding / netfrekvens	230 V / 50 – 60 Hz
Tråddiameter	1,6 mm
Skærebredde	250 mm
Trådlængde	6 m
Trådfremføring	TIP-automatik
Trådspolens omdrejningstal	ca. 12.000 o/min
Vægt	ca. 2,9 kg
Håndtagets teleskopfunktion	ca. 24 cm
Arbejdspladsrelateret emissionskendeværdi L_{pa}¹⁾	80 dB (A)
Usikkerhed k_{pa}	3 dB (A)
Lyd-effektniveau L_{WA}²⁾	afmålt 92 dB (A) / garanti 95 dB (A)
Usikkerhed k_{WA}	3 dB (A)
Vibration på hånd/arm a_{vhw}³⁾	3 m/s ²
Usikkerhed k_a	1,5 m/s ²

Målemetode i henhold til ¹⁾ DIN EN 60335-2-91 ²⁾ RL2000/14/EG ³⁾ DIN EN 786. Den oplyste svingningsemissionsværdi er blevet målt i henhold til en normeret kontrolprocedure og den kan benyttes til at sammenligne et elektrisk redskab med et andet. Den kan også benyttes til en indledningsvis vurdering af det tidsrum, hvor maskinen står stille. Svingningsemissionsværdien kan være anderledes under den praktiske brug af det elektriske redskab.

9. Service / Garanti

Service:

Kontakt venligst adressen på bagsiden.

Garanti:

I tilfælde af et garantikrav pålægges du ikke nogen gebyrer for de leverede tjenester.

GARDENA Manufacturing GmbH tilbyder to års garanti (gælder fra købsdatoen) på dette produkt. Garantien omfatter alle væsentlige defekter på produktet, som kan henføres til materiale- eller produktionsfejl. Denne garanti opfyldes ved at levere et fuldt funktionelt erstatningsprodukt eller ved reparation af de defekte produkt sendes til os gratis. Vi forbeholder os ret til at vælge mellem disse muligheder. Denne service er underlagt følgende bestemmelser:

- Produktet blev brugt til sin tilsigtede anvendelse i henhold til anbefalingerne i betjeningsvejledningen.

- Hverken køber eller en tredjemand må have forsøgt at reparere produktet.

Producentens garanti påvirker ikke eksisterende garantikrav mod forhandleren.

Hvis der opstår problemer med dette produkt, skal du kontakte vores serviceafdeling eller sende det defekte produkt sammen med en kort beskrivelse af fejlen til GARDENA Manufacturing GmbH. Du skal sørge for at have dækket alle leveringsomkostninger tilstrækkeligt og at have fulgt de relevante retningslinjer for porto og emballage. Der skal indsende en kopi af købsbeviset sammen med et garantikrav.

Forbrugsvarer:

Sliddelene trådspole og spolelæg er ikke omfattet af garantien.

D Produkthaftung

Wir weisen ausdrücklich darauf hin, dass wir in Übereinstimmung mit dem Produkthaftungsgesetz nicht für Schäden haften, die durch unsere Produkte entstehen, wenn diese unsachgemäß und nicht durch einen von uns autorisierten Servicepartner repariert wurden oder wenn keine Original GARDENA Teile oder von uns zugelassene Teile verwendet wurden.

GB Product liability

In accordance with the German Product Liability Act, we hereby expressly declare that we accept no liability for damage incurred from our products where said products have not been properly repaired by a GARDENA-approved service partner or where original GARDENA parts or parts authorised by GARDENA were not used.

F Responsabilité

Conformément à la loi relative à la responsabilité du fait des produits défectueux, nous déclarons expressément par la présente que nous déclinons toute responsabilité pour les dommages résultant de nos produits, si lesdits produits n'ont pas été correctement réparés par un partenaire d'entretien agréé GARDENA ou si des pièces d'origine GARDENA ou des pièces agréées GARDENA n'ont pas été utilisées.

NL Productaansprakelijkheid

Conform de Duitse wet inzake productaansprakelijkheid verklaren wij hierbij uitdrukkelijk dat wij geen aansprakelijkheid aanvaarden voor schade ontstaan uit onze producten waarbij deze producten niet zijn gerepareerd door een GARDENA-erkende servicepartner of waarbij geen originele GARDENA-onderdelen of onderdelen die door GARDENA zijn goedgekeurd zijn gebruikt.

S Produktansvar

I enlighet med tyska produktansvarslagar förklarar vi härmed uttryckligen att vi inte åtar oss något ansvar för skador som orsakas av våra produkter där produkterna inte har genomgått korrekt reparation från en GARDENA-godkänd servicepartner eller där originaldelar från GARDENA eller delar godkända av GARDENA inte använts.

DK Produktansvar

I overensstemmelse med den tyske produktansvarslov erklærer vi hermed udtrykkeligt, at vi ikke påtager os noget ansvar for skader på vores produkter, hvis de pågældende produkter ikke er blevet repareret korrekt af en GARDENA-godkendt servicepartner, eller hvor der ikke er brugt originale GARDENA-reservedele eller godkendte reservedele fra GARDENA.

FI Tuotevastuu

Saksan tuotevastuulain mukaisesti emme ole vastuussa laitteiden vaurioista, jos korjauksia ei ole tehnyt GARDENAn hyväksymä huoltoliike tai jos niiden syyinä on muiden kuin alkuperäisten GARDENA-varaosien tai GARDENAn hyväksymien varaosien käyttö.

I Responsabilità del prodotto

In conformità con la Legge tedesca sulla responsabilità del prodotto, con la presente dichiariamo espressamente che decliniamo qualsiasi responsabilità per danni causati dai nostri prodotti qualora non siano stati correttamente riparati presso un partner di assistenza approvato GARDENA o laddove non siano stati utilizzati ricambi originali o autorizzati GARDENA.

E Responsabilidad sobre el producto

De acuerdo con la Ley de responsabilidad sobre productos alemana, por la presente declaramos expresamente que no aceptamos ningún tipo de responsabilidad por los daños ocasionados por nuestros productos si dichos productos no han sido reparados por un socio de mantenimiento aprobado por GARDENA o si no se han utilizado piezas originales GARDENA o piezas autorizadas por GARDENA.

P Responsabilidade pelo produto

De acordo com a lei alemã de responsabilidade pelo produto, declaramos que não nos responsabilizamos por danos causados pelos nossos produtos, caso os tais produtos não tenham sido devidamente reparados por um parceiro de assistência GARDENA aprovado ou se não tiverem sido utilizadas peças GARDENA originais ou peças autorizadas pela GARDENA.

PL Odpowiedzialność za produkt

Zgodnie z niemiecką ustawą o odpowiedzialności za produkt, niniejszym wyraźnie oświadczamy, że nie ponosimy żadnej odpowiedzialności za szkody poniesione na skutek użytkowania naszych produktów, w przypadku gdy naprawa tych produktów nie była odpowiednio przeprowadzana przez zatwierdzonego przez firmę GARDENA partnera serwisowego lub nie stosowano oryginalnych części GARDENA albo części autoryzowanych przez tę firmę.

H Termékszavatosság

A németországi termékszavatossági törvénnyel összhangban ezennel nyomatékosan kijelentjük, hogy nem vállalunk felelősséget a termékeinkben keletkezett olyan károkért, amelyek valamely GARDENA által jóváhagyott szervizpartner által nem megfelelően végzett javításból adódtak, vagy amely során nem eredeti GARDENA alkatrészeket vagy a GARDENA által jóváhagyott alkatrészeket használtak fel.

CZ Odpovědnost za výrobek

V souladu s německým zákonem o odpovědnosti za výrobek tímto výslovně prohlašujeme, že nepřijímáme žádnou odpovědnost za poškození vzniklá na našich výrobcích, kdy zmíněné výrobky nebyly řádně opraveny schváleným servisním partnerem GARDENA nebo kdy nebyly použity originální náhradní díly GARDENA nebo náhradní díly autorizované společností GARDENA.

SK Zodpovednosť za produkt

V súlade s nemeckými právnymi predpismi upravujúcimi zodpovednosť za výrobok týmto výslovne prehlasujeme, že nenesieme žiadnu zodpovednosť za škody spôsobené našimi výrobkami, v prípade ktorých neboli náležité opravy vykonané servisným partnerom schváleným spoločnosťou GARDENA alebo neboli použité diely spoločnosti GARDENA alebo diely schválené spoločnosťou GARDENA.

GR Ευθύνη προϊόντος

Σύμφωνα με τον γερμανικό νόμο περί Ευθύνης για τα Προϊόντα, με το παρόν δηλώνουμε ρητώς ότι δεν αποδεχόμαστε καμία ευθύνη για τυχόν ζημιές που προκύπτουν από τα προϊόντα μας εάν αυτά δεν έχουν επισκευαστεί σωστά από κάποιον εγκεκριμένο συνεργάτη επισκευών της GARDENA ή εάν δεν έχουν χρησιμοποιηθεί αυθεντικά εξαρτήματα GARDENA ή εξαρτήματα εγκεκριμένα από την GARDENA.

SLO Odgovornost proizvajalca

V skladu z nemškimi zakoni o odgovornosti za izdelke, izrecno izjavljajo, da ne sprejemamo nobene odgovornosti za škodo, ki jo povzročijo naši izdelki, če teh niso ustrezno popravili GARDENINI odobreni servisni partnerji ali pri tem niso bili uporabljeni originalni GARDENINI nadomestni deli ali GARDENINIMI homologiranimi nadomestnimi deli.

HR Pouzdanost proizvoda

Sukladno njemačkom zakonu o pouzdanosti proizvoda, ovime izričito izjavljujemo kako ne prihvaćamo nikakvu odgovornost za oštećenja na našim proizvodima nastala uslijed neispravnog popravka od strane servisnog partnera kojeg odobrava GARDENA ili uslijed nekorištenja originalnih GARDENA dijelova ili dijelova koje odobrava GARDENA.

RO Răspunderea pentru produs

În conformitate cu Legea germană privind răspunderea pentru produs, declarăm în mod expres prin prezentul document că nu acceptăm nicio răspundere pentru defecțiunile suferite de produsele noastre atunci când acestea nu au fost reparate în mod corect de un atelier de service partener, aprobat de GARDENA, sau când nu au fost utilizate piese GARDENA originale sau piese autorizate de GARDENA.

BG Отговорност за вреди, причинени от стоки

Съгласно германския Закон за отговорността за вреди, причинени от стоки, с настоящото изрично декларираме, че не носим отговорност за щети, причинени от нашите продукти, ако те не са били правилно ремонтирани от одобрен от GARDENA сервиз или ако не са използвани оригинални части на GARDENA или части, одобрени от GARDENA.

EST Tootevastutus

Vastavalt Saksamaa tootevastutusseadusele deklareerime kaesolevaga selgesõnaliselt, et me ei kannu mingisugust vastutust meie toodetest tingitud kahjude eest, kui need tooted ei ole korrektselt parandatud GARDENA heakskiidetud hoolduspartneri poolt või kui parandamisel ei ole kasutatud GARDENA originaalosi või GARDENA volitatud osi.

LT Gaminio patikimumas

Mes aiškiai pareiškiamo, kad, atsižvelgiant į Vokietijos gaminių patikimumo įstatymą, nepriisiame atsakomybės dėl bet kokios žalos, patirtos dėl mūsų gaminių, jeigu jie buvo netinkamai taisomi arba jų dalys buvo pakeistos neoriginaliomis GARDENA dalimis ar nepatvirtintomis dalimis, arba jeigu remonto darbai buvo atliekami ne GARDENA techninės priežiūros centro specialistų.

LV Atbildība par produkcijas kvalitāti

Saskaņā ar Vācijas likumu par atbildību par produkcijas kvalitāti ar šo mēs paziņojam, ka neuzņemamies atbildību par bojājumiem, kas radušies, lietojot mūsu izstrādājumus, kuru remontu nav veicis uzņēmuma GARDENA apstiprināts apkopes partneris vai kuru remontam netika izmantotas oriģinālās GARDENA detaļas vai detaļas, kuru lietošanu apstiprinājis uzņēmums GARDENA.

<p>D EU-Konformitätserklärung Der Unterzeichner, Husqvarna AB, 561 82 Huskvarna, Schweden, bescheinigt hiermit, dass die nachstehend aufgeführten Geräte bei Verlassen des Werks die harmonisierten EU-Leitlinien, EU-Normen für Sicherheit und besondere Normen erfüllen. Dieses Zertifikat verliert seine Gültigkeit, wenn die Geräte ohne unsere Genehmigung verändert werden.</p>	<p>H EK megfeleléiségi nyilatkozat Alulírott Husqvarna AB, 561 82 Huskvarna, Svédország ezzel tanúsítja, hogy az alábbiakban leírt egységek a gyár elhagyásakor megfeleltek a harmonizált uniós előírásoknak és biztonsági és termékspecifikus szabványoknak. Ez a tanúsítvány érvényes veszt, ha az egységeket jóváhagyásunk nélkül átalakítják.</p>
<p>GB EC Declaration of Conformity The undersigned, Husqvarna AB, 561 82 Huskvarna, Sweden, hereby certifies that, when leaving our factory, the units indicated below are in accordance with the harmonised EU guidelines, EU standards of safety and product specific standards. This certificate becomes void if the units are modified without our approval.</p>	<p>CZ Prohlášení o shodě ES Níže uvedená společnost Husqvarna AB, 561 82 Huskvarna, Švédsko, tímto potvrzuje, že při opuštění naší továrny jsou jednotky uvedené níže v souladu s harmonizovanými pokyny EU, standardy EU ohledně bezpečnosti a specifickými produktovými standardy. Tento certifikát pozbyvá platnosti, pokud dojde k úpravě jednotek bez našeho schválení.</p>
<p>F Déclaration de conformité CE Le constructeur, soussigné : Husqvarna AB, 561 82 Huskvarna, Suède, déclare que à la sortie de ses usines le matériel neuf désigné ci-dessous était conforme aux prescriptions des directives européennes énoncées ciaprès et conforme aux règles de sécurité et autres règles qui lui sont applicables dans le cadre de l'Union européenne. Toute modification apportée à cet appareil sans notre accord annule la validité de ce certificat.</p>	<p>SK EÚ vyhlásenie o zhode Dolu podpísaná spoločnosť Husqvarna AB, 561 82 Huskvarna, Švédsko týmto osvedčuje, že nižšie uvedené jednotky boli v súlade s harmonizovanými usmerneniami EÚ, normami EÚ v oblasti bezpečnosti a špecifickými normami týkajúcimi sa produktu v čase opustenia výrobného závodu. Toto osvedčenie stráca platnosť, ak boli jednotky zmenené bez nášho súhlasu.</p>
<p>NL EG-conformiteitsverklaring De ondergetekende, Husqvarna AB, 561 82 Huskvarna, Zweden, verklaart hierbij dat de producten die hieronder staan vermeld, wanneer ze onze fabriek verlaten, in overeenstemming zijn met de geharmoniseerde Europese richtlijnen, EU-normen voor veiligheid en productspecifieke normen. Dit certificaat vervalt als de producten worden aangepast zonder onze toestemming.</p>	<p>GR Δήλωση Συμμόρφωσης ΕΚ Η υπογεγραμμένη εταιρεία, Husqvarna AB, 561 82 Huskvarna, Σουηδία, πιστοποιεί ότι, κατά την έξοδο από το εργοστάσιο, οι μονάδες που αναφέρονται κατωτέρω συμμορφώνονται με τις ευρωπαϊκές οδηγίες ΕΕ, τα πρότυπα ασφαλείας της ΕΕ και τα συγκεκριμένα πρότυπα προϊόντος. Αυτό το πιστοποιητικό καθίσταται άκυρο εάν οι μονάδες έχουν τροποποιηθεί χωρίς την έγκρισή μας.</p>
<p>S EG-försäkran om överensstämmelse Undertecknad firma Husqvarna AB, 561 82 Huskvarna, Sverige, intygar härmed att nedan nämnda produkter, när de lämnar vår fabrik, överensstämmer med EU:s riktlinjer, EU:s säkerhetsstandarder och produktspecifika standarder. Detta intyg skall offentliggöras om produkten ändras utan vårt godkännande.</p>	<p>SLO Izjava ES o skladnosti Spodaj podpisana, Husqvarna AB, 561 82 Huskvarna, Švedska, s to izjavo potrjuje, da je bila spodaj navedena enota ob izhodu iz tovarne skladna z usklajalnimi smernicami EU, standardi EU za varnost in standardi, specifičnimi za izdelek. Izjava postane neveljavna v primeru neodobrene spremembe enote.</p>
<p>DK EU-overensstemmelseserklæring Undertegnede, Husqvarna AB, 561 82 Huskvarna, Sverige erklærer hermed, at nedenfor anførte enheder er i overensstemmelse med de harmoniserede EU-retningslinjer, EU-standarder for sikkerhed og produktspecifikke standarder, når de forlader fabrikken. Denne erklæring ugyldiggøres, hvis enhederne ændres uden vores godkendelse.</p>	<p>HR Izjava o uskladenosti EZ Níže potpisana Husqvarna AB, 561 82 Huskvarna, Švedska, ovime potvrđuje kako su u nastavku navedene jedinice prilikom napuštanja tvornice bile u skladu s usklađenim smjernicama EU, EU sigurnosnim standardima i standardima specifičnima za proizvod. Ova certifikacija poništava se ako se jedinice izmjenjuju bez odobrenja.</p>
<p>FI EY-vaatimustenmukaisuusvakuutus Husqvarna AB, 561 82 Huskvarna, Ruotsi, vakuuttaa täten, että alla mainitut laitteen ovat tehtaalta lähtiesään yhdenmukaiset EU-säännösten, EU:n turva-standardien ja tuotekohtaisten standardien mukaisia. Tämä vakuutus mitätöityy, jos laitteita muokataan ilman hyväksyntäämme.</p>	<p>RO Declarație de conformitate CE Subscrisa, Husqvarna AB, 561 82 Huskvarna, Suedia, certifică prin prezenta că, la momentul ieșirii din fabrica noastră, unitățile indicate mai jos sunt în conformitate cu directivele UE armonizate, cu standardele UE de siguranță și cu standardele specifice ale produsului. Prezentul certificat devine nul dacă unitățile sunt modificate fără aprobarea noastră.</p>
<p>I Dichiarazione di conformità CE La sottoscritta Husqvarna AB, 561 82 Huskvarna, Svezia, certifica che il prodotto qui di seguito indicato, nei modelli da noi commercializzati, è conforme alle direttive armonizzate UE nonché agli standard di sicurezza UE e agli standard specifici di prodotto. Qualunque modifica apportata al prodotto senza nostra specifica autorizzazione invalida la presente dichiarazione.</p>	<p>BG Декларация за съответствие на ЕО С настоящото долуподписаната, Husqvarna AB, 561 82 Huskvarna, Швеция, удостоверява, че при напускане на фабриката модулите, посочени по-долу, са в съответствие с хармонизираните директиви на ЕС, стандартите на ЕС за безопасност и специфичните за продукта стандарти. Този сертификат става невалиден, ако модулите са променени без нашето одобрение.</p>
<p>E Declaración de conformidad CE El abajo firmante, Husqvarna AB, 561 82 Huskvarna, Suecia, certifica por la presente que, cuando salen de la fábrica, las unidades indicadas a continuación cumplen las normas de armonización de la UE, las normas de la UE sobre seguridad y las normas específicas del producto. Este certificado quedará sin efecto si se modifican las unidades sin nuestra autorización.</p>	<p>EST EÜ vastavusdeklaratsioon Allkirjutatu Husqvarna AB, 561 82 Huskvarna, Rootsi, kinnitab käesolevaga, et tehased väljumeis vastavad alpool nimetatud seadmed harmoneeritud EL-i suunistele, EL-i ohutusstandarditele ja tootele eriomastele standarditele. See vastavuskinnitus kaotab kehtivuse, kui seadet muudetakse ilma meie heakskiuduta.</p>
<p>P Declaração de conformidade CE O abaixo-assinado, Husqvarna AB, 561 82 Huskvarna, Suécia, certifica por este meio que, ao sair da nossa fábrica, as unidades indicadas acima estão em conformidade com as diretivas uniformizadas da UE, os padrões de segurança da UE e os padrões específicos do produto. Este certificado deixa de ser válido se as unidades forem modificadas sem a nossa aprovação.</p>	<p>LT EB atitikties deklaracija Husqvarna AB, 561 82 Huskvarna, Sweden, garantuoja, kad iš gamyklos siunčiami toliau nurodyti įrenginiai atitinka suderintus EB reikalavimus, EB saugos ir konkretaus gamtinio standartus. Pakeltus gaminius be mūsų patvirtinimo, nautraikiamas šio sertifikato galiojimas.</p>
<p>PL Deklaracja zgodności WE Nижé podpísany przedstawiciel firmy Husqvarna AB, 561 82 Huskvarna, Szwecja, niniejszym oświadczają, że podane poniżej wyroby opuszczające fabrykę są zgodne ze zharmonizowanymi normami UE oraz z obowiązującymi w UE przepisami bezpieczeństwa i normami dotyczącymi danego produktu. Modyfikacja wyrobów bez naszej zgody powoduje unieważnienie niniejszego certyfikatu.</p>	<p>LV EK atbilstības deklarācija Uzņēmums Husqvarna AB, 561 82 Huskvarna, Zviedrija, ar parakstu apliecina, ka tālāk minētās vienības, pametot rūpniec, atbilst saskatotajām ES vadlīnijām, ES drošības standartiem un normatīvajiem specifikajiem standartiem. Šis sertifikāts tiek anulēts, ja šīs vienības tiek modificētas bez mūsu apstiprinājuma.</p>

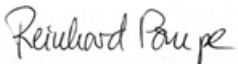
Produktbezeichnung: Description of the product: Désignation du produit : Beschrijving van het product: Beskrivning av produkten: Beskrivelse af produktet: Tuoteen kuvaus: Descrizione del prodotto: Descripción del producto: Descrição do produto: Opis produktu: A termék leírása: Popis výrobku: Popis produktu: Περιγραφή του προϊόντος: Opis izdelka: Opis proizvoda: Descrierea produsului: Описание на продукта: Toote kirjeldus: Gaminio aprašas: Izstrādājuma apraksts:		Turbotrimmer Turbotrimmer Coupe-bordures Turbotrimmer Turbotrimmer Turbotrimmer Turbotrimmer Turbotrimmer Recortabordes Aparador de relva Turbotrimmer Podkaszarka Damilos fűszegélynyíró Turbotrimmer Turbotrimmer Κοιμητικό πετονιάς Turbo obrezovalnik Turbo trimer za travu Turbotrimmer Турботриммер Turbotrimmer Turbo žolajplové Turbotrimmeris		Schall-Leistungspegel: Noise level: Niveau sonore : Geluidsniveau: Ljudnivå: Støjniveau: Äänitaso: Livello acustico: Nivel de ruido: Nivel de ruído: Poziom halasu: Zajszint: Hladina hluku: Hladiny hluku: Επίπεδο Θορύβου: Raven zvočne moči: Razina buke: Nivel de zgomot: Ниво на шум: Müratase: Triikõrmo lygis: Trokšņa līmenis :		gemessen / garantiert measured / guaranteed mesuré / garanti gemeten / gegarandeerd uppmätt / garanterad mått / garanteret mitattu / taattu misurato / garantito medido / garantizado medido / garantido zmierzony / gwarantowany mért / garantált namerané / zaručené namerané/zaručené μετρημένο / εγγυημένο izmerjena / zagotovljena mjerena / zajamčena măsurat / garantat измерено / гарантирано mõõdetud / garanteeritud išmatuotas / garantuojamas mēritais / garantētais			
Produkttyp: Product type: Type de produit : Producttype: Produkttyyp: Produkttyppi: Tuotetyypit: Tipo di prodotto: Tipo de producto: Tipo de produto: Typ produktu: Terméktípus: Druh výrobku: Typ produktu: Τύπος προϊόντος: Vrsta izdelka: Vrsta proizvoda: Tip produs: Tipi di prodotto: Tootetüüp: Tipo de producto: Typ produktu: 		Artikelnummer: Article number: Référence : Artikelnummer: Artikelnummer: Tuotenumero: Codice articolo: Referencia: Número de referencia: Numer katalogowy: 		Cikkszámok: Objednací číslo: Objednávacie číslo: Κωδικός είδους: Številka izdelka: Kataloški broj: Cod articol: Артикул номер: Artiklinumber: Dalies numeris: Artikula numurs:		Art. 9807			
EasyCut 400/25		Art. 9807		Art. 9807		92 dB (A) / 95 dB (A)			
Anbringningsjahr der CE-Kennzeichnung: Year of CE marking: Année d'apposition du marquage CE : Installatiejaar van de CE-aanduiding: Märkningsår: CE-Mærkningsår: CE-merkinn kiinnitysvuosi: Anno di applicazione della certificazione CE: Colocación del distintivo CE: Ano de marcação pela CE: Rok nadania oznakowania CE: CE-jelzés elhelyezésének éve: Rok umístění značky CE: Rok udelenia značky CE: Έτος σήμανσης CE:		Leto namestitve CE-oznake: Godina dobivanja CE oznake: Anul de marcare CE: Година на поставяне на CE-маркировка: CE-märkgistuse paigaldamise aasta: Metai, kada pažymėta CE-ženklui: CE-markejuma uzliksanas gads:		2014					
EU-Richtlinien: EC-Directives: Directives CE : EG-richtlijnen: EU-direktiv: EF-direktiver: EY-direktiivit: Direttive UE: Directiva CE: Diretivas CE: Dyrektywy WE: EK-irányelvek: Předpisy ES: Smernice EÚ: Οδηγίες EK:		Direktive EU: EC directive: Directive CE: Директиви на ЕО: EÜ direktiivid: EB direktiivos: EK direktivas:		2006/42/EG 2014/30/EG 2000/14/EG 2011/65/EG					
Harmonisierte EN-Normen / Harmonised EN:		EN 60335-1 EN 50636-2-91 EN ISO 12100							
Hinterlegte Dokumentation: GARDENA Technische Dokumentation, M. Kugler, 89079 Ulm		Konformitätsbewertungsverfahren: Nach 2000/14/EG Art. 14 Anhang VI							
Deposited Documentation: GARDENA Technical Documentation, M. Kugler, 89079 Ulm		Conformity Assessment according to: 2000/14/EC Procedure: art. 14 Annex VI							
Documentation déposée: Documentation technique GARDENA, M. Kugler, 89079 Ulm		Procédure d'évaluation de la conformité: Selon 2000/14/CE art. 14 Annexe VI				Ulm, den 27.01.2017 Ulm, 27.01.2017 Fait à Ulm, le 27.01.2017 Ulm, 27-01-2017 Ulm, 2017.01.27. Ulm, 27.01.2017 Ulmmissa, 27.01.2017 Ulm, 27.01.2017 Ulm, 27.01.2017 Ulm, dnia 27.01.2017 Ulm, 27.01.2017 Ulm, 27.01.2017 Ulm, 27.01.2017 Ulm, 27.01.2017 Ulm, 27.01.2017 Ulm, 27.01.2017 Ulm, 27.01.2017 Ulm, 27.01.2017 Ulm, 27.01.2017 Ulm, 27.01.2017 Ulm, 27.01.2017 Ulm, 27.01.2017 Ulme, 27.01.2017		Der Bevollmächtigte Authorized representative: Le mandataire De gevolmachtigde Auktoriserad representant Autoriseret repræsentant Valtuutettu edustaja Persona delegata La persona autorizada O reprezentante Peilnomoocnik Meghatalmazott Zplnomocněnec Splnomocnený O εξουσιοδοτημένος Pooblaščenec Ovlaštena osoba Conducerea tehnică Упълномощен Volitatud esindaja Įgaliojasis atstovas Pilnvarotā persona	
						Reinhard Pompe Vice President			

