

EasyCut 400/25

Art. 9807

D Betriebsanleitung
Turbotrimmer

GB Operating Instructions
Turbotrimmer

F Mode d'emploi
Coupe-bordures

NL Gebruiksaanwijzing
Turbotrimmer

S Bruksanvisning
Turbotrimmer

DK Brugsanvisning
Turbotrimmer

FI Käyttöohje
Turbotrimmeri

N Bruksanvisning
Turbotrimmer

I Istruzioni per l'uso
Turbotrimmer

E Instrucciones de empleo
Recortabordes

P Manual de instruções
Aparador de relva Turbotrimmer

PL Instrukcja obsługi
Podkaszarka

H Használati utasítás
Damilos fűszegélynyíró

CZ Návod k obsluze
Turbotrimmer

SK Návod na obsluhu
Turbotrimmer

GR Οδηγίες χρήσης
Κουρευτικό πετονιάς

RUS Инструкция по эксплуатации
Турботриммер

SLO Navodilo za uporabo
Turbo obrezovalnik

HR Upute za uporabu
Turbo trimer za travu

SRB Uputstvo za rad
BIH Turbo trimer-kosilica

UA Інструкція з експлуатації
Турботример

RO Instrucțiuni de utilizare
Turbotrimmer

TR Kullanma Kılavuzu
Turbo Tirpan

BG Инструкция за експлоатация
Турботример

AL Manual përdorimi
Kositëse bari turbo

EST Kasutusjuhend
Turbotrimmer

LT Eksploatavimo instrukcija
Turbo žolijaprovė

LV Lietošanas instrukcija
Turbotrimmeris

GARDENA EasyCut 400/25



Toto je preklad nemeckého originálneho návodu na obsluhu.

Prečítajte si, prosím, starostlivo návod na obsluhu a dbajte na pokyny v ňom uvedené. Na základe tohto Návodu na obsluhu sa oboznámte s výrobkom, jeho správnym používaním, ako aj bezpečnostnými upozoreniami.



Prístroj nikdy nepoužívajte, ak ste unavení alebo chorí alebo ste pod vplyvom alkoholu, drog či liekov.

Toto zariadenie môžu používať deti staršie ako 8 rokov, ako aj osoby so zníženými fyzickými, zmyslovými alebo mentálnymi schopnosťami alebo nedostatkom skúseností a vedomostí, ak sú pod dohľadom alebo boli o bezpečnom používaní zariadenia poučené a pochopili z toho vyplývajúce nebezpečenstvá. Deti sa so zariadením nesmú hrať. Deti nesmú vykonávať čistenie a používateľskú údržbu bez dohľadu. Zariadenie odporúčame používať mladistvým od 16 rokov.

→ Návod na obsluhu starostlivo uschovajte.

Obsah:

1. Oblasť použitia turbotrimmera GARDENA.	129
2. Bezpečnostné upozornenie.	129
3. Montáž.	131
4. Obsluha.	132
5. Skladovanie.	134
6. Údržba.	134
7. Odstraňovanie porúch.	135
8. Technické údaje.	136
9. Servis/Záruka.	137

SK

1. Oblasť použitia turbotrimmera GARDENA

Určenie:

Turbotrimmer GARDENA je určený na strihanie a kosenie trávnik a trávnatých plôch okolo domu a v záhrade.

Nesmie sa používať na otvorených priestranstvách, parkoch, športoviskách, uliciach a v poľnohospodárstve a lesníctve.

Čo treba dodržiavať:



Turbotrimmer GARDENA sa nesmie z dôvodu nebezpečenstva fyzického ohrozenia používať na kosenie živých plotov alebo na drvenie za účelom tvorby kompostu.

2. Bezpečnostné upozornenie

→ Dbajte na bezpečnostné upozornenia na trimmere.



POZOR!

→ Pred uvedením do prevádzky si prečítajte návod na používanie!



NEBEZPEČENSTVO!

Úraz elektrickým prúdom!
→ Kosačku chráňte pred dažďom a vlhkosťou!

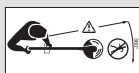

NEBEZPEČENSTVO!

Hrozí zranenie tretích osôb!
→ Nedovoľte tretím osobám pohybovať sa v pracovnom priestore!





NEBEZPEČENSTVO!

Poranenie očí a uší!

→ **Noste ochranné okuliare a chrániče sluchu!**



→ **V prípade poškodenia kábla zariadenia je potrebné zástrčku okamžite vytiahnuť z elektrickej siete.**

Kontrola pred každým použitím

→ Pred každým použitím trimmera vykonajte jeho vizuálnu kontrolu.

→ Skontrolujte, či sú priechodné vstupné vetracie otvory.

Vyžinač nepoužívajte, keď je poškodený alebo ak sú poškodené alebo opotrebované bezpečnostné zariadenia (tlakový spínač, ochranný kryt) a/alebo cievka so strunou.

→ Bezpečnostné zariadenia nikdy neodstavujte mimo prevádzku.

→ Pred začiatkom kosenia skontrolujte trávnik. Odstráňte prípadné cudzie telesá.

Taktiež v priebehu práce dávajte pozor na cudzie telesá (napr. konáre, povrazy, drôty, kamene ...).

→ Ak pri kosení narazíte na prekážku, vypnite turbotrimmer a vytiahnite šnúru z elektrickej zásuvky. Odstráňte prekážku; skontrolujte, či nie je turbotrimmer poškodený, príp. ho nechajte opraviť.

→ Ak by kosačka začala enormne vibrovať, vypnite ju a vytiahnite sieťovú zástrčku. Skontrolujte kosačku, či nie je poškodená a v prípade potreby ju nechajte opraviť.

Použitie / Zodpovednosť



NEBEZPEČENSTVO!

Nástroj dobieha!

→ **Nedávajte ruky a nohy do priestoru trimmera, dokiaľ sa struna na kosenie nezastaví!**

Tento trimmer môže spôsobiť vážne poranenia!

→ Trimmer používajte výhradne v súlade s účelom použitia uvedenom v tomto návode na používanie.

Vy zodpovedáte za bezpečnosť pracoviska (do okruhu 2 metrov).

→ Dbajte na to, aby sa žiadne osoby (zvlášť deti) a zvieratá nenachádzali v blízkosti nebezpečného priestoru (okruh 15 m).

Aby ste zabránili zraneniu neúmyselným našartovaním spôsobeným poškodeným štartovacím tlačidlom, nesmie sa pri pripojení kosačky nachádzať v jej blízkosti tretia osoba.

Po použití vytiahnite sieťovú zástrčku a vyžinač – zvlášť cievku s vyžinacím lankom – pravidelne prekontrolujte, poškodenia a v prípade potreby nechajte odborné opraviť.

→ Noste ochranu očí alebo ochranné okuliare!

→ Noste pevnú obuv a dlhé nohavice, aby ste si chránili nohy. Prsty a nohy udržiavajte v dostatočnej vzdialenosti od vlákna na kosenie – najmä pri uvedení do prevádzky.

→ Pri práci vždy dbajte na bezpečný a pevný postoj.

→ Predlžovaciu šnúru treba udržiavať v dostatočnej vzdialenosti od oblasti kosenia.

Dávajte si pozor pri chôdzi dozadu.

Nebezpečenstvo potknutia sa!

Pracujte iba pri dostatočných viditeľných podmienkach.

Prerušenie práce

→ Nikdy nenechávajte ležať trimmer bez dohľadu na pracovnom mieste.

→ Ak prerušíte prácu, vytiahnite sieťovú zástrčku a trimmer uložte na bezpečné miesto.

→ Ak potrebujete prerušiť prácu, aby ste sa presunuli na iné pracovisko, trimmer bezpodmienečne vypnite, počkajte, až sa pracovný nástroj zastaví, a potom vytiahnite sieťovú zástrčku. Kosačku prenášajte uchopením za prídavnú rukoväť.

Pozor na vplyvy okolia

→ Zoznámte sa dobre s okolím, v ktorom budete pracovať a všimajte si možných nebezpečenstiev, ktoré by ste mohli kvôli hluku pri kosení prepočuť.

→ Nikdy nepoužívajte trimmer pri hrozbe búrky alebo vo vlhkom či mokrom prostredí.

S trimmer nikdy nepracujte priamo pri plaveckých bazénoch alebo záhradných rybníkoch.

Elektrická bezpečnosť

Prívodné vedenie treba pravidelne kontrolovať na známky poškodenia a zmien.

Trimmer sa smie používať iba s nepoškodeným prívodným vedením.

→ Pri poškodení alebo preseknutí prívodného alebo predlžovacieho vedenia treba ihneď vytiahnuť sieťovú zástrčku. Spájacia zásuvka predlžovacieho vedenia musí byť chránená voči striekajúcej vode.

Napájacie vedenie nesmie byť ľahšie ako:

- bežné gumené vedenie (označenie H05RNF), v prípade, že je izolované gumou;
- bežné polyvinylchloridové vedenie (označenie H05VVF), v prípade, že je izolované polyvinylchloridom.

→ Zariadenie zapájajte len na sieťový elektrický okruh, ktorý je vybavený istiacim zariadením (RCD) so spúšťacím prúdom s najviac 30 mA.

Vo Švajčiarsku je použitie prúdového chrániča snímajúceho chybový prúd povinné.

Nebezpečenstvo! Toto zariadenie vytvára počas prevádzky elektromagnetické pole. Toto pole môže mať za určitých podmienok vplyv na aktívne alebo pasívne medicínske implantáty. Pre zamedzenie rizika vážneho alebo smrteľného zranenia, odporúčame osobám s medicínskymi implantátmi informovať sa pred uvedením zariadenia do prevádzky u lekára alebo výrobcu medicínskeho implantátu.

Nebezpečenstvo! Malé deti musia byť pri montáži v dostatočnej vzdialenosti. Pri montáži hrozí nebezpečenstvo prehltnutia malých dielov a nebezpečenstvo zadusenía sa umelohmotným vreckom.

3. Montáž

Montáž vyžinača:

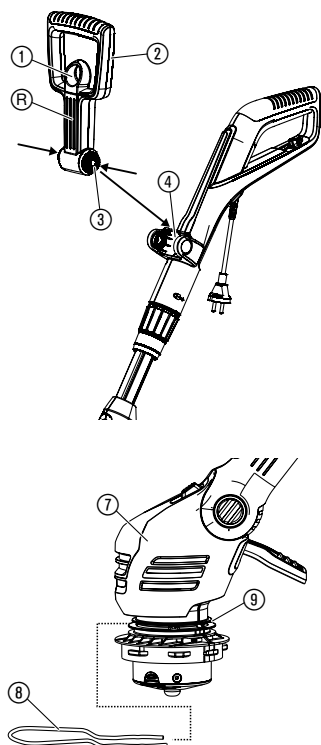

POZOR!

Wyžinač smiete prevádzkovať len s montovaným ochranným krytom ⑩.

1. Vytiahnite zaistenie ① prídavnej rukoväte ②, zatlačte obidve zvieracie spony ③ prídavnej rukoväte ② a prídavnú rukoväť s drážkami (R) vpred, zaklapnite do uchytenia ④.
2. Ochranný kryt proti odletujúcim zvyškom rastlín a kameňom ⑧ zasuňte spredu do horného žliabku ⑨ hlavy vyžinača ⑦. Pritom dbajte na to, aby sa dal namontovaný strmeň voľne otáčať. (t. z. strmeň zaviesť tak, aby bol ohyb smerom nahor).
3. Ochranný kryt ⑩ nasadte na hlavu kosačky ⑦.
4. Ochranný kryt ⑩ otáčajte, až kým úplne zapadne (obe šípky A1, A2 ležia oproti sebe).
5. Ochranný kryt ⑩ otočte proti smeru pohybu hodinových ručičiek až tento počutiteľne zaskočí v západke.

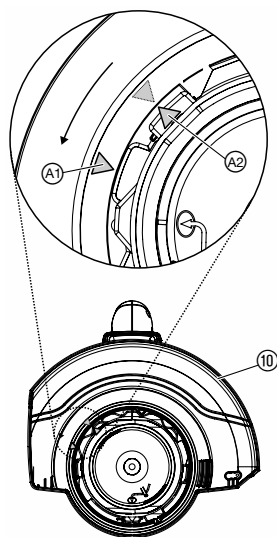

4. Obsluha

NEBEZPEČENSTVO!



Ak sa pri uvoľnení rozbehového tlačidla trimmer nevypne, hrozí nebezpečenstvo úrazu!

→ Bezpečnostné a spínacie zariadenia nepremosťujte (napr. upevnením štartovacieho tlačidla na rukoväť)!

Nebezpečenstvo poranenia!

→ Pred každou zmenou pracovnej polohy, dĺžky násady, prídavnej rukoväte alebo strmeňa na ochranu rastlín vytiahnite sieťovú zástrčku!

Zapojenie trimmera:

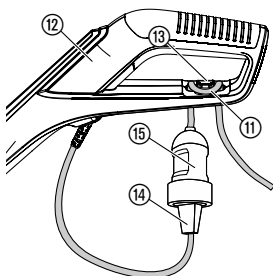

1. Slučku na predlžovacom vedení (11) prevlečte zospodu cez rukoväť (12) do strmeňa pre odľahčenie kábla (13) a utiahnite.
2. Zástrčku (14) trimmera zastrčte do spojky (15) predlžovacieho vedenia (11).
3. Predlžovacie vedenie zastrčte do sieťovej zásuvky 230 V.

Nastavenie pracovnej polohy:

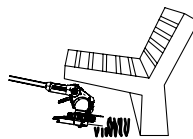
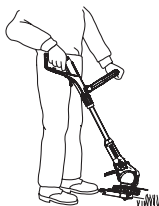

Pracovná poloha 1:
Štandardné vyžínanie

Pracovná poloha 2:
Vyžínanie pod prekážkami

Pracovná poloha 1:
Pre štandardné vyžínanie.

Pracovná poloha 2:

1. Stlačte nožný pedál (16) a držadlo spustíte dole do požadovanej pracovnej polohy.
2. Pusťte nožný pedál (16) a držadlo nechajte zaskočiť v západke.

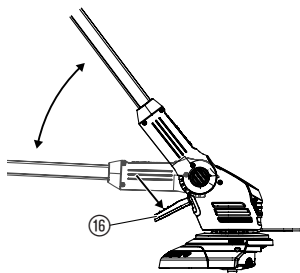

POZOR! V pracovnej polohe 1 + 2 zabráňte kontaktu podkladu s hlavou vyžínača.

Nastavenie trimmera podľa telesnej výšky:

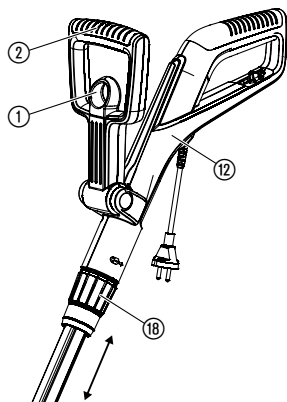

Nastavenie ramienka na ochranu rastlín:

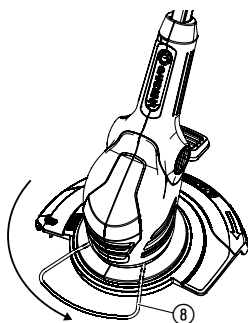

Pracovná pozícia

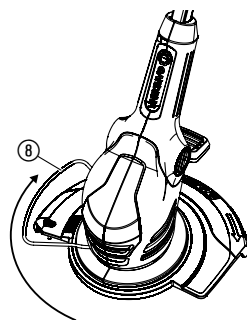

Parkovacia pozícia

→ Otočte ramienko na ochranu rastlín ⑧ o 90° do požadovanej polohy až zapadne.

Štartovanie trimmera:

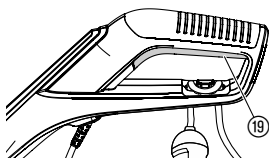

Zapnutie trimmera:

→ Stlačte štartovacie tlačidlo ⑲ na rukoväti.

Vypnutie trimmera:

→ Povoľte štartovacie tlačidlo ⑲ na rukoväti.

Nastavte dĺžku držadla:

→ Uvoľnite svorkové puzdro ⑱, držadlo ⑳ vysuňte na požadovanú dĺžku držadla a svorkové puzdro ⑱ zase dotiahnite.

Upínacia objímka ⑱ musí byť dotiahnutá tak pevne, aby sa držadlo nedalo posúvať.

Nastavenie prídavnej rukoväte:

→ Vytiahnite zaistenie ① prídavnej rukoväte ②, prídavnú rukoväť ② nastavte na požadovaný sklon a blokovanie ① zase pusťte.

Keď je vyžinač správne nastavený na telesnú výšku, je držanie tela vzpriamené a hlava vyžinača je v **pracovnej polohe 1** mierne naklonená dopredu.

→ Vyžinač uchopte za držadlo ⑫ a prídavnú rukoväť ② tak, aby hlava vyžinača bola mierne naklonená dopredu.

Predžiovanie struny (pokleповá automatika):

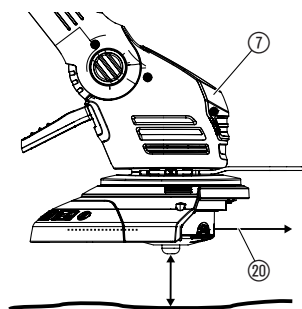

Pokleповá automatika je aktívna pri **bežiacom motore**. Iba pri maximálnej dĺžke struny môžete dosiahnuť čistého strihu trávy. Pri prvom uvedení do prevádzky musíte reznú strunu prípadne viackrát predĺžiť.

1. Naštartujte trimmer.
2. Hlavu kosačky ⑦ držte vodorovne k podlahe a narazte ňou krátko o pevnú podložku ⑦ (vyvarujte sa dlhšiemu nepretržitému tlaku).

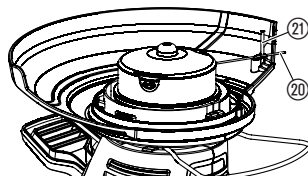

Struna na kosenie ⑳ sa vďaka spínaciemu procesu počutefne automaticky predĺži a pomocou obmedzovača struny ㉑ sa uvedie na správnu dĺžku. Event. poklepte trimmerom viackrát.

5. Skladovanie

Odstavenie z prevádzky:

Miesto uskladnenia nesmie byť prístupné pre deti.
→ Trimmer skladujte na suchom mieste chránenom pred mrazom.

Odporúčanie:

Vyžínač môžete zavesiť za držadlo. Pri závesnom uskladnení sa hlava vyžínača zbytočne nezaťažuje.

Likvidácia:
(podľa RL 2012/19/EU)



Prístroj nie je možné priložiť k normálnemu domovému odpadu, ale sa musí zlikvidovať odborne.

→ Dôležité: prístroj zlikvidujte cez Vaše komunálne likvidačné stredisko.

6. Údržba

NEBEZPEČENSTVO!



Nebezpečenstvo zranenia strunou na kosenie!

→ Pred údržbou kosačky vytiahnite sieťovú zástrčku!

Nebezpečenstvo úrazu a poškodenia vecí!

→ Vyžínač nečistite vodou alebo s vodným prúdom (zvlášť nie pod vysokým tlakom).

Čistenie vyžínača:

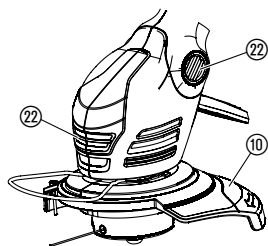

Z vetracích prieduchov vždy odstráňte nečistoty.

→ Po každom použití všetky pohyblivé časti vyčistite, zvlášť zvyšky trávy a nečistôt z krytu ⑩ a z vetracích otvorov ㉒

Výmena cievky so strunou:

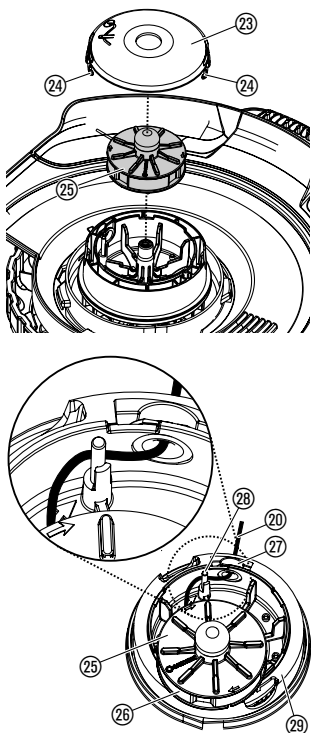

Nebezpečenstvo poranenia!

→ Nikdy nepoužívajte kovové rezacie prvky alebo náhradné diely a príslušenstvo, ktoré nie sú firmou GARDENA doporučené.

Smú sa používať iba originálne GARDENA cievky so strunou. Cievky so strunou je možné zakúpiť u Vášho obchodníka GARDENA alebo priamo v servise GARDENA.

• pre č.v. 9807 EasyCut 400/25:
GARDENA Cievka so strunou pre turbotrimmer č.v. 5307

1. Stlačte súčasne obe západky ②④ na viečku cievky ②③ a vyberte ho.
2. Vyberte cievku so strunou ②⑤.
3. Odstráňte prípadné nečistoty.
4. Vytiahnite reznú strunu ②⑩ z novej cievky ②⑤ z vodiaceho očka plastového krúžku ②⑥ na cca 15 cm.
5. Vedte reznú strunu ②⑩ najskôr cez kovové puzdro ②⑦.
6. Reznú strunu ②⑩ vedte okolo vodiaceho kolíka ②⑧.
7. Vložte cievku so strunou ②⑤ do držiaka cievky ②⑨.
8. Nasadte viečko cievky ②③ na držiak cievky ②⑨ tak, aby obe západky ②④ počuteľne zapadli.

Pred nasadením krytu cievky ②③ musíte viesť reznú strunu ②⑩ okolo vodiaceho kolíka ②⑧ a struna pritom nesmie ostať zaseknutá.

→ Ak sa nedá viečko cievky ②③ nasadiť, otáčajte cievkou ②⑤ tam a späť, až cievka so strunou ②⑤ úplne zapadne do držiaka cievky ②⑨.

7. Odstraňovanie porúch

NEBEZPEČENSTVO!



Nebezpečenstvo zranenia strunou na kosenie!

→ Pred odstraňovaním porúch kosačky vytiahnite sieťovú zástrčku!

Vytiahnutie struny z cievky:

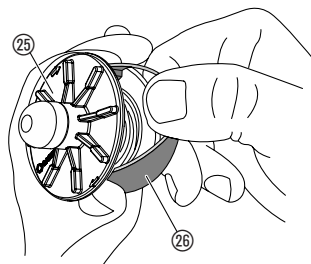

Strunu, ktorá bola vtiahnutá do cievky, je možné opäť vytiahnuť.

1. Vyberte cievku ②⑤ podľa popisu v kapitole 6. Údržba "Výmena cievky so strunou".
2. Pridržte plastový krúžok ②⑥ na cievke ②⑤ palcom a ukazovákikom.
3. Stlačte plastový krúžok ②⑥ a stiahnite ho (príp. použite skrutkovač).
Vtiahnutá struna je teraz voľná.

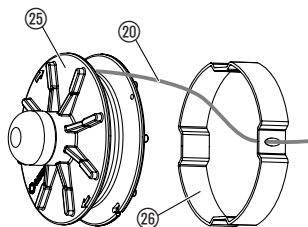

4. Odviňte približne 15 cm reznej struny ②⑤ a navlečte ju do očka plastovej objímky ②⑥. Prípadne zavarenú strunu uvoľnite najprv skrutkovačom, potom úplne odviňte a znovu navíňte.
5. Nasadte plastový krúžok ②⑥ opäť na cievku so strunou ②⑤.
6. Nasadte cievku so strunou ②⑤ podľa inštrukcií v kapitole 6. Údržba "Výmena cievky so strunou".

Porucha	Možná príčina	Odstránenie
Trimmer nekosi	Opatrebovaná alebo príliš krátka struna.	→ Predĺžiť strunu (viď 4. Obsluha "Predĺženie struny – pokleповá automatika").
	Spotrebovaná struna.	→ Vymeňte cievku so strunou (viď 6. Údržba "Výmena cievky so strunou").
	Struna je vtiahnutá do cievky alebo privarená.	→ Vytiahnite strunu z cievky (viď vyššie).
Struna sa nedá predĺžiť alebo sa struna rýchlo opotrebuje	Vyžínacie lanko (napr. počas zimných mesiacov) bolo suché a skrehlo.	→ Vložte cievku so strunou na ca 10 hodín do vody.
	Častý kontakt vyžínacieho lanka s tvrdými predmetmi.	→ Zabráňte kontaktu vyžínacieho lanka s tvrdými predmetmi.



Pri iných poruchách Vás žiadame, obrátiť sa na servis GARDENA. Opravy môžu byť vykonávané len na servisných miestach GARDENA alebo odbornými pracovníkmi autorizovanými GARDENOU.

8. Technické údaje

Turbotrimmer	EasyCut 400/25 (č.v. 9807)
Príkonnosť motoru	400 W
Sieťové napätie / frekvencia	230 V / 50 – 60 Hz
Priemer struny	1,6 mm
Šírka záberu	250 mm
Zásoba struny	6 m
Predĺženie struny	Pokleповá automatika
Počet otáčok cívky	cca. 12.000 ot./min
Hmotnosť	cca. 2,9 kg
Možnosť predĺženia násady	cca. 24 cm

Emisná charakteristika na pracovisku $L_{pa}^{1)}$	80 dB (A)
Neistota k_{pa}	3 dB (A)
Hladina akustického výkonu $L_{WA}^{2)}$	nameraná 92 dB (A) / zaručená 95 dB (A)
Neistota k_{WA}	3 dB (A)
Hodnota vibrácií na rukoväti $a_{vhw}^{3)}$	3 m/s ²
Neistota k_a	1,5 m/s ²

Merané podľa ¹⁾ DIN EN 60335-2-91 ²⁾ RL2000/14/EG ³⁾ DIN EN 786. Hodnota vibrácií na rukoväti bola meraná podľa normovaných skúšobných postupov a môže sa používať na porovnanie jedného elektrického prístroja s iným. Môže sa použiť taktiež na počiatočný odhad. Hodnota vibrácií na rukoväti sa môže líšiť v priebehu skutočného používania elektrického prístroja.

9. Servis / Záruka

Servis:

Kontaktujte, prosím, adresu na zadnej strane.

Záruka:

V prípade reklamácie vyplývajúcej zo záruky vám nebudú sa poskytnuté služby účtované žiadne poplatky.

Spoločnosť GARDENA Manufacturing GmbH poskytuje na tento výrobok 2-ročnú záruku (záruka nadobúda platnosť v deň zakúpenia výrobku). Táto záruka sa vzťahuje na všetky závažné chyby zariadenia preukázateľne spôsobené chybami materiálu alebo výrobnými chybami. Plnenie tejto záruky sa vykoná výmenou za plne funkčný výrobok alebo opravou chybného výrobku, ktorý nám bezplatne odošlete, pričom si vyhradzuje právo na výber medzi týmito možnosťami. Servis podlieha nasledujúcim podmienkam:

- Výrobok sa používal na konkrétny účel podľa odporúčaní uvedených v prevádzkových pokynoch.

- Kupujúci ani tretia strana sa nepokúšali produkt opravovať.

Táto záruka výrobcu nemá nijaký vplyv na nároky voči predajcovi / dodávateľovi.

V prípade akýchkoľvek problémov s týmto výrobkom kontaktujte naše servisné oddelenie alebo odošlite chybný výrobok spolu s krátkym popisom problému spoločnosti GARDENA Manufacturing GmbH, pričom nezabudnite uhradiť všetky potrebné náklady spojené s prepravou a postupujte podľa príslušných poštovních a balných pokynov. K záručnej reklamácie musí byť priložená kópia dokladu o nákupe.

Spotrebný materiál:

Opotrebitelné časti – cievka so strunou a viečko cievky – sú zo záruky vylúčené.

Zmluvné servisné strediská SK:

T – L s.r.o.
Fedinová 6-8
851 01 Bratislava
tel.: 02/63838971
fax.: 02/63533312
email.: info@tlba.sk
www.tlba.sk

Bohumil Herel – KOVO HEREL
Pod Salašom 217
958 01 Partizánske
tel.: 387 492 327
fax: 387 494 718
email.: kovohere@gmail.com

DAES, s.r.o.
Košícká 4
010 01 Žilina
tel.: 415 650 881
fax: 415 650 880
email.: servis@daes.sk
www.daes.sk

D Produkthaftung

Wir weisen ausdrücklich darauf hin, dass wir in Übereinstimmung mit dem Produkthaftungsgesetz nicht für Schäden haften, die durch unsere Produkte entstehen, wenn diese unsachgemäß und nicht durch einen von uns autorisierten Servicepartner repariert wurden oder wenn keine Original GARDENA Teile oder von uns zugelassene Teile verwendet wurden.

GB Product liability

In accordance with the German Product Liability Act, we hereby expressly declare that we accept no liability for damage incurred from our products where said products have not been properly repaired by a GARDENA-approved service partner or where original GARDENA parts or parts authorised by GARDENA were not used.

F Responsabilité

Conformément à la loi relative à la responsabilité du fait des produits défectueux, nous déclarons expressément par la présente que nous déclinons toute responsabilité pour les dommages résultant de nos produits, si lesdits produits n'ont pas été correctement réparés par un partenaire d'entretien agréé GARDENA ou si des pièces d'origine GARDENA ou des pièces agréées GARDENA n'ont pas été utilisées.

NL Productaansprakelijkheid

Conform de Duitse wet inzake productaansprakelijkheid verklaren wij hierbij uitdrukkelijk dat wij geen aansprakelijkheid aanvaarden voor schade ontstaan uit onze producten waarbij deze producten niet zijn gerepareerd door een GARDENA-erkende servicepartner of waarbij geen originele GARDENA-onderdelen of onderdelen die door GARDENA zijn goedgekeurd zijn gebruikt.

S Produktansvar

I enlighet med tyska produktansvarslagar förklarar vi härmed uttryckligen att vi inte åtar oss något ansvar för skador som orsakas av våra produkter där produkterna inte har genomgått korrekt reparation från en GARDENA-godkänd servicepartner eller där originaldelar från GARDENA eller delar godkända av GARDENA inte använts.

DK Produktansvar

I overensstemmelse med den tyske produktansvarslov erklærer vi hermed udtrykkeligt, at vi ikke påtager os noget ansvar for skader på vores produkter, hvis de pågældende produkter ikke er blevet repareret korrekt af en GARDENA-godkendt servicepartner, eller hvor der ikke er brugt originale GARDENA-reservedele eller godkendte reservedele fra GARDENA.

FI Tuotevastuu

Saksan tuotevastuulain mukaisesti emme ole vastuussa laitteiden vaurioista, jos korjauksia ei ole tehnyt GARDENAn hyväksymä huoltoliike tai jos niiden syynä on muiden kuin alkuperäisten GARDENA-varaosien tai GARDENAn hyväksymien varaosien käyttö.

I Responsabilità del prodotto

In conformità con la Legge tedesca sulla responsabilità del prodotto, con la presente dichiariamo espressamente che decliniamo qualsiasi responsabilità per danni causati dai nostri prodotti qualora non siano stati correttamente riparati presso un partner di assistenza approvato GARDENA o laddove non siano stati utilizzati ricambi originali o autorizzati GARDENA.

E Responsabilidad sobre el producto

De acuerdo con la Ley de responsabilidad sobre productos alemana, por la presente declaramos expresamente que no aceptamos ningún tipo de responsabilidad por los daños ocasionados por nuestros productos si dichos productos no han sido reparados por un socio de mantenimiento aprobado por GARDENA o si no se han utilizado piezas originales GARDENA o piezas autorizadas por GARDENA.

P Responsabilidade pelo produto

De acordo com a lei alemã de responsabilidade pelo produto, declaramos que não nos responsabilizamos por danos causados pelos nossos produtos, caso os tais produtos não tenham sido devidamente reparados por um parceiro de assistência GARDENA aprovado ou se não tiverem sido utilizadas peças GARDENA originais ou peças autorizadas pela GARDENA.

PL Odpowiedzialność za produkt

Zgodnie z niemiecką ustawą o odpowiedzialności za produkt, niniejszym wyraźnie oświadczamy, że nie ponosimy żadnej odpowiedzialności za szkody poniesione na skutek użytkowania naszych produktów, w przypadku gdy naprawa tych produktów nie była odpowiednio przeprowadzana przez zatwierdzonego przez firmę GARDENA partnera serwisowego lub nie stosowano oryginalnych części GARDENA albo części autoryzowanych przez tę firmę.

H Termékszavatosság

A németországi termékszavatossági törvénnyel összhangban ezennel nyomatékosan kijelentjük, hogy nem vállalunk felelősséget a termékeinkben keletkezett olyan károkért, amelyek valamely GARDENA által jóváhagyott szervizpartner által nem megfelelően végzett javításból adódtak, vagy amely során nem eredeti GARDENA alkatrészeket vagy a GARDENA által jóváhagyott alkatrészeket használtak fel.

CZ Odpovědnost za výrobek

V souladu s německým zákonem o odpovědnosti za výrobek tímto výslovně prohlašujeme, že nepřijímáme žádnou odpovědnost za poškození vzniklá na našich výrobcích, kdy zmíněné výrobky nebyly řádně opraveny schváleným servisním partnerem GARDENA nebo kdy nebyly použity originální náhradní díly GARDENA nebo náhradní díly autorizované společností GARDENA.

SK Zodpovednosť za produkt

V súlade s nemeckými právnymi predpismi upravujúcimi zodpovednosť za výrobok týmto výslovne prehlasujeme, že nenesieme žiadnu zodpovednosť za škody spôsobené našimi výrobkami, v prípade ktorých neboli náležité opravy vykonané servisným partnerom schváleným spoločnosťou GARDENA alebo neboli použité diely spoločnosti GARDENA alebo diely schválené spoločnosťou GARDENA.

GR Ευθύνη προϊόντος

Σύμφωνα με τον γερμανικό νόμο περί Ευθύνης για τα Προϊόντα, με το παρόν δηλώνουμε ρητώς ότι δεν αποδεχόμαστε καμία ευθύνη για τυχόν ζημιές που προκύπτουν από τα προϊόντα μας εάν αυτά δεν έχουν επισκευαστεί σωστά από κάποιον εγκεκριμένο συνεργάτη επισκευών της GARDENA ή εάν δεν έχουν χρησιμοποιηθεί αυθεντικά εξαρτήματα GARDENA ή εξαρτήματα εγκεκριμένα από την GARDENA.

SLO Odgovornost proizvajalca

V skladu z nemškimi zakoni o odgovornosti za izdelke, izrecno izjavljajo, da ne sprejemamo nobene odgovornosti za škodo, ki jo povzročijo naši izdelki, če teh niso ustrezno popravili GARDENINI odobreni servisni partnerji ali pri tem niso bili uporabljeni originalni GARDENINI nadomestni deli ali GARDENINIMI homologiranimi nadomestnimi deli.

HR Pouzdanost proizvoda

Sukladno njemačkom zakonu o pouzdanosti proizvoda, ovime izričito izjavljujemo kako ne prihvaćamo nikakvu odgovornost za oštećenja na našim proizvodima nastala uslijed neispravnog popravka od strane servisnog partnera kojeg odobrava GARDENA ili uslijed nekorištenja originalnih GARDENA dijelova ili dijelova koje odobrava GARDENA.

RO Răspunderea pentru produs

În conformitate cu Legea germană privind răspunderea pentru produs, declarăm în mod expres prin prezentul document că nu acceptăm nicio răspundere pentru defecțiunile suferite de produsele noastre atunci când acestea nu au fost reparate în mod corect de un atelier de service partener, aprobat de GARDENA, sau când nu au fost utilizate piese GARDENA originale sau piese autorizate de GARDENA.

BG Отговорност за вреди, причинени от стоки

Съгласно германския Закон за отговорността за вреди, причинени от стоки, с настоящото изрично декларираме, че не носим отговорност за щети, причинени от нашите продукти, ако те не са били правилно ремонтирани от одобрен от GARDENA сервиз или ако не са използвани оригинални части на GARDENA или части, одобрени от GARDENA.

EST Tootevastutus

Vastavalt Saksamaa tootevastutusseadusele deklareerime kaesolevaga selgesõnaliselt, et me ei kannu mingisugust vastutust meie toodetest tingitud kahjude eest, kui need tooted ei ole korrektselt parandatud GARDENA heakskiidetud hoolduspartneri poolt või kui parandamisel ei ole kasutatud GARDENA originaalosi või GARDENA volitatud osi.

LT Gaminio patikimumas

Mes aiškiai pareiškiame, kad, atsižvelgiant į Vokietijos gaminių patikimumo įstatymą, nepriisiame atsakomybės dėl bet kokios žalos, patirtos dėl mūsų gaminių, jeigu jie buvo netinkamai taisomi arba jų dalys buvo pakeistos neoriginaliomis GARDENA dalimis ar nepatvirtintomis dalimis, arba jeigu remonto darbai buvo atliekami ne GARDENA techninės priežiūros centro specialistų.

LV Atbildība par produkcijas kvalitāti

Saskaņā ar Vācijas likumu par atbildību par produkcijas kvalitāti ar šo mēs paziņojam, ka neuzņemamies atbildību par bojājumiem, kas radušies, lietojot mūsu izstrādājumus, kuru remontu nav veicis uzņēmuma GARDENA apstiprināts apkopes partneris vai kuru remontam netika izmantotas oriģinālās GARDENA detaļas vai detaļas, kuru lietošanu apstiprinājis uzņēmums GARDENA.

<p>D EU-Konformitätserklärung Der Unterzeichner, Husqvarna AB, 561 82 Huskvarna, Schweden, bescheinigt hiermit, dass die nachstehend aufgeführten Geräte bei Verlassen des Werks die harmonisierten EU-Leitlinien, EU-Normen für Sicherheit und besondere Normen erfüllen. Dieses Zertifikat verliert seine Gültigkeit, wenn die Geräte ohne unsere Genehmigung verändert werden.</p>	<p>H EK megfeleléiségi nyilatkozat Alulírott Husqvarna AB, 561 82 Huskvarna, Svédország ezzel tanúsítja, hogy az alábbiakban leírt egységek a gyár elhagyásakor megfeleltek a harmonizált uniós előírásoknak és biztonságú és termékspecifikus szabványoknak. Ez a tanúsítvány érvényes veszt, ha az egységeket jóváhagyásunk nélkül átalakítják.</p>
<p>GB EC Declaration of Conformity The undersigned, Husqvarna AB, 561 82 Huskvarna, Sweden, hereby certifies that, when leaving our factory, the units indicated below are in accordance with the harmonised EU guidelines, EU standards of safety and product specific standards. This certificate becomes void if the units are modified without our approval.</p>	<p>CZ Prohlášení o shodě ES Níže uvedená společnost Husqvarna AB, 561 82 Huskvarna, Švédsko, tímto potvrzuje, že při opuštění naší továrny jsou jednotky uvedené níže v souladu s harmonizovanými pokyny EU, standardy EU ohledně bezpečnosti a specifickými produktovými standardy. Tento certifikát pozbyvá platnosti, pokud dojde k úpravě jednotek bez našeho schválení.</p>
<p>F Déclaration de conformité CE Le constructeur, soussigné : Husqvarna AB, 561 82 Huskvarna, Suède, déclare que à la sortie de ses usines le matériel neuf désigné ci-dessous était conforme aux prescriptions des directives européennes énoncées ciaprès et conforme aux règles de sécurité et autres règles qui lui sont applicables dans le cadre de l'Union européenne. Toute modification apportée à cet appareil sans notre accord annule la validité de ce certificat.</p>	<p>SK EÚ vyhlásenie o zhode Dolu podpísaná spoločnosť Husqvarna AB, 561 82 Huskvarna, Švédsko týmto osvedčuje, že nižšie uvedené jednotky boli v súlade s harmonizovanými usmerňovacími EÚ, normami EÚ v oblasti bezpečnosti a špecifickými normami týkajúcimi sa produktu v čase opustenia výrobného závodu. Toto osvedčenie stráca platnosť, ak boli jednotky zmenené bez nášho súhlasu.</p>
<p>NL EG-conformiteitsverklaring De ondergetekende, Husqvarna AB, 561 82 Huskvarna, Zweden, verklaart hierbij dat de producten die hieronder staan vermeld, wanneer ze onze fabriek verlaten, in overeenstemming zijn met de geharmoniseerde Europese richtlijnen, EU-normen voor veiligheid en productspecifieke normen. Dit certificaat vervalt als de producten worden aangepast zonder onze toestemming.</p>	<p>GR Δήλωση Συμμόρφωσης ΕΚ Η υπογεγραμμένη εταιρεία, Husqvarna AB, 561 82 Huskvarna, Σουηδία, πιστοποιεί ότι, κατά την έξοδο από το εργοστάσιο, οι μονάδες που αναφέρονται κατωτέρω συμμορφώνονται με τις ευρωπαϊκές οδηγίες ΕΕ, τα πρότυπα ασφαλείας της ΕΕ και τα συγκεκριμένα πρότυπα προϊόντος. Αυτό το πιστοποιητικό καθίσταται άκυρο εάν οι μονάδες έχουν τροποποιηθεί χωρίς την έγκρισή μας.</p>
<p>S EG-försäkran om överensstämmelse Undertecknad firma Husqvarna AB, 561 82 Huskvarna, Sverige, intygar härmed att nedan nämnda produkter, när de lämnar vår fabrik, överensstämmer med EU:s riktlinjer, EU:s säkerhetsstandarder och produktspecifika standarder. Detta intyg skall offentliggöras om produkten ändras utan vårt godkännande.</p>	<p>SLO Izjava ES o skladnosti Spodaj podpisana, Husqvarna AB, 561 82 Huskvarna, Švedska, s to izjavo potrjuje, da je bila spodaj navedena enota ob izhodu iz tovarne skladna z usklajalnimi smernicami EU, standardi EU za varnost in standardi, specifičnimi za izdelek. Izjava postane neveljavna v primeru neodobrene spremembe enote.</p>
<p>DK EU-overensstemmelseserklæring Undertegnede, Husqvarna AB, 561 82 Huskvarna, Sverige erklærer hermed, at nedenfor anførte enheder er i overensstemmelse med de harmoniserede EU-retningslinjer, EU-standarder for sikkerhed og produktspecifikke standarder, når de forlader fabrikken. Denne erklæring ugyldiggøres, hvis enhederne ændres uden vores godkendelse.</p>	<p>HR Izjava o uskladenosti EZ Níže potpisana Husqvarna AB, 561 82 Huskvarna, Švedska, ovime potvrđuje kako su u nastavku navedene jedinice prilikom napuštanja tvornice bile u skladu s usklađenim smjernicama EU, EU sigurnosnim standardima i standardima specifičnima za proizvod. Ova certifikacija poništava se ako se jedinice izmjenjuju bez odobrenja.</p>
<p>FI EY-vaatimustenmukaisuusvakuutus Husqvarna AB, 561 82 Huskvarna, Ruotsi, vakuuttaa täten, että alla mainitut laitteen ovat tehtaalta lähtiesään yhdenmukaistettujen EU-säännösten, EU:n turva-standardien ja tuotekohtaisten standardien mukaisia. Tämä vakuutus mitätöityy, jos laitteita muokataan ilman hyväksyntäämme.</p>	<p>RO Declarație de conformitate CE Subscrisa, Husqvarna AB, 561 82 Huskvarna, Suedia, certifică prin prezenta că, la momentul ieșirii din fabrica noastră, unitățile indicate mai jos sunt în conformitate cu directivele UE armonizate, cu standardele UE de siguranță și cu standardele specifice ale produsului. Prezentul certificat devine nul dacă unitățile sunt modificate fără aprobarea noastră.</p>
<p>I Dichiarazione di conformità CE La sottoscritta Husqvarna AB, 561 82 Huskvarna, Svezia, certifica che il prodotto qui di seguito indicato, nei modelli da noi commercializzati, è conforme alle direttive armonizzate UE nonché agli standard di sicurezza UE e agli standard specifici di prodotto. Qualunque modifica apportata al prodotto senza nostra specifica autorizzazione invalida la presente dichiarazione.</p>	<p>BG Декларация за съответствие на ЕО С настоящото долуподписаната, Husqvarna AB, 561 82 Huskvarna, Швеция, удостоверява, че при напускане на фабриката модулите, посочени по-долу, са в съответствие с хармонизираните директиви на ЕС, стандартите на ЕС за безопасност и специфичните за продукта стандарти. Този сертификат става невалиден, ако модулите са променени без нашето одобрение.</p>
<p>E Declaración de conformidad CE El abajo firmante, Husqvarna AB, 561 82 Huskvarna, Suecia, certifica por la presente que, cuando salen de la fábrica, las unidades indicadas a continuación cumplen las normas de armonización de la UE, las normas de la UE sobre seguridad y las normas específicas del producto. Este certificado quedará sin efecto si se modifican las unidades sin nuestra autorización.</p>	<p>EST EÜ vastavusdeklaratsioon Allkirjutatu Husqvarna AB, 561 82 Huskvarna, Rootsi, kinnitab käesolevaga, et tehased väljumeis vastavad alpool nimetatud seadmed harmoneeritud EL-i suunistele, EL-i ohutusstandarditele ja tootele eriomastele standarditele. See vastavuskinnitus kaotab kehtivuse, kui seadet muudetakse ilma meie heakskiuduta.</p>
<p>P Declaração de conformidade CE O abaixo-assinado, Husqvarna AB, 561 82 Huskvarna, Suécia, certifica por este meio que, ao sair da nossa fábrica, as unidades indicadas acima estão em conformidade com as diretivas uniformizadas da UE, os padrões de segurança da UE e os padrões específicos do produto. Este certificado deixa de ser válido se as unidades forem modificadas sem a nossa aprovação.</p>	<p>LT EB atitikties deklaracija Husqvarna AB, 561 82 Huskvarna, Sweden, garantuoja, kad iš gamyklos siunčiami toliau nurodyti įrenginiai atitinka suderintus EB reikalavimus, EB saugos ir konkretaus gamtinio standartus. Pakeltus gaminius be mūsų patvirtinimo, nautraikiamas šio sertifikato galiojimas.</p>
<p>PL Deklaracja zgodności WE Niżej podpisany przedstawiciel firmy Husqvarna AB, 561 82 Huskvarna, Szwecja, niniejszym oświadcza, że podane poniżej wyroby opuszczające fabrykę są zgodne ze zharmonizowanymi normami UE oraz z obowiązującymi w UE przepisami bezpieczeństwa i normami dotyczącymi danego produktu. Modyfikacja wyrobów bez naszej zgody powoduje unieważnienie niniejszego certyfikatu.</p>	<p>LV EK atbilstības deklarācija Uzņēmums Husqvarna AB, 561 82 Huskvarna, Zviedrija, ar parakstu apliecina, ka tālāk minētās vienības, pametot rūpniec, atbilst saskatotajām ES vadlīnijām, ES drošības standartiem un normatīvajiem specifikajiem standartiem. Šis sertifikāts tiek anulēts, ja šīs vienības tiek modificētas bez mūsu apstiprinājuma.</p>

Produktbezeichnung: Description of the product: Désignation du produit : Beschrijving van het product: Beskrivning av produkten: Beskrivelse af produktet: Tuotteen kuvaus: Descrizione del prodotto: Descripción del producto: Descrição do produto: Opis produktu: A termék leírása: Popis výrobku: Popis produktu: Περιγραφή του προϊόντος: Opis izdelka: Opis proizvoda: Descrierea produsului: Описание на продукта: Toote kirjeldus: Gaminio aprašas: Izstrādājuma apraksts:	Turbotrimmer Turbotrimmer Coupe-bordures Turbotrimmer Turbotrimmer Turbotrimmer Turbotrimmer Turbotrimmer Recortabordes Aparador de relva Turbotrimmer Podkaszarka Damilos fűszegélynyíró Turbotrimmer Turbotrimmer Κοιμητικό πετονιάς Turbo obrezovalnik Turbo trimer za travu Turbotrimmer Турботриммер Turbotrimmer Turbo žolajplové Turbotrimmeris	Schall-Leistungspegel: Noise level: Niveau sonore : Geluidsniveau: Ljudnivå: Støjniveau: Äänitaso: Livello acustico: Nivel de ruido: Nivel de ruído: Poziom halasu: Zajszint: Hladina hluku: Hladiny hluku: Επίπεδο Θορύβου: Raven zvočne moči: Razina buke: Nivel de zgomot: Ниво на шум: Múratase: Triikõmõ lygis: Trokšņa līmenis :	gemessen / garantiert measured / guaranteed mesuré / garanti gemeten / gegarandeerd uppmätt / garanterad mått / garanteret mitattu / taattu misurato / garantito medido / garantizado medido / garantido zmierzony / gwarantowany mért / garantált namerané / zaručené namerané/zaručené μετρημένο / εγγυημένο izmerjena / zagotovljena mjerena / zajamčena măsurat / garantat измерено / гарантирано mõõdetud / garanteeritud ismatuots / garantuojamas mērītais / garantētais
---	---	---	--

Art. 9807	92 dB (A) / 95 dB (A)
------------------	------------------------------

Produkttyp: Product type: Type de produit : Producttype: Producttyp: Produkttyppi: Tuotetyypit: Tipo di prodotto: Tipo de producto: Tipo de produto: Typ produktu: Terméktípus: Druh výrobku: Typ produktu: Τύπος προϊόντος: Vrsta izdelka: Vrsta proizvoda: Tip produs: Тип продукт: Tootetüüp: Gaminio tipas: Produkta veids:	Artikelnummer: Article number: Référence : Artikelnummer: Artikelnummer: Tuotenumero: Codice articolo: Referencia: Número de referencia: Cikkszámok: Objednací číslo: Objednávacie číslo: Κωδικός είδους: Številka izdelka: Kataloški broj: Cod articol: Артикул номер: Artiklinumber: Dalies numeris: Artikula numurs:	Anbringningsjahr der CE-Kennzeichnung: Year of CE marking: Année d'apposition du marquage CE : Installatiejaar van de CE-aanduiding: Märkningsår: CE-Märkningsår: CE-merkinn kiinnitysvuosi: Anno di applicazione della certificazione CE: Colocación del distintivo CE: Ano de marcação pela CE: Rok nadania oznakowania CE: CE-jelzés elhelyezésének éve: Rok umístění značky CE: Rok udelenia značky CE: Έτος σήματος CE:	Leto namestitve CE-oznake: Godina dobivanja CE oznake: Anul de marcare CE: Година на поставяне на CE-маркировка: CE-märgistuse paigaldamise aasta: Metall, kada pažymėta CE-ženklui: CE-markejuma uzliksanas gads:
--	--	--	--

EasyCut 400/25	Art. 9807		
EU-Richtlinien: EC-Directives: Directives CE : EG-richtlijnen: EU-direktív: EF-direktiver: EY-direktiivit: Direttive UE: Directiva CE: Diretivas CE: Dyrektywy WE: EK-irányelvek: Předpisy ES: Smernice EÚ: Οδηγίες EK:	Direktive EU: EC directive: Directive CE: Директиви на ЕО: EÜ direktiivid: EB direktívyos: EK direktívas:		

Harmonisierte EN-Normen / Harmonised EN:	EN 60335-1 EN 50636-2-91 EN ISO 12100		
---	--	--	--

Hinterlegte Dokumentation: GARDENA Technische Dokumentation, M. Kugler, 89079 Ulm	Konformitätsbewertungsverfahren: Nach 2000/14/EG Art. 14 Anhang VI		
Deposited Documentation: GARDENA Technical Documentation, M. Kugler, 89079 Ulm	Conformity Assessment according to: 2000/14/EC Procedure: art. 14 Annex VI		
Documentation déposée: Documentation technique GARDENA, M. Kugler, 89079 Ulm	Procédure d'évaluation de la conformité: Selon 2000/14/CE art. 14 Annexe VI		

Ulm, den 27.01.2017 Ulm, 27.01.2017 Fait à Ulm, le 27.01.2017 Ulm, 27-01-2017 Ulm, 2017.01.27. Ulm, 27.01.2017 Ulmissa, 27.01.2017 Ulm, 27.01.2017 Ulm, 27.01.2017 Ulm, dnia 27.01.2017 Ulm, 27.01.2017 Ulm, 27.01.2017 Ulm, 27.01.2017 Ulm, 27.01.2017 Ulm, 27.01.2017 Ulm, 27.01.2017 Ulm, 27.01.2017 Ulm, 27.01.2017 Ulm, 27.01.2017 Ulm, 27.01.2017 Ulme, 27.01.2017	Der Bevollmächtigte Authorized representative: Le mandataire De gevolmachtigde Auktoriserad representant Autoriseret repræsentant Valtuutettu edustaja Persona delegata La persona autorizada O reprezentante Peilnomocnik Meghatalmazott Zplnomocněnec Spilnomocnený O εξουσιοδοτημένος Pooblaščenec Ovlaštena osoba Conducerea tehnică Упълномощен Volitaut esindaja Įgaliojasis atstovas Pilnvarotā persona		
 Reinhard Pompe Vice President			

