

ComfortCut 450/25

Art. 9808-20

ComfortCut 480/25

Art. 9808-40

D Betriebsanleitung

Turbotrimmer

F Mode d'emploi

Coupe-bordures

I Istruzioni per l'uso

Turbotrimmer

PL Instrukcja obsługi

Podkaszarka

H Használati utasítás

Damilos fűszegélynyíró

CZ Návod k obsluze

Turbotrimmer

RUS Инструкция по эксплуатации

Турботриммер

GARDENA ComfortCut 450/25 / ComfortCut 480/25



Questa è la traduzione dal testo originale tedesco delle istruzioni per l'uso.

Si imparerà così a conoscere il prodotto e ad usarlo correttamente. Si raccomanda innanzitutto di familiarizzarsi con il prodotto, con l'utilizzo corretto nonché le informazioni di sicurezza leggendo attentamente le presenti per l'uso.



Non utilizzare mai l'apparecchio quando si è stanchi, malati o sotto l'influenza di alcool, sostanze stupefacenti o farmaci.

Questo apparecchio può essere utilizzato da bambini dagli 8 anni in su nonché da persone con capacità fisiche, sensoriali o mentali ridotte o con un bagaglio ristretto di esperienze e conoscenze, purché vengano supervisionati e siano stati istruiti circa l'utilizzo sicuro dell'apparecchio e i pericoli legati al suo uso. Non lasciare giocare i bambini con questo apparecchio. Ai bambini è consentito pulire ed eseguire la manutenzione del prodotto solo sotto la supervisione di un adulto. Si sconsiglia l'utilizzo dell'apparecchio da parte di adolescenti di età inferiore a 16 anni.

→ Conservare le istruzioni in un luogo sicuro.

Indice:

1. Modalità d'impiego	21
2. Norme di sicurezza	21
3. Montaggio	23
4. Utilizzo	24
5. Interventi di fine stagione	26
6. Manutenzione	26
7. Anomalie di funzionamento	28
8. Dati tecnici	29
9. Assistenza/Garanzia	29

1. Modalità d'impiego

Conformità d'uso:

Il turbotrimmer GARDENA powerCut è un prodotto a destinazione hobbistica, concepito per un impiego in giardini e spazi privati.

Non è pertanto previsto il suo utilizzo in impianti pubblici, parchi, campi sportivi, strade o in agricoltura e silvicoltura.

Nota bene:



Per ragioni di sicurezza e incolumità personale il trimmer non deve essere usato per potare siepi o per sminuzzare materiale per composte.

2. Norme di sicurezza

→ Attenersi alle avvertenze d'uso indicate dai simboli di sicurezza presenti sull'attrezzo.



ATTENZIONE!

→ Prima di mettere in funzione il turbotrimmer, leggere le istruzioni!



PERICOLO di scossa elettrica!

→ Proteggere da pioggia o umidità!

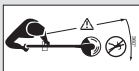
**PERICOLO di lesione a terzi!**

→ **Tenere lontano persone e animali dalla zona di lavoro!**

**PERICOLO! Pericolo di lesioni a occhi e orecchie!**

→ **Indossare visiera e cuffia di protezione!**



→ **Se il cavo dell'apparecchio è danneggiato, staccare subito la spina dell'apparecchio dalla rete elettrica.**

Controlli preliminari

→ Prima di ogni impiego controllare sempre l'attrezzo.

→ Verificare che le fessure di aerazione non siano ostruite.

Non utilizzare il trimmer se è danneggiato o se i dispositivi di sicurezza (interruttore a pressione, copertura di sicurezza) e/o la bobina portafilo sono danneggiati o logori.

→ Non rimuovere né disattivare mai i dispositivi di sicurezza.

→ Prima di avviare l'attrezzo, controllare la zona da tagliare e rimuovere eventuali corpi estranei (ad es., sassi, rami, pezzi di fil di ferro ecc.) facendo attenzione che non se ne presentino altri durante il lavoro.

→ Se, malgrado le precauzioni, si dovesse incontrare un ostacolo durante l'operazione di taglio, spegnere il trimmer, staccare la spina dalla presa di corrente e rimuovere l'oggetto in questione. Verificare che l'attrezzo non abbia subito danni, ed eventualmente farlo riparare.

→ Se il trimmer dovesse iniziare a vibrare in modo anormale, mettere fuori servizio il trimmer e staccare la spina. Controllare il trimmer su eventuali danneggiamenti e lasciarlo riparare, se necessario.

Avvertenze generali**PERICOLO!**

Quando si spegne l'attrezzo, il filo di taglio gira ancora alcuni secondi per inerzia!

→ **Tenere mani e piedi lontani dall'attrezzo finché il filo non si è completamente arrestato!**

Attenzione! Un uso malaccorto del trimmer può procurare gravi lesioni!

→ Nell'utilizzare l'attrezzo attenersi scrupolosamente alle istruzioni. Adoperarlo solo per gli impieghi indicati.

L'utente è responsabile per la sicurezza nella zona di lavoro (raggio 2 metri).

→ Accertarsi che nella zona di pericolo (raggio di 15 m) non si trovino alcune altre persone (in particolare bambini) e animali.

Per evitare lesioni da un avvio involontario dell'apparecchio dovuto dal tasto di avvio difettoso, all'inserimento non deve trovarsi in vicinanza nessuno.

Dopo ogni impiego, staccare la spina e controllare regolarmente il trimmer – in particolare la bobina portafilo – e farlo eventualmente riparare in maniera appropriata.

→ Proteggere sempre gli occhi con una visiera o con un paio di occhiali!

→ Indossare sempre un abbigliamento adeguato; calzare scarpe chiuse e che non scivolino e portare calzoni lunghi per proteggere le gambe. Tenere mani e piedi lontani dal filo di taglio – soprattutto quando si procede all'avviamento!

→ Durante il lavoro assumere sempre una posizione salda e sicura.

→ Tenere il cavo lontano dalla zona di taglio.

Attenzione a non inciampare camminando all'indietro!

Utilizzare il trimmer solo in pieno giorno o comunque in condizioni di visibilità adeguata.

Interruzione del lavoro

→ Non lasciare mai l'attrezzo incustodito sul luogo di lavoro.

→ Se si deve interrompere il taglio, riporre il trimmer in un posto sicuro ed assicurarsi di aver staccato la spina.

→ Se ci si deve spostare da un punto di lavoro ad un altro, spegnere sempre l'attrezzo e, prima d'incamminarsi, staccare la spina dalla presa di corrente. Trasportare il trimmer afferrandolo dall'impugnatura supplementare.

Condizioni ambientali

→ Prestare sempre la massima attenzione allo spazio circostante la zona di lavoro per recepire eventuali pericoli che potrebbero passare inosservati a causa del rumore prodotto dall'attrezzo in funzione.

→ Non utilizzare il trimmer in caso di pericolo di temporale, pioggia o in ambiente umido o bagnato.

Non adoperare il trimmer intorno a stagni o piscine.

Sicurezza elettrica

Verificare ogni volta che il cavo non presenti segni di danneggiamento o di usura.

Il trimmer deve essere utilizzato solo se il cavo di alimentazione è in buone condizioni.

→ Qualora, durante il lavoro, lo si danneggi o lo si tagli, si raccomanda di non toccarlo finché non si è staccata la spina dalla presa di corrente.

I tubi di alimentazione non devono essere più leggeri di:

- tubi di gomma usuali (Denominazione H05RNF), nel caso isolati con gomma;
- tubi rivestiti di cloruro di polivinile usuale (Denominazione H05VVF), se isolati con cloruro di polivinile.

→ Collegare l'apparecchio solo a un circuito elettrico il quale è dotato di un dispositivo di

protezione per correnti di guasto (RCD) con una corrente d'intervento massima di 30 mA.

In Svizzera tale avvertenza è norma obbligatoria.

Pericolo! Questo apparecchio durante il suo funzionamento genera un campo elettromagnetico. In determinate circostanze questo campo può avere delle interazioni attive o passive con impianti medicali. Per evitare il rischio di lesioni gravi o mortali raccomandiamo alle persone con impianti medici di consultare il proprio medico o il produttore dell'impianto prima di fare funzionare l'apparecchio.

Pericolo! Al momento del montaggio tenere i bambini a distanza. Al momento del montaggio possono essere ingoiate le parti più piccole dell'attrezzo e sussiste il pericolo di soffocamento con la bustina di plastica.

3. Montaggio

Montare il trimmer:



ATTENZIONE!

È consentito utilizzare il trimmer soltanto con la copertura di protezione ⑩ montata.

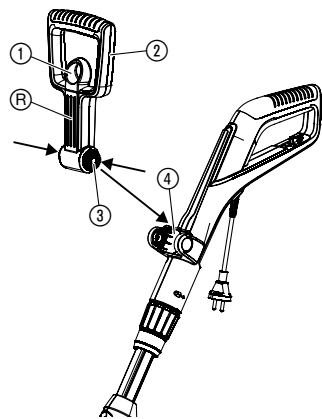

1. Tirare il bloccaggio ① dell'impugnatura supplementare ②, premere dentro ambedue i denti a scatto ③ dell'impugnatura supplementare ② e farla scattare in posizione nel supporto ④ con le scanalature R rivolte in avanti.

2. Disporre ambedue le metà della girante ⑤ intorno alla scanalatura inferiore ⑥ della testata del trimmer ⑦ e chiudere in modo da sentire lo scatto in posizione.

3. Spingere l'archetto di protezione ⑧ nella parte anteriore nella scanalatura superiore ⑨ della testata del trimmer ⑦. Prestare a ciò attenzione che l'archetto montato possa essere liberamente ruotato (cioè inserire l'archetto con la piegatura rivolta in alto).

4. Infilare la copertura di protezione ⑩ sulla testa di taglio ⑦.

5. Girare la copertura di protezione ⑩, finché si lascia completamente comprimere (le due frecce A1 e A2 si trovano una di fronte l'altra).

6. Ruotare la copertura di protezione ⑩ in senso antiorario, finché scatta sensibilmente in posizione.

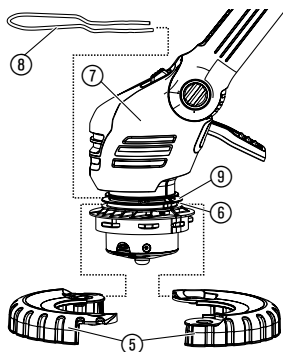
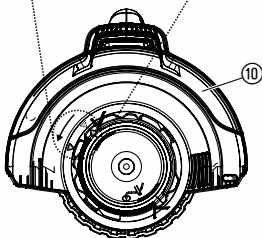
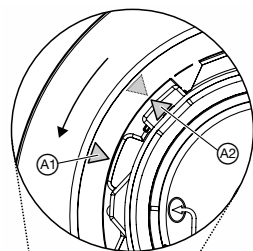

4. Utilizzo

PERICOLO!



Se il trimmer non si arresta automaticamente quando si rilascia la barra d'avviamento, sussiste il pericolo di ferirsi.

→ Non bypassare i dispositivi di sicurezza e di commutazione (ad es. legando il tasto di avvio all'impugnatura)!

Pericolo di lesioni!

→ Staccare la spina prima di eseguire qualsiasi spostamento della posizione di lavoro, la lunghezza del manico, dell'impugnatura supplementare o dell'archetto di protezione per piante!

Collegamento del trimmer:

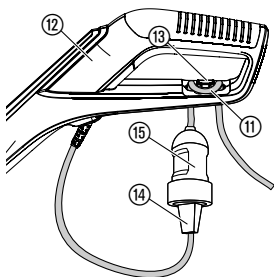

1. Inserire l'ansa della prolunga (11) dal basso attraverso il manico (12) nella sicurezza antistrappo (13) e serrare.
2. Inserire la spina (14) del trimmer nella presa (15) della prolunga.
3. Inserire la prolunga in una presa elettrica da 230 V.

Regolazione della posizione di lavoro:

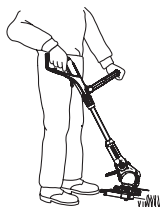

Posizione di lavoro 1:
Taglio standard

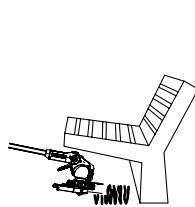

Posizione di lavoro 2:
Taglio sotto ostacoli



Posizione di lavoro 3:
Taglio perpendicolare di bordi d'erba sporgenti

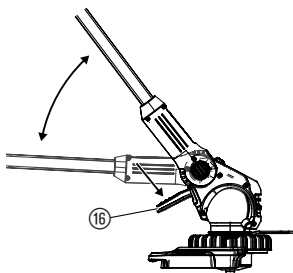

Posizione di lavoro 1:

Per il taglio standard.

Posizione di lavoro 2:

1. Premere il pedale di comando (16) e abbassare il longherone nella posizione di lavoro desiderata.
2. Rilasciare il pedale di comando (16) e fare scattare in posizione il longherone.

ATTENZIONE! Nelle posture di lavoro 1 + 2 evitare il contatto della testata del trimmer con il terreno.

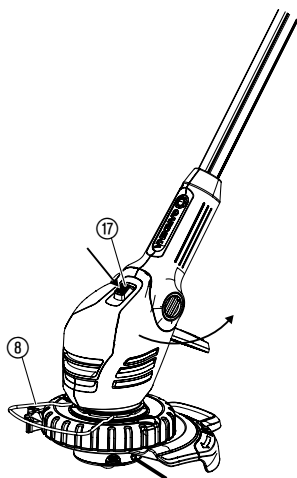

Regolazione del trimmer alla propria statura:

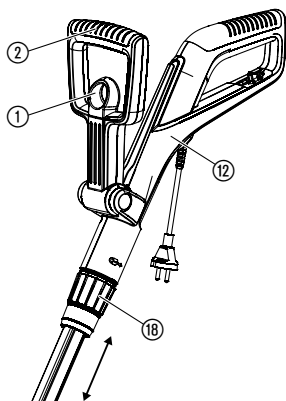

Regolazione dell'archetto di protezione per le piante:

Posizione di lavoro 3:

Nella posizione di lavoro 3 è necessario che il longherone si trovi nella posizione superiore!

1. Ruotare l'archetto di protezione per piante (8) di 90° nella **posizione di parcheggio** finché non scatta in posizione.
2. Premere il pedale di comando (16) e portare il longherone nella posizione superiore.
3. Premere il tasto (17) e ruotare la testa del trimmer da 0° a 90°, fino allo scatto in posizione.
4. Condurre il trimmer con il rotore sul bordo d'erba.

ATTENZIONE! È consentito utilizzare il trimmer solamente quando la testa del trimmer è scattata in posizione di 0° o 90°.

Regolazione della lunghezza del longherone:

→ Allentare il collare filettato (18), fare uscire l'impugnatura (12) alla lunghezza desiderata del longherone e stringere nuovamente il collare filettato (18).

Serrare il collare filettato (18) in modo che il longherone non possa spostarsi.

Regolazione dell'impugnatura supplementare:

→ Tirare il bloccaggio (1) dell'impugnatura supplementare (2), regolare l'impugnatura supplementare (2) all'inclinazione desiderata e rilasciare il bloccaggio (1).

Se il trimmer è correttamente regolato alla grandezza del corpo, la postura è eretta e la testa del trimmer è leggermente inclinata in avanti in **posizione di lavoro 1**.

→ Mantenere il trimmer dall'impugnatura (12) e dall'impugnatura supplementare (2) in maniera tale che la testata del trimmer sia leggermente inclinata in avanti.

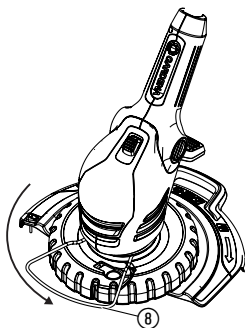

Posizione di lavoro

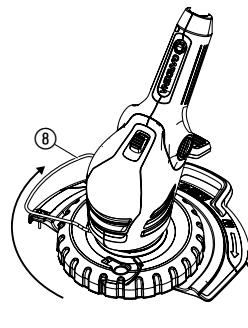

Posizione di riposo

→ Girare l'archetto di protezione per piante (8) di 90° nella posizione desiderata fino a sentire uno scatto.

Avvio del trimmer:

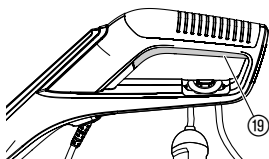

Accensione del trimmer:

→ Premere il tasto di avvio ⑱ sull'impugnatura.

Spegnimento del trimmer:

→ Rilasciare la barra di avviamento ⑱ integrata nell'impugnatura.

Allungamento del filo di taglio :

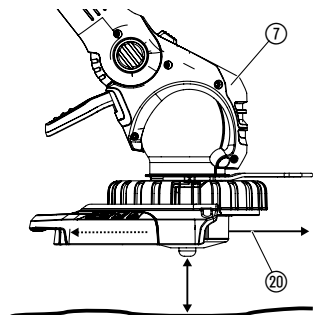

Il dispositivo automatico TIPP viene azionato a **motore in funzione**. Si ottiene un taglio ottimale del prato, solo quando il filo è sempre al massimo della sua lunghezza. Alla messa in funzione eventualmente il filo di taglio deve essere prolungato più volte.

1. Avviare il trimmer.
2. Tenere la testa di taglio ⑦ parallela verso il terreno e toccare brevemente il suolo solido con la testa di taglio ⑦ del trimmer (evitare di premere continuamente più a lungo sul suolo).

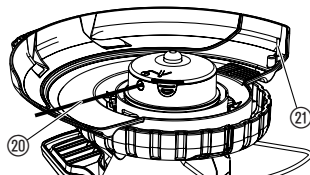

Il filo di taglio ⑳ si allunga automaticamente (si sente uno scatto) e il limitatore del filo ㉑ lo regola alla lunghezza corretta. Premerlo eventualmente più volte.

5. Interventi di fine stagione

Conservazione:

Tenere l'attrezzo lontano dalla portata dei bambini.

→ Riporlo in un luogo asciutto e al riparo dal gelo.

Consiglio:

Il trimmer può essere sospeso dall'impugnatura. In caso di un immagazzinamento prolungato, evitare di sollecitare inutilmente la testata del trimmer.

Smaltimento:

(conforme a: RL 2012/19/EU)



Non smaltire insieme ai normali rifiuti domestici. Utilizzare sempre gli appositi contenitori di raccolta.

→ Importante: l'apparecchio va smaltito consegnandolo al centro di smaltimento municipale.

6. Manutenzione

PERICOLO!



Il filo di taglio può ferire!

→ Staccare la spina prima di eseguire la manutenzione del trimmer!

Rischio di lesioni personali e di danni all'attrezzo!

→ Non pulire il trimmer con acqua o con un getto d'acqua (non pulire con apparecchiature ad alta pressione).

Pulire il trimmer:

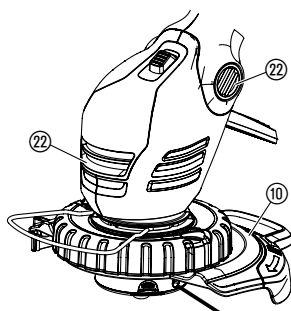

Le fessure di aerazione del motore devono essere sempre pulite.

→ Pulire tutte le parti mobili dopo l'uso, rimuovere soprattutto i resti di erba e sporco dalla copertura (10) e dalle fessure di ventilazione (22).

Sostituzione della bobina portafilo:

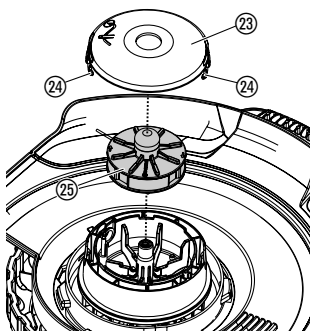

Pericolo di lesioni!

→ Non impiegare mai elementi metallici taglienti; usare esclusivamente pezzi di ricambio e accessori previsti da GARDENA.

Si raccomanda di utilizzare esclusivamente la bobina portafilo originale GARDENA, reperibile presso il rivenditore di fiducia o direttamente presso un Centro assistenza.

• per art. 9808:
Bobina portafilo GARDENA per Turbotrimmer art. 5307

1. Premere il coperchio bobina (23) alle due linguette di fissaggio (24) contemporaneamente e estrarre.
2. Togliere la bobina portafilo (25) da sostituire.
3. Rimuovere eventuali residui di sporco.
4. Estrarre dalla nuova bobina (25) ca. 15 cm di filo di taglio (20).
5. Guidare il filo di taglio (20) prima attraverso la boccola di metallo (27).
6. Condurre il filo di taglio (20) attorno alla spina di rinvio (28).
7. Inserire la bobina portafilo (25) nel suo alloggiamento (29).
8. Ricollocare il coperchio (23) sul portabobina (29) e spingerlo fino a far scattare le linguette di fissaggio (24).

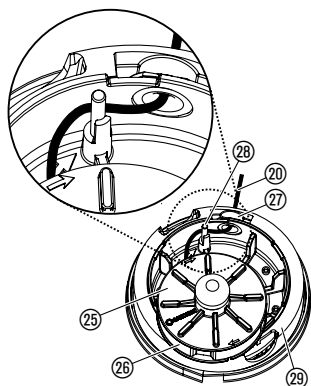

All'inserimento del coperchio della bobina portafilo (23), il filo di taglio (20) deve essere messo attorno alla spina di rinvio (28) e non deve essere bloccato.

→ Se si ha difficoltà a rimettere il coperchio (23), ruotare avanti e indietro la bobina (25) fino a farla entrare perfettamente nel suo alloggiamento (29).

7. Anomalie di funzionamento

PERICOLO!



Il filo di taglio può ferire!

→ Staccare la spina prima di eliminare dei guasti del trimmer!

**Recupero manuale
del filo dalla bobina:**

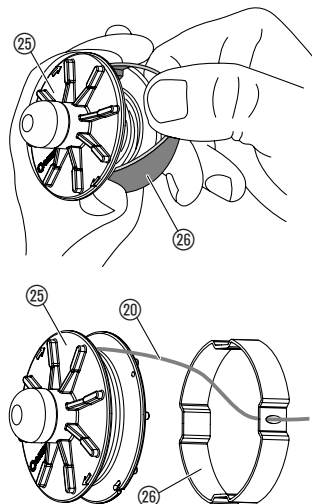

Se il filo rientra nella bobina, può essere recuperato facilmente.

1. Rimuovere la bobina portafilo (25) come descritto al § 6. Manutenzione "Sostituzione della bobina portafilo".
2. Afferrare fra pollice e indice l'anello di plastica (26) della bobina (25) e comprimerlo.
3. Col pollice dell'altra mano estrarre l'anello di plastica (26) (in caso, aiutandosi con un cacciavite).
Il filo è libero.
4. Svolgere il filo di taglio (20) per circa 15 cm e infilarlo nell'occhietto dell'anello di plastica (26). Eventualmente allentare dapprima un filo saldato con un cacciavite e svolgerlo e poi riavvolgerlo completamente.
5. Rimettere l'anello di plastica (26) sulla bobina (25).
6. Collocare la bobina portafilo (25) nel suo alloggiamento come indicato al § 6. Manutenzione "Sostituzione della bobina portafilo".

Guasto

Causa possibile

Soluzione

Il trimmer non taglia più

Il filo è logoro o troppo corto.

→ Allungare il filo (vedi § 4. Utilizzo "Allungamento del filo di taglio").

Il filo si è esaurito.

→ Sostituire la bobina portafilo (vedi § 6. Manutenzione "Sostituzione della bobina portafilo").

Il filo è rientrato nella bobina.

→ Recuperare il filo dalla bobina (vedi sopra).

**Il filo non si lascia
prolungare oppure il
filo è rapidamente
consumato**

Il filo è eccessivamente seccato e si screpola (ad esempio d'inverno).

→ Mettere la bobina portafilo per circa 10 ore in acqua.

Contatto frequente del filo con oggetti rigidi.

→ Evitare il contatto del filo con oggetti rigidi.



In caso di altre anomalie, contattare il Centro di Assistenza Tecnica GARDENA. Le riparazioni devono essere eseguite esclusivamente dai Centri di Assistenza Tecnica GARDENA o dai rivenditori autorizzati GARDENA.

8. Dati tecnici

Turbotrimmer	ComfortCut 450/25 (art. 9808-20)	ComfortCut 480/25 (art. 9808-40)
Potenza motore	450 W	480 W
Tensione / Frequenza	230 V / 50 – 60 Hz	230 V / 50 – 60 Hz
Diametro del filo	1,6 mm	1,6 mm
Ø di taglio	250 mm	250 mm
Lunghezza filo	6 m	6 m
Allungamento filo	a pressione	a pressione
Giri/minuto bobina portafilo	ca. 12.800 gpm	ca. 12.800 gpm
Peso	ca. 3,3 kg	ca. 3,3 kg
Telescopibilità del manico	ca. 24 cm	ca. 24 cm
Valore di emissione caratteristico riferito al posto di lavoro $L_{pa}^{1)}$	84 dB (A)	84 dB (A)
Incertezza della misura k_{pa}	3 dB (A)	3 dB (A)
Livello di emissione sonora $L_{WA}^{2)}$	testato 93 dB (A) / garantito 94 dB (A)	testato 93 dB (A) / garantito 94 dB (A)
Incertezza della misura k_{WA}	1 dB (A)	1 dB (A)
Sollecitazione all'arto $a_{vhw}^{3)}$	< 2,5 m/s ²	< 2,5 m/s ²
Incertezza della misura k_a	1,5 m/s ²	1,5 m/s ²

Metodo di rilevamento conforme a ¹⁾ DIN EN 60335-2-91 ²⁾ RL2000/14/EG ³⁾ DIN EN 786. Il valore indicato di emissione dell'oscillazione è stato misurato utilizzando un metodo standard di prova e può essere utilizzato per il confronto di apparecchi elettrici. Può anche essere utilizzato per una stima iniziale del tempo di fermo macchina previsto. Il valore di emissione dell'oscillazione può variare durante l'utilizzo effettivo dell'apparecchio elettrico.

9. Assistenza / Garanzia

Assistenza:

Prendere contatto all'indirizzo sul retro.

Garanzia:

In caso di reclami in garanzia, all'utente non viene addebitato alcun importo per i servizi forniti.

GARDENA Manufacturing GmbH offre due anni di garanzia (a partire dalla data di acquisto) per questo prodotto. La presente garanzia include tutti i difetti sostanziali imputabili a vizi di fabbricazione o di materiale impiegato. La garanzia verrà espletata mediante la fornitura di un prodotto sostitutivo completamente funzionale o la riparazione del prodotto difettoso da inviare gratuitamente a GARDENA; ci riserviamo il diritto di scegliere tra le seguenti opzioni. Questo servizio è soggetto alle seguenti disposizioni:

- Il prodotto è stato usato per lo scopo previsto secondo le indicazioni contenute nelle istruzioni di funzionamento.

- Nessun tentativo di riparazione è stato eseguito su di esso dall'acquirente o da terzi.

La garanzia del produttore non influisce sulla garanzia contro il concessionario / rivenditore.

Nel caso sorgessero problemi con questo prodotto, si prega di contattare il nostro reparto di assistenza tecnica o di inviare i prodotti difettosi insieme a una breve descrizione del guasto a GARDENA Manufacturing GmbH, verificando di aver coperto eventuali spese di spedizione e di aver seguito le linee guida relative all'imballaggio e alla spedizione. Un reclamo in garanzia deve essere accompagnato da una copia della prova di acquisto.

Materiali di consumo:

La bobina portafilo e il coperchio, in quanto parti soggette a usura, non rientrano nella garanzia.

D Produkthaftung

Wir weisen ausdrücklich darauf hin, dass wir in Übereinstimmung mit dem Produkthaftungsgesetz nicht für Schäden haften, die durch unsere Produkte entstehen, wenn diese unsachgemäß und nicht durch einen von uns autorisierten Servicepartner repariert wurden oder wenn keine Original GARDENA Teile oder von uns zugelassene Teile verwendet wurden.

F Responsabilité

Conformément à la loi relative à la responsabilité du fait des produits défectueux, nous déclarons expressément par la présente que nous déclinons toute responsabilité pour les dommages résultant de nos produits, si lesdits produits n'ont pas été correctement réparés par un partenaire d'entretien agréé GARDENA ou si des pièces d'origine GARDENA ou des pièces agréées GARDENA n'ont pas été utilisées.

I Responsabilità del prodotto

In conformità con la Legge tedesca sulla responsabilità del prodotto, con la presente dichiariamo espressamente che decliniamo qualsiasi responsabilità per danni causati dai nostri prodotti qualora non siano stati correttamente riparati presso un partner di assistenza approvato GARDENA o laddove non siano stati utilizzati ricambi originali o autorizzati GARDENA .

PL Odpowiedzialność za produkt

Zgodnie z niemiecką ustawą o odpowiedzialności za produkt, niniejszym wyraźnie oświadczamy, że nie ponosimy żadnej odpowiedzialności za szkody poniesione na skutek użytkowania naszych produktów, w przypadku gdy naprawa tych produktów nie była odpowiednio przeprowadzana przez zatwierdzonego przez firmę GARDENA partnera serwisowego lub nie stosowano oryginalnych części GARDENA albo części autoryzowanych przez tę firmę.

H Termékszavatosság

A németországi termékszavatossági törvénnyel összhangban ezennel nyomatékosan kijelentjük, hogy nem vállalunk felelősséget a termékeinkben keletkezett olyan károkért, amelyek valamely GARDENA által jóváhagyott szervizpartner által nem megfelelően végzett javításból adódtak, vagy amely során nem eredeti GARDENA alkatrészeket vagy a GARDENA által jóváhagyott alkatrészeket használtak fel.

CZ Odpovědnost za výrobek

V souladu s německým zákonem o odpovědnosti za výrobek tímto výslovně prohlašujeme, že nepřijímáme žádnou odpovědnost za poškození vzniklá na našich výrobcích, kdy zmíněné výrobky nebyly řádně opraveny schváleným servisním partnerem GARDENA nebo kdy nebyly použity originální náhradní díly GARDENA nebo náhradní díly autorizované společností GARDENA.

<p>D EU-Konformitätserklärung Der Unterzeichner, Husqvarna AB, 561 82 Huskvarna, Schweden, bescheinigt hiermit, dass die nachstehend aufgeführten Geräte bei Verlassen des Werks die harmonisierten EU-Leitlinien, EU-Normen für Sicherheit und besondere Normen erfüllen. Dieses Zertifikat verliert seine Gültigkeit, wenn die Geräte ohne unsere Genehmigung verändert werden.</p>	<p>PL Deklaracja zgodności WE Nіżej podpisany przedstawiciel firmy Husqvarna AB, 561 82 Huskvarna, Szwecja, niniejszym oświadczam, że podane poniżej wyroby opuszczające fabrykę są zgodne ze zharmonizowanymi normami UE oraz z obowiązującymi w UE przepisami bezpieczeństwa i normami dotyczącymi danego produktu. Modyfikacja wyrobów bez naszej zgody powoduje unieważnienie niniejszego certyfikatu.</p>
<p>F Déclaration de conformité CE Le constructeur, soussigné : Husqvarna AB, 561 82 Huskvarna, Suède, déclare qu'à la sortie de ses usines le matériel neuf désigné ci-dessous était conforme aux prescriptions des directives européennes énoncées ciaprès et conforme aux règles de sécurité et autres règles qui lui sont applicables dans le cadre de l'Union européenne. Toute modification apportée à cet appareil sans notre accord annule la validité de ce certificat.</p>	<p>H EK megfelelőségi nyilatkozat Alulírott Husqvarna AB, 561 82 Huskvarna, Svédország ezzel tanúsítja, hogy az alábbiakban leírt egységek a gyár elhagyásakor megfeleltek a harmonizált uniós előírásoknak és biztonsági és termékspecifikus szabványoknak. Ez a tanúsítvány érvényét veszti, ha az egységeket jóváhagyásunk nélkül átalakítják.</p>
<p>I Dichiarazione di conformità CE La sottoscritta Husqvarna AB, 561 82 Huskvarna, Svezia, certifica che il prodotto qui di seguito indicato, nei modelli da noi commercializzati, è conforme alle direttive armonizzate UE nonché agli standard di sicurezza UE e agli standard specifici di prodotto. Qualunque modifica apportata al prodotto senza nostra specifica autorizzazione invalida la presente dichiarazione.</p>	<p>CZ Prohlášení o shodě ES Níže uvedená společnost Husqvarna AB, 561 82 Huskvarna, Švédsko, tímto potvrzuje, že při opuštění naší továrny jsou jednotky uvedené níže v souladu s harmonizovanými pokyny EU, standardy EU ohledně bezpečnosti a specifickými produktovými standardy. Tento certifikát pozbývá platnosti, pokud dojde k úpravě jednotek bez našeho schválení.</p>

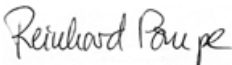
<p>Produktbezeichnung: Désignation du produit : Descrizione del prodotto: Opis produktu: A termék leírása: Popis výrobku:</p>	<p>Turbotrimmer Coupe-bordures Turbotrimmer Podkaszarka Damilos fűszegélynyíró Turbotrimmer</p>	<p>Schall-Leistungspegel: Niveau sonore : Livello acustico: Poziom hałas: Zajszint: Hladina hluku:</p>	<p>gemessen/ garantiert mesuré/ garanti misurato/ garantito zmerzony/ gwarantowany mért/ garantált naměřená/ zaručená</p>
<p>Produkttyp: Type de produit : Tipo di prodotto:</p> <p>ComfortCut 450/25 ComfortCut 480/25</p>	<p>Typ produktu: Terméktípus: Artikelnúmer: Réfèrence : Codice articolo:</p> <p>9808-20 9808-40</p> <p>Numer katalogowy: Cikkszámok: Objednací číslo:</p>	<p>Art. 9808-20 Art. 9808-40</p>	<p>93 dB (A) / 94 dB (A) 93 dB (A) / 94 dB (A)</p>
<p>EU-Richtlinien: Directives CE : Direttive UE: Dyrektywy WE: EK-irányelvek: Předpisy ES:</p>	<p>2014/30/EG 2000/14/EG 2011/65/EG 2006/42/EG</p>	<p>Anbringungsjaar der CE-Kennzeichnung: Année d'apposition du marquage CE : Anno di applicazione della certificazione CE: Rok nadania oznakowania CE: CE-jelzés elhelyezésének éve: Rok umístění značky CE:</p>	<p>2014</p>
<p>Harmonisierte EN-Normen / Harmonised EN:</p>	<p>EN 60335-1 EN 50636-2-91 EN ISO 12100</p>	<p>Ulm, den 27.01.2017 Fait à Ulm, le 27.01.2017 Ulm, 27.01.2017 Ulm, dnia 27.01.2017 Ulm, 27.01.2017 Ulm, 27.01.2017</p>	<p>Der Bevollmächtigte Le mandataire Persona delegata Peinomecnik Mghatalmazott Zplnomocnènc</p>
<p>Hinterlegte Dokumentation: GARDENA Technische Dokumentation, M. Kugler, 89079 Ulm</p>	<p>Konformitätsbewertungsverfahren: Nach 2000/14/EG Art. 14 Anhang VI</p>		
<p>Deposited Documentation: GARDENA Technical Documentation, M. Kugler, 89079 Ulm</p>	<p>Conformity Assessment according to: 2000/14/EC Procedure: art. 14 Annex VI</p>		
<p>Documentation déposée: Documentation technique GARDENA, M. Kugler, 89079 Ulm</p>	<p>Procédure d'évaluation de la conformité: Selon 2000/14/CE art. 14 Annexe VI</p>		<p> Reinhard Pompe Vice President</p>

Deutschland / Germany

GARDENA
Manufacturing GmbH
Central Service
Hans-Lorenser-Straße 40
D-89079 Ulm
Produktfragen:
(+49) 731 490-123
Reparaturen:
(+49) 731 490-290
service@gardena.com

Albania

COBALT Sh.p.k.
Rr. Siri Kodra
1000 Tirana

Argentina

Husqvarna Argentina S.A.
Av.del Libertador 5954 -
Piso 11 - Torre B
(C1428ARP) Buenos Aires
Phone: (+54) 11 5194 5000
info.gardena@
ar.husqvarna.com

Armenia

Garden Land Ltd.
61 Tigran Mets
0005 Yerevan

Australia

Husqvarna Australia Pty. Ltd.
Locked Bag 5
Central Coast BC
NSW 2252
Phone: (+61) 0 2 4352 7400
customer.service@
husqvarna.com.au

Austria / Österreich

Husqvarna Austria GmbH
Industriezeile 36
4010 Linz
Tel.: (+43) 732 77 01 01-485
service.gardena@
husqvarnagroup.com

Azerbaijan

Firm Progress
a. Aliyev Str. 26A
10522 Baku

Belgium

Husqvarna België nv/sa
Gardena Division
Rue Egide Van Opthem 111
1180 Uccle / Ukkel
Tel.: (+32) 2 720 92 12
info@gardena.be

Bosnia / Herzegovina

SILK TRADE d.o.o.
Industrijska zona Bukva bb
74260 Tešanj

Brazil

Husqvarna do Brasil Ltda
Av. Francisco Matarazzo,
1400 - 19º andar
São Paulo - SP
CEP: 05001-903
Tel: 0800-112252
marketing.br.husqvarna@
husqvarna.com.br

Bulgaria

AGROLAND България АД
бул. 8 Декември, №13
Офис 5
1700 Студентски град
София
Тел.: (+359) 24666910
info@agroland.eu

Canada / USA

GARDENA Canada Ltd.
100 Summerlea Road
Brampton, Ontario L6T 4X3
Phone: (+1) 905 792 9330
info@gardenacanada.com

Chile

Maquinarias Agroforestales
Ltda. (Maga Ltda.)
Santiago, Chile
Avda. Chesteron
8355 comuna Las Condes
Phone: (+56) 2 202 4417
Dalton@maga.cl
Zipcode: 7560330

China

Husqvarna (China) Machinery
Manufacturing Co., Ltd.
No. 1355, Jia Xin Rd.,
Ma Lu Zhen, Jia Ding Dist.,
Shanghai
201801
Phone: (+86) 21 59159629
Domestic Sales
www.gardena.com.cn

Colombia

Husqvarna Colombia S.A.
Calle 18 No. 68 D-31, zona
Industrial de Montevideo
Bogotá, Cundinamarca
Tel. 571 2922700 ext. 105
jairo.salazar@
husqvarna.com.co

Costa Rica

Compania Exim
Euroiberoamericana S.A.
Los Colegios, Moravia,
200 metros al Sur del Colegio
Saint Francis - San José
Phone: (+506) 297 68 83
exim_euro@racsa.co.cr

Croatia

SILK ADRIA d.o.o.
Josipa Lončara 3
10090 Zagreb
Phone: (+385) 1 3794 580
silk.adria@zg.t-com.hr

Cyprus

Med Marketing
17 Digeni Akritia Ave
P.O. Box 27017
1641 Nicosia

Czech Republic

Husqvarna Česko s.r.o.
Türkova 2319/5b
149 00 Praha 4 - Chodov
Bezplatná infolinika:
800 100 425
servis@cz.husqvarna.com

Denmark

GARDENA DANMARK
Lejrvej 19, st.
3500 Værløse
Tlf.: (+45) 70264770
husqvarna@husqvarna.dk
www.gardena.com/dk

Dominican Republic

BOSQUESA, S.R.L
Carretera Santiago Licey
Km. 5 1/2
Esquina Copal II,
Santiago
Dominican Republic
Phone: (+809) 738-0333
joserbosquesa@claro.net.do

Ecuador

Husqvarna Ecuador S.A.
Arupos E1-181 y 10 de
Agosto Quito, Pichincha
Tel. (+593) 22800739
francisco.jacome@
husqvarna.com.ec

Estonia

Husqvarna Eesti OÜ
Gardena Division
Valdeku 132
Tallinn
11216, Estonia
info@gardena.ee

Finland

Oy Husqvarna Ab
Gardena Division
Lauttarhankatu 8 / B / PL 3
00581 HELSINKI
info@gardena.fi

France

Husqvarna France
9/11 Allée des pierres mayettes
92635 Gennevilliers Cedex
France
http://www.gardena.com/fr
N° AZUR: 0 810 00 78 23
(Prix d'un appel local)

Georgia

ALD Group
Bellashvili 8
1159 Tbilisi

Great Britain

Husqvarna UK Ltd
Preston Road
Aycliffe Industrial Park
Newton Aycliffe
County Durham
DL5 6UP
info.gardena@
husqvarna.co.uk

Greece

Π.ΠΑΠΑΔΟΠΟΥΛΟΣ ΑΕΒΕ
Λεωφ. Αθηνών 92
Αθήνα
T.K. 104 42
Ελλάδα
Τηλ. (+30) 210 51 93 100
info@papadopoulos.com.gr

Hungary

Husqvarna Magyarorszag Kft.
Ezred u. 1-3
1044 Budapest
Telefon: (+36) 1 251-4161
vevoszolgalat.husqvarna@
husqvarna.hu

Iceland

Ó. Johnson & Kaaber
Tunguhalsi 1
110 Reykjavik
ojo@oik.is

Ireland

Husqvarna UK Ltd
Preston Road
Aycliffe Industrial Park
Newton Aycliffe
County Durham
DL5 6UP
info.gardena@
husqvarna.co.uk

Italy

Husqvarna Italia S.p.A.
Via Santa Vecchia 15
23868 VALMADRERA (LC)
Phone: (+39) 0341.203.111
assistenza.italia@
it.husqvarna.com

Japan

KAKIUCHI Co. Ltd.
Sumitomo Realty &
Development Kojimachi
BLDG., 8F
5-1 Nibanncyo
Chiyoda-ku
Tokyo 102-0084
Phone: (+81) 33 264 4721
m_ishihara@kaku-ichi.co.jp

Kazakhstan

LAMED LTD.
155/1, Tazhibayevy Str.
050060 Almaty
IP Schmidt
Abayavenue 3B
110 005 Kostanay

Korea

Kyung Jin Trading Co.,LTD.
107-4, SunDuk Bld.,
YangJae-dong,
Secho-gu,
Seoul, (zipcode: 137-891)
Phone: (+82) (0)2 574-6300

Kyrgyzstan

Alye Maki
av. Moladaya Guardir J 3
720014
Bishkek

Latvia

Husqvarna Latvija SIA
Gardena Division
Ulbrokas 19A
LV-1021 Riga
info@gardena.lv

Lithuania

UAB Husqvarna Lietuva
Gardena Division
Ateities pl. 77C
LT-52104 Kaunas
info@gardena.lt

Luxembourg

Magasins Jules Neuberg
39, rue Jacques Stas
Luxembourg-Gasperich 2549
Case Postale No. 12
Luxembourg 2010
Phone: (+352) 40 14 01
api@neuberg.lu

Mexico

AFOSA
Av. Lopez Mateos Sur # 5019
Col. La Calma 45070
Zapopan, Jalisco
Mexico
Phone: (+52) 33 3818-3434
icornejo@afosa.com.mx

Moldova

Convel S.R.L.
290A Muncesti Str.
2002 Chisinau

Netherlands

Husqvarna Nederland B.V.
GARDENA Division
Postbus 50131
1305 AC ALMERE
Phone: (+31) 36 521 00 10
info@gardena.nl

Neth. Antilles

Jonka Enterprises N.V.
Sta. Rosa Weg 196
P.O. Box 8200
Curaçao
Phone: (+599) 9 767 66 55
pgm@jonka.com

New Zealand

Husqvarna New Zealand Ltd.
PO Box 76-437
Manukau City 2241
Phone: (+64) (0) 9 9202410
support.nz@husqvarna.co.nz

Norway

Husqvarna Norge AS
Gardena Division
Trøskenveien 36
1708 Sarpsborg
Tel: 69 10 47 00
www.gardena.no

Peru

Husqvarna Perú S.A.
Jr. Ramón Cárcamo 710
Lima 1
Tel: (+51) 1 3320400 ext. 416
juan.remuzog@
husqvarna.com

Poland

Husqvarna
Poland Spółka z o.o.
ul. Wysockiego 15 b
03-371 Warszawa
Phone: (+48) 22 330 96 00
gardena@husqvarna.pl

Portugal

Husqvarna Portugal, SA
Lagoa - Albarraque
2635 - 595 Rio de Mouro
Tel.: (+351) 21 922 85 30
Fax : (+351) 21 922 85 36
info@gardena.pt

Romania

Madex International Srl
Soseaua Odaii 117 - 123,
PO 013603 Bucuresti, S 1
Phone: (+40) 21 352.76.03
madex@ines.ro

Russia / Россия

OOSA „Хускварна“
141400, Московская обл.,
г. Химки,
улица Ленинградская,
владение 39, стр.6
Бизнес Центр
„Химки бизнес Парк“,
комешение 0802, 04
http://www.gardena.ru

Serbia

Domel d.o.o.
Autoput za Novi Sad bb
11273 Belgrade
Phone: (+381) 118 48 88 12
miroslav.jejina@domel.rs

Singapore

Hy-Ray PRIVATE LIMITED
40 Jalan Pemimpin
#02-08 Tat Ann Building
Singapore 577185
Phone: (+65) 6253 2277
shying@hyray.com.sg

Slovak Republic

Husqvarna Česko s.r.o.
Türkova 2319/5b
149 00 Praha 4 - Chodov
Bezplatná infolinika:
800 154 044
servis@sk.husqvarna.com

Slovenia

Husqvarna Austria GmbH
Industriezeile 36
4010 Linz
Tel.: (+43) 732 77 01 01-485
service.gardena@
husqvarnagroup.com

South Africa

Husqvarna
South Africa (Pty) Ltd
Postnet Suite 250
Private Bag X6,
Cascades, 3202
South Africa
Phone: (+27) 33 846 9700
info@gardena.co.za

Spain

Husqvarna España S.A.
Calle de Rivas n.º
28052 Madrid
Phone: (+34) 91 708 05 00
atencioncliente@gardena.es

Suriname

Agrofix n.v.
Verlengde Hogestraat #22
Phone: (+597) 472426
agrofix@sr.net
Pobox : 2006
Paramaribo
Suriname - South America

Sweden

Husqvarna AB
Gardena Division
S-561 82 Huskvarna
info@gardena.se

Switzerland / Schweiz

Husqvarna Schweiz AG
Consumer Products
Industriestrasse 10
5506 Mägenwil
Phone: (+41) (0) 62 887 37 90
info@gardena.ch

Turkey

GARDENA Dost Diş Ticaret
Mümesillik A.Ş.
Sanayi Cad. Adil Sokak
No: 1/B Kartal
34873 Istanbul
Phone: (+90) 216 38 93 939
info@gardena-dost.com.tr

Ukraine / Україна

TOB „Хускварна Україна“
вул. Васильківська, 34,
офіс 204-р
03022, Київ
Тел. (+380) 044 498 39 02
info@gardena.ua

Uruguay

FLUJ SA
Entre Rios 1083 CP 1800
Montevideo - Uruguay
Tel: (+598) 22 03 18 44
info@felisa.com.uy

Venezuela

Corporación Casa y Jardín C.A.
Av. Caroni, Edif. Tрезmen, P.B.
Colinas de Bello Monte,
1050 Caracas
Tlf: (+58) 212 992 33 22
info@casayjardin.net.ve

9808-40.960.03/0317
© GARDENA
Manufacturing GmbH
D-89070 Ulm
http://www.gardena.com