

ComfortCut 450/25 Art. 9808-20
ComfortCut 480/25 Art. 9808-40

DE Betriebsanleitung

Turbotrimmer

FR Mode d'emploi

Coupe-bordures

IT Istruzioni per l'uso

Turbotrimmer

PL Instrukcja obsługi

Podkaszarka

HU Használati utasítás

Damilós fűszegélynyíró

CS Návod k obsluze

Turbotrimmer

RU Инструкция по эксплуатации

Турботриммер

A1

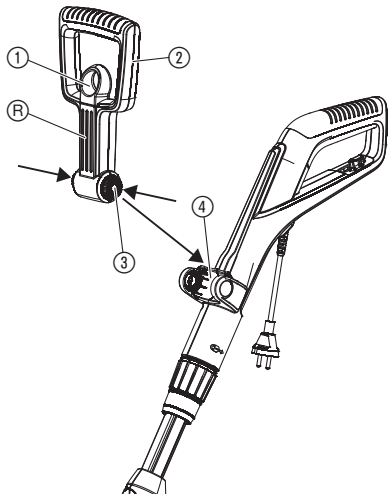

A2

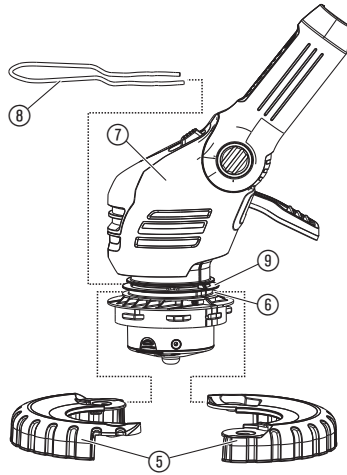

A3

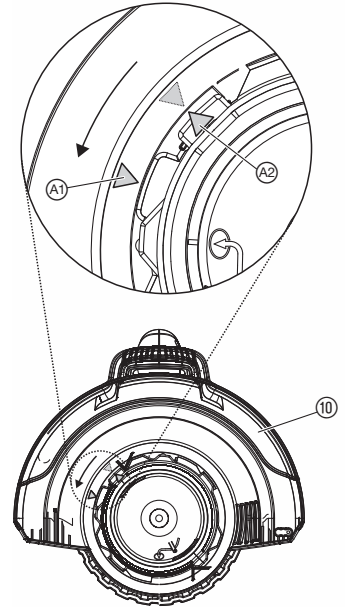

O1

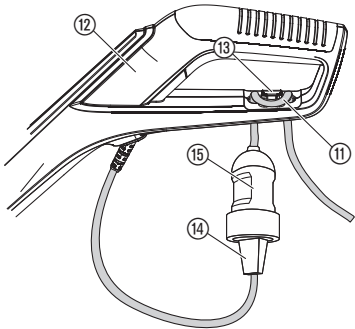

O5

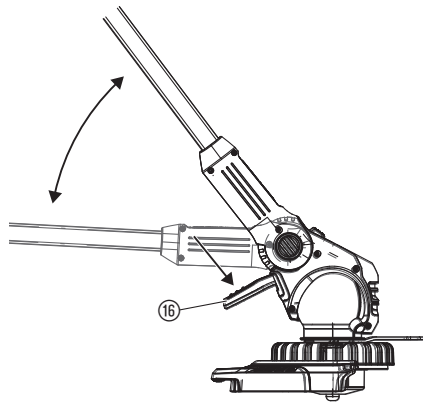

O2



O3

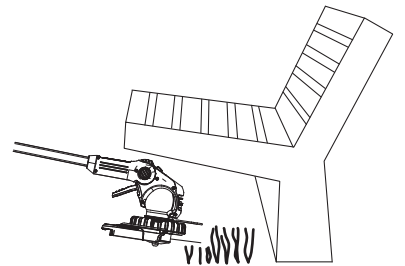

O6

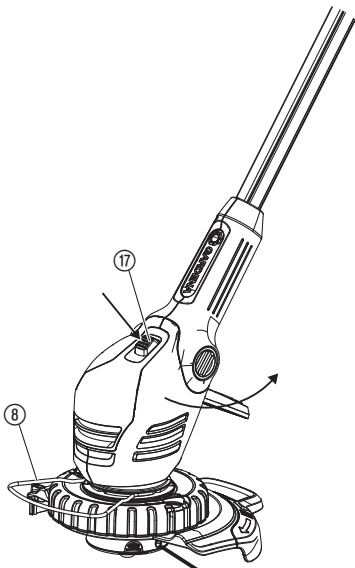

O7

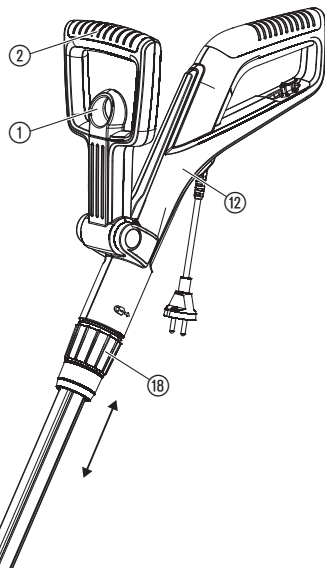

O4



O8

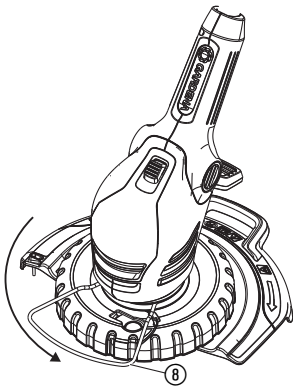

O9

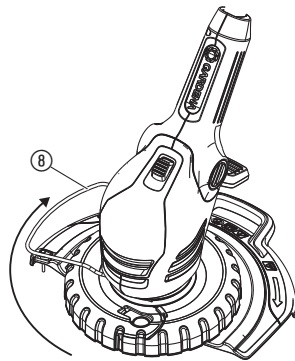

O10

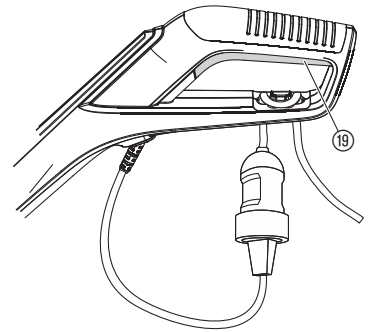

O11

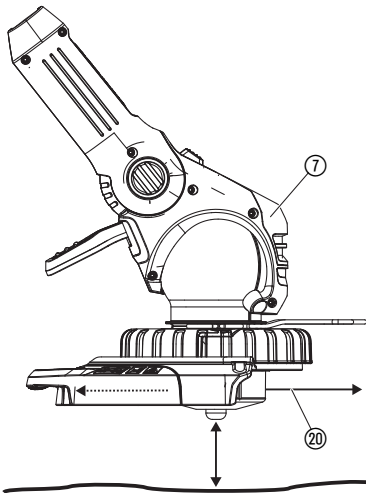

O12

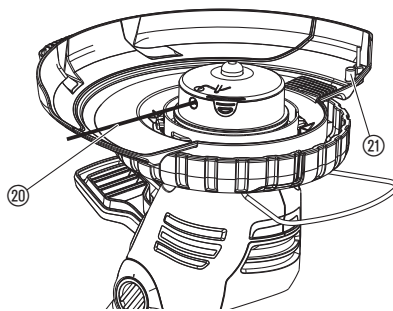

M1

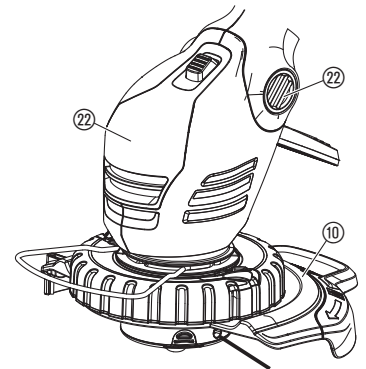

M2

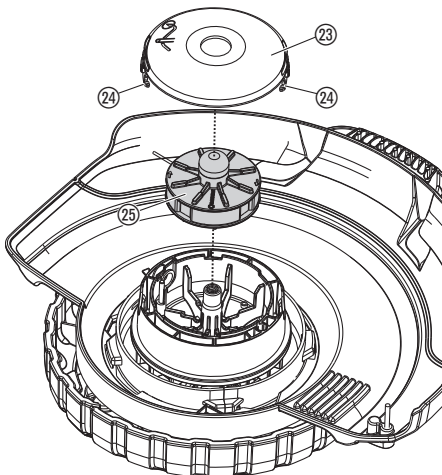

M3

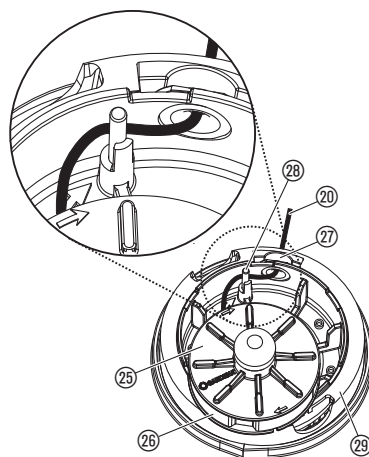

T1

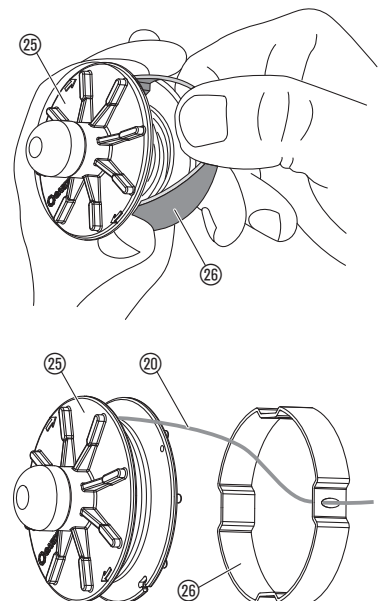

skou údržbu nesmí provádět děti bez dohledu. Doporučujeme, aby produkt používali mladiství až od 16 let. Produkt nikdy nepoužívejte, pokud jste unavení nebo nemocní nebo pod vlivem drog, alkoholu nebo léků.

Využití odpovídající určenému účelu:

Turbotrimmer GARDENA je určen pro stříhání trávníků a travnatých ploch v soukromých okrasných i užitkových zahradách.

Přístroj není určen k použití ve veřejných zařízeních, parcích a sportovištích a na silnicích a rovněž není určen pro práci v zemědělství a lesnickém průmyslu.

NEBEZPEČÍ! Poranění! Turbotrimmer GARDENA se kvůli riziku poranění nesmí používat ke stříhání živých plotů nebo k drcení ve smyslu kompostování.

1. BEZPEČNOST

DŮLEŽITÉ!

Přečtěte pečlivě tento návod na použití a uchvejte ho pro opětovné přečtení.

Symbols na produktu:



POZOR!

→ Před uvedením přístroje do provozu si přečtěte návod k použití.



NEBEZPEČÍ! Úder elektrického proudu!

→ Chraňte trimmer před deštěm a vlhkem!

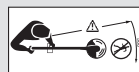

NEBEZPEČÍ! Zranění třetích osob!

→ Nedovolte třetím osobám pohybovat se v prostoru, kde pracujete s trimmerem.



NEBEZPEČÍ! Poranění očí a uší!

→ Používat ochranu očí a sluchu!



→ Je-li kabel přístroje poškozen, musí být síťová zástrčka přístroje ihned odpojena od sítě.

Kontrola před každým zapnutím turbotrimmeru

→ Před každým použitím proveďte vizuální kontrolu turbotrimmeru.

→ Zkontrolujte, zda nejsou ucpané větrací průduchy.

Trimmer nepoužívejte pokud je poškozen nebo jsou poškozeny nebo opotřebovány bezpečnostní zařízení (vypínač, bezpečnostní kryt) a/ nebo cívka se strunou.

→ Nikdy nevypínejte bezpečnostní komponenty.

→ Před začátkem sekání zkontrolujte trávnik. Odstraňte případná cizí tělesa.

Také v průběhu práce dávejte pozor na cizí tělesa (např. větve, provazy, dráty, kameny ...).

→ Pokud při sekání narazíte na překážku, vypněte trimmer a vytáhněte šňůru z elektrické zásuvky. Odstraňte překážku; zkontrolujte, zda není trimmer poškozený, příp. jej nechte opravit.

→ Pokud by trimmer začal abnormálně vibrovat, vypněte ho prosím a vytáhněte síťovou zástrčku. Zkontrolujte, zda není trimmer poškozen a v případě potřeby ho nechte opravit.

Použití/ Odpovědnost



NEBEZPEČÍ! Přístroj pracuje s doběhem!

→ Dokud se sekací struna zcela nezastaví, nedávejte ruce a nohy do prostoru trimmru!

Turbotrimmer může způsobit vážná zranění!

→ Používejte turbotrimmer výhradně k tomu účelu, k jakému je určen dle tohoto návodu k použití.

Jste zodpovědní za bezpečnost v pracovní oblasti (rádius 2 metry).

→ Dbejte na to, aby se v blízkosti nebezpečné oblasti (rádius 15 m) nenacházely žádné jiné osoby (obzvláště děti) a zvířata.

Aby se zabránilo poranění v důsledku neočekávaného startu přístroje způsobeného vadou spouštěcího tlačítka, nesmí se při připojování do sítě nacházet v blízkosti žádné třetí osoby.

Po použití vytáhněte přístroj ze zásuvky a pravidelně kontrolovat, zda není trimmer – obzvláště cívka se strunou – poškozen, a v případě potřeby ho nechat odborně opravit.

→ Používejte prostředky na ochranu očí nebo ochranné brýle!

→ Noste pevnou obuv a dlouhé kalhoty. Nedávejte prsty a nohy do prostoru sekací struny – zejména při zapínání přístroje!

CS

Příklad originálních pokynů.



Tento produkt mohou používat děti od věku 8 let a osoby se sníženými fyzickými, smyslovými nebo mentálními schopnostmi nebo nedostatkem zkušeností a znalostí, pokud jsou pod dohledem nebo byly ohledně bezpečného používání přístroje zaškoleny a rozumí tomu, jaké nebezpečí z toho vyplývá. Děti si s produktem nesmějí hrát. Čištění a uživatel-

- Při práci stůjte na bezpečném a pevném místě.
 - Prodlužovací kabely odstraňte z dosahu stříhání.
- Při chůzi dozadu buďte velmi opatrní, hrozí nebezpečí pádu!

Pracujte pouze za dobré viditelnosti.

Přerušeni práce

- Nikdy nenechávejte ležet trimmer bez dohledu na pracovním místě.
- Pokud chcete přerušit práci, odpojte přístroj ze sítě a uložte trimmer na bezpečném místě.
- Pokud chcete přerušit práci, abyste se přesunuli na jiné místo, vypněte bezpodmínečně trimmer, vyčkejte, dokud se sekací struna zcela nezastaví, a odpojte přístroj od přívodu elektrického proudu. Trimmer noste za přídavnou rukojeť.

Pozor na vlivy okolí

- Seznamte se dobře s okolím, ve kterém budete pracovat, a všimněte si možných nebezpečí, která byste mohli kvůli hluku při sekání přeslechnout.
- Nikdy nepoužívejte trimmer při hrozící bouři, za deště nebo ve vlhkém či mokřím prostředí.

Neppracujte s trimmerem přímo u bazénů nebo zahradních jezírek.

Elektrická bezpečnost

U přírodních kabelů pravidelně kontrolujte, zda nejsou někde poškozené nebo opotřebené.

Pracujte s trimmerem pouze, jsou-li přírodní kabely nepoškozené.

- V případě poškození nebo přestřihnutí přírodního kabelu/prodlužovacího kabelu ihned vytáhněte zástrčku.

Napájecí kabely nesmí být slabší než:

- obvyklé kabely (označení H05RN-F), v případě izolace gumou;
- obvyklé kabely (označení H05VV-F), v případě izolace polyvinylchloridem (PVC).

- Přístroj připojujte pouze k síťovému okruhu, který je vybaven ochranou proti svodovému proudu (RCD) se spouštěcím proudem maximálně 30 mA.

Ve Švýcarsku je používání ochranného vypínače proti chybnému proudu povinné. **NEBEZPEČÍ!** Tento produkt vytváří za provozu elektromagnetické pole. Toto pole může za určitých podmínek působit na funkci aktivních nebo pasivních lékařských implantátů. Aby se vyloučily nebezpečné situace, které by mohly vést k těžkým nebo smrtelným poraněním, měly by osoby s lékařským implantátem před použitím produktu konzultovat svého lékaře a výrobce implantátu.

NEBEZPEČÍ! Menší díly mohou být snadno spolknuty. U pylíků hrozí nebezpečí udušení pro malé děti. Udržujte malé děti během montáže v dostatečné vzdálenosti.

2. MONTÁŽ

Montáž trimmru [obr. A1/A2/A3]:



POZOR!

Trimmer smí být provozován jen s namontovaným ochranným krytem ⑩.

1. Přitáhnout blokování ① přídavné rukojeti ②, obě spony ③ zatlačit do přídavného držadla ④ a to drážkami ⑤ dopředu, zasunout do úchyty ④.
2. Obě poloviny oběžného kola ⑤ položit okolo spodní drážky ⑥ hlavy trimmru ⑦ a uzavřít tak, až slyšitelně zaklapnou.
3. Třímen pro ochranu rostlin ⑧ zasunout zepředu do horní drážky ⑨ hlavy trimmru ⑦. Přitom dbát na to, aby se mohl namontovaný třímen volně otáčet (tzn. zasunout třímen smyčkou nahoru).
4. Ochranný kryt ⑩ nasadit na hlavu trimmru ⑦.
5. Ochranný kryt ⑩ natočit tak, až ho lze úplně dotlačit (obě šipky ⑪, ⑫ leží proti sobě).
6. Ochranný kryt ⑩ otočit proti směru pohybu hodinových ručiček až slyšitelně zaklapne.

3. OBSLUHA



NEBEZPEČÍ!

Hrozí nebezpečí úrazu v případě, že se trimmer při uvolnění startovacího tlačítka nevypne!

- **Bezpečnostní a spínací zařízení nepřemostovat (např. přivazáním spouštěcího tlačítka k rukojeti)!**

Nebezpečí poranění!

- **Před každým přestavováním pracovní polohy, délky násady, přídavného třmenu nebo třmenu pro ochranu rostlin vytáhnout síťovou zástrčku!**

Zapojení trimmru [obr. O1]:

1. Smyčku prodlužovacího kabelu ⑪ vložit zespodu do držadla ⑫ do úchyty pro odlehčení kabelu ⑬ a dotáhnout.

2. Zástrčku ⑭ trimmeru zastrčte do spojky ⑮ prodlužovacího vedení ⑯.
3. Prodlužovací vedení zastrčte do síťové zásuvky 230 V.

Nastavení pracovní polohy:

Pracovní poloha 1 [obr. O2]:

Pro standardní trimování.

Pracovní poloha 2 [obr. O3/O5]:

Trimování pod překážkami.

1. Stlačit nožní pedál ⑯ a násadu sklopit dolů do požadované pracovní polohy.
2. Pustit nožní pedál ⑯ a násadu nechat zaaretovat.

POZOR! V pracovních polohách 1 + 2 vyloučit kontakt hlavy trimmeru se zemí.

Pracovní poloha 3 [obr. O4/O6]:

Svislé trimování přečnivajících hran trávníku.

Při pracovní poloze 3 musí být násada v nejvyšší (nejdelší) poloze!

1. Třímen pro ochranu rostlin ⑧ otočit o 90° do **parkovací polohy** tak, až zaklapne.
2. Stlačit nožní pedál ⑯ a násadu vytáhnout do nejvyšší polohy.
3. Stlačit tlačítko ⑰ a hlavu trimmru otočit z polohy 0° o 90° tak, až zaklapne.
4. Trimmer vést pojezdovým kolem po hraně trávníku.

POZOR! Trimmer smí být použit jen tehdy, pokud je hlava trimmeru zaklapnuta v polohách na 0° nebo 90°.

Nastavení trimmeru podle tělesné výšky [obr. O7]:

Nastavení délky násady:

- Uvolnit svěrné pouzdro ⑱, rukojeť ⑳ vysunout do požadované délky násady a svěrné pouzdro ⑱ opět dotáhnout.

Svěrné pouzdro ⑱ musí být utaženo tak, aby násadou nešlo posouvat.

Nastavení přídavné rukojeti:

- Přitáhnout blokování ① přídavné rukojeti ②, přídavnou rukojeť ② nastavit na požadovaný sklon a blokování ① opět pustit.

Když je trimmer správně nastaven k velikosti těla, je držení těla přímé a hlava trimmru v **pracovní poloze 1** je lehce skloněna vpřed.

- Trimmer držet za rukojeť ⑳ a pomocnou rukojeť ② tak, aby byla hlava trimmru skloněna lehce dopředu.

Nastavení ramínka na ochranu rostlin:

– Pracovní pozice [obr. O8]

– Parkovací pozice [obr. O9]

- **Otočte ramínko na ochranu rostlin ⑧ o 90° do požadované polohy až zapadne.**

Startování trimmeru [obr. O10]:

Zapnutí trimmeru:

- Stlačit spouštěcí tlačítko ⑰ na rukojeti.

Vypnutí trimmeru:

- Povolte startovací tlačítko ⑰ na rukojeti.

Prodlužování struny (pokleповá automatika) [obr. O11/O12]:

Pokleповá automatika je aktivní při **běžícím motoru**. Pouze při maximální délce struny můžete dosáhnout čistého stříhu trávy. Při prvním uvedení do provozu se musí struny v případě potřeby několikrát prodloužit.

1. Nastartujte trimmer.
2. Hlavu trimmeru ⑦ držet paralelně k půdě a hlavou trimmeru ⑦ krátce klepnout na pevný podklad (nesmí to být delší nepřerušovaný tlak).

Sekací struna ⑳ se díky spínacímu procesu slyšitelně automaticky prodlouží a pomocí omezovače struny ㉑ se uvede na správnou délku. Event. poklepejte trimmerem vícekrát.

4. SKLADOVÁNÍ

Vyřazení z provozu:

Produkt musí být uchováván mimo dosah dětí.

→ Trimmer skladujte na suchém místě chráněném před mrazem.

Doporučení:

Trimmer může být zavěšen za rukojeť. Při skladování v zavěšené poloze není hlava trimru zbytečně zatěžována.

Likvidace:

(podle RL2012/19/EU)

Produkt nesmí být likvidován spolu s běžným domácím odpadem. Musí být likvidován podle platných místních ekologických předpisů.



DŮLEŽITÉ!

→ Likvidujte produkt přes nebo prostřednictvím místního recyklačního sběrného místa.

5. ÚDRŽBA



NEBEZPEČÍ! Nebezpečí zranění sekací strunou!

→ Před údržbou trimmeru vytáhnout síťovou zástrčku!

Nebezpečí úrazu a věcných škod!

→ Trimmer nečistit vodou nebo vodním paprskem (zejména ne pod vysokým tlakem)!

Čištění trimmeru [obr. M1]:

Přívod ochlazovacího vzduchu musí být vždy volný – nesmí být znečištěn.

→ Po každém použití vyčistit všechny pohyblivé díly, zejména odstranit zbytky trávy a nečistot z krytu ⑩ a z větracích otvorů ⑫.

Výměna cívky se strunou [obr. M2/M3]:



Nebezpečí poranění!

→ Nikdy nepoužívejte kovové řezací prvky nebo náhradní díly a příslušenství, které nejsou firmou GARDENA doporučeny.

Smí se používat pouze originální GARDENA cívky se strunou. Cívky se strunou jsou k dostání u Vašeho obchodníka GARDENA nebo přímo v servisu GARDENA.

• pro typ 9808:

GARDENA cívka se strunou pro turbotrimmer č.v. 5307

1. Zmáčkněte současně obě západky ⑭ na víku cívky ⑮ a sejměte jej.
2. Vyjměte cívku se strunou ⑯.
3. Odstraňte případné nečistoty.
4. Vytáhněte strunu ⑰ z nové cívky ⑱ z vodičského oka plastového kroužku ⑲ na cca 15 cm.
5. Ved'te strunu ⑰ nejdříve přes kovové pouzdro ⑳.
6. Strunu ⑰ vést okolo vratného kolíku ㉑.
7. Vložte cívku se strunou ⑱ do držáku cívky ㉒.
8. Nasad'te víko cívky ⑮ na držák cívky ㉒ tak, aby obě západky ⑭ slyšitelně zapadly.

Při nasazení víka cívky ⑮ musí být struna ⑰ položena okolo vratného kolíku ㉑ a nesmí být sevřena.

→ Když se nedá víko cívky ⑮ nasadit, otáčejte cívkou ⑱ tam a zpět, až cívka se strunou ⑱ úplně zapadne do držáku cívky ㉒.

6. ODSTRAŇOVÁNÍ CHYB



NEBEZPEČÍ! Nebezpečí zranění sekací strunou!

→ Před odstraňováním poruch trimmeru vytáhnout síťovou zástrčku!

Vytažení struny z cívky [obr. T1]:

Strunu, která byla vtažena do cívky, je možné opět vytáhnout.

1. Vyjměte cívku ⑱ podle popisu v kapitole 5. ÚDRŽBA "Výměna cívky se strunou".
2. Přidržte plastový kroužek ⑲ na cívce ⑱ palcem a ukazováčkem.
3. Zmáčkněte plastový kroužek ⑲ a stáhněte jej (příp. použijte šroubovák). Vtažená struna je nyní volná.

4. Strunu ⑰ odvinout asi 15 cm a navléknout do otvoru plastového kroužku ⑲. Popř. zavařenou strunu předem uvolnit šroubovákem a úplně odvinout a znovu navinout.
5. Nasad'te plastový kroužek ⑲ opět na cívku se strunou ⑱.
6. Nasad'te cívku se strunou podle instrukcí v kapitole 5. ÚDRŽBA "Výměna cívky se strunou".

Problém	Možná příčina	Odstranění
Trimmer neseká	Opotřebovaná nebo příliš krátká struna.	→ Prodloužit strunu (viz 3. OBSLUHA "Prodloužení struny – poklepová automatika").
	Spotřebovaná struna.	→ Vyměňte cívku se strunou (viz 5. ÚDRŽBA "Výměna cívky se strunou").
	Struna je vtažena do cívky nebo přivařená.	→ Vytáhněte strunu z cívky (viz výše).
Strunu nelze prodloužit nebo je struna rychle spotřebována	Struna (např. přes zimu) příliš vyschla a zkiehla.	→ Cívku se strunou položit na asi 10 hodin do vody.
	Častý kontakt struny s tvrdými předměty.	→ Vyloučit kontakt struny s tvrdými předměty.



POZNÁMKA: V případě jiných poruch se prosím obraťte na Vaše servisní centrum GARDENA. Opravy smí provádět pouze servisní centra GARDENA a odborní prodejci, kteří jsou firmou GARDENA autorizováni.

7. TECHNICKÁ DATA

Turbotrimmer	Jednotka	Hodnota (č.v. 9808-20)	Hodnota (č.v. 9808-40)
Příkon motoru	W	450	480
Síťové napětí / Síťová frekvence	V / Hz	230 / 50 – 60	230 / 50 – 60
Průměr struny	mm	1,6	1,6
Šířka záběru	mm	250	250
Zásoba struny	m	6	6
Prodloužení struny		plně automatický	plně automatický
Počet otáček cívky (cca.)	ot./min.	12.800	12.800
Hmotnost (cca.)	kg	3,3	3,3
Možnost teleskopického vysunutí násady (cca.)	cm	24	24
Hladina akustického tlaku $L_{pA}^{1)}$ Rizikovost k_{pA}	dB (A)	84 3	84 3
Hladina akustického výkonu $L_{WA}^{2)}$: změřeno / garantováno Rizikovost k_{WA}	dB (A)	93 / 94 1	93 / 94 1
Vibrace ruky a paže $a_{vhw}^{3)}$ Rizikovost k_a	m/s^2	< 2,5 1,5	< 2,5 1,5

Metoda měření podle: ¹⁾ DIN EN 60335-2-91 ²⁾ RL2000/14/EG ³⁾ DIN EN 786.



POZNÁMKA: Udaná hodnota emise vibrací byla změřena podle normované metody měření a může tak být použita ke srovnávání elektrických přístrojů navzájem. Tato hodnota může být použita i pro předběžné posouzení expozice. Hodnota emise vibrací se může při reálném používání elektrického nářadí měnit.

8. SERVIS / ZÁRUKA

Servis:

Kontaktujte prosím adresu na zadní straně.

Záruka:

V případě vznesení nároku na záruku se na poskytnuté služby nevztahuje žádný poplatek.

Společnost GARDENA Manufacturing GmbH pro tento výrobek nabízí dvouletou záruku (účinnou od data zakoupení). Tato záruka zahrnuje všechny zřejmé závady výrobku, u kterých lze prokázat původ na základě vady materiálu nebo zpracování. Záruka je splněna bezplatným dodáním plně funkčního náhradního výrobku nebo opravou vadného výrobku, který nám byl odeslán. Vyhrazujeme si právo vybrat mezi těmito možnostmi. Tato služba podléhá následujícím ustanovením:

- Výrobek byl použit k určenému účelu podle doporučení v návodu k používání.
- Výrobek se kupující ani třetí strana nepokoušeli opravit.

Tato záruka výrobce nemá vliv na záruční nároky vůči prodejci/ maloobchodnímu prodejci.

Pokud dojde k problémům s tímto výrobkem, obraťte se na naše servisní oddělení nebo zašlete vadný produkt spolu se stručným popisem problému společnosti GARDENA Manufacturing GmbH. Ujistěte se, že poplatky spojené s dopravou byly řádně uhrazeny, a že byly dodrženy příslušné pokyny pro odesílání a balení. Vznesení záručního nároku musí doprovázet kopie dokladu o nákupu.

Díly podléhající opotřebením:

Opotřebitelné části – cívka se strunou a víko cívky – jsou ze záruky vyloučeny.

Smluvní servisní střediska CZ:

NOBUR s.r.o.
Průmyslová 14/1515
110 00 Praha 10
tel.: 242 405 291
fax: 242 405 293
email.: servis@nobur.cz
www.nobur.cz
Ing. Tomáš Vajčner
Vlárská 22
627 00 Brno
tel.:731 150 017
email.: prodej@egardena.cz
www.egardena.cz

Milan Záhumenský – JIRAMI
Lidická 18
715 00 Ostrava-Vítkovice
tel.:596 615 037
mobil.: 603 519 774
fax: 595 626 557
email.: jirami@seznam.cz
www.jirami.cz
KIS PLUS v.o.s.
Želetická 305/3
412 01 Litoměřice
tel.:416 715 511, 416 715 523
fax: 416 739 115
email.: info@kisplus.cz
www.kisplus.cz

DE Produkthaftung

Wir weisen ausdrücklich darauf hin, dass wir in Übereinstimmung mit dem Produkthaftungsgesetz nicht für Schäden haften, die durch unsere Produkte entstehen, wenn diese unsachgemäß und nicht durch einen von uns autorisierten Servicepartner repariert wurden oder wenn keine Original GARDENA Teile oder von uns zugelassene Teile verwendet wurden.

FR Responsabilité

Conformément à la loi relative à la responsabilité du fait des produits défectueux, nous déclarons expressément par la présente que nous déclinons toute responsabilité pour les dommages résultant de nos produits, si lesdits produits n'ont pas été correctement réparés par un partenaire d'entretien agréé GARDENA ou si des pièces d'origine GARDENA ou des pièces agréées GARDENA n'ont pas été utilisées.

IT Responsabilità del prodotto

In conformità con la Legge tedesca sulla responsabilità del prodotto, con la presente dichiariamo espressamente che decliniamo qualsiasi responsabilità per danni causati dai nostri prodotti qualora non siano stati correttamente riparati presso un partner di assistenza approvato GARDENA o laddove non siano stati utilizzati ricambi originali o autorizzati GARDENA.

PL Odpowiedzialność za produkt

Zgodnie z niemiecką ustawą o odpowiedzialności za produkt, niniejszym wyraźnie oświadczamy, że nie ponosimy żadnej odpowiedzialności za szkody poniesione na skutek użytkowania naszych produktów, w przypadku gdy naprawa tych produktów nie była odpowiednio przeprowadzana przez zatwierzonego przez firmę GARDENA partnera serwisowego lub nie stosowano oryginalnych części GARDENA albo części autoryzowanych przez tę firmę.

HU Termékszavatosság

A németországi termékszavatossági törvénnyel összhangban ezennel nyomatékosan kijelentjük, hogy nem vállalunk felelősséget a termékeinkben keletkezett olyan károkért, amelyek valamely GARDENA által jóváhagyott szervizpartner által nem megfelelően végzett javításból adódtak, vagy amely során nem eredeti GARDENA alkatrészeket vagy a GARDENA által jóváhagyott alkatrészeket használták fel.

CS Odpovědnost za výrobek

V souladu s německým zákonem o odpovědnosti za výrobek tímto výslovně prohlašujeme, že nepřijímáme žádnou odpovědnost za poškození vzniklá na našich výrobcích, kdy zmíněné výrobky nebyly řádně opraveny schváleným servisním partnerem GARDENA nebo kdy nebyly použity originální náhradní díly GARDENA nebo náhradní díly autorizované společností GARDENA.

DE EU-Konformitätserklärung

Der Unterzeichner, Husqvarna AB, 561 82 Huskvarna, Schweden, bescheinigt hiermit, dass die nachstehend aufgeführten Geräte bei Verlassen des Werks die harmonisierten EU-Leitlinien, EU-Normen für Sicherheit und besondere Normen erfüllen. Dieses Zertifikat verliert seine Gültigkeit, wenn die Geräte ohne unsere Genehmigung verändert werden.

FR Déclaration de conformité CE

Le constructeur, soussigné : Husqvarna AB, 561 82 Huskvarna, Suède, déclare qu'à la sortie de ses usines le matériel neuf désigné ci-dessous était conforme aux prescriptions des directives européennes énoncées ci-après et conforme aux règles de sécurité et autres règles qui lui sont applicables dans le cadre de l'Union européenne. Toute modification apportée à cet appareil sans notre accord annule la validité de ce certificat.

IT Dichiarazione di conformità CE

La sottoscritta Husqvarna AB, 561 82 Huskvarna, Svezia, certifica che il prodotto qui di seguito indicato, nei modelli da noi commercializzati, è conforme alle direttive armonizzate UE nonché agli standard di sicurezza UE e agli standard specifici di prodotto. Qualunque modifica apportata al prodotto senza nostra specifica autorizzazione invalida la presente dichiarazione.

PL Deklaracja zgodności WE

Niżej podpisany przedstawiciel firmy Husqvarna AB, 561 82 Huskvarna, Szwecja, niniejszym oświadcza, że podane poniżej wyroby opuszczające fabrykę są zgodne ze zharmonizowanymi normami UE oraz z obowiązującymi w UE przepisami bezpieczeństwa i normami dotyczącymi danego produktu. Modyfikacja wyrobów bez naszej zgody powoduje unieważnienie niniejszego certyfikatu.

HU EK megfelelőségi nyilatkozat

Alulírott Husqvarna AB, 561 82 Huskvarna, Svédország ezzel tanúsítja, hogy az alábbiakban leírt egységek a gyár elhagyásakor megfeleltek a harmonizált uniós előírásoknak és biztonsági és termékspecifikus szabványoknak. Ez a tanúsítvány érvényét veszti, ha az egységeket jóváhagyásunk nélkül átalakítják.

CS Prohlášení o shodě ES

Niže uvedená společnost Husqvarna AB, 561 82 Huskvarna, Švédsko, tímto potvrzuje, že při opuštění naší továrny jsou jednotky uvedené níže v souladu s harmonizovanými pokyny EU, standardy EU ohledně bezpečnosti a specifickými produktovými standardy. Tento certifikát pozbývá platnosti, pokud dojde k úpravě jednotek bez našeho schválení.

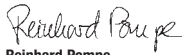
Produktbezeichnung: Désignation du produit : Descrizione del prodotto: Opis produktu: A termék leírása: Popis výrobku:	Turbotrimmer Coupe-bordures Turbotrimmer Podkaszarka Damilos fűszegélynyíró Turbotrimmer	Hinterlegte Dokumentation: GARDENA Technische Dokumentation, M. Kugler 89079 Ulm Deposited Documentation: GARDENA Technical Documentation, M. Kugler 89079 Ulm Documentation déposée: Documentation technique GARDENA, M. Kugler 89079 Ulm	Konformitätsbewertungsverfahren: Nach 2000/14/EG Art. 14 Anhang VI Conformity Assessment Procedure: according to 2000/14/EC Art.14 Annex VI Procédure d'évaluation de la conformité : Selon 2000/14/CE art. 14 Annexe VI
Produkttyp: Type de produit : Tipo adí prodotto: Typ produktu: Terméktípus: Druh výrobku:	Artikelnummer: Référence : Codice articolo: Numer katalogowy: Cikkszámok: Objednací číslo:	Schall-Leistungspegel: Niveau sonore : Livello acustico: Poziom hałas: Zajszint: Hladina hluku:	gemessen / garantiert mesuré / garanti misurato / garantito zmierzony / gwarantowany mért / garantált naměřená / zaručená
ComfortCut 450/25 ComfortCut 480/25	9808-20 9808-40	Art. 9808-20 Art. 9808-40	93 dB (A) / 94 dB (A) 93 dB (A) / 94 dB (A)
EU-Richtlinien: Directives CE : Directive UE: Dyrektywy WE: EK-irányelvek: Předpisy ES:	Harmonisierte EN-Normen / Harmonised EN:	Anbringungsjahr der CE-Kennzeichnung: Année d'apposition du marquage CE : Anno di applicazione della certificazione CE: Rok nadania oznakowania CE: CE-jelzés elhelyezésének éve: Rok umístění značky CE:	2014
2006/42/EG 2014/30/EG 2000/14/EG 2011/65/EG	EN 60335-1 EN 50636-2-91 EN ISO 12100	Ulm, den 27.01.2017 Fait à Ulm, le 27.01.2017 Ulm, 27.01.2017 Ulm, dnia 27.01.2017 Ulm, 27.01.2017 Ulm, 27.01.2017	Der Bevollmächtigte Le mandataire Persona delegata Peinomocnik Meghatalmazott Zplnomocnenc
			 Reinhard Pompe Vice President

Deutschland / Germany

GARDENA
Manufacturing GmbH
Central Service
Hans-Lorenser-Straße 40
D-89079 Ulm
Produktfragen:
(+49) 731 490-123
Reparaturen:
(+49) 731 490-290
service@gardena.com

Albania

COBALT Sh.p.k.
Rr. Siri Kodra
1000 Tirana

Argentina

Husqvarna Argentina S.A.
Av.del Libertador 5954 –
Piso 11 – Torre B
(C1428ARP) Buenos Aires
Phone: (+54) 11 5194 5000
info.gardena@
ar.husqvarna.com

Armenia

Garden Land Ltd.
61 Tigran Mets
0005 Yerevan

Australia

Husqvarna Australia Pty. Ltd.
Locked Bag 5
Central Coast BC
NSW 2252
Phone: (+61) (0) 2 4352 7400
customer.service@
husqvarna.com.au

Austria / Österreich

Husqvarna Austria GmbH
Industriezeile 36
4010 Linz
Tel.: (+43) 732 77 01 01-485
service.gardena@
husqvarnagroup.com

Azerbaijan

Firm Progress
a. Aliyev Str. 26A
1052 Baku

Belgium

Husqvarna België nv/sa
Gardena Division
Rue Egide Van Ophem 111
1180 Uccle / Ukkel
Tel.: (+32) 2 720 92 12
info@gardena.be

Bosnia / Herzegovina

SILK TRADE d.o.o.
Industrijska zona Bukva bb
74260 Tešanj

Brazil

Husqvarna do Brasil Ltda
Av. Francisco Matarazzo,
1400 – 19º andar
São Paulo – SP
CNPJ: 05001-903
Tel: 0800-112252
marketing.br.husqvarna@
husqvarna.com.br

Bulgaria

AGROLAND България АД
бул. 8 Декември, №13
Офис 5
1700 Студентски град
София
Тел.: (+359) 24 66 69 10
info@agroland.eu

Canada / USA

GARDENA Canada Ltd.
100 Summerlea Road
Brampton, Ontario L6T 4X3
Phone: (+1) 905 792 93 30
info@gardenacanada.com

Chile

Maquinarias Agroforestales
Ltda. (Maga Ltda.)
Santiago, Chile
Avda. Chesterton
8355 comuna Las Condes
Phone: (+56) 2 202 4417
Dalton@maga.cl
Zipcode: 7560330

China

Husqvarna (Shanghai)
Management Co., Ltd.
富世华 (上海) 管理有限公司
3F, Benq Square B,
No207, Song Hong Rd.,
Chang Ning District,
Shanghai, PRC. 200335
上海市市长宁区淞虹路207号明
基广场B座3楼, 邮编: 200335

Colombia

Husqvarna Colombia S.A.
Calle 18 No. 68 D-31, zona
Industrial de Montevideo
Bogotá, Cundinamarca
Tel. 571 2922700 ext. 105
jairo.salazar@
husqvarna.com.co

Costa Rica

Compania Exim
Euroberoamericana S.A.
Los Colegios, Moravia,
200 metros al Sur del Colegio
Saint Francis – San José
Phone: (+506) 297 68 83
exim_euro@racsa.co.cr

Croatia

Husqvarna Austria GmbH
Industriezeile 36
4010 Linz
Tel.: (+43) 732 77 01 01-485
service.gardena@
husqvarnagroup.com

Cyprus

Med Marketing
17 Digeni Akrita Ave
P.O. Box 27017
1641 Nicosia
Czech Republic
Husqvarna Česko s.r.o.
Türkova 2319/5b
149 00 Praha 4 – Chodov
Bezplatná infolinka:
800 100 425
servis@cz.husqvarna.com

Denmark

GARDENA DANMARK
Lejrvej 19, st.
3500 Værløse
Tlf.: (+45) 70 26 47 70
husqvarna@husqvarna.dk
www.gardena.com/dk

Dominican Republic

BOSQUESA, S.R.L
Carretera Santiago Licey
Km. 5 ½
Esquina Copal II.
Santiago
Dominican Republic
Phone: (+809) 736-0333
joserbosquesa@claro.net.do

Ecuador

Husqvarna Ecuador S.A.
Arupos E1-181 y 10 de
Agosto Quito, Pichincha
Tel. (+593) 22800739
francisco.jacome@
husqvarna.com.ec

Estonia

Husqvarna Eesti OÜ
Valdeku 132
EE-11216 Tallinn
info@gardena.ee

Finland

Oy Husqvarna Ab
Gardena Division
Lautatarhankatu 8 B/PL 3
00581 HELSINKI
www.gardena.fi

France

Husqvarna France
9/11 Allée des pierres mayettes
92635 Gennevilliers Cedex
France
http://www.gardena.com/fr
N° AZUR: 0 810 00 78 23
(Prix d'un appel local)

Georgia

Transporter LLC
8/57 Beliashvili street
0159 Tbilisi, Georgia
Phone: (+995) 322 14 71 71

Great Britain

Husqvarna UK Ltd
Preston Road
Aycliffe Industrial Park
Newton Aycliffe
County Durham
DL5 6UP
info.gardena@
husqvarna.co.uk

Greece

Π. ΠΑΠΑΔΟΠΟΥΛΟΣ ΑΕΒΕ
Λεωφ. Αθηνών 92
Αθήνα
T.K.104 42
Ελλάδα
Τηλ. (+30) 210 51 93 100
info@papadopoulos.com.gr

Hungary

Husqvarna Magyarország Kft.
Ezred u. 1-3
1044 Budapest
Telefon: (+36) 1 251-4161
vevoszolgalat.husqvarna@
husqvarna.hu

Iceland

Ó. Johnson & Kaaber
Tunguhalsi 1
110 Reykjavik
ooj@ojk.is

Ireland

Husqvarna UK Ltd
Preston Road
Aycliffe Industrial Park
Newton Aycliffe
County Durham
DL5 6UP
info.gardena@
husqvarna.co.uk

Italy

Husqvarna Italia S.p.A.
Via Santa Vecchia 15
23868 VALMADRERA (LC)
Phone: (+39) 0341.203.111
assistenza.italia@
it.husqvarna.com

Japan

KAKUICHI Co. Ltd.
Sumitomo Realty &
Development Kojimachi
BLDG., 8F
5-1 Nibannco
Chiyoda-ku
Tokyo 102-0084
Phone: (+81) 33 264 4721
m_ishihara@kaku-ichi.co.jp

Kazakhstan

LAMED Ltd.
155/1, Tazhibayevoi Str.
050060 Almaty
IP Schmidt
Abayavenue 3B
110 005 Kostanay

Korea

Kyung Jin Trading CO.,LTD.
107-4, SunDuk Bld.,
YangJae-dong,
Seocho-gu,
Seoul, (zipcode: 137-891)
Phone: (+82) (0)2 574-6300

Kyrgyzstan

Alye Maki
av. Moladaya Guardir J 3
720014
Bishkek

Latvia

Husqvarna Latvija SIA
Ulbrokas 19A
LV-1021 Rīga
info@gardena.lv

Lithuania

UAB Husqvarna Lietuva
Ateities pl. 77C
LT-52104 Kaunas
info@gardena.lt

Luxembourg

Magasins Jules Neuberger
39, rue Jacques Stas
Luxembourg-Gasperich 2549
Case Postale No. 12
Luxembourg 2010
Phone: (+352) 40 14 01
api@neuberger.lu

Mexico

AFOSA
Av. Lopez Mateos Sur # 5019
Col. La Calma 45070
Zapopan, Jalisco
Mexico
Phone: (+52) 33 3818-3434
icornejo@afosa.com.mx

Moldova

Convel S.R.L.
290A Muncesti Str.
2002 Chisinau

Netherlands

Husqvarna Nederland B.V.
GARDENA Division
Postbus 50131
1305 AC ALMERE
Phone: (+31) 36 521 00 10
info@gardena.nl

Neth. Antilles

Jonka Enterprises N.V.
Sta. Rosa Weg 196
P.O. Box 8200
Curaçao
Phone: (+599) 9 767 66 55
pgm@jonka.com

New Zealand

Husqvarna New Zealand Ltd.
PO Box 76-437
Manukau City 2241
Phone: (+64) (0) 9 9202410
support.nz@husqvarna.co.nz

Norway

Husqvarna Norge AS
Gardena Division
Trøskenveien 36
1708 Sarpsborg
info@gardena.no

Peru

Husqvarna Perú S.A.
Jr. Ramón Cárcamo 710
Lima 1
Tel: (+51) 1 3320400 ext. 416
juan.remuzgo@
husqvarna.com

Poland

Husqvarna
Poland Spółka z o.o.
ul. Wysockiego 15 b
03-371 Warszawa
Phone: (+48) 22 330 96 00
gardena@husqvarna.com.pl

Portugal

Husqvarna Portugal, SA
Lagoa - Albarraque
2635 - 595 Rio de Mouro
Tel.: (+351) 21 922 85 30
Fax : (+351) 21 922 85 36
info@gardena.pt

Romania

Madex International Srl
Soseaua Odaii 117-123,
RO 013603 București, S1
Phone: (+40) 21 352.76.03
madex@ines.ro

Russia / Россия

ООО „Хускварна“
141400, Московская обл.,
г. Химки,
улица Ленинградская,
владение 39, стр.6
Бизнес Центр
„Химки Бизнес Парк“,
помещение ОВ02_04
http://www.gardena.ru

Serbia

Domel d.o.o.
Autoput za Novi Sad bb
11 273 Belgrade
Phone: (+381) 1 18 48 88 12
miroslav.jejina@domel.rs

Singapore

Hy-Ray PRIVATE LIMITED
40 Jalan Pemimpin
#02-08 Tat Ann Building
Singapore 577185
Phone: (+65) 6253 2277
shiyiing@hyray.com.sg

Slovak Republic

Husqvarna Česko s.r.o.
Türkova 2319/5b
149 00 Praha 4 – Chodov
Bezplatná infolinka:
800 154 044
servis@sk.husqvarna.com

Slovenia

Husqvarna Austria GmbH
Industriezeile 36
4010 Linz
Tel.: (+43) 732 77 01 01-485
service.gardena@
husqvarnagroup.com

South Africa

Husqvarna
South Africa (Pty) Ltd
Postnet Suite 250
Private Bag X6,
Cascades, 3202
South Africa
Phone: (+27) 33 846 9700
info@gardena.co.za

Spain

Husqvarna España S.A.
Calle de Rivas nº 10
28052 Madrid
Phone: (+34) 91 708 05 00
atencioncliente@gardena.es

Suriname

Agrofix n.v.
Verlengde Hogestraat #22
Phone: (+597) 472426
agrofix@sr.net
Pobox : 2006
Paramaribo
Suriname – South America

Sweden

Husqvarna AB
Gardena Division
S-561 82 Husqvarna
Gardenaorder@husqvarna.se

Switzerland / Schweiz

Husqvarna Schweiz AG
Consumer Products
Industriestrasse 10
5506 Mägenwil
Phone: (+41) (0) 62 887 37 90
info@gardena.ch

Turkey

Dost Bahçe Diş Ticaret
Müessesilik A.Ş
Yunus Mah. Adil Sok. No:3
Ic Kapi No: 1 Kartal
34873 Istanbul
Phone: (+90) 216 38 93 939
info@dostbahce.com.tr

Ukraine / Україна

ТОВ «Хускварна Україна»
вул. Васильківська, 34,
офіс 204-г
03022, м. Київ
Тел. (+38) 044 498 39 02
info@gardena.ua

Uruguay

FELI SA
Entre Rios 1083 CP 11800
Montevideo – Uruguay
Tel: (+598) 22 03 18 44
info@felisa.com.uy

Venezuela

Corporación Casa y Jardín C.A.
Av. Caroní, Edif. Trezmen, PB.
Colinas de Bello Monte.
1050 Caracas.
Tlf: (+58) 212 992 33 22
info@casayjardin.net.ve

9808-40.960.04/0118
© GARDENA
Manufacturing GmbH
D-89070 Ulm
http://www.gardena.com