

PowerMax 1600/37 Art. 5037  
PowerMax 1800/42 Art. 5042

**DE Betriebsanleitung**  
Elektro-Rasenmäher

**EN Operator's manual**  
Electric Lawnmower

**FR Mode d'emploi**  
Tondeuse électrique

**NL Gebruiksaanwijzing**  
Elektrische grasmaaier

**SV Bruksanvisning**  
Elektrisk gräsklippare

**DA Brugsanvisning**  
Elektrisk plæneklipper

**FI Käyttöohje**  
Sähköruohonleikkuri

**NO Bruksanvisning**  
Elektrisk gressklipper

**IT Istruzioni per l'uso**  
Rasaerba elettrico

**ES Instrucciones de empleo**  
Cortacésped eléctrico

**PT Manual de instruções**  
Máquina de cortar relva eléctrica

**PL Instrukcja obsługi**  
Kosiarka elektryczna

**HU Használati utasítás**  
Elektromos fűnyíró

**CS Návod k obsluze**  
Elektrická sekačka na trávu

**SK Návod na obsluhu**  
Elektrická kosačka

**EL Οδηγίες χρήσης**  
Ηλεκτρικό χλοοκοπτικό

**RU Инструкция по эксплуатации**  
Газонокосилка электрическая

**SL Navodilo za uporabo**  
Električna kosilnica

**HR Upute za uporabu**  
Električna kosilica za travu

**SR/BS Uputstvo za rad**  
Električna kosilica za travu

**UK Інструкція з експлуатації**  
Електрична газонокосарка

**RO Instrucțiuni de utilizare**  
Mașină de tuns iarbă electrică

**TR Kullanma Kılavuzu**  
Elektrikli çim biçme makinesi

**BG Инструкция за експлоатация**  
Електрическа косачка

**SQ Manual përdorimi**  
Korrëse bari elektrike

**ET Kasutusjuhend**  
Elektriline muruniiduk

**LT Eksploatavimo instrukcija**  
Elektrinė vejapjovė

**LV Lietošanas instrukcija**  
Elektriskais zāles pļāvējs

# Cortacésped eléctrico GARDENA

## PowerMax 1600/37 / PowerMax 1800/42

1. SEGURIDAD.....	86
2. MONTAJE.....	89
3. MANEJO.....	90
4. MANTENIMIENTO.....	91
5. ALMACENAMIENTO.....	92
6. SOLUCIÓN DE AVERÍAS.....	92
7. DATOS TÉCNICOS.....	94
8. ACCESORIOS.....	94
9. ASISTENCIA/GARANTÍA.....	95

### Traducción de las instrucciones de originales.



Los niños a partir de los 8 años y en adelante así como personas con discapacidad física, sensoria o mental, o bien con falta de experiencia y conocimientos sólo pueden usar el producto bajo la supervisión de una persona responsable, o si son instruidas en cuanto al empleo seguro del producto y compren-

den los posibles peligros resultantes. Los niños deberán ser vigilados para asegurarse de que no pueden jugar con el producto. Los niños sólo pueden limpiar o mantener el producto bajo vigilancia de una persona responsable. El uso de este producto está indicado para jóvenes mayores de 16 años.

#### Uso adecuado:

El cortacésped GARDENA se ha concebido para su uso en parcelas y jardines domésticos privados.

El producto no se ha concebido para un funcionamiento de larga duración.

**¡PELIGRO! Lesiones corporales! No utilice el producto para cortar arbustos, setos, matorrales y matas, ni para recortar enredaderas o hierbas en tejados o en el balcón, ni para recortar ramas o tallos, ni para nivelar irregularidades en el terreno. No utilice el producto en una pendiente con una inclinación superior a 20°.**

## 1. SEGURIDAD

### ¡IMPORTANTE!

Lea las instrucciones de uso y guárdelas a mano para su consulta posterior.

#### Explicación de los símbolos en el producto:



Lea las instrucciones de empleo.



Guardar distancia.



Tenga cuidado – Cuchillas afiladas  
– Las cuchillas pueden seguir girando tras desconectar el motor.



Desconecte el enchufe de la toma de red antes de realizar cualquier tarea de mantenimiento o en caso de que el cable de conexión eléctrica esté dañado.



Mantenga el cable de conexión eléctrica alejado de las cuchillas.

### Avisos generales de seguridad

#### Seguridad eléctrica



**¡PELIGRO! ¡Descarga eléctrica!**

Riesgo de lesión por descarga eléctrica.

→ El producto se debe alimentar a través de un dispositivo de corriente residual (RCD) con una corriente nominal residual de funcionamiento no superior a 30 mA.



**¡PELIGRO! Lesiones corporales!**

Si la cuchilla empieza a girar accidentalmente o el producto se pone en marcha sin intención, se corre el peligro de sufrir lesiones por corte.

→ Desconecte el producto de la red eléctrica, antes de realizar trabajos de mantenimiento o de sustituir componentes. Para este fin, la toma de corriente que se ha desconectado debe estar dentro del campo visual.

#### Cable

En el caso de utilizar cables de prolongación, se deben tener en cuenta las secciones transversales mínimas de la siguiente tabla:

Tensión	Longitud del cable	Sección transversal
220 – 240 V/50 Hz	Hasta 20 m	1,5 mm <sup>2</sup>
220 – 240 V/50 Hz	20 – 50 m	2,5 mm <sup>2</sup>

- Los cables a la red y los cables de prolongación se pueden adquirir en el centro de servicio autorizado local.
- Utilice exclusivamente cables de prolongación diseñados específicamente para su uso en exteriores y que cumplan una de las siguientes especificaciones: Goma convencional (60245 IEC 53), PVC convencional (60227 IEC 53) o PCP convencional (60245 IEC 57)
- Si el cable corto de conexión está dañado, debe ser sustituido por el fabricante, su taller de servicio o una persona cualificada para evitar cualquier peligro.

### Formación

- Lea atentamente las instrucciones de uso. Familiarícese con los controles y con el uso apropiado de la máquina.
- No permita nunca que niños ni adultos que no estén familiarizados con estas instrucciones de uso utilicen el cortacésped. La legislación local puede restringir la edad mínima del usuario.
- No corte nunca el césped con personas, sobre todo, niños o mascotas cerca.
- Debe tenerse en cuenta que el operario o usuario es responsable de los accidentes o riesgos que afecten a otras personas o a su propiedad.

### Preparación

- Lleve siempre pantalón largo y un calzado resistente mientras usa la máquina. No use la máquina descalzo o con sandalias abiertas. Evite usar ropa holgada o que tenga cordones o cintas.
- Inspeccione detenidamente la zona donde va a utilizar la máquina y retire todos los objetos que puedan salir despedidos por su uso.
- Antes del uso, compruebe visualmente siempre que la cuchilla, el tornillo de la cuchilla y el conjunto de la cuchilla no están desgastados o dañados. Sustituya las cuchillas y los tornillos de la cuchilla desgastados o dañados en conjunto para mantener la máquina equilibrada. Sustituya las etiquetas dañadas o ilegibles.
- Antes del uso, compruebe el cable de alimentación y extensión en busca de señales de daño o deterioro. Si el cable se daña durante su uso, desconéctelo de la alimentación inmediatamente. **NO TOQUE EL CABLE ANTES DE DESCONECTAR LA ALIMENTACIÓN.** No utilice la máquina si el cable está dañado o desgastado.

### Funcionamiento

- Use el producto únicamente con la luz del día o con buena iluminación artificial.
- A ser posible, evite usar el producto con hierba húmeda.
- Camine con precaución al trabajar en pendientes.

- Camine, no corra.
  - En pendientes, corte siempre de lado y nunca en sentido ascendente ni descendente.
  - Tenga sumo cuidado al cambiar de dirección en pendientes.
  - No corte el césped en pendientes excesivamente pronunciadas.
  - Sea extremadamente prudente cuando dé la vuelta al cortacésped o tire de la máquina hacia usted.
  - Detenga la(s) cuchilla(s) si necesita inclinar el cortacésped para transportarlo sobre superficies que no sean de hierba y cuando transporte el cortacésped de y hacia la zona en la que la va a usar.
  - Nunca use el cortacésped con defectos en las protecciones o en los dispositivos de seguridad; por ejemplo, en los deflectores y el recogedor.
  - Encienda el motor o accione el interruptor de arranque con precaución de acuerdo con las instrucciones, y con los pies bien alejados de la(s) cuchilla(s) (n).
  - No incline el cortacésped al encender el motor, excepto si el cortacésped tiene que estar inclinado para arrancar. En ese caso, no lo incline más de lo absolutamente necesario y levante sólo la parte que esté alejada del usuario.
  - No arranque el motor, si está de pie delante de la apertura de descarga.
  - No coloque nunca las manos ni pies cerca, ni debajo de las piezas giratorias. Manténgase siempre alejado de la compuerta de descarga.
  - No transporte nunca el cortacésped mientras el motor está en marcha.
  - Pare el motor y retire el enchufe de la toma de corriente. Asegúrese de que todas las piezas móviles se han detenido por completo:
    - siempre que abandone el cortacésped;
    - antes de limpiar atascos o desatascar el conducto de descarga;
    - antes de comprobar, limpiar o trabajar en el cortacésped;
    - después de golpear un objeto extraño. Inspeccione el cortacésped para comprobar que no haya daños, y realice las reparaciones antes de volver a ponerlo en marcha y utilizarlo.
- Si el cortacésped comienza a vibrar de un modo anormal, se deberá comprobar de inmediato:
- inspeccione posibles daños;
  - realice las reparaciones necesarias de las piezas dañadas;
  - compruebe que todas las tuercas, pernos y tornillos están apretados y fijos.

### Mantenimiento y almacenaje

- Mantenga bien apretados todas las tuercas, pernos y tornillos para asegurarse de que el producto está en unas condiciones de uso seguras.
- Compruebe regularmente el recogedor de césped para ver si presenta desgaste o deterioro.

- c) Por razones de seguridad, sustituya las piezas desgastadas o deterioradas.
- d) En las máquinas con varias cuchillas, tenga cuidado porque la rotación de una cuchilla puede accionar la rotación del resto.
- e) Tenga cuidado durante el ajuste de la máquina para evitar que los dedos queden atrapados entre las cuchillas móviles y las partes fijas de la máquina.
- f) Deje siempre que se enfríe el motor antes de guardar la máquina.
- g) Al realizar el mantenimiento de las cuchillas tenga en cuenta que, aunque la fuente de alimentación está apagada, las cuchillas pueden seguir en movimiento.
- h) Utilice solamente accesorios y piezas originales.

### **Avisos adicionales de seguridad**

#### **Seguridad eléctrica**



**¡PELIGRO! ¡Parada cardiaca!**

**Este producto genera un campo electromagnético durante el funcionamiento. Este campo puede influir, bajo determinadas circunstancias, en el modo de funcionamiento de implantes médicos activos o pasivos. Con el fin de evitar el riesgo de situaciones que pudieran conllevar lesiones graves o incluso mortales, las personas con un implante médico deberán consultar al médico y fabricante del implante antes de usar este producto.**

El cable debe controlarse antes del uso para ver si presenta signos de desperfectos y envejecimiento. Si el cable está dañado, compre uno cable nuevo en un centro de servicio GARDENA autorizado.

No utilice el producto si el cable eléctrico presenta indicios de daños o desgaste.

Desenchufe el cable de inmediato del suministro de corriente eléctrica, si el cable tiene cortes o el aislamiento está dañado. No toque el cable eléctrico hasta que se haya desenchufado del suministro de corriente eléctrica. No repare el cable cortado o dañado. Sustitúyalo por uno nuevo.

El cable de prolongación deberá estar desenrollado para su uso. Los cables enrollados pueden calentarse en exceso y reducir la potencia del cortacésped. Mantenga el cable de prolongación alejado del producto. Trabaje siempre alejándose de la fuente de corriente eléctrica, cortando el césped con un movimiento de ida y vuelta, en ningún caso corte el césped moviéndose en círculo.

No pase el cable por encima de objetos puntiagudos.

Desconecte antes de desenchufar la toma de corriente, el cable o el cable de prolongación, siempre del suministro de corriente eléctrica.

Apague el motor, desenchufe de la toma de corriente y examine el cable para controlar la presencia de indicios

de daños y envejecimiento antes de enrollarlo para guardarlo.

No repare el cable dañado. Sustitúyalo por uno nuevo. Utilice sólo un cable de repuesto original GARDENA.

Enrolle el cable siempre procediendo con sumo cuidado y evite doblarlo.

No transporte nunca el producto utilizando el cable para este fin.

No tire del cable para desenchufar de la toma de corriente.

Utilice el producto sólo con la tensión alterna de la red de corriente eléctrica indicada en la placa de características del producto.

Nuestros productos tienen un aislamiento doble según EN 60335. No conecte masa a una parte del producto.

Compruebe el área de trabajo para constatar la posible presencia de cables ocultos.

No utilice el producto para mantener estanques, ni tampoco cerca del agua.

#### **Seguridad personal**



**¡PELIGRO! ¡Peligro de asfixia!**

**Las piezas pequeñas se pueden ingerir con facilidad. Los niños pequeños corren el riesgo de asfixiarse con la bolsa. Por este motivo, mantenga a los niños pequeños alejados del lugar de montaje.**

No utilice el producto nunca en lugares en los que hay peligro de explosión.

Nunca utilice el producto si está cansado(a), enfermo(a) o se encuentra bajo los efectos de alcohol, drogas o medicamentos.

No sobrecargue el cortacésped.

Use guantes, zapatos antideslizantes y protección ocular.

No utilice el producto bajo condiciones húmedas.

No desmonte el producto más allá del estado en que se le ha entregado.

Arranque el cortacésped exclusivamente con el mango en posición vertical.

Utilice los mangos con sumo cuidado.

#### **Parada de seguridad**

El motor está protegido mediante una parada de seguridad que se activa al atascarse el motor o cuando el motor está sobrecargado. En este caso, pare el producto y desenchufe del suministro de corriente eléctrica. La parada de seguridad no se repone hasta soltar la palanca de arranque/parada. Retire todos los obstáculos y espere unos minutos hasta que se haya repuesto la parada de seguridad, para poder seguir utilizando el producto.

## 2. MONTAJE



**¡PELIGRO! Lesiones corporales!**

Si el cortacésped se pone en marcha accidentalmente, se corre el peligro de cortarse.

→ Espere hasta que la cuchilla se haya detenido, desenchufe el cortacésped del suministro de corriente eléctrica y póngase guantes antes de montar el cortacésped.

**Para montar el mango:**

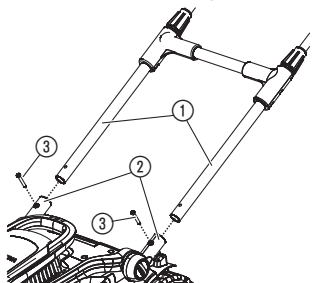

1. Coloque el mango ① en los alojamientos del mango ②.  
*Asegúrese de que el mango ① esté encajado por completo y de que los orificios en el mango están alineados en los orificios de los alojamientos del mango.*
2. Introduzca ambos tornillos ③ en los orificios de los alojamientos del mango.
3. Apriete ambos tornillos ③ con un destornillador.  
*Asegúrese de que los tornillos ③ están apretados por completo.*

**Para fijar el cable en el mango:**

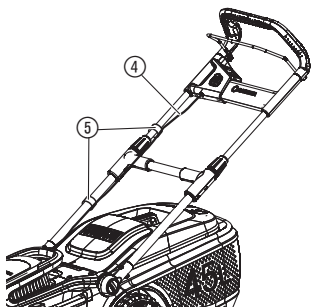

→ Fije el cable ④ con las abrazaderas ⑤ en el mango.  
*Compruebe que el cable no queda atrapado entre el mango y el cortacésped.*

**Para montar la cesta de recogida:**

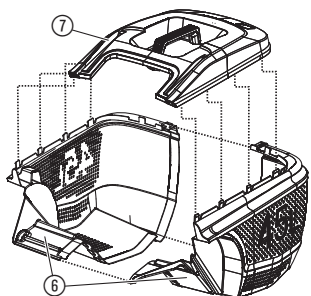

1. Conecta ambas piezas ⑥ de la cesta de recogida hasta que se acoplen de forma perceptible acústicamente.  
*Asegúrese de que todas las conexiones están insertadas.*
2. Coloque la cubierta ⑦ sobre las cesta de recogida.  
*Asegúrese de que la cubierta coincide con la cesta de recogida.*
3. Presione la cubierta ⑦ sobre la cesta de recogida hasta que las conexiones encajen de forma perceptible acústicamente.  
*Asegúrese de que todas las conexiones están insertadas.*

### 3. MANEJO



**¡PELIGRO! Lesiones corporales!**

Si el cortacésped se pone en marcha accidentalmente, se corre el peligro de cortarse.

- Espere hasta que la cuchilla se haya detenido, desenchufe el cortacésped del suministro de corriente eléctrica y póngase guantes antes de ajustar o transportar el cortacésped.

**Conectar el cortacésped:**

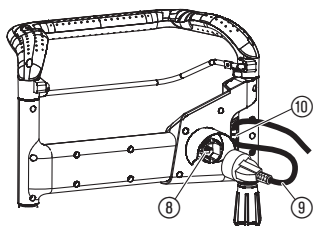

**¡PELIGRO! ¡Peligro de descarga eléctrica!**

A fin de evitar daños en el enchufe (8) hay que introducir el cable de prolongación (9) en el acoplamiento del cable (10).

- Introduzca antes de usar el cortacésped el cable de prolongación (9) en el acoplamiento del cable (10).

1. Conecte el cable de prolongación (9) al enchufe (8).
2. Pase el cable de prolongación (9) como bucle a través del acoplamiento del cable (10) y apriete.
3. Conecte el cable de prolongación (9) a una toma de corriente de 230 V.

**Para arrancar el cortacésped:**



**¡PELIGRO! Lesiones corporales!**

¡Riesgo de lesión si el cortacésped no se para al soltar la palanca de arranque!

- No puentee nunca los dispositivos de seguridad ni los interruptores. Por ejemplo, no fije la palanca de arranque al asa de fijación.

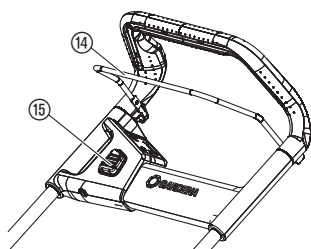

**Puesta en marcha:**

El producto está equipado con un dispositivo de seguridad a dos manos (palanca de arranque (14) y bloqueo de seguridad (15)) que evita una conexión accidental del producto.

1. Presione el bloqueo de seguridad (15) con una mano y tire de la palanca de arranque (14) con la otra mano.  
*El cortacésped se pone en marcha.*
2. Suelte el bloqueo de seguridad (15).

**Parada:**

- Suelte la palanca de arranque (14).  
*El cortacésped se detiene.*

**Para ajustar la longitud del mango:**

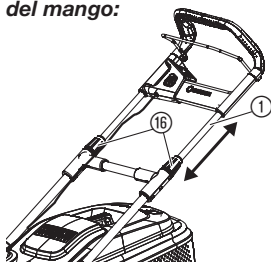

La longitud del mango se puede ajustar a la estatura.

1. Afloje las dos tuercas naranjas (16).
2. Ajuste el mango (1) a la longitud deseada.
3. Vuelva a apretar las dos tuercas naranjas (16).

### Para ajustar la altura de corte:

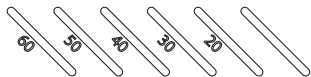
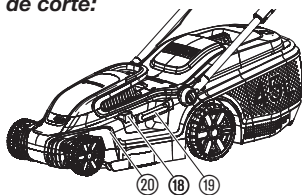

### Para usar el cortacésped con cesta de recogida:

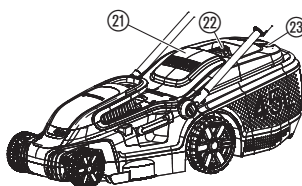

### Consejos para usar el cortacésped:

La altura de corte puede ajustarse de 20 a 60 mm en 5 posiciones.

1. Presione la tecla de ajuste (18).
2. Sujete la palanca de ajuste (19) para ajustar la altura de corte.
3. Suelte la palanca de ajuste (19) en la posición nueva.



### ¡PELIGRO! Lesiones corporales!

Lesión de corte con el giro de la cuchilla o un arranque accidental del cortacésped.

- Espere hasta que la cuchilla se haya detenido, desenchufe el cortacésped del suministro de corriente eléctrica y póngase guantes antes de abrir la trampilla protectora.
- No coloque las manos en la abertura de descarga.

1. Levante la trampilla protectora (21).
2. Coloque la cesta de recogida en el cortacésped por el mango (22). Asegúrese de que la cesta de recogida esté bien conectada.
3. Arranque el cortacésped.

**Mientras se corta el césped se abre el indicador de nivel (23). Si se cierra mientras se corta el césped, significa que la cesta de recogida está llena.**

4. Pare el cortacésped.
5. Levante la trampilla protectora (21).
6. Retire la cesta de recogida del cortacésped por el mango (22).
7. Vacíe la cesta de recogida.

Si quedan residuos de hierba en la apertura de descarga, tire hacia atrás aproximadamente 1 metro del cortacésped de forma que los residuos puedan caer por la parte trasera.

Para realizar un correcto mantenimiento del césped, recomendamos cortar el césped regularmente una vez a la semana si es posible. El césped queda más espeso si se corta a menudo.

Después de intervalos relativamente largos entre recortes (por ejemplo, en vacaciones), realice una primera pasada en una dirección y en la altura máxima, y luego dé una nueva pasada en la dirección opuesta y a la altura deseada.

Si es posible, corte el césped cuando no esté mojado. De lo contrario, el patrón de corte será irregular.

## 4. MANTENIMIENTO



**¡PELIGRO! Lesiones corporales!**

Si el cortacésped se pone en marcha accidentalmente, se corre el peligro de cortarse.

- Espere hasta que la cuchilla se haya detenido, desenchufe el cortacésped del suministro de corriente eléctrica y póngase guantes antes de efectuar el mantenimiento del cortacésped.

**Limpeza del cortacésped:**



**¡PELIGRO! Lesiones corporales!**

Peligro de lesión y riesgo de dañar el cortacésped.

- No limpie el cortacésped con agua ni tampoco con un chorro de agua (particularmente no limpie utilizando alta presión).
- No limpie con productos químicos, inclusive bencina ni disolventes. Algunos pueden destruir las piezas de plástico.

**Las entradas de aire de ventilación siempre deben estar limpias.**

**Para limpiar la parte inferior del cortacésped:**

Es más fácil limpiar la parte inferior directamente después de haber cortado el césped.

1. Coloque el cortacésped sobre un lateral procediendo con cuidado.
2. Limpie la parte inferior, la cuchilla y el orificio de descarga (24) con una brocha (no utilice objetos afilados).

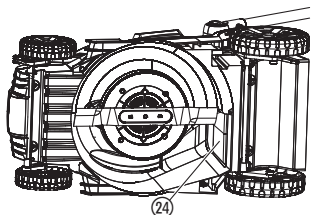

**Para limpiar la parte superior del cortacésped y la cesta de recogida:**

1. Limpie la parte superior con un paño húmedo.
2. Limpie la ranura de ventilación y la cesta de recogida con una brocha suave (no use objetos afilados).

## 5. ALMACENAMIENTO

**Puesta fuera de servicio:**

El producto se deberá guardar fuera del alcance de los niños.

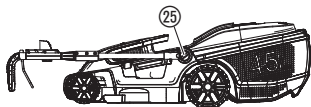

1. Desenchufe el producto del suministro de corriente eléctrica.
2. Limpie el cortacésped (véase la sección 4. MANTENIMIENTO).
3. Para ahorrar espacio, suelte los bloqueos (25) hasta que el mango se puede plegar fácilmente.  
*Compruebe que el cable no queda atrapado entre el mango y el cortacésped.*
4. Guarde el cortacésped en un lugar seco, cerrado y a prueba de heladas.

**Eliminación de la basura:**

(según normativa  
RL2012/19/UE)



El producto no deberá eliminarse con la basura doméstica normal. Se deberá eliminar según las normativas medioambientales vigentes locales.

**IMPORTANTE!**

Elimine el producto a través o por medio del puesto recolector de reciclaje del municipio respectivo.



## 6. SOLUCIÓN DE AVERÍAS



### ¡PELIGRO! Lesiones corporales!

Si el cortacésped se pone en marcha accidentalmente, se corre el peligro de cortarse.

- Espere hasta que la cuchilla se haya detenido, desenchufe el cortacésped del suministro de corriente eléctrica y póngase guantes antes de solucionar los problemas del cortacésped.

*Para sustituir la cuchilla:*



### ¡PELIGRO! Lesiones corporales!

Lesión de corte cuando la cuchilla gira estando dañada, doblada, desequilibrada o con los bordes mellados.

- No utilice el cortacésped si la cuchilla está dañada, doblada, desequilibrada o con los bordes mellados.  
→ No trate de afilar la cuchilla.

Las piezas de repuesto GARDENA están disponibles en su distribuidor GARDENA o en el centro de servicio GARDENA.

#### Utilice sólo una cuchilla original GARDENA:

- Para PowerMax 1600/37:  
Cuchilla de repuesto GARDENA, Ref. 4016.
- Para PowerMax 1800/42:  
Cuchilla de repuesto GARDENA, Ref. 4017.

→ La cuchilla sólo debe sustituirla el servicio GARDENA o un distribuidor especializado autorizado por GARDENA.

Problema	Causa probable	Solución
<b>El cortacésped no arranca</b>	Cable de prolongación no está conectado o está dañado.	→ Conecte el cable de prolongación o cámbielo en caso necesario.
	La cuchilla se bloquea.	→ Retire el obstáculo.
<b>El motor está atascado y hace ruido</b>	La cuchilla se bloquea.	→ Retire el obstáculo.
	La altura de corte es demasiado baja.	→ Aumente la altura de corte.
<b>Ruidos fuertes, el cortacésped vibra</b>	Los tornillos del motor, la fijación o el chasis del cortacésped están sueltos.	→ Solicite el apriete de los tornillos a un concesionario autorizado o al servicio GARDENA.
<b>El cortacésped funciona intermitentemente o vibra mucho</b>	La cuchilla está dañada o desgastada, o bien el soporte de la cuchilla está abierto.	→ Solicite el apriete de las cuchillas a un distribuidor especializado autorizado o al servicio GARDENA.
	La cuchilla está muy sucia.	→ Limpie el cortacésped (véase la sección 4. MANTENIMIENTO). Si esto no soluciona el problema, póngase en contacto con el servicio de GARDENA.

Problema	Causa probable	Solución
El césped no se corta limpiamente	La cuchilla está sin filo o dañada.	→ Póngase en contacto con el Servicio Técnico de GARDENA para sustituir la cuchilla.
	La altura de corte es demasiado baja.	→ Aumente la altura de corte.



**NOTA:** Diríjase, por favor, en caso de averías a su Centro de Servicio Técnico de GARDENA. Únicamente los Centros de Servicio Técnico de GARDENA, así como los distribuidores autorizados por GARDENA, pueden realizar reparaciones en sus productos.

## 7. DATOS TÉCNICOS

<i>Cortacésped eléctrico</i>	Unidad	Valor (Ref. 5037)	Valor (Ref. 5042)
Potencia nominal	W	1600	1800
Tensión a la red	V (AC)	230	230
Frecuencia de la red	Hz	50	50
Velocidad de rotación de la cuchilla	rpm	3200	3200
Ancho de corte	cm	37	42
Ajuste de altura de corte (5 posiciones)	mm	20 – 60	20 – 60
Volumen de la cesta de recogida	l	45	45
Peso	kg	13,7	15,2
Nivel de presión acústica $L_{pA}^{1)}$ Inestabilidad $k_{pA}$	dB (A)	84,7 3	84,4 3
Nivel de potencia acústica $L_{WA}^{2)}$ : medido / garantizado Inestabilidad $k_{WA}$	dB (A)	94,6 / 96 1,79	93,6 / 96 2,55
Oscilación entre el brazo y la mano $a_{vhw}^{1)}$ Inestabilidad $k_a$	$m/s^2$	2,99 1,5	< 2,5 1,5

Método de medición según: <sup>1)</sup> EN 60335-2-77 <sup>2)</sup> RL 2000/14/EC



**NOTA:** el valor indicado de emisión de vibraciones se ha medido según un procedimiento de verificación estandarizado y se puede utilizar para comparar una herramienta eléctrica con otra. Este valor puede utilizarse para realizar una evaluación preliminar de la exposición. El valor de emisión de vibraciones puede variar durante el uso efectivo de la herramienta eléctrica.

## 8. ACCESORIOS

---

<b>Cuchilla de repuesto PowerMax 1600/37 GARDENA</b>	Repuesto para cuchilla roma.	<b>Ref. 4016</b>
<b>Cuchilla de repuesto PowerMax 1800/42 GARDENA</b>	Repuesto para cuchilla roma.	<b>Ref. 4017</b>

## 9. ASISTENCIA/GARANTÍA

---

### **Asistencia:**

Póngase en contacto por favor con la dirección postal indicada en el dorso.

### **Garantía:**

En el caso de una reclamación de garantía, no se le aplicará ningún cargo por los servicios prestados.

GARDENA Manufacturing GmbH ofrece una garantía de dos años (efectiva a partir de la fecha de compra) para este producto. Esta garantía cubre todos los defectos importantes del producto que se pueda demostrar que son defectos de los materiales o de fabricación. Esta garantía se cumple suministrando un producto de sustitución totalmente funcional o reparando el producto defectuoso que nos envíe de forma gratuita, nos reservamos el derecho a elegir entre estas dos opciones. Este servicio está sujeto a las siguientes disposiciones:

- El producto se ha utilizado para el propósito previsto, según las recomendaciones que aparecen en las instrucciones de operación.

- Ni el comprador ni un tercero ha intentado reparar el producto.

Esta garantía del fabricante no afecta a los derechos de garantía contra el distribuidor/minorista.

Si surge algún problema con este producto, comuníquese con nuestro departamento de asistencia o envíe el producto defectuoso junto con una breve descripción de la avería a GARDENA Manufacturing GmbH, asegurándose de tener suficientemente cubiertos los gastos de envío y de haber seguido las pautas de franqueo y embalaje pertinentes. Una reclamación de garantía debe ir acompañada por una copia de la prueba de compra.

### **Piezas de desgaste:**

La cuchilla y las ruedas son piezas de desgaste y, por lo tanto, están excluidas de la garantía.

## **DE Produkthaftung**

Wir weisen ausdrücklich darauf hin, dass wir in Übereinstimmung mit dem Produkthaftungsgesetz nicht für Schäden haften, die durch unsere Produkte entstehen, wenn diese unsachgemäß und nicht durch einen von uns autorisierten Servicepartner repariert wurden oder wenn keine Original GARDENA Teile oder von uns zugelassene Teile verwendet wurden.

## **EN Product liability**

In accordance with the German Product Liability Act, we hereby expressly declare that we accept no liability for damage incurred from our products where said products have not been properly repaired by a GARDENA-approved service partner or where original GARDENA parts or parts authorised by GARDENA were not used.

## **FR Responsabilité**

Conformément à la loi relative à la responsabilité du fait des produits défectueux, nous déclarons expressément par la présente que nous déclinons toute responsabilité pour les dommages résultant de nos produits, si lesdits produits n'ont pas été correctement réparés par un partenaire d'entretien agréé GARDENA ou si des pièces d'origine GARDENA ou des pièces agréées GARDENA n'ont pas été utilisées.

## **NL Productaansprakelijkheid**

Conform de Duitse wet inzake productaansprakelijkheid verklaren wij hierbij uitdrukkelijk dat wij geen aansprakelijkheid aanvaarden voor schade ontstaan uit onze producten waarbij deze producten niet zijn gerepareerd door een GARDENA-erkende servicepartner of waarbij geen originele GARDENA-onderdelen of onderdelen die door GARDENA zijn goedgekeurd zijn gebruikt.

## **SV Produktsvar**

I enlighet med tyska produktansvarslagar förklarar vi härmed uttryckligen att vi inte åtar oss något ansvar för skador som orsakas av våra produkter där produkterna inte har genomgått korrekt reparation från en GARDENA-godkänd servicepartner eller där originaldelar från GARDENA eller delar godkända av GARDENA inte använts.

## **DA Produktsvar**

I overensstemmelse med den tyske produktansvarslov erklærer vi hermed udtrykkeligt, at vi ikke påtager os noget ansvar for skader på vores produkter, hvis de pågældende produkter ikke er blevet repareret korrekt af en GARDENA-godkendt servicepartner, eller hvor der ikke er brugt originale GARDENA-reservedele eller godkendte reservedele fra GARDENA.

## **FI Tuotevastuu**

Saksan tuotevastuulain mukaisesti emme ole vastuussa laitteiden vaurioista, jos korjauksia ei ole tehnyt GARDENAn hyväksymä huoltoliike tai jos niiden syyinä on muiden kuin alkuperäisten GARDENA-varaosien tai GARDENAn hyväksymien varaosien käyttö.

## **IT Responsabilità del prodotto**

In conformità con la Legge tedesca sulla responsabilità del prodotto, con la presente dichiariamo espressamente che decliniamo qualsiasi responsabilità per danni causati dai nostri prodotti qualora non siano stati correttamente riparati presso un partner di assistenza approvato GARDENA o laddove non siano stati utilizzati ricambi originali o autorizzati GARDENA.

## **ES Responsabilidad sobre el producto**

De acuerdo con la Ley de responsabilidad sobre productos alemana, por la presente declaramos expresamente que no aceptamos ningún tipo de responsabilidad por los daños ocasionados por nuestros productos si dichos productos no han sido reparados por un socio de mantenimiento aprobado por GARDENA o si no se han utilizado piezas originales GARDENA o piezas autorizadas por GARDENA.

## **PT Responsabilidade pelo produto**

De acordo com a lei alemã de responsabilidade pelo produto, declaramos que não nos responsabilizamos por danos causados pelos nossos produtos, caso os tais produtos não tenham sido devidamente reparados por um parceiro de assistência GARDENA aprovado ou se não tiverem sido utilizadas peças GARDENA originais ou peças autorizadas pela GARDENA.

## **PL Odpowiedzialność za produkt**

Zgodnie z niemiecką ustawą o odpowiedzialności za produkt, niniejszym wyraźnie oświadczamy, że nie ponosimy żadnej odpowiedzialności za szkody poniesione na skutek użytkowania naszych produktów, w przypadku gdy naprawa tych produktów nie była odpowiednio przeprowadzana przez zatwierdzonego przez firmę GARDENA partnera serwisowego lub nie stosowano oryginalnych części GARDENA albo części autoryzowanych przez tę firmę.

## **HU Termékszavatosság**

A németországi termékszavatossági törvénnyel összhangban ezzel nyomatékosan kijelentjük, hogy nem vállalunk felelősséget a termékeinkben keletkezett olyan károkért, amelyek valamely GARDENA által jóváhagyott szervizpartner által nem megfelelően végzett javításból adódtak, vagy amely során nem eredeti GARDENA alkatrészeket vagy a GARDENA által jóváhagyott alkatrészeket használtak fel.

## **CS Odpovědnost za výrobek**

V souladu s německým zákonem o odpovědnosti za výrobek tímto výslovně prohlašujeme, že nepřijímáme žádnou odpovědnost za poškození vzniklá na našich výrobcích, kdy zmíněné výrobky nebyly řádně opraveny schváleným servisním partnerem GARDENA nebo kdy nebyly použity originální náhradní díly GARDENA nebo náhradní díly autorizované společností GARDENA.

## **SK Zodpovednosť za produkt**

V súlade s nemeckými právnymi predpismi upravujúcimi zodpovednosť za výrobok týmto výslovne prehlasujeme, že nenesieme žiadnu zodpovednosť za škody spôsobené našimi výrobkami, v prípade ktorých neboli náležité opravy vykonané servisným partnerom schváleným spoločnosťou GARDENA alebo neboli použité diely spoločnosti GARDENA alebo diely schválené spoločnosťou GARDENA.

## **EL Ευθύνη προϊόντος**

Σύμφωνα με τον γερμανικό νόμο περί Ευθύνης για τα Προϊόντα, με το παρόν δηλώνουμε ρητώς ότι δεν αποδεχόμαστε καμία ευθύνη για τυχόν ζημιές που προκύπτουν από τα προϊόντα μας εάν αυτά δεν έχουν επισκευαστεί σωστά από κάποιον εγκεκριμένο συνεργάτη επισκευών της GARDENA ή εάν δεν έχουν χρησιμοποιηθεί αυθεντικά εξαρτήματα GARDENA ή εξαρτήματα εγκεκριμένα από την GARDENA.

## **SL Odgovornost proizvajalca**

V skladu z nemškimi zakoni o odgovornosti za izdelke, izrecno izjavljajo, da ne sprejemamo nobene odgovornosti za škodo, ki jo povzročijo naši izdelki, če teh niso ustrezno popravili GARDENINI odobreni servisni partnerji ali pri tem niso bili uporabljeni originalni GARDENINI nadomestni deli ali GARDENINIMI homologiranimi nadomestnimi deli.

## **HR Pouzdanost proizvoda**

Sukladno njemačkom zakonu o pouzdanosti proizvoda, ovime izričito izjavljujemo kako ne prihvaćamo nikakvu odgovornost za oštećenja na našim proizvodima nastala uslijed neispravnog popravka od strane servisnog partnera kojeg odobrava GARDENA ili uslijed nekorištenja originalnih GARDENA dijelova ili dijelova koje odobrava GARDENA.

## **RO Răspunderea pentru produs**

În conformitate cu Legea germană privind răspunderea pentru produs, declarăm în mod expres prin prezentul document că nu acceptăm nicio răspundere pentru defecțiunile suferite de produsele noastre atunci când acestea nu au fost reparate în mod corect de un atelier de service partener, aprobat de GARDENA, sau când nu au fost utilizate piese GARDENA originale sau piese autorizate de GARDENA.

## **BG Отговорност за вреди, причинени от стоки**

Съгласно германския Закон за отговорността за вреди, причинени от стоки, с настоящото изрично декларираме, че не носим отговорност за щети, причинени от нашите продукти, ако те не са били правилно ремонтирани от одобрен от GARDENA сервиз или ако не са използвани оригинални части на GARDENA или части, одобрени от GARDENA.

## **ET Tootevastutus**

Vastavalt Saksamaa tootevastutusseadusele deklareerime kaesolevaga selgesõnaliselt, et me ei kannu mingisugust vastutust meie toodetest tingitud kahjude eest, kui need tooted ei ole korrektselt parandatud GARDENA heakskiidetud hoolduspartneri poolt või kui parandamisel ei ole kasutatud GARDENA originaalosi või GARDENA volitatud osi.

## **LT Gaminio patikimumas**

Mes aiškiai pareiškiame, kad, atsižvelgiant į Vokietijos gaminių patikimumo įstatymą, nepriisiame atsakomybės dėl bet kokios žalos, patirtos dėl mūsų gaminių, jeigu jie buvo netinkamai taisomi arba jų dalys buvo pakeistos neoriginaliomis GARDENA dalimis ar nepatvirtintomis dalimis, arba jeigu remonto darbai buvo atliekami ne GARDENA techninės priežiūros centro specialistų.

## **LV Atbildība par produkcijas kvalitāti**

Saskaņā ar Vācijas likumu par atbildību par produkcijas kvalitāti ar šo mēs paziņojam, ka neuzņemamies atbildību par bojājumiem, kas radušies, lietojot mūsu izstrādājumus, kuru remontu nav veicis uzņēmuma GARDENA apstiprināts apkopes partneris vai kuru remontam netika izmantotas oriģinālās GARDENA detaļas vai detaļas, kuru lietošanu apstiprinājis uzņēmums GARDENA.

<p><b>DE EU-Konformitätserklärung</b></p> <p>Der Unterzeichner, Husqvarna AB, 561 82 Huskvarna, Schweden, bescheinigt hiermit, dass die nachstehend aufgeführten Geräte bei Verlassen des Werks die harmonisierten EU-Leitlinien, EU-Normen für Sicherheit und besondere Normen erfüllen. Dieses Zertifikat verliert seine Gültigkeit, wenn die Geräte ohne unsere Genehmigung verändert werden.</p>	<p><b>HU EK megfeleléségi nyilatkozat</b></p> <p>Alulírott Husqvarna AB, 561 82 Huskvarna, Svédország ezzel tanúsítja, hogy az alábbiakban leírt egységek a gyár elhagyásakor megfeleltek a harmonizált uniós előírásoknak és biztonsági és termékspecifikus szabványoknak. Ez a tanúsítvány érvényes veszt, ha az egységeket jóváhagyásunk nélkül átalakítják.</p>
<p><b>EN EC Declaration of Conformity</b></p> <p>The undersigned, Husqvarna AB, 561 82 Huskvarna, Sweden, hereby certifies that, when leaving our factory, the units indicated below are in accordance with the harmonised EU guidelines, EU standards of safety and product specific standards. This certificate becomes void if the units are modified without our approval.</p>	<p><b>CS Prohlášení o shodě ES</b></p> <p>Niže uvedená společnost Husqvarna AB, 561 82 Huskvarna, Švédsko, tímto potvrzuje, že při opuštění naší továrny jsou jednotky uvedené níže v souladu s harmonizačnými pokyny EU, standardy EU ohledně bezpečnosti a specifickými produktovými standardy. Tento certifikát pozbyvá platnosti, pokud dojde k úpravě jednotek bez našeho schválení.</p>
<p><b>FR Déclaration de conformité CE</b></p> <p>Le constructeur, soussigné : Husqvarna AB, 561 82 Huskvarna, Suède, déclare qu'à la sortie de ses usines le matériel neuf désigné ci-dessous était conforme aux prescriptions des directives européennes énoncées ciaprès et conforme aux règles de sécurité et autres règles qui lui sont applicables dans le cadre de l'Union européenne. Toute modification apportée à cet appareil sans notre accord annule la validité de ce certificat.</p>	<p><b>SK EÚ vyhlásenie o zhode</b></p> <p>Dolu podpísaná spoločnosť Husqvarna AB, 561 82 Huskvarna, Švédsko týmto osvedčuje, že nižšie uvedené jednotky boli v súlade s harmonizačnými usmerneniami EÚ, normami EÚ v oblasti bezpečnosti a špecifickými normami týkajúcimi sa produktu v čase opustenia výrobného závodu. Toto osvedčenie stráca platnosť, ak boli jednotky zmenené bez nášho súhlasu.</p>
<p><b>NL EG-conformiteitsverklaring</b></p> <p>De ondergetekende, Husqvarna AB, 561 82 Huskvarna, Zweden, verklaart hierbij dat de producten die hieronder staan vermeld, wanneer ze onze fabriek verlaten, in overeenstemming zijn met de geharmoniseerde Europese richtlijnen, EU-normen voor veiligheid en productspecifieke normen. Dit certificaat vervalt als de producten worden aangepast zonder onze toestemming.</p>	<p><b>EL Δήλωση Συμμόρφωσης EK</b></p> <p>Η υπογεγραμμένη εταιρεία, Husqvarna AB, 561 82 Huskvarna, Σουηδία, πιστοποιεί ότι, κατά την έξοδο από το εργοστάσιο, οι μονάδες που αναφέρονται κατωτέρω συμμορφώνονται με τις ευρωπαϊκές οδηγίες ΕΕ, τα πρότυπα ασφαλείας της ΕΕ και τα συγκεκριμένα πρότυπα προϊόντος. Αυτό το πιστοποιητικό καθίσταται άκυρο εάν οι μονάδες έχουν τροποποιηθεί χωρίς την έγκρισή μας.</p>
<p><b>SV EG-försäkran om överensstämmelse</b></p> <p>Undertecknad firma Husqvarna AB, 561 82 Huskvarna, Sverige, intygar härmed att nedan nämnda produkter, när de lämnar vår fabrik, överensstämmer med EU:s riktlinjer, EU:s säkerhetsstandarder och produktspecifika standarder. Detta intygg skall ogiltigförklaras om produkten ändras utan vårt godkännande.</p>	<p><b>SL Izjava ES o skladnosti</b></p> <p>Spodaj podpisana, Husqvarna AB, 561 82 Huskvarna, Švedska, s to izjavo potrjuje, da je bila spodaj navedena enota ob izhodu iz tovarne skladna z usklajevalnimi smernicami EU, standardi EU za varnost in standardi, specifičnimi za izdelek. Izjava postane neveljavna v primeru neodobrene spremembe enote.</p>
<p><b>DA EU-overensstemmelseserklæring</b></p> <p>Undertegnede, Husqvarna AB, 561 82 Huskvarna, Sverige erklærer hermed, at nedenfor anførte enheder er i overensstemmelse med de harmoniserede EU-rettningsslinjer, EU-standarder for sikkerhed og produktspecifikke standarder, når de forlader fabrikken. Denne erklæring ugyldiggøres, hvis enhederne ændres uden vores godkendelse.</p>	<p><b>HR Izjava o uskladenosti EZ</b></p> <p>Niže potpisana Husqvarna AB, 561 82 Huskvarna, Švedska, ovime potvrđuje kako su u nastavku navedene jedinice prilikom napuštanja tvornice bile u skladu s uskladenim smjernicama EU, EU sigurnosnim standardima i standardima specifičnima za proizvod. Ova certifikacija poništava se ako se jedinice izmjenjuju bez odobrenja.</p>
<p><b>FI EY-vaatimustenmukaisuusvakuutus</b></p> <p>Husqvarna AB, 561 82 Huskvarna, Ruotsi, vakuuttaa täten, että alla mainitut laitteet ovat tehtaalta lähtiesään yhdenmukaiset EU-säännösten, EU:n turva-standardien ja tuotekohtaisten standardien mukaisia. Tämä vakuutus mitätöityy, jos laitteita muokataan ilman hyväksyntäämme.</p>	<p><b>RO Declarație de conformitate CE</b></p> <p>Subscrisa, Husqvarna AB, 561 82 Huskvarna, Suedia, certifică prin prezenta că, la momentul ieșirii din fabrica noastră, unitățile indicate mai jos sunt în conformitate cu directivele UE armonizate, cu standardele UE de siguranță și cu standardele specifice ale produsului. Prezentul certificat devine nul dacă unitățile sunt modificate fără aprobarea noastră.</p>
<p><b>IT Dichiarazione di conformità CE</b></p> <p>La sottoscritta Husqvarna AB, 561 82 Huskvarna, Svezia, certifica che il prodotto qui di seguito indicato, nei modelli da noi commercializzati, è conforme alle direttive armonizzate UE nonché agli standard di sicurezza UE e agli standard specifici di prodotto. Qualunque modifica apportata al prodotto senza nostra specifica autorizzazione invalida la presente dichiarazione.</p>	<p><b>BG Декларация за съответствие на ЕО</b></p> <p>С настоящото долуподписаната, Husqvarna AB, 561 82 Huskvarna, Швеция, удостоверява, че при напускане на фабриката модулите, посочени по-долу, са в съответствие с хармонизираните директиви на ЕС, стандартите на ЕС за безопасност и специфичните за продукта стандарти. Този сертификат става невалиден, ако модулите са променени без нашето одобрение.</p>
<p><b>ES Declaración de conformidad CE</b></p> <p>El abajo firmante, Husqvarna AB, 561 82 Huskvarna, Suecia, certifica por la presente que, cuando salen de la fábrica, las unidades indicadas a continuación cumplen las normas de armonización de la UE, las normas de la UE sobre seguridad y las normas específicas del producto. Este certificado quedará sin efecto si se modifican las unidades sin nuestra autorización.</p>	<p><b>ET EÜ vastusvõtteklaratsioon</b></p> <p>Allkirjutatu Husqvarna AB, 561 82 Huskvarna, Rootsi, kinnitab käesolevaga, et tehased väljulehit vastavad alpool nimetatud seadmed harmoneeritud EL-i suunistele, EL-i ohutusstandarditele ja tootele eriomastele standarditele. See vastusvõtteklaratsioon kaotab kehtivuse, kui seadet muudetakse ilma meie heakskiiduta.</p>
<p><b>PT Declaração de conformidade CE</b></p> <p>O abaixo assinado, Husqvarna AB, 561 82 Huskvarna, Suécia, certifica por este meio que, ao sair da nossa fábrica, as unidades indicadas acima estão em conformidade com as diretivas uniformizadas da UE, os padrões de segurança da UE e os padrões específicos do produto. Este certificado deixa de ser válido se as unidades forem modificadas sem a nossa aprovação.</p>	<p><b>LT EB atitikties deklaracija</b></p> <p>Husqvarna AB, 561 82 Huskvarna, Sweden, garantuoja, kad iš gamyklos siunčiami toliau nurodyti įrenginiai atitinka suderintus EB reikalavimus, EB saugos ir konkretaus gaminio standartus. Pakeltus gaminį be mūsų patvirtinimo, nutraukiamas šio sertifikato galiojimas.</p>
<p><b>PL Deklaracja zgodności WE</b></p> <p>Niżej podpisany przedstawiciel firmy Husqvarna AB, 561 82 Huskvarna, Szwecja, niniejszym oświadcza, że podane poniżej wyroby opuszczonej fabrykę są zgodne ze zharmonizowanymi normami UE oraz z obowiązującymi w UE przepisami bezpieczeństwa i normami dotyczącymi danego produktu. Modyfikacja wyrobów bez naszej zgody powoduje unieważnienie niniejszego certyfikatu.</p>	<p><b>LV EK atbilstības deklarācija</b></p> <p>Uzņēmums Husqvarna AB, 561 82 Huskvarna, Zviedrija, ir parakstu apliecinā, ka tālāk minētās vienības, pametot rūpnīcā, atbilst saskatotajām ES vadlīnijām, ES drošības standartiem un iestrādājumiem specifiskajiem standartiem. Šis sertifikāts tiek anulēts, ja šīs vienības tiek modificētas bez mūsu apstiprinājuma.</p>



**Deutschland / Germany**

**GARDENA**  
Manufacturing GmbH  
Central Service  
Hans-Lorenser-Straße 40  
D-89079 Ulm  
Produktfragen:  
(+49) 731 490-123  
Reparaturen:  
(+49) 731 490-290  
service@gardena.com

**Albania**

**COBALT** Sh.p.k.  
Rr. Siri Kodra  
1000 Tirana

**Argentina**

Husqvarna Argentina S.A.  
Av. del Libertador 5954 –  
Piso 11 – Torre B  
(C1428ARP) Buenos Aires  
Phone: (+54) 11 5194 5000  
info.gardena@  
ar.husqvarna.com

**Armenia**

Garden Land Ltd.  
61 Tigran Mets  
0005 Yerevan

**Australia**

Husqvarna Australia Pty. Ltd.  
Locked Bag 5  
Central Coast BC  
NSW 2252  
Phone: (+61) (0) 2 4352 7400  
customer.service@  
husqvarna.com.au

**Austria / Österreich**

Husqvarna Austria GmbH  
Industriezeile 36  
4010 Linz  
Tel.: (+43) 732 77 01 01-485  
service.gardena@  
husqvarnagroup.com

**Azerbaijan**

Firm Progress  
a. Aliyev Str. 26A  
1052 Baku

**Belgium**

Husqvarna België nv/sa  
Gardena Division  
Rue Egide Van Opheim 111  
1180 Uccle / Ukkel  
Tel.: (+32) 2 720 92 12  
info@gardena.be

**Bosnia / Herzegovina**

**SILK TRADE** d.o.o.  
Industrijska zona Bukva bb  
74260 Tešanj

**Brazil**

Husqvarna do Brasil Ltda  
Av. Francisco Matarazzo,  
1400 – 19º andar  
São Paulo – SP  
CEP: 05001-903  
Tel: 0800-112252  
marketing.br.husqvarna@  
husqvarna.com.br

**Bulgaria**

**AGROLAND** България АД  
бул. 8 Декември, №13  
Офис 5  
1700 Студентски град  
София  
Тел.: (+359) 246 669 10  
info@agroland.eu

**Canada / USA**

**GARDENA** Canada Ltd.  
100 Summerlea Road  
Brampton, Ontario L6T 4X3  
Phone: (+1) 905 792 9330  
info@gardenacanada.com

**Chile**

Maquinarias Agroforestales  
Ltda. (Maga Ltda.)  
Santiago, Chile  
Avda. Chertston  
# 8355 comuna Las Condes  
Phone: (+56) 2 202 4417  
Dalton@мага.cl  
Zipcode: 7560330

**China**

Husqvarna (Shanghai)  
Management Co., Ltd.  
章世华 (上海) 管理有限公司  
3F, Beng Square B  
No207, Song Hong Rd.,  
Chang Ning District,  
Shanghai, PRC, 200335  
上海市长宁区沁虹路207号明  
基广场B座3楼, 邮编: 200335

**Colombia**

Husqvarna Colombia S.A.  
Calle 18 No. 68 D-31, zona  
Industrial de Montevideo  
Bogotá, Cundinamarca  
Tel. 571 2922700 ext. 105  
jairo.salazar@  
husqvarna.com.co

**Costa Rica**

Compania Exim  
Euroiberoamericana S.A.  
Los Colegios, Moravia,  
200 metros al Sur del Colegio  
Saint Francis – San José  
Phone: (+506) 297 68 83  
exim\_euro@racsa.co.cr

**Croatia**

**SILK ADRIA** d.o.o.  
Josipa Lončara 3  
10090 Zagreb  
Phone: (+385) 1 3794 580  
silk.adria@zg.t-com.hr

**Cyprus**

Med Marketing  
17 Digeni Akrita Ave  
P.O. Box 27017  
1641 Nicosia

**Czech Republic**

Husqvarna Česko s.r.o.  
Türkova 2319/5b  
149 00 Praha 4 – Chodov  
Bezplatná infolinka:  
800 100 425  
servis@cz.husqvarna.com

**Denmark**

**GARDENA DANMARK**  
Lejrvvej 19, st.  
3500 Værløse  
Tlf.: (+45) 70264770  
husqvarna@husqvarna.dk  
www.gardena.com/dk

**Dominican Republic**

**BOSQUESA, S.R.L.**  
Carretera Santiago Licey  
Km. 5 ½  
Esquina Copal II,  
Santiago  
Dominican Republic  
Phone: (+809) 736-0333  
joserbosquesa@claro.net.do

**Ecuador**

Husqvarna Ecuador S.A.  
Arupos E1-181 y 10 de  
Agosto Quito, Pichincha  
Tel: (+593) 22800739  
francisco.jacom@  
husqvarna.com.ec

**Estonia**

Husqvarna Eesti OÜ  
Gardena Division  
Valdeku 132  
Tallinn  
Phone: (+359) 246 669 10  
info@gardena.ee

**Finland**

Oy Husqvarna Ab  
Gardena Division  
Lautatarhankatu 8 B / PL 3  
00581 HELSINKI  
info@gardena.fi

**France**

Husqvarna France  
9/11 Allée des pierres mayettes  
92635 Gennevilliers Cedex  
France  
http://www.gardena.com/fr  
N° AZUR: 0 810 00 78 23  
(Prix d'un appel local)

**Georgia**

ALD Group  
Belashvili 8  
1159 Tbilisi

**Great Britain**

Husqvarna UK Ltd  
Preston Road  
Aycliffe Industrial Park  
Newton Aycliffe  
County Durham  
DL5 6UP  
info.gardena@  
husqvarna.co.uk

**ГРЕЦΙΑ**

**ΠΕΠΑΔΟΠΟΥΛΟΣ ΑΕΒΕ**  
Λεωφ. Αθηνών 92  
Αθήνα  
T.K. 104 2  
Ελλάδα  
Τηλ. (+30) 210 5193 100  
info@papadopoulos.gr

**Hungary**

Husqvarna Magyarország Kft.  
Ezred u. 1-3  
1044 Budapest  
Telefon: (+36) 1 251-4161  
vevoszolgalat.husqvarna@  
husqvarna.hu

**Iceland**

Ó. Johnson & Kaaber  
Tunguhalis 1  
110 Reykjavik  
ojj@ojk.is

**Ireland**

Husqvarna UK Ltd  
Preston Road  
Aycliffe Industrial Park  
Newton Aycliffe  
County Durham  
DL5 6UP  
info.gardena@  
husqvarna.co.uk

**Italy**

Husqvarna Italia S.p.A.  
Via Santa Vecchia 15  
23868 VALMADRERA (L.C.)  
Phone: (+39) 0341.203.111  
assistenza.italia@  
it.husqvarna.com

**JAPAN**

**KAKIUCHI** Co. Ltd.  
Sumitomo Realty &  
Development Kojimachi  
BLDG., 8F  
5-1 Nibanncyo  
Chiyoda-ku  
Tokyo 102-0084  
Phone: (+81) 33 264 4721  
m\_ishihara@kaku-ichi.co.jp

**Kazakhstan**

**LAMED** Ltd.  
155/1, Tazhibayevoy Str.  
050060 Almaty  
IP Schmidt  
Abayavenue 3B  
110 005 Kostanay

**Korea**

Kyung Jin Trading CO., LTD.  
107-4, SunDuk Bld.,  
YangJae-dong,  
Seochu-gu,  
Seoul, (zipcode: 137-891)  
Phone: (+82) (0)2 574-6300

**Kyrgyzstan**

Alye Maki  
av. Moladaya Guardir J 3  
720014  
Bishkek

**Latvia**

Husqvarna Latvija SIA  
Gardena Division  
Ulbrokas 19A  
LV-1021 Riga  
info@gardena.lv

**Lithuania**

**UAB Husqvarna Lietuva**  
Gardena Division  
Atėities pl. 77C  
LT-52104 Kaunas  
info@gardena.lt

**Luxembourg**

Magasins Jules Neuberg  
33 rue Jacques Stas  
Luxembourg-Gasperich 2549  
Case Postale No. 12  
Luxembourg 2010  
Phone: (+352) 40 14 01  
api@neuberg.lu

**Mexico**

**AFOSA**  
Av. Lopez Mateos Sur # 5019  
Col. La Calma 45070  
Zapopan, Jalisco  
Mexico  
Phone: (+52) 33 3818-3434  
icornejo@afosa.com.mx

**Moldova**

Convel S.R.L.  
290A Muncesti Str.  
2002 Chisinau

**Netherlands**

Husqvarna Nederland B.V.  
GARDENA Division  
Postbus 50131  
1305 AC ALMERE  
Phone: (+31) 36 521 00 10  
info@gardena.nl

**Neth. Antilles**

Jonka Enterprises N.V.  
St. Rosa Weg 196  
P.O. Box 8200  
Curaçao  
Phone: (+599) 9 767 66 55  
pgm@jonka.com

**New Zealand**

Husqvarna New Zealand Ltd.  
PO Box 76-437  
Manukau City 2241  
Phone: (+64) (0) 9 9202410  
support.nz@husqvarna.co.nz

**Norway**

Husqvarna Norge AS  
Gardena Division  
Trøskensveien 36  
1708 Sarpsborg  
Tel: 69 10 47 00  
www.gardena.no

**Peru**

Husqvarna Perú S.A.  
Jr. Ramón Cárcamo 710  
Lima 1  
Tel: (+51) 1 3320400 ext. 416  
juan.rumzgo@  
husqvarna.com

**Poland**

Husqvarna  
Poland Spółka z o.o.  
ul. Wysockiego 15 b  
03-371 Warszawa  
Phone: (+48) 22 330 96 00  
gardena@husqvarna.com.pl

**Portugal**

Husqvarna Portugal, SA  
Lagoa – Albarraque  
2635 – 595 Rio de Mouro  
Tel.: (+351) 21 922 85 30  
Fax: (+351) 21 922 85 36  
info@gardena.pt

**Romania**

Madex International Srl  
Soseaua Odaii 117-123,  
RO 013603 Bucuresti, S 1  
Phone: (+40) 21 352.76.03  
madex@mes.ro

**Russia / Россия**

ООО „Хускварна“  
141400, Московская обл.,  
г. Химки,  
улица Ленинградская,  
владение 39, стр.6.  
Бизнес Центр  
„Химки Бизнес Парк“,  
помещение 0B02.04  
http://www.gardena.ru

**Serbia**

Dometl d.o.o.  
Autoput za Novi Sad bb  
11273 Belgrade  
Phone: (+381) 118 488 812  
miroslav.jejina@dometl.rs

**Singapore**

Hy-Ray PRIVATE LIMITED  
40 Jalan Pemimpin  
#02-09 Tat Ann Building  
Singapore 577185  
Phone: (+65) 6253 2277  
shying@hyray.com.sg

**Slovak Republic**

Husqvarna Česko s.r.o.  
Türkova 2319/5b  
149 00 Praha 4 – Chodov  
Bezplatná infolinka:  
800 154 044  
servis@sk.husqvarna.com

**Slovenia**

Husqvarna Austria GmbH  
Industriezeile 36  
4010 Linz  
Tel.: (+43) 732 77 01 01-485  
service.gardena@  
husqvarnagroup.com

**South Africa**

Husqvarna  
Husqvarna (Pty) Ltd  
Postnet Suite 250  
Private Bag X6,  
Cascades, 3202  
South Africa  
Phone: (+27) 33 846 9700  
info@gardena.co.za

**Spain**

Husqvarna España S.A.  
Calle de Rivas n° 10  
28052 Madrid  
Phone: (+34) 91 708 05 00  
atencioncliente@gardena.es

**Switzerland**

Agrofix n.v.  
Verlengde Hogestraat # 22  
Binne  
Phone: (+597) 472426  
agrofix@sr.net  
Pobox : 2006  
Paramaribo  
Suriname – South America

**Sweden**

Husqvarna AB  
Gardena Division  
S-561 82 Huskvarna  
info@gardena.se

**Switzerland / Schweiz**

Husqvarna Schweiz AG  
Consumer Products  
Industriestrasse 10  
5506 Mägenwil  
Phone: (+41) (0) 62 887 37 90  
info@gardena.ch

**Turkey**

Dost Bağcı Dış Ticaret  
Müesseslik A.Ş  
Yunus Mah. Adil Sok. No:3  
İç Kapı No: 1 Kartal  
34873 İstanbul  
Phone: (+90) 216 38 93 939  
info@dostbahca.com.tr

**Ukraine / Україна**

ТОВ „Хусварна Україна“  
вул. Васильківська, 34,  
офіс 204-г  
03022, Київ  
Тел. (+38) 044 498 39 02  
info@gardena.ua

**Uruguay**

**FELI SA**  
Entre Ríos 1083 CP 11800  
Montevideo – Uruguay  
Tel: (+598) 22 03 18 44  
info@felisa.com.uy

**Venezuela**

Corporación Casa y Jardín C.A.  
Av. Caroní, Edif. Trezmen, PB.  
Colinas de Bello Monte,  
1050 Caracas.  
Tlf: (+58) 212 992 33 22  
info@casayjardin.net.ve

5037-20.960.02/1017  
© GARDENA  
Manufacturing GmbH  
D-89070 Ulm  
http://www.gardena.com