

EVC 1000 Art. 4068

D	Betriebsanleitung Elektro-Vertikutierer	CZ	Návod k použití Elektrický vertikutátor
GB	Operating Instructions Electric Aerator	SK	Návod na použitie Elektrický vertikutátor
F	Mode d'emploi Scarificateur électrique	GR	Οδηγίες χρήσεως Ηλεκτρικός αναμοχλευτής
NL	Instructies voor gebruik Elektrische verticuteermachine	RUS	Инструкция по эксплуатации Аэратор электрический
S	Bruksanvisning Elektrisk Vertikalskärare	SLO	Navodilo za uporabo Električni rahljalnik
DK	Brugsanvisning Elektrisk vertikalskærer	HR	Upute za uporabu Električni prozračivač
FIN	Käyttöohje Sähkökäyttöinen pystyleikkuri	SRB	Uputstvo za upotrebu Električni vertikalator
N	Bruksanvisning Elektrisk vertikalskjærer	UA	Інструкція з експлуатації Аератор електричний
I	Istruzioni per l'uso Scarificatore elettrico	RO	Instrucțiuni de utilizare Aerator / afânător electric
E	Manual de instrucciones Aireador eléctrico	TR	Kullanım Klavuzu Elektro-Çim Havalandırma
P	Instruções de utilização Escarificador de relva eléctrico	BG	Инструкция за експлоатация Електрически аератор за трева
PL	Instrukcja obsługi Elektryczny wertykulator	AL	Manual përdorimi Elektro-Ajrosës
H	Használati útmutató Elektromos mélyszellőztető	EST	Kasutusjuhend Electric muruõhutaja
		LT	Ekspluatavimo instrukcija Elektrinis vejos aeratorius
		LV	Lietošanas instrukcija Elektriskais zālāju aerators

Scarificateur électrique EVC 1000 GARDENA



Ceci est la traduction du mode d'emploi original allemand.

Nous vous remercions de bien vouloir lire attentivement ce mode d'emploi avant d'utiliser votre scarificateur électrique. Utilisez ce mode d'emploi pour vous familiariser avec l'appareil, son fonctionnement, sa bonne utilisation et les conseils de sécurité.



Cet appareil peut être utilisé par des enfants de plus de 8 ans ainsi que par des personnes ayant des capacités physiques, sensorielles ou mentales amoindries, ou bien un déficit d'expériences ou de connaissances, si ceux-ci sont sous surveillance ou qu'ils ont été instruits sur une utilisation sûre de l'appareil ou qu'ils ont été instruits sur les dangers inhérents. Les enfants ne doivent pas être autorisés à jouer avec cet appareil. Le nettoyage et l'entretien par l'utilisateur ne doivent pas être effectués par des enfants sans surveillance. L'âge recommandé pour l'utilisation de l'appareil par des jeunes gens est de 16 ans au moins.

→ Conservez précieusement ce mode d'emploi.

Table des matières

1. Domaine d'utilisation de votre scarificateur GARDENA	21
2. Consignes de sécurité	22
3. Fonctionnement	24
4. Montage	25
5. Utilisation	25
6. Maintenance	26
7. Incidents de fonctionnement	27
8. Mise hors service	29
9. Accessoires disponibles	29
10. Données techniques	29
11. Service Après-Vente	30

1. Domaine d'utilisation de votre scarificateur GARDENA

Destination

Le scarificateur électrique GARDENA EVC 1000 est destiné à aérer la pelouse et les surfaces engazonnées des jardins privés et les libérer des mousses et débris de tonte.

L'observation par l'utilisateur des consignes indiquées dans ce mode d'emploi est une condition nécessaire au bon fonctionnement et à un entretien satisfaisant de l'appareil.

Important



Attention ! Pour éviter tout risque de blessure, n'utilisez pas l'appareil pour la taille de taillis, de haies et de buissons. De même ne l'utilisez pas pour égaliser le sol.

2. Consignes de sécurité

→ Respectez les consignes de sécurité du scarificateur électrique.



AVERTISSEMENT !
→ Consultez le manuel de l'opérateur.



DANGER !
Éloignez les personnes à proximité.



DANGER ! Choc électrique !
Maintenez le cordon d'alimentation flexible à distance des dents.



AVERTISSEMENT !
Faites attention aux dents tranchantes. Gardez vos doigts et vos orteils à distance.

Débranchez la prise de l'alimentation secteur avant tout entretien, réglage et nettoyage, ou si le cordon est emmêlé ou endommagé.

Les dents continuent de tourner après l'arrêt du moteur.

1. Généralités

Cette annexe présente les procédures d'utilisation sûres pour tous les types de machines concernés par cette norme.

IMPORTANT !

**À LIRE ATTENTIVEMENT AVANT UTILISATION
À CONSERVER POUR RÉFÉRENCE ULTÉRIEURE.**

2. Procédures d'utilisation sûres des scarificateurs / aérateurs

2.1 Formation

- Lisez attentivement ces instructions. Il est indispensable de se familiariser avec l'équipement et ses commandes avant de l'utiliser.
- N'autorisez jamais des enfants ni des personnes qui n'ont pas pris connaissance de ces instructions à se servir de la machine. Les réglementations nationales peuvent limiter l'âge de l'opérateur.
- N'oubliez pas que l'opérateur ou l'utilisateur est responsable des accidents ou dangers pouvant arriver aux tiers et à leurs biens.

2.2 Préparation

- Portez des protections auditives et des lunettes de sécurité à tout moment lors de l'utilisation de la machine.
- Avant utilisation, vérifiez le cordon d'alimentation et de rallonge pour repérer tout signe de dommage ou d'usure. Si le cordon vient à être endommagé en cours d'utilisation, débranchez-le immédiatement de l'alimentation.

NE TOUCHEZ PAS LE CORDON AVANT D'AVOIR DÉBRANCHÉ L'ALIMENTATION.

N'utilisez pas la machine si le cordon est endommagé ou usé.

- Portez toujours des chaussures robustes et un pantalon long lorsque vous utilisez la machine. N'utilisez pas la machine si vous êtes pieds nus ou si vous portez des sandales. Évitez de porter des vêtements lâches ou dotés de cordons ou d'attaches qui pendent.
- Inspectez minutieusement la zone où l'équipement va être utilisé et retirez tous les objets qui risquent d'être projetés par la machine.

- Faites fonctionner la machine dans une position recommandée et uniquement sur une surface plane et solide.
- Ne faites pas fonctionner la machine sur une surface pavée ou sur du gravier : d'éventuelles projections risquent de provoquer des blessures.
- Avant de démarrer la machine, vérifiez que tous les écrous, boulons, vis et autres attaches sont correctement fixés et que les protections et écrans sont en place. Remplacez les étiquettes endommagées ou illisibles.
- Ne faites jamais fonctionner la machine lorsque des personnes, notamment des enfants, ou des animaux domestiques se trouvent à proximité.

2.3 Utilisation

- Utilisez la machine uniquement à la lumière du jour ou avec une bonne lumière artificielle.
- Évitez d'utiliser la machine sur de l'herbe mouillée.
- Faites toujours attention à votre équilibre, notamment sur les surfaces en pente.
- Ne courez jamais, marchez.
- Tondez en travers de la courbe de la pente, jamais de haut en bas.
- Faites très attention lorsque vous changez de direction sur des surfaces en pente.
- Ne scarifiez pas et n'aérez pas les pentes très raides.
- Soyez extrêmement vigilant lorsque vous reculez ou tirez la machine vers vous.
- Arrêtez les dents si la machine doit être inclinée pour le transport lorsque vous traversez des surfaces autres que l'herbe et lorsque vous déplacez la machine vers et hors de la zone où elle va être utilisée.
- N'utilisez jamais la machine avec des protections défectueuses ou si les dispositifs de sécurité, comme les déflecteurs et/ou le collecteur d'herbe, ne sont pas en place.
- Mettez le moteur en marche avec précaution, en respectant les instructions, et gardez les pieds bien à distance des dents.
- Maintenez le cordon d'alimentation et de rallonge à distance des dents.

m) N'inclinez pas la machine lorsque vous démarrez le moteur, sauf si la machine doit être inclinée pour démarrer. Dans ce cas, n'inclinez pas plus que nécessaire et ne soulevez que la partie éloignée de l'opérateur. Assurez-vous toujours d'avoir les mains en position d'utilisation avant de reposer la machine au sol.

n) Ne transportez pas la machine si la source d'alimentation est en marche.

o) Ne placez pas vos mains ou vos pieds à proximité ni sous les organes mobiles. Tenez-vous toujours éloigné de l'ouverture de l'éjecteur.

p) Arrêtez la machine et débranchez la prise. Assurez-vous que toutes les pièces en mouvement sont totalement à l'arrêt :

- 1) à chaque fois que vous laissez la machine sur place ;
- 2) avant d'éliminer des obstructions ou de dégager une goulotte ;
- 3) avant de procéder au contrôle, au nettoyage ou à une intervention sur la machine ;
- 4) après avoir heurté un corps étranger.

Inspectez la machine afin de détecter d'éventuels dommages et effectuez les réparations avant de la redémarrer et de la réutiliser.

Si la machine commence à vibrer de façon anormale (vérification immédiate) ;

- 5) recherchez tout dommage ;
- 6) remplacez ou réparez les pièces endommagées ;
- 7) identifiez toute pièce desserrée et resserrez-la.

2.4 Maintenance et remisage

- a) Veillez à ce que tous les écrous, boulons et vis soient correctement serrés, pour que l'équipement soit en état de fonctionner sans danger.
- b) Contrôlez régulièrement le collecteur de débris pour détecter tout signe d'usure ou de détérioration.
- c) Par mesure de sécurité, remplacez les pièces usées ou endommagées.
- d) Sur les machines à blocs de dents multiples, procédez avec précaution, car un seul bloc de dents en rotation peut entraîner la rotation d'un autre bloc de dents.
- e) Soyez prudent lors du réglage de la machine pour éviter que vos doigts ne soient piégés entre les blocs de dents en mouvement et les parties fixes de la machine.
- f) Laissez toujours la machine refroidir avant de la remettre.
- g) Lors de l'entretien du bloc de dents, n'oubliez pas que, même si la source d'alimentation est hors tension, le bloc de dents peut encore être mis en mouvement.
- h) Par mesure de sécurité, remplacez les pièces usées ou endommagées. Utilisez uniquement des accessoires et pièces de rechange d'origine.
- i) Lorsque la machine est arrêtée pour entretien, inspection, remisage ou pour changement d'accessoire, éteignez la source d'alimentation, débranchez la machine de sa source d'alimentation et assurez-vous que toutes les pièces en mouvement sont totalement à l'arrêt. Laissez la machine refroidir avant d'effectuer une inspection, un réglage, etc.

Effectuez l'entretien de la machine avec prudence et veillez à ce qu'elle soit propre.

- j) Rangez la machine hors de portée des enfants.

2.5 Recommandation

La machine doit être alimentée par un disjoncteur différentiel (RCD) doté d'un courant de déclenchement inférieur ou égal à 30 mA.

Sécurité électrique



AVERTISSEMENT ! Décharge électrique !
Risque de blessure par décharge électrique.

Avant tous travaux d'entretien ou le remplacement d'une pièce, débranchez l'appareil du secteur. La prise déconnectée doit donc toujours se trouver dans votre champ de vision.

Câbles

Si les câbles de rallonge sont utilisés, ils doivent être conformes aux sections transversales minimum indiquées dans le tableau ci-dessous :

Tension	Longueur du câble	Section transversale
220 - 240 V/50 Hz	bis zu 20 m	1,5 mm ²
220 - 240 V/50 Hz	20 - 50 m	2,5 mm ²

1. Vous pouvez vous procurer les câbles secteur et les rallonges auprès de votre centre de service agréé le plus proche.
2. Utilisez uniquement des câbles de rallonge spécialement conçus pour un usage en extérieur et conformes à l'une des spécifications suivantes : Caoutchouc ordinaire (60245 IEC 53), PVC ordinaire (60227 IEC 53) ou PCP ordinaire (60245 IEC 57)
3. Si le petit cordon d'alimentation est endommagé, il doit être remplacé par le fabricant, son agent d'entretien ou toute autre personne habilitée, afin d'éviter tout danger.

Utilisez du matériel de fixation pour rallonge électrique.

En Suisse, l'utilisation d'un disjoncteur différentiel est obligatoire.

Contrôles à effectuer avant toute utilisation :

→ Vérifiez l'état du scarificateur avant chaque utilisation.

Pour des raisons de sécurité, les réparations sur des pièces usées ou endommagées ne doivent être effectuées que par le Service Après-Vente de GARDENA ou par l'un des Centres SAV agréés.

Utilisation / Responsabilité :



RISQUE DE BLESSURES !

Cet appareil peut occasionner des blessures graves !

→ N'approchez ni vos mains, ni vos pieds du rouleau de scarification.

→ Ne basculez pas l'appareil et ne soulevez pas le capot arrière pendant le fonctionnement.

→ Familiarisez-vous avec votre environnement de travail et soyez attentif aux dangers éventuels qui pourraient être masqués par le bruit de l'outil.

→ Ne conduisez l'aérateur électrique qu'à une allure normale de marche.

→ **Évitez de reculer pendant que l'outil fonctionne : vous risqueriez de trébucher.**

→ Ne travaillez pas sous la pluie ou dans un environnement (très) humide.

→ N'utilisez pas le produit lorsqu'un orage approche.

→ Ne travaillez pas près de bassins.

→ Respectez les réglementations en vigueur dans votre commune.

Ne surchargez pas le produit !

Ce produit n'est pas conçu pour un fonctionnement de longue durée.

Ne travaillez pas jusqu'à épuisement.

N'utilisez pas la machine dans une atmosphère explosive.

N'utilisez jamais l'appareil si vous êtes fatigué ou malade, ou si vous êtes sous l'emprise d'alcool, de drogues ou de médicaments.

AVERTISSEMENT ! Arrêt cardiaque !

Cet appareil génère un champ électromagnétique en fonctionnement. Ce champ peut dans certaines circonstances perturber le fonctionnement d'implants médicaux actifs ou passifs.

Pour réduire le risque de blessures graves ou mortelles, les personnes portant des implants médicaux doivent consulter leur médecin et le fabricant de leur implant avant d'utiliser cet appareil.

Risque d'étouffement !

Lors du montage, des pièces de petites dimensions peuvent être ingurgitées et le sachet en polyéthylène peut entraîner un risque d'étouffement.

Veillez maintenir les enfants à distance lors du montage.

3. Fonctionnement

Scarification correcte :

Le scarificateur électrique est utilisé pour libérer les pelouses des mousses, herbes et herbes rampantes ainsi que pour l'élimination des mauvaises herbes.

Pour obtenir une pelouse soignée, nous vous recommandons de la scarifier 2 fois par an au printemps et en automne.

→ Tondrez tout d'abord la pelouse à la hauteur désirée.

Ceci est recommandé surtout lorsque le gazon est très haut (après des congés par exemple).

Conseil : plus le gazon est coupé court, plus il sera facile de l'aérer. Moins l'appareil sera sollicité et sa durée de vie plus longue.

Une scarification ou un arrêt prolongé de l'appareil en marche au même endroit peut abîmer le gazon si le sol est mouillé ou trop sec.

→ Pour obtenir un travail net, conduisez le scarificateur à la bonne vitesse, en bandes bien droites.

Pour une couverture totale, les lignes doivent se toucher.

→ Conduisez l'appareil à une vitesse régulière en tenant compte de la nature du sol.

→ Pour scarifier un terrain en pente, travaillez en travers de la pente et veillez à manoeuvrer dans une position stable et sûre. Ne travaillez jamais sur des pentes trop fortes.

Risque de trébucher !

Soyez particulièrement prudent en reculant et en tirant le scarificateur électrique.

Après avoir bien aéré une surface de pelouse encombrée de beaucoup de mousses, il est recommandé de ressemer du gazon.

4. Montage

Montage du guidon :

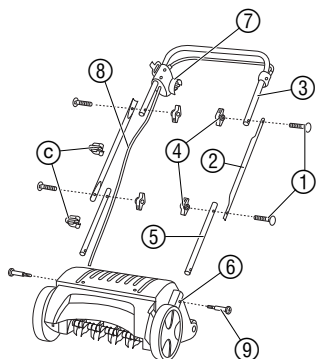

→ Lors du montage ne soumettez le cordon électrique ⑧ à aucun effort de traction.

1. Vissez les deux tiges de la partie inférieure du guidon ⑤ (avec l'extrémité alésage rond) dans les logements du carter moteur ⑥ et fixez-les avec les vis à tête cruciforme ⑨.
2. Introduisez deux boulons à tête bombée et collet carré ① de l'extérieur dans les alésages des deux tiges de la partie centrale ② et vissez-les à l'aide de deux écrous à oreille ④ à la partie inférieure du guidon ⑤.
3. Utilisez deux autres boulons ① et les écrous à oreille ④ pour assembler la partie supérieure avec le levier de démarrage ③ et la partie centrale du guidon ②. *Le guidon est assemblé.*
Attention : montez la partie supérieure avec le levier de démarrage ③ de façon que la fiche ⑦ avec le câble de raccordement ⑧ se trouve sur le côté droit (dans le sens de marche) (cf. fig.).
4. Fixez le cordon électrique ⑧ avec les deux clips © au guidon.

5. Utilisation

Branchement du cordon électrique :

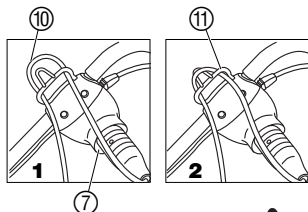

Démarrage du scarificateur :



Il y a risque de blessures si le scarificateur ne s'éteint pas automatiquement !

→ **Ne neutralisez pas** les dispositifs de sécurité du scarificateur (par exemple en attachant le levier de démarrage à la partie supérieure du guidon) et ne les détournent pas !



ATTENTION ! Le rouleau de scarification continue de tourner :

- Ne soulevez/basculez/portez **jamais** le scarificateur lorsque le moteur tourne !
- Ne le démarrez jamais sur un sol dur (par exemple asphalte).
- Gardez toujours la distance de sécurité données par les guidons entre le rouleau de scarification et l'utilisateur.

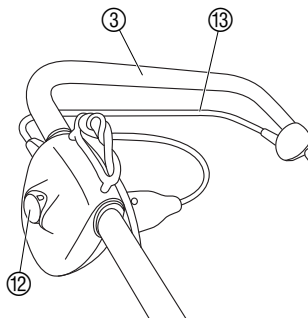

1. Placez le scarificateur sur un endroit plat de la pelouse.
2. Appuyez sur le bouton de déverrouillage ⑫ et tirez le levier de démarrage ⑬ vers la partie supérieure du guidon ③. *Le scarificateur démarre.*
3. Relâchez le bouton de déverrouillage ⑫.

Pendant la scarification, la rallonge ⑩ doit toujours être placée dans le sens de la marche à côté de la zone à traiter. Travaillez toujours dans le sens écarté opposé du câble d'alimentation.

Protection en cas de blocage : Lorsqu'un corps étranger bloque le rouleau de scarification, relâchez immédiatement le levier de démarrage. Si le blocage persiste pendant plus de 10 secondes sans avoir relâché le levier de démarrage, la protection en cas de blocage intervient. Dans ce cas, relâchez immédiatement le levier de démarrage. Laissez refroidir l'appareil pendant environ 1 minute avant de le remettre en marche.

6. Maintenance



DANGER ! Blessures par le rouleau de scarification !

→ Retirez la prise électrique avant toute tâche de maintenance et attendez que le scarificateur se soit immobilisé.

→ Portez des gants pendant les travaux de maintenance.

Nettoyez le scarificateur :

Nettoyez le scarificateur après chaque utilisation.



Risque de dommages matériels et corporels !

→ Ne nettoyez pas le scarificateur à l'eau courante (en particulier sous haute pression).

→ N'utilisez pas d'objets durs ou pointus pour nettoyer le scarificateur.

→ Après chaque utilisation du scarificateur électrique, n'oubliez pas de nettoyer les roues, le rouleau de scarification et le carter des débris et des dépôts qui y restent collés.

Réajustement de la hauteur des couteaux en cas d'usure :

Comme tout appareil électrique, le scarificateur est soumis à une usure de fonctionnement. Plus l'utilisation est intensive, plus l'usure naturelle des couteaux est élevée. Les sols durs et lourds accélèrent l'usure.

Si les résultats ne sont pas satisfaisants en raison de l'usure des couteaux, le rouleau de scarification peut être abaissé deux fois.

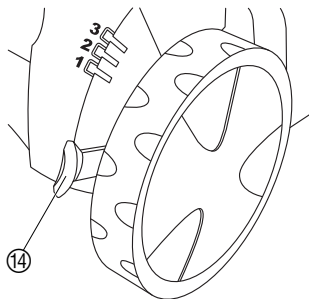

Le rouleau de scarification a 4 positions de réglage :

• **Position de transport**

• **Position de scarification 1 :**

• **Position de réajustement 2 :**

Premier niveau en cas d'usure des couteaux (le rouleau de scarification est abaissé de 3 mm)

• **Position de réajustement 3 :**

deuxième niveau en cas d'usure plus importante des couteaux (le rouleau de scarification est abaissé de 3 mm supplémentaires).

Ecartez légèrement le levier de réajustement des couteaux en cas d'usure ⑭ du carter et réglez-le à la position souhaitée.

Note : Le réajustement des couteaux n'est pas un réglage en hauteur. Le rajustement du rouleau de scarification sans usure visible peut endommager le rouleau ou conduire à une surcharge du moteur.

7. Incidents de fonctionnement

Vertikutier-Walze wechseln :

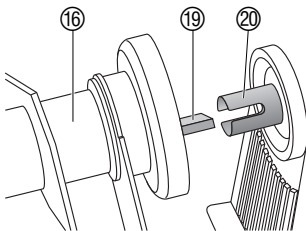
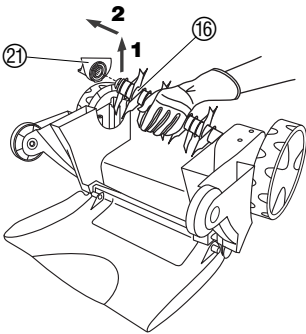
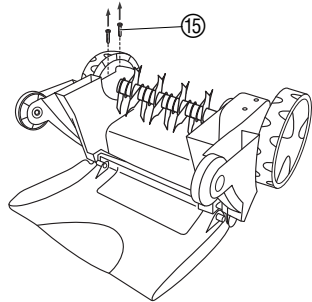

Blessures par le rouleau de scarification !

→ Retirez la prise électrique avant toute mesure de dépannage et attendez que le scarificateur se soit immobilisé.

→ Portez des gants pendant les travaux de dépannage.

Vous devez remplacer le rouleau de scarification s'il est usé dans la position de compensation d'usure 3. Utilisez exclusivement les **rouleaux de scarification d'origine GARDENA pour réf. 4068**. Vous pouvez les obtenir auprès du service après-vente GARDENA.

1. Dévissez deux vis 15 sur le dessous du carter.
2. **1** Soulevez en biais le rouleau de scarification 16 et **2** retirez-le de l'arbre d'entraînement.
3. Enlevez la coque de palier 21 du rouleau de scarification 16.
4. Insérez un nouveau ressort 17, une nouvelle butée 18 et une nouvelle barre de torsion 19 dans le nouveau rouleau 16.

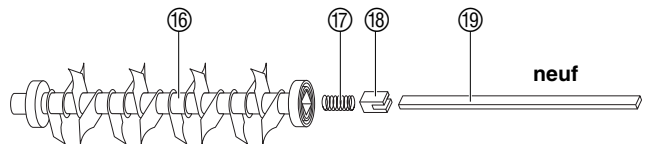
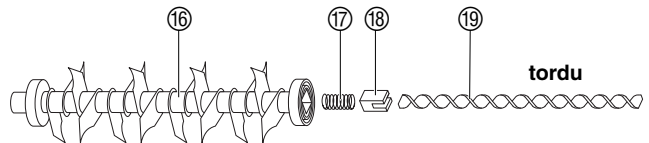

5. Fixez le nouveau rouleau 16 à l'arbre moteur en veillant à ce que la barre de torsion 19 s'engage bien dans la fente de l'arbre d'entraînement 20.
6. Montez la coque de palier 21 sur le rouleau de scarification 16.
7. Vissez la coque de palier 21 avec les vis 15 au dessous du carter sans trop les tourner.
8. Réglez le levier de réajustement des couteaux en cas d'usure à la position de scarificateur **1** (voir 6. Maintenance « Réajustement de la hauteur des couteaux en cas d'usure »).

Incidents	Causes possibles	Remèdes
Bruits anormaux, cliquetis sur l'appareil	Les corps étrangers déposés sur le rouleau de scarification cognent contre le scarificateur.	1. Arrêtez l'aérateur électrique. Retirez la prise électrique et attendez que rouleau d'aération se soit complètement immobilisé.
Sifflements	Un corps étranger bloque le rouleau de scarification.	2. Enlevez le corps étranger. 3. Examinez le scarificateur immédiatement.
	La courroie dentée saute.	→ Faites-le réparer par le service après-vente GARDENA.
Le moteur ne se met pas en route	Le câble est défectueux.	→ Vérifiez le câble.
	La rallonge électrique a éventuellement une section conductrice trop faible.	→ Demandez conseil à votre électricien.
Le moteur s'interrompt car la protection en cas de blocage s'est activée	Blocage provoqué par un corps étranger.	1. Arrêtez l'aérateur électrique. Retirez la prise électrique et attendez que le rouleau d'aération se soit complètement immobilisé. 2. Ecartez le corps étranger. 3. Laissez refroidir 1 minute, puis remettez l'aérateur électrique en route.
	La profondeur de scarification est trop grande (la compensation d'usure a été opérée sans que les couteaux soient usés).	1. Faites refroidir le moteur. 2. Rajustez correctement la hauteur des couteaux.
	L'herbe est trop haute.	Tondez la pelouse auparavant (voir 3. Fonctionnement „Scarification correcte“).
Le travail effectué n'est pas satisfaisant	Les ressorts du rouleau de scarification sont usés.	→ Rajustez le rouleau de scarification (voir 6. Maintenance).
	La courroie dentée est défectueuse.	→ Faites-le réparer par le service après-vente GARDENA.
	Le gazon est trop haut.	→ Tondez le gazon auparavant.
Le cylindre scarificateur ne tourne plus	La protection contre les surcharges (barre de torsion trop court) a tourné au-delà des limites.	→ Remplacez le barre de torsion.



En cas de survenance d'autres problèmes, veuillez contacter le service après-vente GARDENA. Les réparations sont réservées aux points de service après-vente GARDENA ou aux revendeurs spécialisés agréés par GARDENA.

8. Mise hors service

Stockage :

Pour que le scarificateur occupe moins de place, vous pouvez le plier après avoir desserré les écrous papillons. Veillez à cet effet à ne pas coincer le câble.

→ Rangez le scarificateur dans une pièce sèche, fermée et inaccessible aux enfants.

1. Arrêtez le moteur et attendez que le rouleau de scarification se soit immobilisé.
2. Soulevez le scarificateur pour le déplacer sur des surfaces fragiles, par exemple des surfaces carrelées. Réglez le réajustement des couteaux en cas d'usure en position de transport et soulevez le scarificateur.

Gestion des déchets :

(directive 2012/19/UE)



Cet appareil ne doit pas être jeté dans les poubelles domestiques mais dans les containers spécialement prévus pour ce type de produits.

9. Accessoires disponibles

Sac pour scarificateur électrique EVC 1000

Réf. 4065

10. Données techniques

Puissance nominale	1.000 W
Tension	230 V
Fréquence	50/60 Hz
Vitesse du rouleau de scarification	2.250 tr/min
Poids	9,0 kg
Largeur de scarification	30 cm
Réglages de compensation en usure	3 x 3 mm (3 réglages + transport)
Niveau de pression acoustique relatif au travail $L_{pA}^{1)}$	79 dB (A)
Incertitude K_{pA}	2 dB (A)
Puissance acoustique $L_{WA}^{2)}$	mesurée 94 dB (A) / garantie 97 dB (A)
Incertitude K_{WA}	3 dB (A)
Niveau de vibrations transmises aux mains $a_{vhw}^{1)}$	5,7 m/s ²

Procédé de mesure selon 1) la norme européenne NE 13684 2) la directive 2000/14/CE

11. Service / Garantie

Service :

Veuillez contacter l'adresse au verso.

Garantie :

GARDENA Manufacturing GmbH accorde sur cet appareil une garantie de 2 ans (à compter de la date d'achat). Elle comprend le remplacement gratuit des pièces défectueuses ou de l'appareil, le choix en étant laissé à la libre initiative de GARDENA. En tout état de cause s'applique la garantie légale couvrant toutes les conséquences des défauts ou vices cachés (article 1641 et suivants du Code Civil). Pour que ces garanties soient valables, les conditions suivantes doivent être remplies :

- L'appareil a été manipulé de manière adéquate, suivant les instructions du mode d'emploi.
- Il n'y a eu aucun essai de réparation, ni par le client, ni par un tiers.

Le rouleau de scarification est une pièce d'usure et est par conséquent exclue de la garantie.

Toutes les revendications dépassant le contenu de ce texte ne sont pas couvertes par la garantie, quel que soit le motif de droit.

Pendant la période de garantie, le Service Après-Vente effectuera, à titre payant, les réparations nécessaires par suite de manipulations erronées.

En cas de problèmes avec cet appareil, veuillez contacter notre service.

D Produkthaftung

Wir weisen ausdrücklich darauf hin, dass wir nach dem Produkthaftungsgesetz nicht für durch unsere Geräte hervorgerufene Schäden einzustehen haben, sofern diese durch unsachgemäße Reparatur verursacht oder bei einem Teileaustausch nicht unsere Original GARDENA Teile oder von uns freigegebene Teile verwendet werden und die Reparatur nicht vom GARDENA Service oder dem autorisierten Fachmann durchgeführt wird. Entsprechendes gilt für Ergänzungsstücke und Zubehör.

GB Product Liability

We expressly point out that, in accordance with the product liability law, we are not liable for any damage caused by our units if it is due to improper repair or if parts exchanged are not original GARDENA parts or parts approved by us, and, if the repairs were not carried out by a GARDENA Service Centre or an authorised specialist. The same applies to spare parts and accessories.

F Responsabilité

Nous vous signalons expressément que GARDENA n'est pas responsable des dommages causés par ses appareils, dans la mesure où ces dommages seraient causés suite à une réparation non conforme, dans la mesure où, lors d'un échange de pièces, les pièces d'origine GARDENA n'auraient pas été utilisées, ou si la réparation n'a pas été effectuée par le Service Après-Vente GARDENA ou l'un des Centres SAV agréés GARDENA. Ceci est également valable pour tout ajout de pièces et d'accessoires autres que ceux préconisés par GARDENA.

NL Productaansprakelijkheid

Wij wijzen er nadrukkelijk op, dat wij op grond van de wet aansprakelijkheid voor producten niet aansprakelijk zijn voor schade ontstaan door onze apparaten, indien deze door onvakkundige reparatie veroorzaakt zijn, of er bij het uitwisselen van onderdelen geen gebruik gemaakt werd van onze originele GARDENA onderdelen of door ons vrijgegeven onderdelen en de reparatie niet door de GARDENA technische dienst of de bevoegde vakman uitgevoerd werd. Ditzelfde geldt voor extra-onderdelen en accessoires.

S Produktansvar

Tilverkaren är inte ansvarig för skada som orsakats av produkten om skadan beror på att produkten har reparerats felaktigt eller om, vid reparation eller utbyte, andra än Original GARDENA reservdelar har använts. Samma sak gäller för kompletteringsdelar och tillbehör.

DK Produktansvar

Vi gør udtrykkeligt opmærksom på at i henhold til produktansvarsloven er vi ikke ansvarlige for skader forårsaget af vores udstyr, hvis det skyldes uautoriserede reparationer eller hvis dele er skiftet ud og der ikke er anvendt originale GARDENA dele eller dele godkendt af os, eller hvis reparationerne ikke er udført af GARDENA-service eller en autoriseret fagmand. Det samme gælder for ekstra udstyr og tilbehør.

FIN Tuotevastuu

Korostamme nimenomaan, että tuotevastuulain nojalla emme ole vastuussa laitteistamme johtuneista vahingoista, mikäli nämä ovat aiheutuneet epäasianmukaisesta korjauksesta tai osia vaihdettaessa ei ole käytetty alkuperäisiä GARDENA- varaosia tai hyväksymiämme osia ja korjauksen on suorittanut muu kuin GARDENA -huoltokeskus tai valtuuttamme ammattihenkilö. Tämä pätee myös lisäosiin ja lisävarusteisiin.

I Responsabilità del prodotto

Si rende espressamente noto che, conformemente alla legislazione sulla responsabilità del prodotto, non si risponde di danni causati da nostri articoli se originati da riparazioni eseguite non correttamente o da sostituzioni di parti effettuate con materiale non originale GARDENA o comunque da noi non approvato e, in ogni caso, qualora l'intervento non venga eseguito da un centro assistenza GARDENA o da personale specializzato autorizzato. Lo stesso vale per le parti complementari e gli accessori.

E Responsabilidad de productos

Advertimos que conforme a la ley de responsabilidad de productos no nos responsabilizamos de daños causados por nuestros aparatos, siempre y cuando dichos daños hayan sido originados por arreglos o reparaciones indebidas, por recambios con piezas que no sean piezas originales GARDENA o bien piezas autorizadas por nosotros, así como en aquellos casos en que la reparación no haya sido efectuada por un Servicio Técnico GARDENA o por un técnico autorizado. Lo mismo es aplicable para las piezas complementarias y accesorios.

P Responsabilidade sobre o produto

Queremos salientar que segundo a lei da responsabilidade do fabricante, nós não nos responsabilizaremos por danos causados pelo nosso equipamento, quando estes ocorrerem em decorrência de reparações inadequadas ou da substituição de peças por peças não originais da GARDENA, ou peças não autorizadas. A responsabilidade tornar-se-à nula também depois de reparações realizadas por oficinas não autorizadas pela GARDENA. Esta restrição valerá também para peças adicionais e acessórios.

PL Odpowiedzialność za produkt

Zwracamy Państwa uwagę, że nie ponosimy odpowiedzialności za uszkodzenia naszych maszyn, bądź szkody spowodowane ich wadliwym funkcjonowaniem, powstałe na skutek nieprawidłowo przeprowadzonych napraw lub użycia nieoryginalnych części zamiennych. Naprawy winny być przeprowadzane tylko przez punkty serwisowe Husqvarna lub autoryzowane serwisy. Dotyczy to również części uzupełniających i oprzyrządowania.

<p>D EG-Konformit�tserkl�ring</p> <p>Der Unterzeichnete Husqvarna AB, 561 82 Huskvarna, Sweden best�tigt, dass die nachfolgend bezeichneten Ger�te in der von uns in Verkehr gebrachten Ausf�hrung die Anforderungen der harmonisierten EU-Richtlinien, EU-Sicherheitsstandards und produktspezifischen Standards erf�llen. Bei einer nicht mit uns abgestimmten �nderung der Ger�te verliert diese Erkl�rung ihre G�ltigkeit.</p>	<p>H EU azonos�g� nyilatkozat</p> <p>Alulirott, Husqvarna AB, 561 82 Huskvarna, Sweden, igazolja, hogy az al�bb felsorolt, �tallunk forgalomba hozott term�kek megfelelnek az EU elv�r�soknak, EU biztons�gosi norm�knak �s a term�kspecifikus szabv�nyoknak egyar�nt. A k�szl�k vel�nk nem egyeztetett v�ltoztat�sa eset�n ez a nyilatkozat �rv�ny�t veszti.</p>
<p>GB EU Declaration of Conformity</p> <p>The undersigned Husqvarna AB, 561 82 Huskvarna, Sweden, hereby certifies that, when leaving our factory, the units indicated below are in accordance with the harmonised EU guidelines, EU standards of safety and product specific standards. This certificate becomes void if the units are modified without our approval.</p>	<p>CZ ES Prohl�sen� o shod�</p> <p>Ni�e podepsan� spole�nost Husqvarna AB, 561 82 Huskvarna, Sweden, potvrzuje, �e ni�e ozna�en� p�stroj v proveden�, kter� jsme uvedli na trh, splňuje po�adavky uveden� v harmonizovanych sm�rnicih EU, v bezpe�nostnich standardech EU a ve standardech pro dan� produkt. V p�r�pad� zm�ny p�stroje, kter� n�mi nebyla odsouhlasena, ztr�ci toto prohl�sen� platnost.</p>
<p>F Certificat de conformit� aux directives europ�ennes</p> <p>Le constructeur, soussign� : Husqvarna AB, 561 82 Huskvarna, Sweden, d�clare qu'� la sortie de ses usines le mat�riel neuf design� ci-dessous �tait conforme aux prescriptions des directives europ�ennes �nonc�es ci-apr�s et conforme aux r�gles de s�curit� et autres r�gles qui lui sont applicables dans le cadre de l'Union europ�enne. Toute modification port�e sur ce produit sans l'accord express de Husqvarna supprime la validit� de ce certificat.</p>	<p>SK ES Vyhlasenie o zhode</p> <p>Dolu podpisan� spolo�nosť Husqvarna AB, 561 82 Huskvarna, Sweden, potvrdzuje, �e ďalej ozna�en� p�stroje v vyhotoven� nami uvedenom do prev�dzky sp�ňa po�adavky harmonizovanych smernic EU, bezpe�nostnych standardov EU a standardov špecifických pre produkt. V p�r�pad� zmeny p�stroja, ktor� nebola nami odsuhlasen�, stráca toto vyhl�senie platnosť.</p>
<p>NL EU-overeenstemmingsverklaring</p> <p>Ondergetekende Husqvarna AB, 561 82 Huskvarna, Sweden, bevestigt, dat het volgende genoemde apparaat in de door ons in de handel gebrachte uitvoering voldoet aan de eis van, en in overeenstemming is met de EU-richtlijnen, de EU-veiligheidsstandaard en de voor het product specifieke standaard. Bij een niet met ons afgestemde verandering aan het apparaat verliest deze verklaring haar geldigheid.</p>	<p>GR Πιστοποητικό συμφωνίας ΕΚ</p> <p>Η υπογεγραμμένη: Husqvarna AB, 561 82 Huskvarna, Sweden πιστοποιεί ότι τα μηχανήματα που υποδεικνύονται κάτωθι, όταν φεύγουν από το εργοστάσιο, είναι κατασκευασμένα σύμφωνα με τις οδηγίες της Ευρωπαϊκής Κοινότητας, τα Κοινοτικά πρότυπα ασφαλείας και τις προδιαγραφές. Αυτό το πιστοποιητικό δεν ισχύει σε περίπτωση που τα προϊόντα τροποποιηθούν χωρίς την έγκρισή μας.</p>
<p>S EU Tillverkarintyg</p> <p>Undertecknad firma Husqvarna AB, 561 82 Huskvarna, Sweden, intygar h�rmed att nedan n�mnda produkter �verensst�mmer med EU:s direktiv, EU:s s�kerhetsstandard och produktspecifikation. Detta intyg upph�r att g�lla om produkten �ndras utan v�rt tillst�nd.</p>	<p>SLO Izjava o skladnosti s pravili EU</p> <p>Podpisano podjetje, Husqvarna AB, 561 82 Huskvarna, Sweden, potrjuje, da v nadaljevanju navedena naprava v razli�ci, ki smo jo poslali na trg, izpolnjuje zahteve smernic EU, varnostnih standardov EU in standardov tovrstnih proizvodov. Izjava ne velja za spremembe na napravi, ki niso opravljene v soglasju z nami.</p>
<p>DK EU Overensstemmelse certificat</p> <p>Undertegnede Husqvarna AB, 561 82 Huskvarna, Sweden bekr�fter hermed, at enheder listet herunder, ved afsendelse fra fabrikken, er i overensstemmelse med harmoniserede EU retningslinier, EU sikkerhedsstandarder og produkt-specifikationsstandarder. Dette certificat tr�der ud af kraft hvis enhedeme er �ndret uden vor godkendelse.</p>	<p>HR Izjava o uskladenju s pravilima EU</p> <p>Potpisana tvrtka Husqvarna AB, 561 82 Huskvarna, Sweden, potvrđuje, da navedene naprave koje smo poslali u trgovine, ispunjuju zahtjeve smjernica EU, sigurnosnih standarda EU i i standarde istovrsnih proizvoda. Izjava ne va�i za promjene na napravama koje nisu napravljene u skladu s nama.</p>
<p>FIN EY-vaatimustenmukaisuusvakuutus</p> <p>Allakirjoittanut Husqvarna AB, 561 82 Huskvarna, Sweden vakuuttaa, ett� allamainittu laitteist� t�ytt�v�t tehtaatamme l�htess�n yhdenmukaistettujen EY-direktiivien, EY-turvallisuusstandardien ja tuotekohtaisten standardien vaatimukset. Laitteisiin tehdyt muutokset, joista ei ole sovittu kanssamme, johtavat t�m�n vakuutuksen raukeamiseen.</p>	<p>RO UE - Certificat de conformitate</p> <p>Prin prezenta Husqvarna AB, 561 82 Huskvarna, Sweden, certifica faptul ca, in momentul in care produsele mentionate mai jos ies din fabrica sunt in concordanța cu directivele UE, standardele de siguranță UE și standardele specifice ale produsului UE. Acest certificat devine nul in cazul modificării aparatului f�r� aprobarea noastră.</p>
<p>I Dichiarazione di conformit� alle norme UE</p> <p>La sottoscritta Husqvarna AB, 561 82 Huskvarna, Sweden, certifica che il prodotto qui di seguito indicato, nei modelli da noi commercializzati, � conforme alle direttive armonizzate UE nonch� agli standard di sicurezza e agli standard specifici di prodotto. Qualunque modifica apportata al prodotto senza nostra specifica autorizzazione invalida la presente dichiarazione.</p>	<p>BG EC-Дeкларация за съответствие</p> <p>Подписаната фирма Husqvarna AB, 561 82 Huskvarna, Sweden декларира, че описаните подолу уреди, пуснати в продажба съгласно нашата спецификация, изпълняват изискванията на хармонизираните ЕС-директиви, ЕС-станданти за безопасност и специфичните производствени стандарти. При промяна на уреда, когото не е съгласувано с нас, тази декларация губи своята валидност.</p>
<p>E Declaraci�n de conformidad de la UE</p> <p>El que suscribe Husqvarna AB, 561 82 Huskvarna, Sweden, declara que la presente mercancia, objeto de la presente declaraci�n, cumple con todas las normas de la UE, en lo que a normas t�cnicas, de homologaci�n y de seguridad se refiere. En caso de realizar cualquier modificaci�n en la presente mercancia sin nuestra previa autorizaci�n, esta declaraci�n pierde su validez.</p>	<p>EST ELI vastavusdeklaratsioon</p> <p>Allakirjutanu Husqvarna AB, 561 82 Huskvarna, Sweden kinnitab, et kirjeldatud seade vastab meie poollt ringluse viiidu kujul ELi harmoniseeritud direktiividele, ELi ohutusstandarditele ja tootega seotud standardidele. Meiega koosk�lastamata muudatuse tegemise korral seadmel kaotab see deklaratsioon kehtivuse.</p>
<p>P Certificado de conformidade da UE</p> <p>Os abaixo mencionados Husqvarna AB, 561 82 Huskvarna, Sweden, por este meio certificam que ao sair da f�brica o aparelho abaixo mencionado est� de acordo com as diretrizes harmonizadas da UE, padr�es de seguran�a e de produtos espec�ficos. Este certificado ficar� nulo se a unidade for modificada sem a nossa aprova�o.</p>	<p>LT ES Atitikties deklaracija</p> <p>Pasirašanti Husqvarna AB, 561 82 Huskvarna, Sweden patvirtina, kad �emiau nurodyti prietaisai ir jų modeliai, kuriuos paldomei j �pyvart�, patenkina harmonizuotas ES direktyvas, ES saugumo standartus ir specifinius gaminio standartus. Atlikus bet kokį prietaiso pakeitim�, kuris n�ra suderintas su mumis, ši deklaracija praranda galiojim�.</p>
<p>PL Deklaracja zgodności Unii Europejskiej</p> <p>Niżej podpisany Husqvarna AB, 561 82 Huskvarna, Sweden, potwierdza, �e poni�ej opisane urz�dzenie w wykonaniu wprowadzonym przez nas do obrotu spełnia wymogi zharmonizowanych wytycznych Unii Europejskiej, standardów bezpiecze�stwa Unii Europejskiej i standardów specyficznych dla danego produktu. W przypadku wprowadzenia zmian nie uzgodnionych z nami wyja�nienie to traci swoj� w�жно�c.</p>	<p>LV ES-atbilstības deklar�cija</p> <p>Parakst�jusies Husqvarna AB, 561 82 Huskvarna, Sweden, V�cija apstiprina, ka sekojoši apzīmētās iek�rtas, kuras m�s izplat�m, sav� izpildījum� atbilst harmoniz�taj�m ES direkt�v�m, ES drošības standartiem un produkta specifikajiem standartiem. Ar m�su neapstiprin�t�m izmaiņ�m iek�rt� ši deklaracija zaud� savu derīgumu.</p>

<p>Bezeichnung des Gerätes: Elektro-Vertikutierer Description of the unit: Electric Aerator Désignation du matériel : Scarificateur électrique Omschrijving van het apparaat: Elektrische verticuteermachine Produktbeskrivning: Elektrisk Vertikalskärare Beskrivelse af enhederne: Elektrisk vertikalskærer Laitteenimitys: Sähkökäyttöinen pystyleikkuri Descrizione del prodotto: Scarificatore elettrico Descripción de la mercancía: Aireador eléctrico Descrição do aparelho: Escarificador de relva eléctrico Opis urządzenia: Elektryczny wertykulator A készlék megnevezése: Elektromos mlyszellőztető Označení přístroje: Elektrický vertikutátor Označenie prístroja: Elektrický vertikutátor Όνομασία της συσκευής: Ηλεκτρικός αναμοχλευτής Oznaka naprave: Električni rahljalnik Descrierea articolului: Aerator / afanător electric Обозначение на уредите: Електрически аератор за трева Seadmete nimetus: Electric muruõhutama Gaminio pavadinimas: Elektrinis vejos aeratorius Iekārtu apzīmējums: Elektriskais zālāju aerators</p>	<p>Schall-Leistungspegel: gemessen / garantiert Noise level: measured / guaranteed Puissance acoustique : mesurée / garantie Geluidsniveau: gemeten / gegarandeerd Ljudnivå: uppmått / garanterad Lydtryksniveau: afmålt / garanti Melun tehotoso: mitattu / taattu Livello rumorosità: testato / garantito Nivel sonoro: medido / garantizado Nível de ruído: medido / garantido Poziom hałas: zmierzony / gwarantowany Zajsint: mért / garantált Hladina hluku: naměřeno / zaručeno V konová úroveň hluku: mēranā / zaručenā Στάθμη ηχητικής πίεσης: μετρηθείσα / εγγυημένη Glasnost: izmjereno / garantirano Nivelul de zgomot: măsurat / garantat Ниво на шума и мощността: измерено / гарантирано Helivõimsuse tase: mõõdetud / tagatud Garso galios lygis: išmatuotas / garantuotas Skaņas jaudas līmenis: izmērētais / garantētais 94 dB (A) / 97 dB (A)</p>
<p>Typ: Art.-Nr.: Típusok: Cikkszám: Type: Art. No.: Typ: Č. výr.: Type : Référence : Typ: Č. výr.: Typ: Art. nr.: Τύπος: Κωδ. Νο.: Type: Art.nr.: Tip: Št. art.: Type: Varenr.: Tipuri: Nr art.: Tyypit: Art.-n:o: Типове: Арт.-№: Modello: Art.: Tüübid: Toote nr.: Tipo: Art. Nº: Tipas: Gaminio Nr.: Tipo: Art. Nº: Tipi: Art.-Nr.: Typ: Nr art.: EVC 1000 4068</p>	<p>Anbringungsjahr der CE-Kennzeichnung: CE bejegyzés kelte: Year of CE marking: Rok prideleni značky CE: Date d'aposition du marquage CE: Rok pridelenia označenia CE: Installatiejaar van de CE-aanduiding: Έτος πιστοποιητικού ποιότητας CE: CE-Märkningsår: Leto namestitve oznake CE: CE-Mærkningsår: Anul de marcare CE: CE-merkin kiinnitysvuosi: Година на поставяне на CE-маркировка: Anno di rilascio della certificazione CE: CE-märgistuse paigaldamise aasta: Colocación del distintivo CE: CE- markējuma uzlikšanas gads: Año de marcação pela CE: CE-ženku: Rok nadania znaku CE: 2004</p>
<p>EU-Richtlinien: EU szabványok: EU directives: Směrnice EU: Directives européennes : Smernice EU: EU-richtlijnen: Προδιαγραφές EK: EU direktiv : Smernice EU: EU Retningslinier: Directive UE: EY-direktiivit: ЕС-директиви: Directive UE: ELI direktiivid: Normativa UE: ES direktivos: Directrices da UE: ES-direktivas: Dyrektywy UE:</p>	<p>2000/14/EG 2011/65/EG 2006/42/EG 2014/30/EG</p>
<p>Harmonisierte EN: EN 60335-1 EN 50636-2-92</p>	<p>EN ISO 12100</p>
<p>Hiinterlegte Dokumentation: GARDENA Technische Dokumentation M. Kugler 89079 Ulm Deposited Documentation: GARDENA Technical Documentation M. Kugler 89079 Ulm Documentation déposée : Documentation technique GARDENA M. Kugler 89079 Ulm Konformitätsbewertungsverfahren: Nach 2000/14/EG Art. 14 Anhang V Conformity Assessment Procedure: according to 2000/14/EC Art. 14 Annex V Procédure d'évaluation de la conformité : Selon 2000/14/CE art. 14 Annexe V</p>	<p>Ulm, den 07.12.2016 Ulm, 07.12.2016 Fait à Ulm, le 07.12.2016 Ulm, 07-12-2016 Ulm, 2016.12.07. Ulm, 07.12.2016 Ulmissa, 07.12.2016 Ulm, 07.12.2016 Ulm, 07.12.2016 Ulm, 07.12.2016 Ulm, 07.12.2016 Ulm, 07.12.2016 Ulm, 07.12.2016 Ulm, 07.12.2016 Ulm, 07.12.2016 Ulm, 07.12.2016 Ulm, 07.12.2016 Ulm, 07.12.2016 Ulm, 07.12.2016 Ulm, 2016.12.07 Ulma, 07.12.2016</p>
	<p>Der Bevollmächtigte Authorised representative Représentant légal Gemachtigde Behörig Firmatecknare Teknisk direktör Valtuutettu edustaja Rappresentante autorizzato Representante autorizado Representante autorizado Uprawniony do reprezentacji Meghatalmazott Zplnomocněnec Splnomocnenec Νόμιμος εκπρόσωπος της εταιρίας Vodja tehničnega oddelka Conducerea tehnică Упълномощен Valitatus esindaja Įgaliotasis atstovas Pilnvarotā persona</p> <p>Reinhard Pompe Reinhard Pompe (Vice President)</p>

Deutschland / Germany

GARDENA
Manufacturing GmbH
Central Service
Hans-Lorenser-Straße 40
D-89079 Ulm
Produktfragen:
(+49) 731 490-123
Reparaturen:
(+49) 731 490-290
service@gardena.com

Albania

COBALT Sh.p.k.
Rr. Siri Kodra
1000 Tirana
Argentina
Husqvarna Argentina S.A.
Av.del Libertador 5954 –
Piso 11 – Torre B
(C1428ARP) Buenos Aires
Phone: (+54) 11 5194 5000
info.gardena@
ar.husqvarna.com

Armenia

Garden Land Ltd.
61 Tigran Mets
0005 Yerevan

Australia

Husqvarna Australia Pty. Ltd.
Locked Bag 5
Central Coast BC
NSW 2252
Phone: (+61) (0) 2 4352 7400
customer.service@
husqvarna.com.au

Austria / Österreich

Husqvarna Austria GmbH
Industriezeile 36
4010 Linz
Tel.: (+43) 732 7701 01-485
service.gardena@
husqvarnagroup.com

Azerbaijan

Firm Progress
a. Aliyev Str. 26A
1052 Baku

Belgium

Husqvarna België nv/sa
Gardena Division
Rue Egide Van Ophem 111
1180 Uccle / Ukkel
Tel.: (+32) 7 200 92 12
info@gardena.be

Bosnia / Hercegovina

SILK TRADE d.o.o.
Industrijska zona Bukva bb
74260 Tešanj

Brazil

Husqvarna do Brasil Ltda
Av. Francisco Matarazzo,
1400 – 19º andar
São Paulo – SP
CEP: 05001-903
Tel: 0800-112252
marketing.br.husqvarna@
husqvarna.com.br

Bulgaria

AGROLAND България АД
бул. 8 Декември, №13
Офис 5
1700 Студентски град
София
Тел.: (+359) 24 66 69 10
info@agroland.eu

Canada / USA

GARDENA Canada Ltd.
100 Summerlea Road
Brampton, Ontario L6T 4X3
Phone: (+1) 905 792 9330
info@gardenacanada.com

Chile

Maquinarias Agroforestales
Ltda. (Maga Ltda.)
Santiago, Chile
Avda. Costanera
8355 comuna Las Condes
Phone: (+56) 2 202 4417
Dalton@maqa.cl
Zipcode: 7560330

China

Husqvarna (China) Machinery
Manufacturing Co., Ltd.
No. 1355, Jia Xin Rd.,
Ma Lu Zhen, Jia Ding Dist.,
Shanghai
201801
Phone: (+86) 21 59159629
Domestic Sales
www.gardena.com.cn

Colombia

Husqvarna Colombia S.A.
Calle 18 No. 68 D-31, zona
Industrial de Montevideo
Bogotá, Cundinamarca
Tel. 5121 2922700 ext. 105
jairo.salazar@
husqvarna.com.co

Costa Rica

Compania Exim
Euroiberoamericana S.A.
Los Colegios, Moravia,
200 metros al Sur del Colegio
Saint Francis – San José
Phone: (+506) 297 68 83
exim_euro@racsa.co.cr

Croatia

SILK ADRIA d.o.o.
Josipa Lončara 3
10090 Zagreb
Phone: (+385) 1 3794 580
silk.adria@zg.t-com.hr

Cyprus

Med Marketing
17 Digeni Akrita Ave
P.O. Box 27017
1641 Nicosia

Czech Republic

Husqvarna Česko s.r.o.
Türkova 2319/5b
149 00 Praha 4 – Chodov
Bezplatná infolinka:
800 100 425
servis@cz.husqvarna.com

Denmark

GARDENA DANMARK
Lerjevvej 19, st.
3500 Værløse
Tlf.: (+45) 70264770
husqvarna@husqvarna.dk
www.gardena.com/dk

Dominican Republic

BOSQUESA, S.R.L.
Carrera Santiago Licey
Km. 5 1/2
Esquina Copal II.
Santiago
Dominican Republic
Phone: (+809) 736-0333
joserbosquesa@claro.net.do

Ecuador

Husqvarna Ecuador S.A.
Arupos E1-181 y 10 de
Agosto Quito, Pichincha
Tel.: (+593) 22800739
francisco.jacome@
husqvarna.com.ec

Estonia

Husqvarna Eesti OÜ
Gardena Division
Valdeku 132
Tallinn
info@gardena.ee

Finland

Oy Husqvarna Ab
Gardena Division
Lauttarhankatu 8 B / PL 3
00581 HELSINKI
info@gardena.fi

France

Husqvarna France
9111 Allée des pierres mayettes
92635 Gennevilliers Cedex
France
http://www.gardena.com/fr
N° AZUR: 0 810 00 78 23
(Prix d'un appel local)

Georgia

ALD Group
Belashvili 8
1159 Tleilisi

Great Britain

Husqvarna UK Ltd
Preston Road
Aycliffe Industrial Park
Newton Aycliffe
County Durham
DL5 6UP
info.gardena@
husqvarna.co.uk

Greece

Π.ΠΑΠΑΔΟΠΟΥΛΟΣ ΑΕΒΕ
Λεωφ. Αθηνών 92
Αθήνα
T. K. 104 42
Ελλάδα
Τηλ. (+30) 210 51 93 100
info@papakadopoulos.gr

Hungary

Husqvarna Magyarország Kft.
Ezred u. 1-3
1044 Budapest
Telephone: (+36) 1 251-4161
vevoszolgalat.husqvarna@
husqvarna.hu

Iceland

Ó. Johnson & Kaaber
Tunguhalsi 1
110 Reykjavik
oj@ojk.is

Ireland

Husqvarna UK Ltd
Preston Road
Aycliffe Industrial Park
Newton Aycliffe
County Durham
DL5 6UP
info.gardena@
husqvarna.co.uk

Italy

Husqvarna Italia S.p.A.
Via Santa Vecchia 15
23868 VALMADRERA (LC)
Phone: (+39) 0341.203.111
assistenza.italia@
it.husqvarna.com

Japan

KAKIUCHI Co. Ltd.
Sumitomo Realty &
Development Kojimachi
BLDG., 8F
5-1 Nibanncyo
Chiyoda-ku
Tokyo 102-0084
Phone: (+81) 33 264 4721
m_ishihara@kaku-ichi.co.jp

Kazakhstan

LAMED Ltd.
155/1, Tazhibayevy Str.
050060 Almaty
IP Schmidt
Abayavenue 3B
110 005 Kostanay

Korea

Kyung Jin Trading CO., LTD.
107-4, SunDuk Bld.,
YangJae-dong,
Seocho-gu,
Seoul, (zipcode: 137-891)
Phone: (+82) (0)2 574-6300

Kyrgyzstan

Alye Maki
av. Molodaya Guardir J 3
720014
Bishkek

Latvia

Husqvarna Latvija SIA
Gardena Division
Ulbrokas 19A
LV-1021 Rīga
info@gardena.lv

Lithuania

UAB Husqvarna Lietuva
Gardena Division
Atėities pl. 77C
LT-52104 Kaunas
info@gardena.lt

Luxembourg

Magasins Jules Neuberg
39 rue Jacques Stas
Luxembourg-Gasperich 2549
Case Postale No. 12
Luxembourg 2010
Phone: (+352) 40 14 01
api@neuberg.lu

Mexico

AFOSA
Av. Lopez Mateos Sur # 5019
Col. La Calma 45070
Zapopan, Jalisco
Mexico
Phone: (+52) 33 3818-3434
icornejo@afosa.com.mx

Moldova

Convel S.R.L.
290A Muncesti Str.
2002 Chisinau

Netherlands

Husqvarna Nederland B.V.
GARDENA Division
Postbus 50131
1305 AC ALMERE
Phone: (+31) 36 521 00 10
info@gardena.nl

Neth. Antilles

Jonka Enterprises N.V.
Sta. Rosa Weg 196
P.O. Box 8200
Curaçao
Phone: (+599) 9 767 66 55
pgm@jonka.com

New Zealand

Husqvarna New Zealand Ltd.
PO Box 76-437
Manukau City 2241
Phone: (+64) (0) 9 9202410
support.nz@husqvarna.co.nz

Norway

Husqvarna Norge AS
Gardena Division
Tresenveien 36
1708 Sarpsborg
Tel: 69 10 47 00
www.gardena.no

Peru

Husqvarna Perú S.A.
Jr. Ramón Cárcamo 710
Lima 1
Tel.: (+51) 1 3320400 ext. 416
juan_remujo@
husqvarna.com

Poland

Husqvarna
Poland Spółka z o.o.
ul. Wysockiego 15 b
03-371 Warszawa
Phone: (+48) 22 330 96 00
gardena@husqvarna.com.pl

Portugal

Husqvarna Portugal, SA
Lagoa – Albarraque
2635 – 595 Rio de Mouro
Tel.: (+351) 21 922 85 30
Fax: (+351) 21 922 85 36
info@gardena.pt

Romania

Madex International Srl
Soseaua Odaii 117-123,
RO 013603 Bucuresti, S 1
Phone: (+40) 21 352.76.03
madex@ines.ro

Russia / Россия

ООО „Хускварна“
141400, Московская обл.,
г. Химки,
улица Ленинградская,
выделение 39, стр.6
Бизнес Центр
„Химки Бизнес Парк“,
помещение ОВ02_04
http://www.gardena.ru

Serbia

Domel d.o.o.
Autoput za Novi Sad bb
11273 Belgrade
Phone: (+381) 11 848 88 12
miroslav.jejina@domel.rs

Singapore

Hy-Ray PRIVATE LIMITED
40 Jalan Pampin
#02-08 Tat Ann Building
Singapore 577185
Phone: (+65) 6253 2277
shiyang@hyray.com.sg

Slovak Republic

Husqvarna Česko s.r.o.
Türkova 2319/5b
149 00 Praha 4 – Chodov
Bezplatná infolinka:
800 154 044
servis@sk.husqvarna.com

Slovenia

Husqvarna Austria GmbH
Industriezeile 36
4010 Linz
Tel.: (+43) 732 770 01 01-485
service.gardena@
husqvarnagroup.com

South Africa

Husqvarna
Husqvarna (Pty) Ltd
Postnet Suite 250
Private Bag X6,
Cascades, 3202
South Africa
Phone: (+27) 33 846 9700
info@gardena.co.za

Spain

Husqvarna España S.A.
Calle de Rivas nº 10
28052 Madrid
Phone: (+34) 91 708 05 00
atencioncliente@gardena.es

Suriname

Agrofis n.v.
Verlengde Hogestraat # 22
Phone: (+597) 472426
agrofis@sr.net
Pobox : 2006
Paramaribo

Sweden

Husqvarna AB
Gardena Division
S-561 82 Huskvarna
info@gardena.se

Switzerland / Schweiz

Husqvarna Schweiz AG
Consumer Products
Industriestrasse 10
5506 Mägenwil
Phone: (+41) (0) 62 887 37 90
info@gardena.ch

Turkey

GARDENA Dost Diş Ticaret
Mümenlikli A.S.
Sanayi Cad. Adli Sokak
No: 1/B Kartal
34873 Istanbul
Phone: (+90) 216 38 93 939
info@gardena-dost.com.tr

Ukraine / Україна

ТОВ „Хускварна Україна“
вулиця Хмельницька, 34,
офіс 204-Г
03022, Київ
Тел. (+38) 044 498 39 02
info@gardena.ua

Uruguay

FELI SA
Entre Rios 1083 CP 1800
Montevideo – Uruguay
Tel: (+598) 22 03 18 44
info@felisa.com.uy

Venezuela

Corporación Casa y Jardín C.A.
Av. Caroní, Edif. Trezmen, PB.
Colinas de Bello Monte.
1050 Caracas.
Tlf: (+58) 212 992 33 22
info@casayjardin.net.ve

4068-20 960 10/0317
S GARDENA
Manufacturing GmbH
D-89070 Ulm
http://www.gardena.com