

Comfort 5000/5E LCD Art. 1759

Premium 6000/6E LCD Inox Art. 1760

**DE Betriebsanleitung**  
Hauswasserautomat

**EN Operating Instructions**  
Electronic Pressure Pump

**FR Mode d'emploi**  
Station de pompage

**NL Gebruiksaanwijzing**  
Elektronische hydrofoorpomp

**SV Bruksanvisning**  
Pumpautomat

**DA Brugsanvisning**  
Husvandværk

**FI Käyttöohje**  
Painevesipumppu

**NO Bruksanvisning**  
Trykkpumpe

**IT Istruzioni per l'uso**  
Pompa ad intervento automatico

**ES Instrucciones de empleo**  
Estación de bombeo

**PT Manual de instruções**  
Bomba de pressão

**PL Instrukcja obsługi**  
Hydrofor

**HU Használati utasítás**  
Háztartási automata szivattyú

**CS Návod k obsluze**  
Domácí vodní automat

**SK Návod na obsluhu**  
Domáci vodný automat

**EL Οδηγίες χρήσης**  
Συσκευή παραγωγής νερού  
οικιακής χρήσης

**RU Инструкция по эксплуатации**  
Автоматический напорный  
насос

**SL Navodilo za uporabo**  
Hišna vodni avtomat

**HR Upute za uporabu**  
Kućni automat za vodu

**SR/ BS Uputstvo za rad**  
Hidropak

**UK Інструкція з експлуатації**  
Помпа напірна автоматична

**RO Instrucțiuni de utilizare**  
Hidroforul Electronic

**TR Kullanma Kılavuzu**  
Konut suyu hidroforları

**BG Инструкция за експлоатация**  
Помпа с електронен пресостат  
за високо налягане

**SQ Manual përdorimi**  
Automati i ujit i shtëpisë

**ET Kasutusjuhend**  
Pump-veeautomaat

**LT Eksploatavimo instrukcija**  
Buitinis automatinis slėgimo  
siurblys

**LV Lietošanas instrukcija**  
Elektroniskais ūdens sūknis

# GARDENA Elektronische hydrofoorpomp

## Comfort 5000/5E LCD / Premium 6000/6E LCD Inox

NL

1. Veiligheidsaanwijzingen . . . . .	50
2. Functie . . . . .	52
3. Installatie . . . . .	52
4. Bediening . . . . .	54
5. Menu-instellingen . . . . .	56
6. Opslaan . . . . .	58
7. Onderhoud . . . . .	58
8. Opheffen van storingen . . . . .	59
9. Leverbare accessoires . . . . .	64
10. Technische gegevens . . . . .	64
11. Service/Garantie . . . . .	65

Wij adviseren jongeren het product pas vanaf 16 jaar te gebruiken.

### Gebruik volgens de voorschriften:

De GARDENA hydrofoorpomp is bedoeld voor privégebruik in huis en tuin en niet voor gebruik met besproeiingsapparaten en -systemen in openbare plantsoenen.

**Bij gebruik van de pomp voor drukverhoging mag de max. toegestane binnendruk van 6 bar (drukzijde) niet overschreden worden. De te verhogen uitgangsdruk en de pompdruk voegen zich samen.**

- Voorbeeld: druk op de waterkraan = 1,0 bar, max. druk van de hydrofoorpomp Comfort 5000/5E LCD = 4,5 bar, totale druk = 5,5 bar.

### Vertaling van de originele instructies.

Gebruik het product nooit wanneer u moe of ziek bent of wanneer u onder invloed bent van alcohol, drugs of geneesmiddelen.



Dit product kan worden gebruikt door kinderen vanaf 8 jaar en ouder evenals door personen met verminderde lichamelijke, sensorische of mentale capaciteiten of gebrek aan ervaring en kennis, wanneer zij onder toezicht staan of m.b.t. het veilige gebruik van het product werden geïnstrueerd en de daaruit voortvloeiende risico's begrijpen. Kinderen mogen niet met het product spelen. Kinderen mogen het product niet zonder toezicht reinigen of onderhouden.

### Doorvoervloeistoffen:

De GARDENA elektronische hydrofoorpomp kan worden gebruikt voor het pompen van regenwater, leidingwater en chloorhoudend water.

**BELANGRIJK! De GARDENA hydrofoorpomp is niet voor permanent gebruik (bijv. industrieel gebruik, permanent circulatiepompen) geschikt. Niet gepompt mogen worden bijtende, licht ontvlambare, agressieve of explosieve doorvoervloeistoffen (zoals benzine, petroleum of nitroverdunding), zout water evenals levensmiddelen die zijn bedoeld voor consumptie. De temperatuur van de doorvoervloeistof mag niet meer dan 35 °C bedragen. Voordat de vorstperiode begint, moet de hydrofoorpomp worden leeggemaakt en vorstvrij worden opgeborgen (zie 6. Opslaan).**

## 1. Veiligheidsaanwijzingen

### Elektrische veiligheid



**GEVAAR! Elektrische schok!**

Er bestaat gevaar op verwondingen door elektrische stroom.

→ Haal de stekker uit het stopcontact vóór het vullen, na gebruik, vóór het opheffen van storingen en vóór onderhoudswerkzaamheden.

De pomp moet via een aardlekbeveiliging (RCD) van een activeringsstroom van maximaal 30 mA worden voorzien.

Bovendien moet de pomp stabiel op een droge plaats staan en beschermd zijn tegen omvallen. Als extra beveiliging kan een goedgekeurde aardlekschakelaar gebruikt worden.

→ Neem s.v.p. contact op met uw elektro-speciaalzaak.

Bij de aansluiting van de pomp aan de huiswatervoorziening moeten de landspecifieke sanitaire voorschriften worden aangehouden om te voorkomen dat niet-drinkwater wordt teruggezogen.



### **GEVAAR! Elektrische schok!**

De pomp mag niet worden gebruikt wanneer zich personen in het water bevinden.

Zorg ervoor dat de elektrische steekverbindingen in een zone zijn aangebracht waar geen overstromingen kunnen plaatsvinden.

Bescherm de netstekker tegen vocht.



### **GEVAAR! Elektrische schok!**

Door een afgeknipte netstekker kan vocht via het netsnoer in het elektrische gedeelte binnendringen en kortsluiting veroorzaken.

Knip de netstekker niet van het snoer af (bijv. om het snoer door een wand te leggen).

Trek de stekker niet aan het netsnoer uit het stopcontact.

→ Wanneer het netsnoer beschadigd is, moet dit om risico's te voorkomen worden vervangen door de fabrikant, diens servicewerkplaats of door evenzeer gekwalificeerde personen.

### **Verlengsnoeren**

Aanduidingen op het typeplaatje moeten overeenkomen met de gegevens van het stroomnet.

Stroomtoevoer- en verlengsnoeren mogen volgens DIN VDE 0620 geen kleinere diameter hebben dan rubbersnoeren met het kortteken H07RN-F.

→ Wanneer het netsnoer van dit apparaat beschadigd wordt, moet het door de fabrikant of diens servicedienst of een dergelijke gekwalificeerde persoon worden vervangen om risico's te voorkomen.

De kabel tegen hitte, olie en scherpe kanten beschermen.

→ Draag de pomp niet aan de kabel en gebruik de kabel niet om de stekker uit het stopcontact te trekken.

### **In Oostenrijk**

In Oostenrijk moet de elektrische aansluiting voldoen aan ÖVE-EM 42, T2 (2000)/1979 § 22 conform § 2022.1. Volgens deze bepalingen mogen pompen voor gebruik bij zwembaden en vijvers alleen via een scheidingstransformator van stroom worden voorzien.

→ Informeer bij een elektro-installatiebedrijf.

### **In Zwitserland**

In Zwitserland moeten verplaatsbare apparaten die buiten worden gebruikt, worden aangesloten via aardlekschakelaars.

### **Algemene aanwijzingen**



### **GEVAAR! Brandwonden door heet water!**

**Het water kan tijdens de werking heet worden (met name bij geringe aftaphoeveelheden).**

→ **Laat de pomp afkoelen alvorens hier werkzaamheden aan te verrichten (min. 30 min.)**

### **Visuele controle**

→ De pomp voor ieder gebruik controleren om vast te stellen of de pomp, in het bijzonder stroomkabel en stekker, beschadigd is.

Een beschadigde pomp mag niet gebruikt worden.

→ Bij schade, pomp altijd door de GARDENA technische dienst of de bevoegde vakman laten controleren.

### **Bedrijfsveiligheid**

Stel de pomp niet bloot aan regen. Gebruik de pomp niet in een natte of vochtige omgeving.

Om drooglopen van de pomp te voorkomen dient u erop te letten dat de aanzuigslang zich steeds in het doorvoermedium bevindt.

→ Vul de pomp voor elke ingebruikname tot aan de overloop met circa 2 tot 3 l doorvoervloeistof!

Heel fijn zand kan het geïntegreerde filter (maasbreedte 0,45 mm) passeren en leiden tot snellere slijtage van de hydraulische componenten.

→ Bij zandhoudend water bovendien het voorzetfilter van GARDENA art. nr. 1730 (maasbreedte 0,1 mm) gebruiken.

Let erop, dat zich geen onbevoegde personen of kinderen zonder toezicht vlakbij de pomp en het transportmedium bevinden.

Bij gebruik van de pomp voor de huiswatervoorziening dienen de plaatselijke voorschriften opgevolgd te worden. Bovendien zijn de bepalingen volgens DIN 1988 van toepassing.

→ Vraag indien nodig een en ander na bij uw sanitair-vakhandel.

**GEVAAR!** Dit product genereert tijdens de werking een elektromagnetisch veld. Dit veld kan onder bepaalde omstandigheden invloed hebben op de werkwijze van actieve of passieve medische implantaten. Om het gevaar van situaties die kunnen leiden tot ernstige of dodelijke verwondingen uit te sluiten, dienen personen met een medisch implantaat hun arts en de fabrikant van het implantaat te raadplegen alvorens dit product te gebruiken.

**GEVAAR!** Kleinere onderdelen kunnen gemakkelijk worden ingeslikt. De polyzak vormt een verstikkingsgevaar voor kleine kinderen. Houd kleine kinderen tijdens de montage uit te buurt.

## 2. Functie

De hydrofoorpomp heeft een elektronische besturing die de pomp automatisch inschakelt, wanneer de inschakeldruk te laag wordt en automatisch uitschakelt, wanneer er geen water meer wordt afgenomen.

**Programma voor kleine hoeveelheden:**

Met het geïntegreerde programma voor kleine hoeveelheden kunnen bijv. moderne wasmachines of druppelbewateringssystemen zelfs met een geringe waterdoorvoer probleemloos worden gebruikt.

**Foutdiagnosesysteem:**

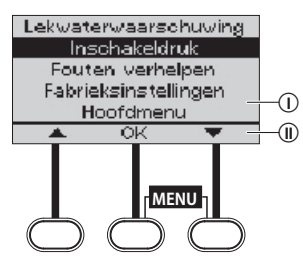

De pomp beschikt over een foutdiagnosesysteem dat verschillende storingen en het verhelpen daarvan via het display weergeeft (zie 8. Opheffen van storingen).



### Displayweergave

**Al naargelang weergave kan actuele informatie over de gebruikstoestand worden opgeroepen en kunnen er verschillende instellingen worden uitgevoerd.**

**Het display bestaat uit een weergevedeelte ① en een functiebalk ②,, die de desbetreffende functie aangeeft van de 3 toetsen die zich daaronder bevinden. Bijv.:**

- Linkertoets**  Menu naar boven doorbladeren naar "Lekwaterwaarschuwing".
- Middelste toets**  Menu "Inschakeldruk" oproepen.
- Rechertoets**  Menu naar beneden doorbladeren naar "Fouten verhelpen".

## 3. Installatie

**Hydrofoorpomp plaatsen:**

De opstelplaats moet stevig en droog zijn en garanderen dat de hydrofoorpomp stabiel staat.

→ Plaats de hydrofoorpomp op veilige afstand (min. 2 m) tot het transportmedium.

De pomp moet op een plaats met < 80 % luchtvochtigheid en voldoende ventilatie in de omgeving van de ventilatiesleuven worden opgesteld. De afstand tot de wanden moet minstens 5 cm bedragen. Via de ventilatiesleuven mag geen vuil (bijv. zand of aarde) worden aangezogen.

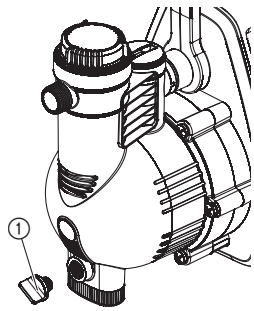

**Aansluitingen:**

Plaats de hydrofoorpomp zo, dat deze niet kan wegglijden en dat u een opvangvat met passende grootte voor het legen van de pomp of de installatie onder de aftapplug ① kunt zetten.

Installeer de hydrofoorpomp indien mogelijk hoger dan het wateroppervlak waaruit gepompt moet worden. Als dat niet mogelijk is, installeert u tussen de hydrofoorpomp en de aanzuigslang, bijv. voor het reinigen van het ingebouwde filter, een onderdruk- vast afsluitlement.

Gebruik bij vaste installatie zowel aan de aanzuigzijde als aan de drukzijde geschikte afsluitlelementen. Belangrijk bijv. bij onderhouds- en reinigingswerkzaamheden aan de hydrofoorpomp of bij buiten gebruik stellen.

**De GARDENA aansluitstukken aan de aanzuig- en drukzijde mogen alleen met de hand worden aangedraaid. Alvorens de aanzuigslang op de aanzuiging vast te schroeven, moet worden gecontroleerd of de afdichtring aanwezig en onbeschadigd is. Bij gebruik van metalen aansluitingen kan het schroefdraad van de aansluiting bij een onvakkundige montage beschadigd raken. Schroef de aansluitingen er daarom alleen zeer zorgvuldig op. Gebruik voor het afdichten van metalen aansluitingen alleen afdichtband.**

**Aanzuiggang:**

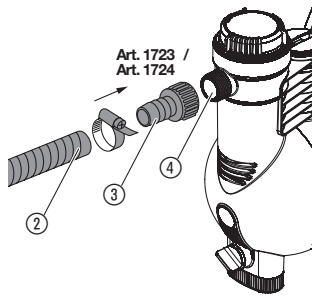

Aan de aanzuigzijde geen waterslang-insteeksystemonderdelen gebruiken. Er dient een vacuüm-vaste aanzuigslang gebruikt te worden, bijv:

- GARDENA aanzuiggarnituur **art. nr. 1411 / 1418**
- GARDENA aanzuigslang voor bronnen **art. nr. 1729**.
- GARDENA aanzuigslang per meter en **art. nr. 1723 / 1724**

Bij zeer fijn vuil in het transportmedium wordt bij het geïntegreerde filter een **GARDENA pompvoorzetfilter art. nr. 1730 / 1731** aanbevolen.

Om de aanzuigtijd te verkorten als de pomp weer aanslaat raden wij aan:

- het gebruik van een aanzuigslang met een terugslagklep, die het zelfstandig leeglopen van de aanzuigslang na het buiten gebruik stellen van de hydrofoorpomp voorkomt.

**Heel belangrijk bij vaste installatie:**

- bij hoge aanzuighoogtes een aanzuigslang met een kleine diameter (3/4") gebruiken.
1. Verbind een vacuüm-vaste aanzuigslang per meter ② via een aansluitstuk ③ (bijv. **art. nr. 1723/1724**) met de aansluiting aan aanzuigzijde ④ en draai luchtdicht vast.
  2. Bij aanzuighoogtes hoger dan 4 m, aanzuigslang extra bevestigen (bijv. aan een houten paal vastbinden).  
*De pomp en de aanzuigslang worden door het gewicht van het water ontlast.*

## Drukuitgang:

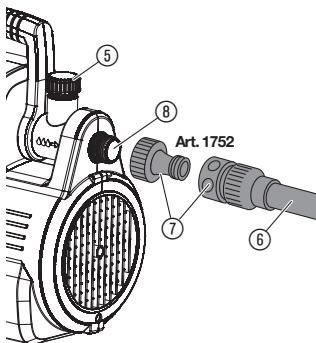

De slang kan naar keuze op de 33,3 mm (G 1)-schroefdraad aan de drukzijde van de 120° draaibare en/of horizontale aansluiting aangesloten worden. Gebruik drukvaste slangen, bijv.:

- GARDENA tuinslang (3/4") **art. nr. 18113** met GARDENA aansluitset voor pompen **art. nr. 1752**.

Open de spuit op de waterslang, open de waterkraan, druk op de toiletdoorspoeling.

Bij vaste installatie van de pomp binnenshuis voor de voorziening van huishoudelijk water moet de hydrofoorpomp niet klemvast via starre buizen met het buizenstelsel worden verbonden, maar met flexibele slangleidingen (bijv. slangen met pantsering), om geluiden te verminderen en beschadiging van de pomp door drukslagen te voorkomen.

Vast geïnstalleerde buizen op de eerste 2 m alleen stijgend leggen.

## 4. Bediening

### Hydrofoorpomp vullen:



#### GEVAAR! Elektrische schok!

Er bestaat gevaar op verwondingen door elektrische stroom.

→ Trek de netstekker uit het stopcontact alvorens de hydrofoorpomp te vullen.

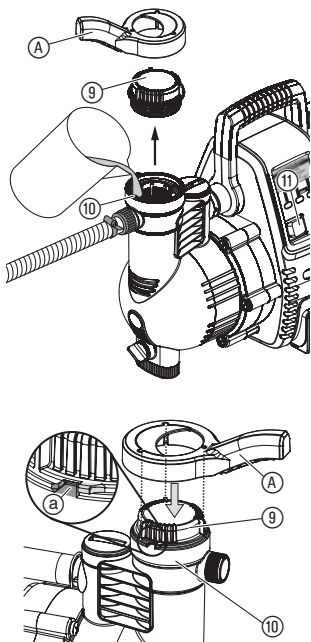

1. Deksel ⑨ van de filterkamer met de meegeleverde sleutel ⑩ opendraaien.
2. Vul de te pompen vloeistof langzaam via de vulopening ⑩ bij (ca. 2 tot 3 l), totdat het water onder de ingang aan aanzuigzijde niet meer daalt of er bij de horizontale aansluiting uitloopt. Draai, bij vaste installatie, het zwarte deksel ⑭ eraf en vul bij totdat de vloeistof naar de horizontale aansluiting toeloopt.
3. Restwater in de drukslang weg laten lopen zodat de lucht bij het vullen en aanzuigen kan ontsnappen.
4. Open eventueel aanwezige afsluitorganen in de drukleiding (aansluitapparaten, waterkraan, etc.), zodat de lucht tijdens het aanzuigen kan ontsnappen. Wanneer de drukleiding vanwege de vaste installatie niet kan worden geleegd, moet het zwarte deksel worden afgeschroefd. Omdat hierbij aanzienlijke hoeveelheden vloeistof kunnen vrijkomen, dient u een voldoende grote opvangbak klaar te zetten om die op te vangen.
5. Deksel ⑨ van de filterkamer weer tot de aanslag ③ dichtdraaien.
6. Houd de drukslang direct achter de drukuuitgang omhoog.
7. Netstekker in een 230 V/50 Hz wisselstroomstopcontact steken.
8. Schakelaar ⑪ op I zetten.  
*De schakelaar licht op.*

**Bij de eerste ingebruikname moet eerst de taal op het display worden geselecteerd.**

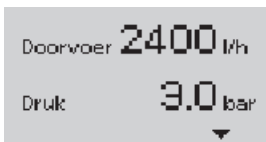
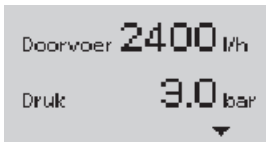

9. Selecteer de gewenste display-taal met de **rechter-** of **linker-**toets en bevestig de keuze met de **middelste toets** **OK**.

10. Op het display verschijnt "Pomp nu starten?"  
Druk op de **linkertoets** **JA**.

11. De pomp start na ca. 2 seconden en de GARDENA-zon draait tijdens de aanzuiging op het display rond.

12. Wanneer de pomp constant water transporteert, moeten de afsluitelementen in de drukleiding weer worden gesloten.

**De aangegeven maximale zelfaanzuighoogte (zie 10. Technische gegevens) wordt alleen bereikt, wanneer de pomp via de vulopening <sup>®</sup> is gevuld en de drukslang daarbij en tijdens de eerste keer zelfaanzuigen direct achter de drukuitgang naar boven wordt gehouden, zodat er geen doorpompvloeistof van de pomp via de drukslang kan ontsnappen. Bij gevulde aanzuigslangen met terugslagklep mag de drukslang niet naar boven gehouden worden.**

**De aanzuiging kan tot wel 6 min. duren. Wanneer daarna geen water wordt getransporteerd, schakelt de hydrofoorpomp uit en fout 2 wordt weergegeven.**

13. Ca. 10 seconden na het sluiten van de afsluitorganen schakelt de pomp automatisch uit. De normale werking (stand-by) is bereikt.

### Weergaves op het LC-display tijdens de verschillende gebruikstoestanden

#### Aanzuiging (GARDENA-zon draait rond).

Aanzuiging werkt.

#### Pomp transporteert water.

De actuele doorvoer en de actuele druk tijdens de werking worden weergegeven.



## Hydrofoorpomp is gebruiksgereed (standby).

“Rustmodus”, geen waterafname.

### Toevoercapaciteit

De totale toevoercapaciteit (sinds de ingebruikname) en de gedeeltelijke toevoercapaciteit (sinds de laatste reset) worden weergegeven.

De weergave “Toevoercapaciteit” kan worden opgeroepen vanuit de “Doorvoer/druk”-weergave of vanuit de “Standby”-weergave door op de **rechertoets** te drukken (weergave gedurende ca. 5 seconden).

### Vorstwaarschuwing

De temperatuur in de pomp was of is lager dan 4 °C. Stel de pomp buiten werking (zie 6. Opslaan).

Door op de **rechertoets** te drukken en vervolgens te bevestigen met de **middelste toets** kan de normale gebruikstoestand weer worden opgeroepen.

## 5. Menu-instellingen

In het hoofdmenu kunnen verschillende functies van de pomp worden opgeroepen en ingesteld.

### Hoofdmenu

Hoofdmenu oproepen (hydrofoorpomp in werking):

→ Druk de **middelste** en **rechertoets tegelijkertijd** in, totdat het hoofdmenu op het display wordt weergegeven.

Hoofdmenu oproepen (hydrofoorpomp niet in werking):

→ Houd de **middelste** en **rechertoets tegelijkertijd** ingedrukt, schakel de pomp in en wacht totdat het hoofdmenu op het display wordt weergegeven.

**Zolang het hoofdmenu geopend is, onderbreekt de hydrofoorpomp de werking om veiligheidsredenen.**



Het hoofdmenu heeft 4 menu's:

1. **Taal**
2. **Info-menu**
3. **Instellingen**
4. **Menu sluiten**

→ Selecteer het gewenste menu met de **rechter-** of **linkertoets** en roep het op met de **middelste toets**.

#### 1. Taal

In het menu “Taal” kan de taal die op het display wordt weergegeven worden gekozen.

→ Selecteer de taal met de **rechter-** of **linkertoets** en bevestig met de **middelste toets**.





## 2. Info-menu

Het menu "Info-menu" heeft 3 submenu's:

### 2.1. Overzicht

### 2.1. Overzicht

In het submenu "Overzicht" worden de totale doorvoercapaciteit, de gedeeltelijke doorvoercapaciteit, de inschakeldruk, de lekwaterwaarschuwing, het diagnosesysteem en de pomptemperatuur weergegeven.

### 2.2. Resetten

### 2.2. Resetten

In het submenu "Resetten" kan de gedeeltelijke doorvoercapaciteit naar 0 en/of de min./max.-pomptemperatuur worden teruggezet (reset).

Men keert terug naar het menu.

## 3. Instellingen

Het menu "Instellingen" heeft 5 submenu's:

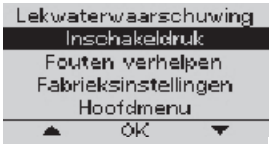

### 3.1. Lekwaterwaarschuwing

### 3.1. Lekwaterwaarschuwing (Programma voor kleine hoeveelheden)

### 3.2. Inschakeldruk

### 3.3. Fouten verhelpen

### 3.4. Fabrieksinstellingen

### 3.5. Hoofdmenu

In het submenu "Lekwaterwaarschuwing" kan het meldtijdstip van de lekwaterwaarschuwing worden ingesteld. Men kan voor de activering van de lekwaterwaarschuwing kiezen voor inschakeling na 60 minuten of na 2 minuten. Onder "Uit" kan de lekwaterwaarschuwing worden uitgeschakeld.



De ingestelde parameters van de lekwaterwaarschuwing hebben direct invloed op de werking in het programma voor kleine hoeveelheden. Aansluitapparaten (bijv. moderne wasmachines, druppelbewateringssystemen, etc.) met een laag waterverbruik kunnen zo als volgt worden gebruikt:

Instelling	Toepassing	Gebruiksduur
"AAN (60 min)"	Als programma voor kleine hoeveelheden voor verbruikers met een laag waterverbruik (bijv. wasmachines, druppelbewateringssystemen).	→ tot max. 60 minuten (lekwaterwaarschuwing wordt indien nodig na 60 minuten geactiveerd).
"AAN (2 min)"	Als maximale bescherming tegen lekkages door lekwater.	→ Lekwaterwaarschuwing na 2 minuten.
"UIT"	Als programma voor kleine hoeveelheden voor verbruikers met een laag waterverbruik (bijv. wasmachines, druppelbewateringssystemen).	→ onbeperkt (Aanwijzing: in deze modus bestaat geen lekwaterwaarschuwing).

**Aanwijzing: Het cyclisch in- en uitschakelen van de hydrofoorpomp is in de modus voor kleine hoeveelheden afhankelijk van het systeem en heeft geen invloed op de levensduur van de pomp.**

### 3.2. Inschakeldruk

In het submenu “Inschakeldruk” is de inschakeldruk in de fabriek ingesteld op de maximale waarde. Deze kan in stappen van 0,2 bar worden verlaagd tot 2,0 bar.

### 3.3. Fouten verhelpen

In het submenu “Fouten verhelpen” kan het verhelpen van de fouten worden uit- of ingeschakeld. Wanneer het “Fouten verhelpen” ingeschakeld is, worden de meest voorkomende oorzaken en de mogelijkheden om die te verhelpen direct op het display weergegeven. Wanneer het “Fouten verhelpen” uitgeschakeld is, verschijnt alleen de foutcode op het display. Onder “8. Verhelpen van storingen” kunnen dan de desbetreffende oorzaken en mogelijkheden om de storing op te lossen, worden nagelezen.

### 3.4. Fabrieksinstellingen

In het submenu “Fabrieksinstellingen” kunnen alle instellingen naar de toestand bij levering worden teruggezet. Bij het terugzetten worden de lekwaterwaarschuwing naar 60 minuten, de inschakeldruk naar de maximale waarde en het verhelpen van de fouten op “Aan” gezet.

### 3.5. Hoofdmenu

Men keert terug naar het hoofdmenu.

## 4. Menu sluiten

Sluit het hoofdmenu.

Nu kan de pomp weer worden gestart.

## 6. Opslaan

### Buiten werking stellen:

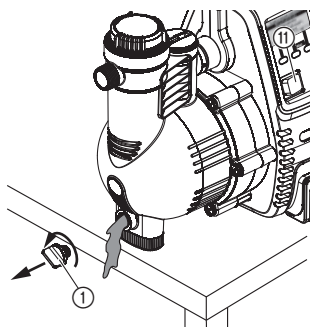

Bij vorstgevaar moet de hydrofoorpomp worden leeggemaakt en vorstvrij worden opgeborgen. De opbergplek moet voor kinderen onbereikbaar zijn.

1. Schakelaar (ⓘ) op **O** zetten.
2. Netstekker van de pomp uit het stopcontact halen.
3. Verbruiker aan drukzijde openen.
4. Verwijder aangesloten slangen aan druk- en aanzuigzijde.
5. Aftapschroef (ⓘ) eruit draaien.
6. Pomp in de richting van de aanzuig- en drukzijde kantelen, totdat er aan beide zijden geen water meer naar buiten komt.
7. Hydrofoorpomp beschermd tegen vorst en droog opbergen.

**Afvoeren:**  
(conform RL2012/19/EU)



Het product mag niet met het normale huishoudelijke afval worden afgevoerd. Het moet volgens de geldende lokale milieuvorschriften worden afgevoerd.

→ Voor het product via uw plaatselijke recyclinginstantie af.

## 7. Onderhoud

**⚠ GEVAAR! Elektrische schok!**  
**Er bestaat gevaar op verwondingen door elektrische stroom.**  
 → **Vóór het onderhoud de stekker uit het stopcontact trekken.**

### Ingebouwd filter schoonmaken:

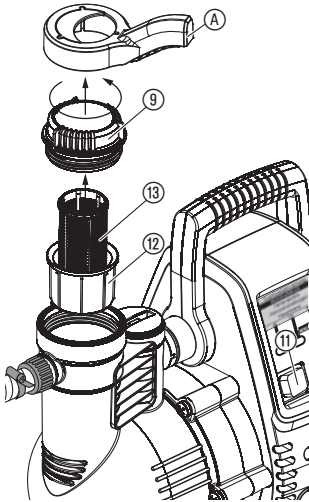

1. Schakelaar ⑪ op **O** zetten.
2. Trek de stekker uit het stopcontact.
3. Zonodig alle kleppen aan de aanzuigzijde sluiten.
4. Draai het deksel ⑨ van de filterkamer er met de meegeleverde sleutel **A** uit.
5. Filterunit ⑫ ⑬ er recht naar boven uittrekken.
6. Beker ⑫ vasthouden, filter ⑬ naar links draaien **1** en eruit trekken **2** (bajonetsluiting).
7. Beker ⑫ onder stromend water reinigen en het filter ⑬ bijv. met een zachte borstel reinigen.
8. Filter in omgekeerde volgorde weer monteren.
9. Start de hydrofoorpomp weer (zie 4. Bediening).

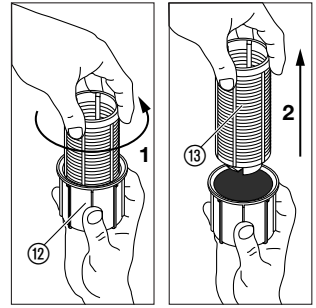

### Terugslagklep reinigen:

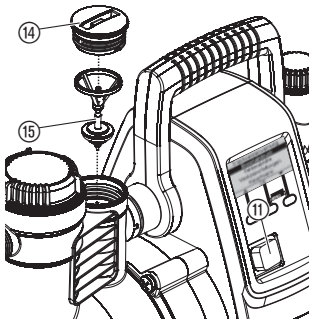

1. Schakelaar ⑪ op **O** zetten.
2. Trek de stekker uit het stopcontact.
3. Zonodig alle kleppen aan de aanzuigzijde sluiten.
4. Alle aftappunten openen, zodat er geen druk meer staat op de drukzijde. Sluit de aftappunten vervolgens weer om te voorkomen dat de aangesloten leidingen via de hydrofoorpomp leeglopen.
5. Deksel ⑭ van de terugslagklep er met geschikt gereedschap uitdraaien.
6. Ventielunit ⑮ eruit halen en onder stromend water schoonmaken.
7. Terugslagklep in omgekeerde volgorde weer monteren.
8. Controleer of de terugslagklep soepel werkt.
9. Start de hydrofoorpomp weer (zie 4. Bediening).

#### **LET OP!**

**De pomp mag niet zonder terugslagklep worden gebruikt.**

## 8. Opheffen van storingen



#### **GEVAAR! Elektrische schok!**

→ Haal **vóór** het verhelpen van storingen de stekker uit het stopcontact.

Werkzaamheden aan het elektrische systeem mogen uitsluitend worden uitgevoerd door **GARDENA Service**.

## Foutdiagnosesysteem

Het foutdiagnosesysteem geeft bij een storing de desbetreffende storingstoestanden en de mogelijkheden om die te verhelpen aan d.m.v. verschillende displayweergaves.

### ⊗ FOUT 1

- Pomp niet gevuld
- Pomp geklokkend
- Pompatvoer dicht

OPLOSSING

### ⊗ FOUT 2

- Probleem aan aanzuigzijde
- Motor oververhit

OPLOSSING

### ⊗ FOUT 3

- Probleem aan aanzuigzijde
- Motor oververhit

OPLOSSING

### ⊗ FOUT 4

- Lekwaterwaarschuwing werd geactiveerd

OPLOSSING

### Probleem bij de ingebruikname.

(weergave verschijnt bij een storing 30 seconden na het inschakelen van de hydrofoorpomp)

### Probleem bij de ingebruikname.

(weergave verschijnt bij een storing 6 minuten na het inschakelen van de hydrofoorpomp)

### Probleem tijdens de werking.

(weergave verschijnt bij een storing 30 seconden na het inschakelen van de hydrofoorpomp)

### Probleem tijdens de werking.

(Weergave verschijnt bij een storing al naargelang instelling 2 resp. 60 minuten na het inschakelen van de hydrofoorpomp)

Wanneer een van de 4 fouten zich heeft voorgedaan, kunnen de meest voorkomende oorzaken en de mogelijkheden om die te verhelpen op het display worden opgeroepen onder "OPLOSSING".

Let op:

Alvorens met het opsporen van de fout te beginnen, moet de stroomtoevoer naar de hydrofoorpomp altijd worden onderbroken. De foutmelding blijft echter op het display staan, ook nadat de hydrofoorpomp uit- en weer ingeschakeld is, zodat er andere mogelijkheden om de fout te verhelpen kunnen worden opgeroepen. Na controle van elk van de voorgestelde mogelijkheden om de fout te verhelpen, kan de foutweergave door het indrukken van "RESET" weer worden teruggezet en de hydrofoorpomp opnieuw worden gestart.

Storing	Mogelijke oorzaak	Oplossing
<div style="background-color: #d3d3d3; padding: 5px;"> <b>⊗ FOUT 1</b>                      - Pomp niet gevuld                      - Pomp geblokkeerd                      - Pompatvoer dicht  <hr/> <b>OPLOSSING</b> </div>		
<b>Pomp zuigt niet aan</b>	Pomp niet voldoende gevuld met doorvoervloeistof.	→ Pomp vullen en ervoor zorgen dat het bijgevoelde water tijdens het aanzuigen niet via de drukzijde wegstroomt (zie 4. Bediening).
	Lucht kan aan de drukzijde niet ontsnappen, omdat de aftappunten gesloten zijn.	→ Aftappunt aan de drukzijde openen (zie 4. Bediening).
<b>Pompmotor start niet</b>	Thermische beveiligings-schakelaar is geactiveerd en de pompbehuizing is warm.	<ol style="list-style-type: none"> <li>1. Schakelaar op <b>O</b> zetten.</li> <li>2. Evt. voorhanden afsluitorganen in de drukleiding openen (druk aflaten).</li> <li>3. Zorg voor voldoende ventilatie en laat de pomp ca. 20 min. afkoelen.</li> <li>4. Pomp opnieuw inschakelen (zie 4. Bediening).</li> </ol>
	Pomp blokkeert.	→ Blokkering handmatig opheffen (zie onder "loopwiel losmaken"). → Pomp indien nodig 20 min. laten afkoelen.
<b>Doorstroom-sensorsignaal gestoord</b>	Doorstroomsensor geblokkeerd.	→ Doorstroomsensor reinigen (zie onder "Doorstroom-sensor reinigen").

**⊗ FOUT 2**  
 - Probleem aan aanzuigzijde  
 - Motor oververhit  

---

**OPLOSSING**

<b>Pomp zuigt niet aan</b>	Probleem aan aanzuigzijde.	→ Uiteinde aanzuigslang onder water dompelen, → lekkage aan aanzuigzijde verhelpen, → terugslagklep in de aanzuigleiding reinigen en inbouwrichting controleren, → aanzuigfilter aan het uiteinde van de aanzuigslang reinigen, → afdichting filterdeksel reinigen en deksel tot aanslag inschroeven (zie 7. Onderhoud), → fijnfilter in pomp reinigen.
----------------------------	----------------------------	--

Storing	Mogelijke oorzaak	Oplossing
	Aanzuigslang geknikt.	→ Nieuwe aanzuigslang gebruiken.
<b>Pompmotor start niet</b>	Thermische beveiligingschakelaar is geactiveerd (motor oververhit).	→ Pomp 20 min. laten afkoelen.
<div style="background-color: #e0e0e0; padding: 5px;"> <b>FOUT 3</b>            - Probleem aan aanzuigzijde            - Motor oververhit         </div> <div style="text-align: right; margin-top: 5px;">OPLOSSING</div>		
<b>Watertoevoer aan aanzuigzijde onderbroken</b>	Probleem aan aanzuigzijde.	→ Uiteinde aanzuigslang onder water dompelen, → lekkage aan aanzuigzijde verhelpen, → terugslagklep in de aanzuigleiding reinigen en inbouwrichting controleren, → aanzuigfilter aan het uiteinde van de aanzuigslang reinigen, → afdichting filterdeksel reinigen en deksel tot aanslag inschroeven (zie 7. Onderhoud), → fijnfilter in pomp reinigen.
	Aanzuigslang geknikt.	→ Nieuwe aanzuigslang gebruiken.
<b>Doorstroom-sensorsignaal gestoord</b>	Doorstroomsensor geblokkeerd.	→ Doorstroomsensor reinigen (zie onder “ <i>Doorstroomsensor reinigen</i> ”).
<b>Pompmotor start niet meer</b>	Thermische beveiligingschakelaar is geactiveerd (motor oververhit).	→ Pomp 20 min. laten afkoelen.
<div style="background-color: #e0e0e0; padding: 5px;"> <b>FOUT 4</b>            - Lekwaterwaarschuwing werd geactiveerd         </div> <div style="text-align: right; margin-top: 5px;">OPLOSSING</div>		
<b>Druppelwaterwaarschuwing werd geactiveerd</b>	Lekkage aan drukzijde (bijv. druppelende waterkraan).	→ Lekkage aan drukzijde verhelpen.
	Maximale gebruiksduur van de ingestelde lekwaterwaarschuwing / programma voor kleine hoeveelheden overschreden.	→ Instelling “Lekwaterwaarschuwing” wijzigen. → Waterverbruik verhogen.
	Terugslagklep vuil.	→ Terugslagklep in pomp reinigen (zie 7. Onderhoud).
	Doorstroommeter vervuild.	→ Doorstroommeter in de pomp reinigen (zie 7. Onderhoud).

Storing	Mogelijke oorzaak	Oplossing
<b>Pompmotor start niet of blijft tijdens de werking opeens stilstaan</b>	Schakelaar niet op I gezet.	→ Pomp opnieuw inschakelen (zie 4. Bediening).
	Netstekker zit niet in het stopcontact.	→ Netstekker in een stopcontact (230 V AC) steken.
	Stroomuitval.	→ Zekering en leidingen controleren.
<b>Maatregel om de storing te verhelpen wordt niet weergegeven</b>	“Fouten verhelpen” niet geactiveerd.	→ “Fouten verhelpen” op “Aan” zetten (zie 5. Menu-instellingen).
<b>Geen displayweergave</b>	Veiligheidsschakelaar is geactiveerd, omdat er lekstroom aanwezig is.	→ Haal de stekker van de pomp uit het stopcontact en neem contact op met de GARDENA servicedienst.
	Stroomuitval.	→ Zekering en leidingen controleren.
	Elektrische onderbreking.	→ Stuur de pomp naar de GARDENA-service.
	Directe zoninstraling (displaytemperatuur > 65 °C).	→ De functie blijft bestaan. De weergave verschijnt nadat de temperatuur is gedaald.

**Loopwiel losmaken:**

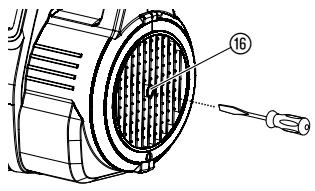

Een door vuil vastzittend loopwiel kan losgemaakt worden.

→ Motoras (16) met een schroevendraaier draaien.  
Daardoor wordt het vastzittende loopwiel losgemaakt.

**Doorvoersensor reinigen:**

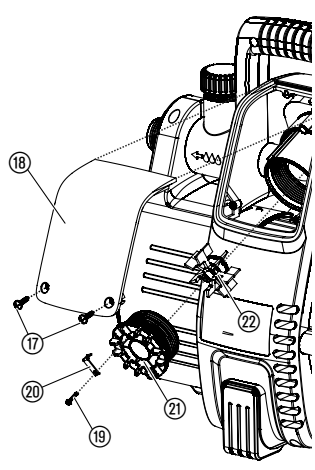

Wanneer de doorvoersensor vuil is, kan dit abusievelijk tot foutmeldingen (Info-LED) leiden.

1. Beide schroeven (17) uitschroeven.
2. Afdekking (18) verwijderen.
3. Borgschroef (19) losdraaien en borgklem (20) verwijderen.
4. Deksel (21) (bijv. met een schroevendraaier) er tegen de wijzers van de klok in uitdraaien.
5. Vleugelwiel (22) verwijderen en reinigen. De behuizing van de doorvoersensor reinigen.
6. Vleugelwiel (22) met het metalen onderdeel weer in inbouwrichting inbouwen.
7. Deksel (21) met de wijzers van de klok mee inschroeven.
8. Deksel (21) m.b.v. de borgklem (20) met de borgschroef (19) vastzetten.
9. Afdekking (18) eerst aan de bovenkant erin zetten, dan onder met beide schroeven (17) vastdraaien.



Bij overige storingen verzoeken wij u contact op te nemen met de GARDENA servicedienst. Reparaties mogen alleen worden uitgevoerd door de GARDENA servicedienst of door vakhandelaren die door GARDENA zijn geautoriseerd.

## 9. Leverbare accessoires

<b>GARDENA aanzuigslangen</b>	Knik- en vacuümvast, naar keuze verkrijgbaar per meter met een diameter van 19 mm (3/4"), 25 mm (1") of 32 mm (5/4") zonder aansluitarmaturen of als vaste lengte art. 1411/1418 compleet met aansluitarmaturen, aanzuigfilter en terugslagklep.	
<b>GARDENA aansluitstukken</b>	Voor een vacuümvaste aansluiting van aanzuigslangen die per meter verkrijgbaar zijn.	<b>art. nr. 1723/1724</b>
<b>GARDENA aanzuigfilter met terugslagklep</b>	Als aanvulling voor aanzuigslang per meter.	<b>art. nr. 1726/1727</b>
<b>GARDENA voorzetfilter voor pompen</b>	In het bijzonder aanbevolen bij het doorvoeren van een zandhoudende doorvoervloeistof.	<b>art. nr. 1730/1731</b>
<b>GARDENA aanzuigslang voor bronnen</b>	Voor een vacuümvaste aansluiting van de pomp op geslagen bronnen of stijve buizen. Lengte 0,5 m. Met tweezijdig 33,3 mm (G 1)-binnendraad.	<b>art. nr. 1729</b>
<b>GARDENA aansluitset</b>	Aansluitset voor 1/2"-drukslangen.	<b>art. nr. 1750</b>
<b>GARDENA aansluitset</b>	Aansluitset voor 3/4"-drukslangen.	<b>art. nr. 1752</b>

## 10. Technische gegevens

Type	Comfort 5000/5E LCD (art. nr. 1759)	Premium 6000/6E LCD Inox (art. nr. 1760)
<b>Spanning/Frequentie</b>	230 V AC / 50 Hz	230 V AC / 50 Hz
<b>Nominaal vermogen/ standby-verbruik</b>	1300 W / 1,5 W	1300 W / 1,5 W
<b>Aansluitkabel</b>	1,5 m H07RN-F	1,5 m H07RN-F
<b>Max. doorvoercapaciteit</b>	5000 l/h	6000 l/h
<b>Max. druk/max. opvoerhoogte</b>	5,0 bar / 50 m	5,5 bar / 55 m
<b>Max. aanzuighoogte</b>	8 m	8 m
<b>Inschakeldruk</b>	2,0 – 2,8 ± 0,2 bar	2,0 – 3,2 ± 0,2 bar
<b>Toegepaste binnendruk (drukzijde)</b>	6 bar	6 bar
<b>Gewicht</b>	13,3 kg	15,2 kg
<b>Afmetingen (l x b x h)</b>	47 cm x 26 cm x 34 cm	47 cm x 26 cm x 34 cm
<b>Geluidsvermogensniveau <math>L_{WA}^{1)}</math> (gemeten/gegarandeerd)</b>	77 dB(A) / 79 dB(A)	73 dB(A) / 76 dB(A)
<b>Onzekerheid <math>K_{WA}^{1)}</math></b>	2,19 dB(A)	2,58 dB(A)

<sup>1)</sup> Meetmethode volgens RL 2000/14/EG



## 11. Service/Garantie

---

### **Service:**

Neem contact op met het adres op de achterzijde.

### **Garantie:**

In het geval van een garantieclaim worden u geen kosten in rekening gebracht voor de geleverde diensten.

GARDENA Manufacturing GmbH biedt een tweejarige garantie (vanaf de datum van aankoop) voor dit product. Deze garantie dekt alle ernstige defecten van het product waarvan aangetoond kan worden dat ze het gevolg zijn van fouten in materiaal of fabricage. Aan deze garantie wordt voldaan door levering van een volledig functioneel vervangend product of door gratis reparatie van het defecte product dat naar ons is verzonden; wij behouden ons het recht voor om tussen deze opties te kiezen. Deze dienst is onderworpen aan de volgende bepalingen:

- Het product is gebruikt voor het beoogde doel conform de aanbevelingen in de bedieningsinstructies.

- De koper of een derde partij hebben niet geprobeerd om het product zelf te repareren.

Deze fabrieksgarantie heeft geen invloed op aanspraken op garantie van dealers/verkopers.

Indien er sprake is van een probleem met dit product, neem dan contact op met onze serviceafdeling of stuur het defecte product samen met een korte beschrijving van het defect naar GARDENA Manufacturing GmbH. Zorg ervoor dat u eventuele verzendkosten hebt voldaan en de richtlijnen voor frankering en verpakking hebt gevolgd. Een garantieclaim moet zijn voorzien van een kopie van het aankoopbewijs.

### **Slijtdelen:**

De aan slijtage onderhevige onderdelen loopwiel, filter en jetsproeikop zijn van de garantie uitgesloten.

## **DE Produkthaftung**

Wir weisen ausdrücklich darauf hin, dass wir in Übereinstimmung mit dem Produkthaftungsgesetz nicht für Schäden haften, die durch unsere Produkte entstehen, wenn diese unsachgemäß und nicht durch einen von uns autorisierten Servicepartner repariert wurden oder wenn keine Original GARDENA Teile oder von uns zugelassene Teile verwendet wurden.

## **EN Product liability**

In accordance with the German Product Liability Act, we hereby expressly declare that we accept no liability for damage incurred from our products where said products have not been properly repaired by a GARDENA-approved service partner or where original GARDENA parts or parts authorised by GARDENA were not used.

## **FR Responsabilité**

Conformément à la loi relative à la responsabilité du fait des produits défectueux, nous déclarons expressément par la présente que nous déclinons toute responsabilité pour les dommages résultant de nos produits, si lesdits produits n'ont pas été correctement réparés par un partenaire d'entretien agréé GARDENA ou si des pièces d'origine GARDENA ou des pièces agréées GARDENA n'ont pas été utilisées.

## **NL Productaansprakelijkheid**

Conform de Duitse wet inzake productaansprakelijkheid verklaren wij hierbij uitdrukkelijk dat wij geen aansprakelijkheid aanvaarden voor schade ontstaan uit onze producten waarbij deze producten niet zijn gerepareerd door een GARDENA-erkende servicepartner of waarbij geen originele GARDENA-onderdelen of onderdelen die door GARDENA zijn goedgekeurd zijn gebruikt.

## **SV Produktsvar**

I enlighet med tyska produktansvarslagar förklarar vi härmed uttryckligen att vi inte åtar oss något ansvar för skador som orsakas av våra produkter där produkterna inte har genomgått korrekt reparation från en GARDENA-godkänd servicepartner eller där originaldelar från GARDENA eller delar godkända av GARDENA inte använts.

## **DA Produktsvar**

I overensstemmelse med den tyske produktansvarslov erklærer vi hermed udtrykkeligt, at vi ikke påtager os noget ansvar for skader på vores produkter, hvis de pågældende produkter ikke er blevet repareret korrekt af en GARDENA-godkendt servicepartner, eller hvor der ikke er brugt originale GARDENA-reservedele eller godkendte reservedele fra GARDENA.

## **FI Tuotevastuu**

Saksan tuotevastuulain mukaisesti emme ole vastuussa laitteiden vaurioista, jos korjauksia ei ole tehnyt GARDENAn hyväksymä huoltoliike tai jos niiden syyinä on muiden kuin alkuperäisten GARDENA-varaosien tai GARDENAn hyväksymien varaosien käyttö.

## **IT Responsabilità del prodotto**

In conformità con la Legge tedesca sulla responsabilità del prodotto, con la presente dichiariamo espressamente che decliniamo qualsiasi responsabilità per danni causati dai nostri prodotti qualora non siano stati correttamente riparati presso un partner di assistenza approvato GARDENA o laddove non siano stati utilizzati ricambi originali o autorizzati GARDENA.

## **ES Responsabilidad sobre el producto**

De acuerdo con la Ley de responsabilidad sobre productos alemana, por la presente declaramos expresamente que no aceptamos ningún tipo de responsabilidad por los daños ocasionados por nuestros productos si dichos productos no han sido reparados por un socio de mantenimiento aprobado por GARDENA o si no se han utilizado piezas originales GARDENA o piezas autorizadas por GARDENA.

## **PT Responsabilidade pelo produto**

De acordo com a lei alemã de responsabilidade pelo produto, declaramos que não nos responsabilizamos por danos causados pelos nossos produtos, caso os tais produtos não tenham sido devidamente reparados por um parceiro de assistência GARDENA aprovado ou se não tiverem sido utilizadas peças GARDENA originais ou peças autorizadas pela GARDENA.

## **PL Odpowiedzialność za produkt**

Zgodnie z niemiecką ustawą o odpowiedzialności za produkt, niniejszym wyraźnie oświadczamy, że nie ponosimy żadnej odpowiedzialności za szkody poniesione na skutek użytkowania naszych produktów, w przypadku gdy naprawa tych produktów nie była odpowiednio przeprowadzana przez zatwierdzonego przez firmę GARDENA partnera serwisowego lub nie stosowano oryginalnych części GARDENA albo części autoryzowanych przez tę firmę.

## **HU Termékszavatosság**

A németországi termékszavatossági törvénnyel összhangban ezzel nyomatékosan kijelentjük, hogy nem vállalunk felelősséget a termékeinkben keletkezett olyan károkért, amelyek valamely GARDENA által jóváhagyott szervizpartner által nem megfelelően végzett javításból adódtak, vagy amely során nem eredeti GARDENA alkatrészeket vagy a GARDENA által jóváhagyott alkatrészeket használtak fel.

## **CS Odpovědnost za výrobek**

V souladu s německým zákonem o odpovědnosti za výrobek tímto výslovně prohlašujeme, že nepřijímáme žádnou odpovědnost za poškození vzniklá na našich výrobcích, kdy zmíněné výrobky nebyly řádně opraveny schváleným servisním partnerem GARDENA nebo kdy nebyly použity originální náhradní díly GARDENA nebo náhradní díly autorizované společností GARDENA.

## **SK Zodpovednosť za produkt**

V súlade s nemeckými právnymi predpismi upravujúcimi zodpovednosť za výrobok týmto výslovne prehlasujeme, že nenesieme žiadnu zodpovednosť za škody spôsobené našimi výrobkami, v prípade ktorých neboli náležité opravy vykonané servisným partnerom schváleným spoločnosťou GARDENA alebo neboli použité diely spoločnosti GARDENA alebo diely schválené spoločnosťou GARDENA.

## **EL Ευθύνη προϊόντος**

Σύμφωνα με τον γερμανικό νόμο περί Ευθύνης για τα Προϊόντα, με το παρόν δηλώνουμε ρητώς ότι δεν αποδεχόμαστε καμία ευθύνη για τυχόν ζημιές που προκύπτουν από τα προϊόντα μας εάν αυτά δεν έχουν επισκευαστεί σωστά από κάποιον εγκεκριμένο συνεργάτη επισκευών της GARDENA ή εάν δεν έχουν χρησιμοποιηθεί αυθεντικά εξαρτήματα GARDENA ή εξαρτήματα εγκεκριμένα από την GARDENA.

## **SL Odgovornost proizvajalca**

V skladu z nemškimi zakoni o odgovornosti za izdelke, izrecno izjavljajo, da ne sprejemamo nobene odgovornosti za škodo, ki jo povzročijo naši izdelki, če teh niso ustrezno popravili GARDENINI odobreni servisni partnerji ali pri tem niso bili uporabljeni originalni GARDENINI nadomestni deli ali GARDENINIMI homologiranimi nadomestnimi deli.

## **HR Pouzdanost proizvoda**

Sukladno njemačkom zakonu o pouzdanosti proizvoda, ovime izričito izjavljujemo kako ne prihvaćamo nikakvu odgovornost za oštećenja na našim proizvodima nastala uslijed neispravnog popravka od strane servisnog partnera kojeg odobrava GARDENA ili uslijed nekorištenja originalnih GARDENA dijelova ili dijelova koje odobrava GARDENA.

## **RO Răspunderea pentru produs**

În conformitate cu Legea germană privind răspunderea pentru produs, declarăm în mod expres prin prezentul document că nu acceptăm nicio răspundere pentru defecțiunile suferite de produsele noastre atunci când acestea nu au fost reparate în mod corect de un atelier de service partener, aprobat de GARDENA, sau când nu au fost utilizate piese GARDENA originale sau piese autorizate de GARDENA.

## **BG Отговорност за вреди, причинени от стоки**

Съгласно германския Закон за отговорността за вреди, причинени от стоки, с настоящото изрично декларираме, че не носим отговорност за щети, причинени от нашите продукти, ако те не са били правилно ремонтирани от одобрен от GARDENA сервиз или ако не са използвани оригинални части на GARDENA или части, одобрени от GARDENA.

## **ET Tootevastutus**

Vastavalt Saksamaa tootevastutusseadusele deklareerime kaesolevaga selgesõnaliselt, et me ei kannu mingisugust vastutust meie toodetest tingitud kahjude eest, kui need tooted ei ole korrektselt parandatud GARDENA heakskiidetud hoolduspartneri poolt või kui parandamisel ei ole kasutatud GARDENA originaalosi või GARDENA volitatud osi.

## **LT Gaminio patikimumas**

Mes aiškiai pareiškiamo, kad, atsižvelgiant į Vokietijos gaminių patikimumo įstatymą, nepriisiame atsakomybės dėl bet kokios žalos, patirtos dėl mūsų gaminių, jeigu jie buvo netinkamai taisomi arba jų dalys buvo pakeistos neoriginaliomis GARDENA dalimis ar nepatvirtintomis dalimis, arba jeigu remonto darbai buvo atliekami ne GARDENA techninės priežiūros centro specialistų.

## **LV Atbildība par produkcijas kvalitāti**

Saskaņā ar Vācijas likumu par atbildību par produkcijas kvalitāti ar šo mēs paziņojam, ka neuzņemamies atbildību par bojājumiem, kas radušies, lietojot mūsu izstrādājumus, kuru remontu nav veicis uzņēmuma GARDENA apstiprināts apkopes partneris vai kuru remontam netika izmantotas oriģinālās GARDENA detaļas vai detaļas, kuru lietošanu apstiprinājis uzņēmums GARDENA.

<p><b>DE EU-Konformitätserklärung</b></p> <p>Der Unterzeichner, Husqvarna AB, 561 82 Huskvarna, Schweden, bescheinigt hiermit, dass die nachstehend aufgeführten Geräte bei Verlassen des Werks die harmonisierten EU-Leitlinien, EU-Normen für Sicherheit und besondere Normen erfüllen. Dieses Zertifikat verliert seine Gültigkeit, wenn die Geräte ohne unsere Genehmigung verändert werden.</p>	<p><b>HU EK megfeleléségi nyilatkozat</b></p> <p>Alulírott Husqvarna AB, 561 82 Huskvarna, Svédország ezzel tanúsítja, hogy az alábbiakban leírt egységek a gyár elhagyásakor megfelelték a harmonizált uniós előírásoknak és biztonsági és termékspecifikus szabványoknak. Ez a tanúsítvány érvényes veszt, ha az egységeket jóváhagyásunk nélkül átalakítják.</p>
<p><b>EN EC Declaration of Conformity</b></p> <p>The undersigned, Husqvarna AB, 561 82 Huskvarna, Sweden, hereby certifies that, when leaving our factory, the units indicated below are in accordance with the harmonised EU guidelines, EU standards of safety and product specific standards. This certificate becomes void if the units are modified without our approval.</p>	<p><b>CS Prohlášení o shodě ES</b></p> <p>Niže uvedená společnost Husqvarna AB, 561 82 Huskvarna, Švédsko, tímto potvrzuje, že při opuštění naší továrny jsou jednotky uvedené níže v souladu s harmonizačními pokyny EU, standardy EU ohledně bezpečnosti a specifickými produktovými standardy. Tento certifikát pozbyvá platnosti, pokud dojde k úpravě jednotek bez našeho schválení.</p>
<p><b>FR Déclaration de conformité CE</b></p> <p>Le constructeur, soussigné : Husqvarna AB, 561 82 Huskvarna, Suède, déclare qu'à la sortie de ses usines le matériel neuf désigné ci-dessous était conforme aux prescriptions des directives européennes énoncées ciaprès et conforme aux règles de sécurité et autres règles qui lui sont applicables dans le cadre de l'Union européenne. Toute modification apportée à cet appareil sans notre accord annule la validité de ce certificat.</p>	<p><b>SK EÚ vyhlásenie o zhode</b></p> <p>Dolu podpísaná spoločnosť Husqvarna AB, 561 82 Huskvarna, Švédsko týmto osvedčuje, že nižšie uvedené jednotky boli v súlade s harmonizačnými usmerneniami EÚ, normami EÚ v oblasti bezpečnosti a špecifickými normami týkajúcimi sa produktu v čase opustenia výrobného závodu. Toto osvedčenie stráca platnosť, ak boli jednotky zmenené bez nášho súhlasu.</p>
<p><b>NL EG-conformiteitsverklaring</b></p> <p>De ondergetekende, Husqvarna AB, 561 82 Huskvarna, Zweden, verklaart hierbij dat de producten die hieronder staan vermeld, wanneer ze onze fabriek verlaten, in overeenstemming zijn met de geharmoniseerde Europese richtlijnen, EU-normen voor veiligheid en productspecifieke normen. Dit certificaat vervalt als de producten worden aangepast zonder onze toestemming.</p>	<p><b>EL Δήλωση Συμμόρφωσης EK</b></p> <p>Η υπογεγραμμένη εταιρεία, Husqvarna AB, 561 82 Huskvarna, Σουηδία, πιστοποιεί ότι, κατά την έξοδο από το εργοστάσιο, οι μονάδες που αναφέρονται κατωτέρω συμμορφώνονται με τις ευρωπαϊκές οδηγίες ΕΕ, τα πρότυπα ασφαλείας της ΕΕ και τα συγκεκριμένα πρότυπα προϊόντος. Αυτό το πιστοποιητικό καθίσταται άκυρο εάν οι μονάδες έχουν τροποποιηθεί χωρίς την έγκρισή μας.</p>
<p><b>SV EG-försäkran om överensstämmelse</b></p> <p>Undertecknad firma Husqvarna AB, 561 82 Huskvarna, Sverige, intygar härmed att nedan nämnda produkter, när de lämnar vår fabrik, överensstämmer med EU:s riktlinjer, EU:s säkerhetsstandarder och produktspecifika standarder. Detta intyg skall ogiltigförklaras om produkten ändras utan vårt godkännande.</p>	<p><b>SL Izjava ES o skladnosti</b></p> <p>Spodaj podpisana, Husqvarna AB, 561 82 Huskvarna, Švedska, s to izjavo potrjuje, da je bila spodaj navedena enota ob izhodu iz tovarne skladna z usklajalnimi smernicami EU, standardi EU za varnost in standardi, specifičnimi za izdelek. Izjava postane neveljavna v primeru neodobrene spremembe enote.</p>
<p><b>DA EU-overensstemmelseserklæring</b></p> <p>Undertegnede, Husqvarna AB, 561 82 Huskvarna, Sverige erklærer hermed, at nedenfor anførte enheder er i overensstemmelse med de harmoniserede EU-retningslinjer, EU-standarder for sikkerhed og produktspecifikke standarder, når de forlader fabrikken. Denne erklæring ugyldiggøres, hvis enhederne ændres uden vores godkendelse.</p>	<p><b>HR Izjava o uskladenosti EZ</b></p> <p>Niže potpisana Husqvarna AB, 561 82 Huskvarna, Švedska, ovime potvrđuje kako su u nastavku navedene jedinice prilikom napuštanja tvornice bile u skladu s uskladenim smjernicama EU, EU sigurnosnim standardima i standardima specifičnima za proizvod. Ova certifikacija poništava se ako se jedinice izmjenjuju bez odobrenja.</p>
<p><b>FI EY-vaatimustenmukaisuusvakuutus</b></p> <p>Husqvarna AB, 561 82 Huskvarna, Ruotsi, vakuuttaa täten, että alla mainitut laitteet ovat tehtaalta lähtiesään yhdenmukaiset EU-säännösten, EU:n turva-standardien ja tuotekohtaisten standardien mukaisia. Tämä vakuutus mitätöityy, jos laitteita muokataan ilman hyväksyntäämme.</p>	<p><b>RO Declarație de conformitate CE</b></p> <p>Subscrisa, Husqvarna AB, 561 82 Huskvarna, Suedia, certifică prin prezenta că, la momentul ieșirii din fabrica noastră, unitățile indicate mai jos sunt în conformitate cu directivele UE armonizate, cu standardele UE de siguranță și cu standardele specifice ale produsului. Prezentul certificat devine nul dacă unitățile sunt modificate fără aprobarea noastră.</p>
<p><b>IT Dichiarazione di conformità CE</b></p> <p>La sottoscritta Husqvarna AB, 561 82 Huskvarna, Svezia, certifica che il prodotto qui di seguito indicato, nei modelli da noi commercializzati, è conforme alle direttive armonizzate UE nonché agli standard di sicurezza UE e agli standard specifici di prodotto. Qualunque modifica apportata al prodotto senza nostra specifica autorizzazione invalida la presente dichiarazione.</p>	<p><b>BG Декларация за съответствие на ЕО</b></p> <p>С настоящото долуподписаната, Husqvarna AB, 561 82 Huskvarna, Швеция, удостоверява, че при напускане на фабриката модулите, посочени по-долу, са в съответствие с хармонизираните директиви на ЕС, стандартите на ЕС за безопасност и специфичните за продукта стандарти. Този сертификат става невалиден, ако модулите са променени без нашето одобрение.</p>
<p><b>ES Declaración de conformidad CE</b></p> <p>El abajo firmante, Husqvarna AB, 561 82 Huskvarna, Suecia, certifica por la presente que, cuando salen de la fábrica, las unidades indicadas a continuación cumplen las normas de armonización de la UE, las normas de la UE sobre seguridad y las normas específicas del producto. Este certificado quedará sin efecto si se modifican las unidades sin nuestra autorización.</p>	<p><b>ET EÜ vastavusdeklaratsioon</b></p> <p>Allkirjutatu Husqvarna AB, 561 82 Huskvarna, Rootsi, kinnitab käesolevaga, et tehased väljulehit vastavad alpool nimetatud seadmed harmoneeritud EL-i suunistele, EL-i ohutusstandarditele ja tootele eriomastele standarditele. See vastavuskinnitus kaotab kehtivuse, kui seadet muudetakse ilma meie heakskiuduta.</p>
<p><b>PT Declaração de conformidade CE</b></p> <p>O abaixo assinado, Husqvarna AB, 561 82 Huskvarna, Suécia, certifica por este meio que, ao sair da nossa fábrica, as unidades indicadas acima estão em conformidade com as diretivas uniformizadas da UE, os padrões de segurança da UE e os padrões específicos do produto. Este certificado deixa de ser válido se as unidades forem modificadas sem a nossa aprovação.</p>	<p><b>LT EB atitikties deklaracija</b></p> <p>Husqvarna AB, 561 82 Huskvarna, Sweden, garantuoja, kad iš gamyklos siunčiami toliau nurodyti įrenginiai atitinka suderintus EB reikalavimus, EB saugos ir konkretaus gamtinio standartus. Pakeltus gaminius be mūsų patvirtinimo, nautraikiamas šio sertifikato galiojimas.</p>
<p><b>PL Deklaracja zgodności WE</b></p> <p>Niżej podpisany przedstawiciel firmy Husqvarna AB, 561 82 Huskvarna, Szwecja, niniejszym oświadcza, że podane poniżej wyroby opuszczające fabrykę są zgodne ze zharmonizowanymi normami UE oraz z obowiązującymi w UE przepisami bezpieczeństwa i normami dotyczącymi danego produktu. Modyfikacja wyrobów bez naszej zgody powoduje unieważnienie niniejszego certyfikatu.</p>	<p><b>LV EK atbilstības deklarācija</b></p> <p>Uzņēmums Husqvarna AB, 561 82 Huskvarna, Zviedrija, ar parakstu apliecina, ka tālāk minētās vienības, pametot rūpniec, atbilst saskatotajām ES vadlīnijām, ES drošības standartiem un izstrādājuma specifiskajiem standartiem. Šis sertifikāts tiek anulēts, ja šīs vienības tiek modificētas bez mūsu apstiprinājuma.</p>



## **Pumpen-Kennlinien**

**Performance characteristics**

**Courbes de performance**

**Prestatiegrafiek**

**Kapacitetskurva**

**Ydelses karakteristika**

**Pumpun ominaiskäyrä**

**Pumpekarakteristikk**

**Curva di rendimento**

**Curva característica  
de la bomba**

**Características de  
performance**

**Charakterystyka pompy**

**Szivattyú-jelleggörbe**

**Charakteristika čerpadla**

**Charakteristiky čerpadla**

**Χαρητηριστικό διάγραμμα**

**Характеристика насоса**

**Karakteristika črpalka**

**Obilježja pumpe**

**Karakteristika pumpe**

**Крива характеристики насоса**

**Caracteristică pompă**

**Pompa karakter eğrisi**

**Помпена характеристика**

**Fuqia e pompës**

**Pumba karakteristik**

**Siurblio charakterinė kreivė**

**Sūkņa raksturlīkne**

## **Comfort 5000/5E LCD**

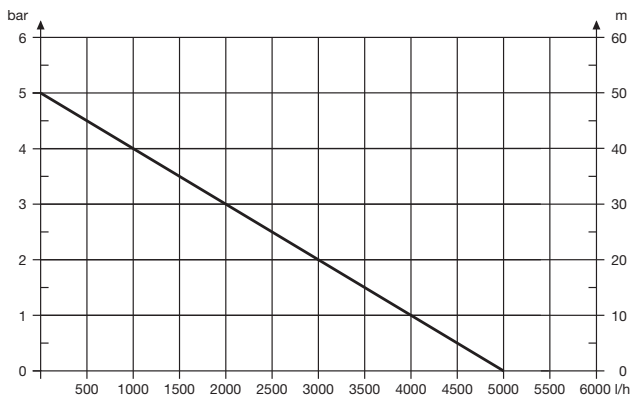

## **Premium 6000/6E LCD Inox**

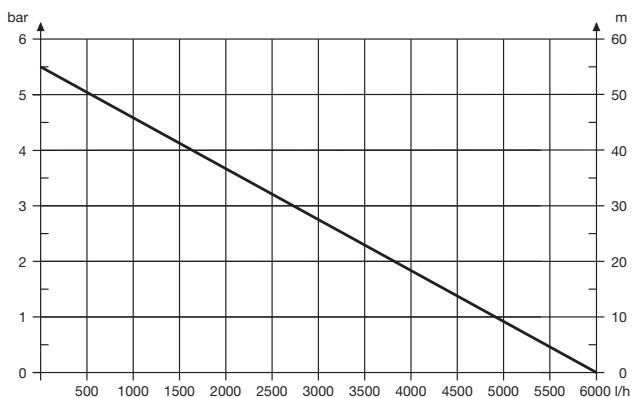

**Deutschland / Germany**

**GARDENA**  
Manufacturing GmbH  
Central Service  
Hans-Lorenser-Straße 40  
D-89079 Ulm  
Produktfragen:  
(+49) 731 490-123  
Reparaturen:  
(+49) 731 490-290  
service@gardena.com

**Albania**

**COBALT** Sh.p.k.  
Rr. Siri Kodra  
1000 Tirana

**Argentina**

Husqvarna Argentina S.A.  
Av. del Libertador 5954 –  
Piso 11 – Torre B  
(C1428ARP) Buenos Aires  
Phone: (+54) 11 5194 5000  
info.gardena@  
ar.husqvarna.com

**Armenia**

Garden Land Ltd.  
61 Tigran Mets  
0005 Yerevan

**Australia**

Husqvarna Australia Pty. Ltd.  
Locked Bag 5  
Central Coast BC  
NSW 2252  
Phone: (+61) (0) 2 4352 7400  
customer.service@  
husqvarna.com.au

**Austria / Österreich**

Husqvarna Austria GmbH  
Industriezeile 36  
4010 Linz  
Tel.: (+43) 732 77 01 01-485  
service.gardena@  
husqvarnagroup.com

**Azerbaijan**

Firm Progress  
a. Aliyev Str. 26A  
1052 Baku

**Belgium**

Husqvarna België nv/sa  
Gardena Division  
Rue Egide Van Opheim 111  
1180 Uccle / Ukkel  
Tel.: (+32) 2 720 92 12  
info@gardena.be

**Bosnia / Herzegovina**

**SILK TRADE** d.o.o.  
Industrijska zona Bukva bb  
74260 Tešanj

**Brazil**

Husqvarna do Brasil Ltda  
Av. Francisco Matarazzo,  
1400 – 19º andar  
São Paulo – SP  
CEP: 05001-903  
Tel: 0800-112252  
marketing.br.husqvarna@  
husqvarna.com.br

**Bulgaria**

**AGROLAND** България АД  
бул. 8 Декември, №13  
Офис 5  
1700 Студентски град  
София

Tel.: (+359) 24666910  
info@agroland.eu

**Canada / USA**

**GARDENA** Canada Ltd.  
100 Summerlea Road  
Brampton, Ontario L6T 4X3  
Phone: (+1) 905 792 93 30  
info@gardena.canada.com

**Chile**

Maquinarias Agroforestales  
Ltda. (Maga Ltda.)  
Santiago, Chile  
Avda. Chesterton  
# 8355 comuna Las Condes  
Phone: (+56) 2 202 4417  
Dalton@maga.cl  
Zipcode: 7560330

**China**

Husqvarna (Shanghai)  
Management Co., Ltd.  
富世华 (上海) 管理有限公司  
2F, Beng Square B,  
No.207, Song Hong Rd.,  
Chang Ning District,  
Shanghai, PRC. 200335  
上海市长宁区淞虹路207号明  
基广场B座3楼, 邮编: 200335

**Colombia**

Husqvarna Colombia S.A.  
Calle 18 No. 68 D-31, zona  
Industrial de Montevideo  
Bogotá, Cundinamarca  
Tel. 571 2922700 ext. 105  
jairo.salazar@  
husqvarna.com.co

**Costa Rica**

Compania Exim  
Euroberoamericana S.A.  
Los Colegios, Moravia,  
200 metros al Sur del Colegio  
Saint Francis – San José  
Phone: (+506) 297 68 83  
exim\_euro@racsa.co.cr

**Croatia**

**SILK ADRIA** d.o.o.  
Josipa Lončara 3  
10090 Zagreb  
Phone: (+385) 1 3794 580  
silk.adria@zg.t-com.hr

**Cyprus**

Med Marketing  
17 Digeni Akritas Ave  
P.O. Box 27017  
1641 Nicosia

**Czech Republic**

Husqvarna Česko s.r.o.  
Türkova 2319/5b  
149 00 Praha 4 – Chodov  
Bezplatná infolinika:  
800 100 425  
servis@cz.husqvarna.com

**Denmark**

**GARDENA DANMARK**  
Lejrvej 19, st.  
3500 Værløse  
Tlf.: (+45) 70264770  
husqvarna@husqvarna.dk  
www.gardena.com/dk

**Dominican Republic**

**BOSQUESA, S.R.L**  
Carretera Santiago Licey  
Km. 5 ½  
Esquina Copal II,  
Santiago

Dominican Republic  
Phone: (+809) 736-0333  
joserbosquesa@claro.net.do

**Ecuador**

Husqvarna Ecuador S.A.  
Arupos E1-181 y 10 de  
Agosto Quito, Pichincha  
Tel. (+593) 22800739  
francisco.jacome@  
husqvarna.com.ec

**Estonia**

Husqvarna Eesti OÜ  
Gardena Division  
Valdeku 132  
Tallinn  
11216, Estonia  
info@gardena.ee

**Finland**

Oy Husqvarna Ab  
Gardena Division  
Lautatarhankatu 8 B / PL 3  
00581 HELSINKI  
info@gardena.fi

**France**

Husqvarna France  
9/11 Allée des pierres mayettes  
92635 Gennevilliers Cedex  
France  
http://www.gardena.com/fr  
N° AZUR: 0 810 00 78 23  
(Prix d'un appel local)

**Georgia**

**ALD Group**  
Beliasvili 8  
1159 Tbilisi

**Great Britain**

Husqvarna UK Ltd  
Preston Road  
Aycliffe Industrial Park  
Newton Aycliffe  
County Durham  
DL5 6UP  
info.gardena@  
husqvarna.co.uk

**Greece**

Π.ΠΑΠΑΔΟΠΟΥΛΟΣ ΑΕΒΕ  
Λεωφ. Αθηνών 92  
Αθήνα  
T.K. 104 42  
Ελλάδα  
Τηλ. (+30) 210 5193 100  
info@papadopoulos.com.gr

**Hungary**

Husqvarna Magyarország Int.  
Ezred u. 1-3  
1044 Budapest  
Telefon: (+36) 1 251-4161  
vevoszolgalat.husqvarna@  
husqvarna.hu

**Iceland**

Ó. Johnson & Kaaber  
Tunguhalsi 1  
110 Reykjavik  
oj@ojk.is

**Ireland**

Husqvarna UK Ltd  
Preston Road  
Aycliffe Industrial Park  
Newton Aycliffe  
County Durham  
DL5 6UP  
info.gardena@  
husqvarna.co.uk

**Italy**

Husqvarna Italia S.p.A.  
Via Santa Vecchia 15  
23868 VALMADRERA (LC)  
Phone: (+39) 0341.203.111  
assistenza.italia@  
it.husqvarna.com

**Japan**

**KAKUICHI** Co. Ltd.  
Sumitomo Realty &  
Development Kojimachi  
BLDG., 8F  
5-1 Nibanncyo  
Chiyoda-ku  
Tokyo 102-0084  
Phone: (+81) 33 264 4721  
m\_ishihara@kaku-ichi.co.jp

**Kazakhstan**

**LAMED LTD**  
155/1, Tazhibayevoy Str.  
050060 Almaty  
IP Schmidt  
Abayavenue 3B  
11005 Kostasany

**Korea**

Kyung Jin Trading CO.,LTD.  
107-4, SunDuk Bid.,  
YangJae-dong,  
Seochu-gu,  
Seoul, (zipcode: 137-871)  
Phone: (+82) (0)2 574-6300

**Kyrgyzstan**

Alye Maki  
av. Molodaya Guardir J 3  
720014  
Bishkek

**Latvia**

Husqvarna Latvija SIA  
Gardena Division  
Ulbrokas 19A  
LV-1021 Riga  
info@gardena.lv

**Lithuania**

UAB Husqvarna Lietuva  
Gardena Division  
Ateities pl. 77C  
LT-52104 Kaunas  
info@gardena.lt

**Luxembourg**

Magasin Jules Neuberg  
39, rue Jacques Stas  
Luxembourg-Gaspersch 2549  
Case Postale No. 12  
Luxemburg 2010  
Phone: (+352) 40 14 01  
api@neuberg.lu

**Mexico**

**AFOSA**  
Av. Lopez Mateos Sur # 5019  
Col. La Calma 45070  
Zapopan, Jalisco  
Mexico  
Phone: (+52) 33 3818-3434  
icornejo@afosa.com.mx

**Moldova**

Convel S.R.L.  
290A Muncetti Blvd.  
2002 Chisinau

**Netherlands**

Husqvarna Nederland B.V.  
GARDENA Division  
Postbus 50131  
1305 AC ALMERE  
Phone: (+31) 36 521 00 10  
info@gardena.nl

**Neth. Antilles**

Jonka Enterprises N.V.  
Sta. Rosa Weg 196  
P.O. Box 8200  
Curaçao  
Phone: (+599) 9 767 66 55  
pgm@jonka.com

**New Zealand**

Husqvarna New Zealand Ltd.  
PO Box 76-437  
Manukau City 2241  
Phone: (+64) (0) 9 9202410  
support.nz@husqvarna.co.nz

**Norway**

Husqvarna Norge AS  
Gardena Division  
Trøskvenveien 36  
1708 Sarpsborg  
Tel: 69 10 47 00  
www.gardena.no

**Peru**

Husqvarna Perú S.A.  
Jr. Ramón Cárcamo 710  
Lima 1  
Tel: (+51) 1 3320400 ext. 416  
juan.rumozgo@  
husqvarna.com

**Poland**

Husqvarna  
Poland Spółka z o.o.  
ul. Wycsockiego 15 b  
03-371 Warszawa  
Phone: (+48) 22 330 96 00  
gardena@husqvarna.com.pl

**Portugal**

Husqvarna Portugal, SA  
Lagoa - Albarraqe  
2635 - 595 Rúa de Mouro  
Tel.: (+351) 21 922 85 30  
Fax : (+351) 21 922 85 36  
info@gardena.pt

**Romania**

Madex International Srl  
Soseaua Odali 117 - 123,  
RO 013600 Bucuresti, S 1  
Phone: (+40) 21 352.76.03  
madex@ines.ro

**Russia / Россия**

ООО „Хускварна“  
141400, Московская обл.,  
г. Химки,  
улица Ленинградская,  
владение 39, стр.6  
Бизнес Центр  
„Химки Бизнес Парк“,  
помещение 0B02\_04  
http://www.gardena.ru

**Serbia**

Domel d.o.o.  
Autoput za Novi Sad bb  
11273 Belgrade  
Phone: (+381) 1 18 68 88 12  
miroslav.jeljina@domel.rs

**Singapore**

Hy-Ray PRIVATE LIMITED  
#02-08 Tan Paminjin  
#02-08 Tan Ann Building  
Singapore 571785  
Phone: (+65) 6253 2277  
shiyang@hyray.com.sg

**Slovak Republic**

Husqvarna Cesko s.r.o.  
Türkova 2319/5b  
149 00 Praha 4 – Chodov  
Bezplatná infolinika:  
800 154 044  
servis@sk.husqvarna.com

**Slovenia**

Husqvarna Austria GmbH  
Industriezeile 36  
4010 Linz  
Tel.: (+43) 732 77 01 01-485  
service.gardena@  
husqvarnagroup.com

**South Africa**

Husqvarna  
South Africa (Pty) Ltd  
Postnet Suite 250  
Private Bag X6,  
Cascades, 3202  
South Africa  
Phone: (+27) 33 846 9700  
info@gardena.co.za

**Spain**

Husqvarna España S.A.  
Calle de Rivas nº 10  
28052 Madrid  
Phone: (+34) 91 708 05 00  
atencioncliente@gardena.es

**Suriname**

Agrofix n.v.  
Verlengde Hogestraat #22  
Phone: (+597) 472426  
agrofix@sr.net  
Pobox : 2006  
Paramaribo

**Sweden**

Husqvarna AB  
Gardena Division  
S-561 82 Huskvarna  
info@gardena.se

**Switzerland / Schweiz**

Husqvarna Schweiz AG  
Consumer Products  
Industriestrasse 10  
5506 Mägenwil  
Phone: (+41) (0) 62 887 37 90  
info@gardena.ch

**Turkey**

Dost Bahçe Diş Ticaret  
Mümesillik A.Ş.  
Yunus Mah. Adli Sok. No:3  
Ic Kapı No: 1 Kartal  
34873 Istanbul  
Phone: (+90) 216 38 93 939  
info@dstbahce.com.tr

**Ukraine / Україна**

ТОВ «Хускарна Україна»  
вул. Васильківська, 34,  
офіс 204-Г  
03022, Київ  
Тел. (+38) 044 498 39 02  
info@gardena.ua

**Uruguay**

FELI SA  
Entre Rios 1083 CP 11800  
Montevideo – Uruguay  
Tel: (+598) 22 03 18 44  
info@felisa.com.uy

**Venezuela**

Corporación Casa y Jardín C.A.  
Av. Caroní, Edif. Trezmen, P.B.  
Colinas de Bello Monte,  
1050 Caracas.  
Tlf: (+58) 212 992 33 22  
info@casayjardin.net.ve

1759-20.960.07/1117  
© GARDENA  
Manufacturing GmbH  
D-89079 Ulm  
http://www.gardena.com