

PowerMax 1200/32 Art. 5032

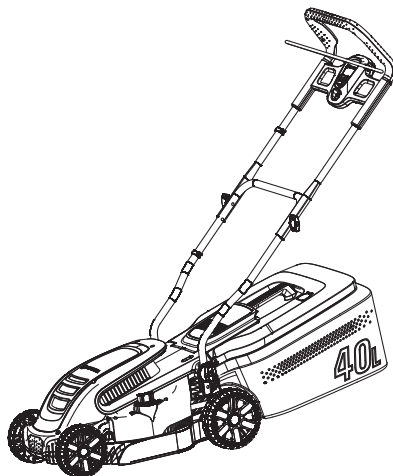

PowerMax 1400/34 Art. 5034

**D Betriebsanleitung**  
Elektro-Rasenmäher

**GB Operator's manual**  
Electric Lawnmower

**F Mode d'emploi**  
Tondeuse électrique

**NL Gebruiksaanwijzing**  
Elektrische grasmaaier

**S Bruksanvisning**  
Elektrisk Gräsklippare

**DK Brugsanvisning**  
Elektrisk Plæneklipper

**FI Käyttöohje**  
Sähkökäyttöinen ruohonleikkuri

**N Bruksanvisning**  
Elektrisk Gressklipper

**I Istruzioni per l'uso**  
Rasaerba elettrico

**E Instrucciones de empleo**  
Contactésped eléctrico

**P Manual de instruções**  
Corta-relva eléctrico

**PL Instrukcja obsługi**  
Elektryczna kosiarka

**H Használati utasítás**  
Elektromos fűnyíró

**CZ Návod k obsluze**  
Elektrická sekačka

**SK Návod na obsluhu**  
Elektrická kosačka

**GR Οδηγίες χρήσης**  
Ηλεκτρικό χλοοκοπτικό

**RUS Инструкция по эксплуатации**  
Электрические газонокосилки

**SLO Navodilo za uporabo**  
Električna kosilnica

**HR Upute za uporabu**  
Električna kosilica

**SRB Uputstvo za rad**  
Električna kosilica

**UA Інструкція з експлуатації**  
Електрична газонокосарка

**RO Instrucțiuni de utilizare**  
Mașină electrică de tuns gazonul

**TR Kullanma Kılavuzu**  
Elektrikli Çim Biçme Makinesi

**BG Инструкция за експлоатация**  
Електрокосачка

**AL Manual përdorimi**  
Prerëse bari elektrike

**EST Kasutusjuhend**  
Elektriline muruniiduk

**LT Eksploatavimo instrukcija**  
Elektrinė vejapjovė

**LV Lietošanas instrukcija**  
Elektriskā zāles pļaujmašīna

# Corta-relva elétrico GARDENA

## PowerMax 1200/32 / PowerMax 1400/34

### Índice:

1. SEGURANÇA	97
2. MONTAGEM	100
3. FUNCIONAMENTO	101
4. MANUTENÇÃO	103
5. ARMAZENAMENTO	104
6. RESOLUÇÃO DE PROBLEMAS	104
7. ESPECIFICAÇÕES TÉCNICAS	105
8. ACESSÓRIOS	106
9. ASSISTÊNCIA/GARANTIA	106

A língua original destas instruções é o inglês. As versões em outras línguas são traduções das instruções originais.



Este produto pode ser usado por crianças com idade superior a 8 anos e por pessoas com capacidades físicas, sensoriais ou mentais reduzidas ou com insuficiente experiência e conhecimentos, quando estas sejam supervisionadas ou recebam instruções relativamente ao uso seguro do

produto e compreendam os perigos daí resultantes. As crianças não devem brincar com o produto. A limpeza e a manutenção pelo utilizador não devem ser realizadas por crianças sem supervisão. Recomendamos que este produto seja usado apenas por pessoas com idade igual ou superior a 16 anos.

### Finalidade:

O Corta-relva elétrico GARDENA é utilizado para cortar relva em jardins e loteamentos domésticos e privados.

O produto não foi concebido para utilização a longo prazo.

**ATENÇÃO! Risco de ferimentos! Não utilize o produto para cortar arbustos, sebes, trepadeiras, relva em telhados ou vasos de varanda, ramos, galhos e nivelar irregularidades no solo. Não utilize o produto em piso com uma inclinação superior máxima de 20°.**

## 1. SEGURANÇA

### Símbolos no produto



#### NOTA!

Se não for utilizado corretamente, este produto pode ser perigoso. Os avisos e as instruções de segurança devem ser seguidos para garantir uma segurança e eficiência razoáveis na utilização deste produto. O operador é responsável pelo cumprimento dos avisos e das instruções que se encontram neste manual e no produto. Nunca deve utilizar os produtos salvo se as proteções fornecidas pelo fabricante estiverem na posição correta. A utilização descuidada ou incorreta deste produto pode resultar em ferimentos para o utilizador ou para terceiros. Leia e compreenda o conteúdo do manual de utilizador. Mantenha este manual para referência futura.



Leia as instruções.



Mantenha as outras pessoas afastadas.



Tenha cuidado com as lâminas afiadas. As lâminas continuam a rodar após o motor ser desligado. Desligue o cabo de alimentação antes de efetuar manutenção ou se o cabo ficar danificado ou cortado.



Não é válido para o cortarelvos elétrico.



Mantenha o cabo de alimentação longe das lâminas de corte.

### Avisos gerais de segurança

Segurança no manejo de eletricidade



#### ATENÇÃO! Choque elétrico!

Risco de ferimentos devido a choque elétrico.

→ O produto deve ser alimentado através de um dispositivo de corrente residual (RCD) com uma corrente de operação residual nominal que não exceda os 30 mA.



## ATENÇÃO! Choque elétrico!

Risco de ferimentos devido a choque elétrico.

→ **Desligue o produto da tomada antes de proceder à manutenção ou à substituição de peças. Desta forma, a ficha desligada deve estar visível.**

### Cabos

Se forem utilizados cabos de extensão, estes devem estar em conformidade com o corte transversal mínimo na tabela abaixo:

Tensão	Comprimento do cabo	Corte transversal
220 – 240 V/50 Hz	Até 20 m	1,5 mm <sup>2</sup>
220 – 240 V/50 Hz	20 – 50 m	2,5 mm <sup>2</sup>

1. As extensões e os cabos de alimentação estão disponíveis no centro de assistência aprovado local.
2. Utilize apenas cabos de extensão especificamente concebidos para a utilização no exterior e que estejam em conformidade com uma das seguintes especificações: Borracha normal (60245 IEC 53), PVC normal (60227 IEC 53) ou PCP normal (60245 IEC 57)
3. Se o cabo de ligação curto estiver danificado, a sua substituição tem de ser efetuada pelo fabricante, pela respetiva oficina autorizada ou por pessoal qualificado para evitar situações de perigo.

### Formação

1. Leia as instruções cuidadosamente. Familiarize-se com os comandos e a utilização correta da máquina.
2. Nunca permita que as crianças ou pessoas que não estejam familiarizadas com estas instruções utilizem a máquina. As normas locais podem restringir a idade do operador.
3. Nunca opere a máquina enquanto há pessoas, especialmente crianças, ou animais por perto.
4. Tenha em atenção que o operador ou utilizador é responsável pelos acidentes ou situações de perigo provocados a terceiros ou à sua propriedade.

### Preparação

1. Ao operar a máquina, use sempre calçado forte e calças compridas. Não opere a máquina se estiver descalço ou com sandálias abertas. Evite usar roupas folgadas ou que possuam fios ou gravatas.
2. Inspeccione cuidadosamente a área onde a máquina será utilizada e retire todos os objetos que possam ser projetados pela máquina.
3. Antes de utilizar, verifique sempre visualmente a lâmina, o parafuso e a montagem da mesma quanto a sinais de desgaste ou danos. Substitua os componentes gastos ou danificados em conjunto para preservar o equilíbrio. Substitua as etiquetas danificadas ou ilegíveis.
4. Antes da utilização, verifique a existência de sinais de danos ou desgaste no cabo de extensão e de alimentação. Se o cabo elétrico ficar danificado durante a utilização, desligue-o imediatamente da alimentação.

NÃO TOQUE NO CABO ELÉTRICO ANTES DE DESLIGAR A ALIMENTAÇÃO.

Não utilize a máquina se o cabo elétrico estiver danificado ou gasto.

### Funcionamento

1. Utilize a máquina apenas com à luz do dia ou com boa luz artificial.
2. Evite utilizar a máquina em relva molhada.
3. Certifique-se sempre de que coloca bem os pés em declives.
4. Caminhe, nunca corra.
5. Corte a relva ao longo da face dos declives, nunca para cima e para baixo.
6. Tenha muito cuidado ao mudar de direção em declives.
7. Não corte a relva em declives demasiado íngremes.
8. Tenha muito cuidado ao fazer marcha-atrás ou ao puxar a máquina para si.
9. Pare as lâminas se a máquina tiver de ser inclinada para transporte ao atravessar superfícies que não sejam de relva, e quando transportar a máquina para e da área onde vai ser utilizada.
10. Nunca opere a máquina com proteções com defeito ou sem dispositivos de segurança instalados no devido lugar, por exemplo, defletores e/ou coletores de relva.
11. Ligue o motor cuidadosamente, de acordo com as instruções e com os pés bem afastados da(s) lâmina(s).
12. Não incline a máquina ao ligar o motor, exceto se a máquina tiver de ser inclinada para arrancar. Neste caso, não a incline mais do que o absolutamente necessário e leve apenas a parte que se encontra afastada do operador.
13. Não ligue a máquina quando se encontra de pé em frente da abertura de descarga.
14. Não coloque as mãos ou os pés perto ou por baixo de peças em rotação. Mantenha-se sempre afastado da abertura de descarga.
15. Não transporte a máquina enquanto a fonte de alimentação estiver a funcionar.
16. Pare a máquina e retire a ficha da tomada. Certifique-se de que todas as peças em movimento pararam completamente:
  - sempre que deixar a máquina,
  - antes de eliminar obstruções ou de desobstruir o canal,
  - antes de verificar, limpar ou trabalhar na máquina,
  - após bater num objeto estranho. Inspeccione a máquina para ver se existem danos e faça reparações antes de voltar a ligar e a trabalhar com a máquina;
 se a máquina começar a vibrar anormalmente (verificar imediatamente):
  - verifique a existência de danos,
  - substitua ou repare as peças danificadas,
  - verifique a existência e aperte as peças soltas.

## Manutenção e armazenagem

1. Mantenha todas as porcas e parafusos apertados para se certificar de que a máquina está em condição segura para o funcionamento.
2. Verifique frequentemente o desgaste ou a deterioração do coletor de relva.
3. No caso de máquinas com várias lâminas, tenha cuidado dado que girar uma lâmina pode fazer com que outras lâminas girem.
4. Tenha atenção durante o ajustamento da máquina de forma a evitar prender os dedos entre as lâminas em movimento e as partes fixas da máquina.
5. Deixe sempre a máquina arrefecer antes de a armazenar.
6. Ao efetuar a manutenção das lâminas tenha em atenção que, mesmo que a fonte de alimentação esteja desligada, ainda é possível mover as lâminas.
7. Por motivos de segurança, substitua as peças gastas ou danificadas. Utilize apenas peças e acessórios sobresselentes genuínos.

## Avisos de segurança adicionais

### Segurança no manejo de eletricidade



#### **ATENÇÃO! Paragem cardíaca!**

Este produto produz um campo eletromagnético durante o funcionamento. Em determinadas circunstâncias, este campo pode interferir com o funcionamento de implantes médicos ativos ou passivos. Para diminuir o risco de condições que podem causar ferimentos ou morte, recomendamos que os portadores de implantes médicos consultem o seu médico e o fabricante do implante antes de utilizar este produto.

Antes de o utilizar, examine se o cabo apresenta sinais de danos ou desgaste. Se o cabo tiver algum defeito, leve o produto a um centro de assistência autorizado e proceda à sua substituição.

Não utilize o produto se os cabos elétricos estiverem danificados ou gastos.

Desligue imediatamente da corrente elétrica se o cabo estiver cortado ou se o isolamento estiver danificado. Não toque no cabo elétrico até o cabo ter sido desligado. Não repare um cabo cortado ou danificado. Substitua-o por um novo.

O cabo de extensão deve estar desenrolado. Os cabos enrolados podem sobreaquecer e reduzir a eficiência do seu corta-relvas.

Mantenha o cabo de extensão afastado do produto, trabalhe sempre na direção contrária ao ponto de alimentação, cortando para cima e para baixo, nunca em círculos.

Não puxe o cabo à volta de objetos afiados.

Desligue sempre a máquina da corrente elétrica antes de desligar qualquer ficha, conector de cabo ou cabo de extensão.

Pare o motor, desligue a corrente elétrica e examine o cabo quanto a danos ou desgaste antes de enrolar o cabo para o armazenar. Não repare um cabo danificado, substitua-o por um novo. Utilize apenas cabos de substituição genuínos.

Enrole sempre o cabo com cuidado, evite dobrar.

Não transporte o produto pelo cabo.

Não puxe o cabo para desligar qualquer ficha.

Utilize apenas a tensão de alimentação da corrente elétrica CA indicada na etiqueta de classificação do produto.

Os nossos produtos têm isolamento duplo, segundo a norma EN60335. Não ligue qualquer parte do produto à terra.

Verifique a existência de cabos ocultos na área de trabalho.

Não utilize o produto na manutenção de lagos ou próximo de água.

### Segurança pessoal



#### **ATENÇÃO! Risco de asfixia!**

As peças pequenas podem facilmente ser engolidas. Existe também o risco de o saco plástico asfixiar crianças. Mantenha as crianças afastadas enquanto monta o produto.

#### **Não utilize o produto em atmosferas explosivas.**

Nunca utilize o produto se estiver cansado, doente ou sob a influência de álcool, drogas ou medicamentos.

Não sobrecarregue o corta-relvas.

Use luvas, calçado antiderrapante e proteção ocular.

Não utilize o produto em condições de humidade.

Não desmonte o produto para além do estado de entrega.

Apenas deve ligar o corta-relvas com um punho na posição vertical.

Não utilize as alavancas de arranque alternadamente.

Utilize os punhos com cuidado.

#### **Corte de energia de segurança**

O motor está protegido por um corte de energia de segurança, que é ativado quando a lâmina fica encravada ou se o motor for sobrecarregado. Quando tal ocorrer, pare e desligue o produto da corrente elétrica. O corte de energia de segurança só será reiniciado quando soltar a alavanca de arranque/paragem. Remova qualquer obstrução e aguarde alguns minutos para que o corte de energia de segurança reinicie, antes de continuar a utilizar o produto.

## 2. MONTAGEM

Antes de montar:



**ATENÇÃO! Risco de ferimentos físicos!**

Ferimentos de corte quando a lâmina roda ou o produto se liga acidentalmente.

→ **Aguarde que a lâmina pare, desligue o produto da corrente elétrica e utilize luvas antes de montar o produto.**

**Para ligar o punho inferior:**

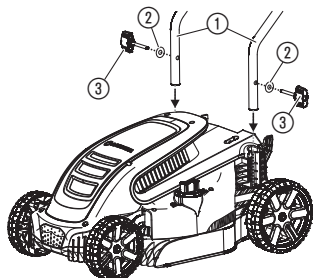

1. Coloque ambas os punhos inferiores ① no produto. *Certifique-se de que os punhos se encontram totalmente na posição correta e de que o orifício do punho está alinhado com o orifício roscado.*
2. Coloque as duas arruelas ② nos parafusos de orelhas ③.
3. Coloque os dois parafusos de orelhas ③ nos orifícios roscados do produto.
4. Aperte os parafusos de orelhas ③.

**Para ligar o punho superior:**

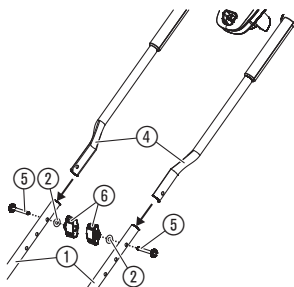

1. Coloque o punho superior ④ no punho inferior ①. *Certifique-se de que os punhos se encontram totalmente na posição correta e de que os orifícios dos punhos estão alinhados.*
2. Empurre os parafusos ⑤ através dos orifícios.
3. Coloque as arruelas ② e as porcas de orelhas ⑥ nos parafusos ⑤.
4. Aperte as porcas de orelhas ⑥.

**Para fixar o cabo ao punho:**

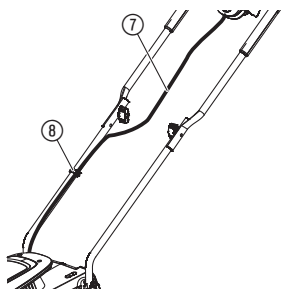

1. Fixe o cabo ⑦ ao punho com a abraçadeira ⑧.
2. Verifique se o cabo ⑦ não está preso entre o punho inferior e o superior.

### Para montar a caixa de relva:

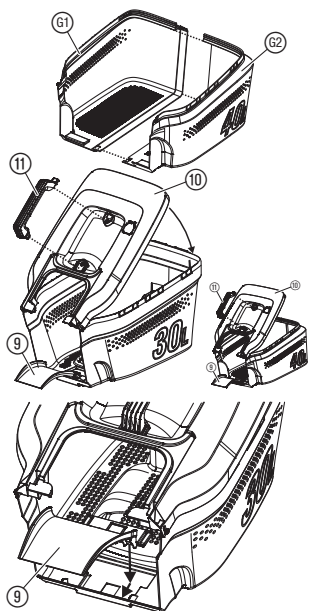

1. **Apenas para PowerMax 1400/34:** Ligue ambas as peças ⑥1/⑥2 da caixa de relva até as ligações fazerem clique. *Certifique-se de que todas as ligações estão ligadas.*
2. Rode a tampa ⑩ na caixa de relva. *Certifique-se de que a tampa ⑩ está alinhada com a caixa de relva.*
3. Empurre a tampa ⑩ na caixa de relva até as ligações fazerem clique. *Certifique-se de que todas as ligações estão ligadas.*
4. Empurre o punho ⑪ para a tampa ⑩ até ouvir um clique.
5. Pressione a calha ⑨ para o coletor de relva e puxe a calha ⑨ para frente até que esta encaixe de forma audível.

## 3. FUNCIONAMENTO

### Antes de efetuar a operação:



**ATENÇÃO! Risco de ferimentos físicos!**

Ferimentos de corte quando a lâmina roda ou o produto se liga acidentalmente.

- **Aguarde que a lâmina pare, desligue o produto da corrente elétrica e utilize luvas antes de ligar ou transportar o produto.**

### Para ligar o corta-relvas:



**ATENÇÃO! Risco de choque elétrico!**

Para evitar danos na ficha ⑭, o cabo de extensão ⑬ tem de ser inserido no bloqueio do cabo ⑮.

- **Antes de operar, introduza o cabo de extensão ⑬ no bloqueio do cabo ⑮.**

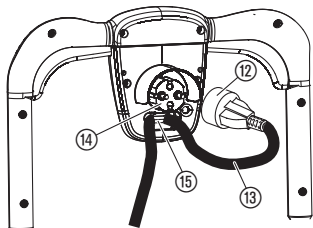

1. Ligue a tomada ⑫ do cabo de extensão ⑬ à ficha ⑭.
2. Enrole o cabo de extensão ⑬, introduza o laço no bloqueio do cabo ⑮ e puxe com força.
3. Ligue o cabo de extensão ⑬ a uma tomada elétrica de 230 V.

**Para ligar o corta-relvas:**

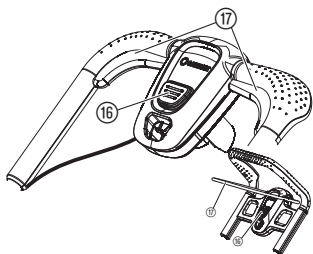

**ATENÇÃO! Risco de ferimentos físicos!**

Risco de ferimentos se o produto não parar quando o operador solta a alavanca de arranque.

→ Não contorne os dispositivos de segurança ou interruptores. Por exemplo, não prenda a alavanca de arranque (17) ao punho.

**Para ligar:**

O produto está equipado com um dispositivo de segurança para duas mãos (alavanca de arranque (17) com bloqueio de segurança (16)) para impedir que o produto seja ligado por acidente. Contacte a assistência GARDENA se tal não for garantido.

Estão instaladas duas alavancas de arranque (17). Ambas têm de ser utilizadas para ligar o produto.

1. Empurre o bloqueio de segurança (16) com uma mão e puxe a alavanca de arranque (17) com a outra.
2. Solte o bloqueio de segurança (16).  
O produto liga-se.

**Para parar:**

1. Solte a alavanca de arranque (17).

**Para ajustar a altura de corte:**

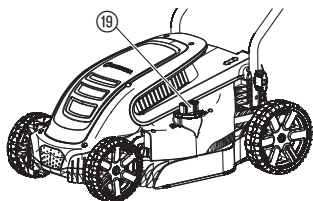

A altura de corte pode ser ajustada de 2 a 6 cm em 12 posições.

1. Empurre e gire a roda de ajuste (19) no sentido horário para baixar a altura de corte.
2. Empurre e gire a roda de ajuste (19) no sentido antihorário para baixar a altura de corte.

**Para utilizar o corta-relvas com a caixa de relva:**

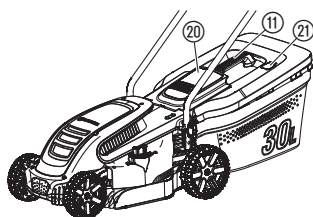

**ATENÇÃO! Risco de ferimentos físicos!**

Ferimentos de corte quando a lâmina roda ou o produto se liga acidentalmente.

→ Aguarde que a lâmina pare, desligue o produto da corrente elétrica e utilize luvas antes de abrir a tampa de proteção (20).

→ Não coloque as mãos na abertura de descarga.

1. Levante a tampa de proteção (20).
2. Coloque a caixa de relva no produto pelo punho (11).
3. Certifique-se de que a caixa de relva está bem ligada.
4. Ligue o produto.  
O indicador de nível (21) abre a tampa enquanto o operador corta. Quando o indicador de nível (21) fecha a tampa, a caixa de relva está cheia.
5. Pare o produto.
6. Levante a tampa de proteção (20).
7. Retire a caixa de relva do produto pelo punho (11).
8. Esvazie a caixa de relva.

### **Sugestões para utilizar o cortarelvos:**

Se ficarem resíduos de relva na abertura de descarga, puxe o corta-relvas para trás cerca de 1 m para que os resíduos de relva possam cair.

Para ter uma relva bem mantida, recomenda-se que corte a relva regularmente, se possível, uma vez por semana. A relva fica mais espessa se a cortar frequentemente.

Depois de intervalos de corte relativamente longos (durante as férias), comece por cortar numa direção com a maior altura de corte e, em seguida, corte na direção transversal com a altura de corte pretendida.

Se possível, apenas corte a relva quando esta estiver seca. Se a relva estiver húmida, o padrão de corte vai ser irregular.

## **4. MANUTENÇÃO**

### **Antes de proceder à manutenção:**



#### **ATENÇÃO! Risco de ferimentos físicos!**

**Ferimentos de corte quando a lâmina roda ou o produto se liga acidentalmente.**

→ **Aguarde que a lâmina pare, desligue o produto da corrente elétrica e utilize luvas antes de fazer a manutenção.**

### **Para limpar o produto:**



#### **ATENÇÃO! Choque elétrico!**

**Risco de ferimentos e risco de danos no produto.**

→ **Não limpe o produto com água nem com um jato de água (especialmente com um jato de água de alta pressão).**

### **Para limpar a parte inferior do produto:**

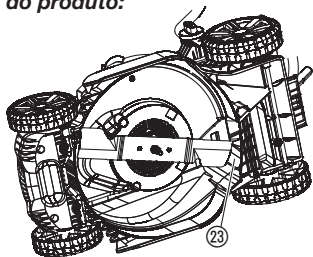

Após ter cortado a relva, a parte inferior é a mais fácil de limpar.

#### **Use luvas.**

1. Coloque o produto de lado com cuidado.
2. Limpe a zona inferior, a lâmina e as ranhuras de fluxo de ar 23 com uma escova (não utilize objetos afiados).

### **Para limpar o outro lado do produto e caixa de relva:**

#### **Não limpe com produtos químicos, incluindo gasolina ou solventes.**

1. Limpe o outro lado com um pano húmido.
2. Limpe as ranhuras de fluxo de ar e a caixa de relva com uma escova macia (não utilize objetos afiados).



## 5. ARMAZENAMENTO

**Para armazenar:**

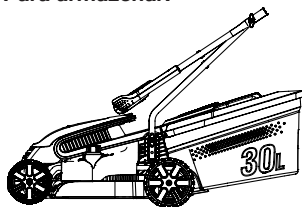

**Eliminação:**

(de acordo com a norma  
RL2012/19/CE):



O produto deve ser guardado fora do alcance das crianças.

1. Desligue o produto da rede elétrica.
2. Limpe o produto (consulte a seção 4. MANUTENÇÃO).
3. Para poupar espaço, solte as porcas de orelhas dos punhos até as juntas poderem ser dobradas facilmente.  
*Certifique-se de que o cabo é guardado corretamente para evitar danos.*
4. Armazene o produto num local seco, fechado e seguro.

O produto não deve ser adicionado ao lixo doméstico. Deve ser eliminado em conformidade com os regulamentos ambientais locais.

### IMPORTANTE!

Certifique-se de que o produto é eliminado através do centro municipal de recolha de reciclagem.

## 6. RESOLUÇÃO DE PROBLEMAS

**Antes de proceder à resolução de problemas:**



**ATENÇÃO! Risco de ferimentos físicos!**

Ferimentos de corte quando a lâmina roda ou o produto se liga acidentalmente.

→ **Aguarde que a lâmina pare, desligue o produto da corrente elétrica e utilize luvas antes de resolver problemas.**

**Para substituir a lâmina:**



**ATENÇÃO! Risco de ferimentos físicos!**

Ferimentos de corte quando a lâmina gira e está danificada, dobrada, desequilibrada ou tem arestas lascadas.

- **Não utilize o produto quando a lâmina estiver danificada, dobrada, desequilibrada ou tiver arestas lascadas.**
- **Não volte a afiar a lâmina.**

As peças sobressalentes GARDENA estão disponíveis no seu concessionário GARDENA ou através da assistência GARDENA.

Utilize apenas uma lâmina GARDENA original:

- **Lâmina de substituição GARDENA para PowerMax 1200/32 N.º de ref. 4080 [5822340-01].**
- **Lâmina de substituição GARDENA para PowerMax 1400/34 N.º de ref. 4101 [5822654-01].**

1. A lâmina deve ser substituída pela assistência GARDENA ou por um concessionário especializado autorizado pela GARDENA.

### Tabela de resolução de problemas:

Problema	Causa possível	Solução
<b>O motor não arranca</b>	O cabo de extensão está desligado ou danificado. A lâmina está bloqueada.	→ Ligue o cabo de extensão ou, se necessário, substitua-o. → Retire o obstáculo.
<b>O motor está encravado e emite um ruído</b>	A lâmina está bloqueada. A altura de corte é demasiado baixa.	→ Retire o obstáculo. → Aumente a altura de corte.
<b>Ruídos altos, o corta-relvas está a chocalhar</b>	Os parafusos do motor, da sua fixação ou do revestimento do corta-relvas estão soltos.	→ Os parafusos devem ser apertados por um concessionário especialista autorizado ou pela assistência GARDENA.
<b>O corta-relvas funciona de forma desigual ou vibra muito</b>	A lâmina está danificada ou o encaixe da lâmina está solto. A lâmina está muito suja.	→ A lâmina deve ser apertada ou substituída por um concessionário especialista autorizado ou pela assistência GARDENA . → Limpe o corta-relvas (consulte a secção 4. MANUTENÇÃO). Se tal não for suficiente para resolver o problema, entre em contacto com a assistência GARDENA.
<b>A relva não está bem cortada</b>	A lâmina está romba ou danificada. A altura de corte é demasiado baixa.	→ A lâmina tem de ser substituída pela a assistência GARDENA. → Aumente a altura de corte.



**OBSERVE: No caso de outras avarias, contacte o departamento de assistência GARDENA. As reparações só devem ser efetuadas pelos departamentos de assistência GARDENA ou por concessionários especialistas aprovados pela GARDENA.**

## 7. ESPECIFICAÇÕES TÉCNICAS

<i>Corta-relvas elétrico</i>	Unidade	Valor (n.º de ref. 5032)	Valor (n.º de ref. 5034)
Potência nominal	W	1200	1400
Tensão de corrente elétrica	V	230	230
Frequência de corrente elétrica	Hz	50	50
Velocidade de rotação da lâmina de corte	R/min.	3600	3600
Largura de corte	cm	32	34
Regulação da altura de corte (12 posições)	cm	2 a 6	2 a 6
Volume da caixa de relva	l	30	40
Peso	kg	8,3	9,7
Nível de pressão sonora $L_{PA}^{1)}$ Incerteza $k_{PA}$	dB (A)	77 3	81 3

<b>Corta-relvas elétrico</b>	<b>Unidade</b>	<b>Valor (n.º de ref. 5032)</b>	<b>Valor (n.º de ref. 5034)</b>
<b>Nível de potência sonora <math>L_{WA}^{2)}</math>: medida/garantida</b>	dB (A)	91 / 92	91 / 93
<b>Incerteza <math>k_{WA}</math></b>		0,86	1,79
<b>Vibração da mão/braço <math>a_{vhw}^{1)}</math></b>	m/s <sup>2</sup>	2,51	1,89
<b>Incerteza <math>k_a</math></b>		1,5	1,5

Processo de medição em conformidade com: <sup>1)</sup> EN 60335-2-77; <sup>2)</sup> RL 2000/14/EC



**OBSERVE: O valor de emissão de vibrações declarado foi medido de acordo com um procedimento de teste padrão e pode ser utilizado para a comparação de uma ferramenta elétrica com outra. Esta opção também pode ser utilizada para a avaliação preliminar da exposição. O valor de emissão de vibrações pode variar durante a utilização real da ferramenta elétrica.**

## 8. ACESSÓRIOS

<b>Lâmina de substituição GARDENA para PowerMax 1200/32</b>	Como substituição de lâmina romba.	<b>N.º de ref. 4080 [5822340-01]</b>
<b>Lâmina de substituição GARDENA para PowerMax 1400/34</b>	Como substituição de lâmina romba.	<b>N.º de ref. 4101 [5822654-01]</b>

## 9. ASSISTÊNCIA/GARANTIA

### **Assistência:**

Entre em contacto através do endereço presente no verso.

### **Garantia:**

No caso de uma reclamação ao abrigo da garantia, não será cobrada qualquer taxa pelos serviços cobrados.

A GARDENA Manufacturing GmbH oferece uma garantia de dois anos (em vigor a partir da data de compra) para este produto. Esta garantia inclui todos os defeitos significativos do produto que possam ser comprovados como defeitos de material ou de fabrico. Esta garantia é satisfeita através do fornecimento de um produto de substituição totalmente funcional ou pela reparação do produto defeituoso enviado para nós gratuitamente; reservamos o direito de escolher entre essas opções. Este serviço está sujeito às seguintes disposições:

- O produto foi utilizado para os fins a que se destina, de acordo com as recomendações nas instruções de funcionamento.

- Nem o proprietário nem terceiros tentaram reparar o produto.

Esta garantia do fabricante não afeta direitos de garantia contra o concessionário.

Se surgirem problemas com este produto, entre em contacto com o nosso departamento de assistência ou envie o produto defeituoso, juntamente com uma breve descrição da falha, para GARDENA Manufacturing GmbH; certifique-se de que cobre suficientemente todos os custos de envio e de que cumpre as diretrizes relevantes sobre portes e embalagem. Uma reclamação ao abrigo da garantia deve ser acompanhada de uma cópia da prova de compra.

### **Consumíveis:**

A lâmina é um consumível e não está incluída na garantia.

## **D Produkthaftung**

Wir weisen ausdrücklich darauf hin, dass wir in Übereinstimmung mit dem Produkthaftungsgesetz nicht für Schäden haften, die durch unsere Produkte entstehen, wenn diese unsachgemäß und nicht durch einen von uns autorisierten Servicepartner repariert wurden oder wenn keine Original GARDENA Teile oder von uns zugelassene Teile verwendet wurden.

## **GB Product liability**

In accordance with the German Product Liability Act, we hereby expressly declare that we accept no liability for damage incurred from our products where said products have not been properly repaired by a GARDENA-approved service partner or where original GARDENA parts or parts authorised by GARDENA were not used.

## **F Responsabilité**

Conformément à la loi relative à la responsabilité du fait des produits défectueux, nous déclarons expressément par la présente que nous déclinons toute responsabilité pour les dommages résultant de nos produits, si lesdits produits n'ont pas été correctement réparés par un partenaire d'entretien agréé GARDENA ou si des pièces d'origine GARDENA ou des pièces agréées GARDENA n'ont pas été utilisées.

## **NL Productaansprakelijkheid**

Conform de Duitse wet inzake productaansprakelijkheid verklaren wij hierbij uitdrukkelijk dat wij geen aansprakelijkheid aanvaarden voor schade ontstaan uit onze producten waarbij deze producten niet zijn gerepareerd door een GARDENA-erkende servicepartner of waarbij geen originele GARDENA-onderdelen of onderdelen die door GARDENA zijn goedgekeurd zijn gebruikt.

## **S Produktansvar**

I enlighet med tyska produktansvarslagar förklarar vi härmed uttryckligen att vi inte åtar oss något ansvar för skador som orsakas av våra produkter där produkterna inte har genomgått korrekt reparation från en GARDENA-godkänd servicepartner eller där originaldelar från GARDENA eller delar godkända av GARDENA inte använts.

## **DK Produktansvar**

I overensstemmelse med den tyske produktansvarslov erklærer vi hermed udtrykkeligt, at vi ikke påtager os noget ansvar for skader på vores produkter, hvis de pågældende produkter ikke er blevet repareret korrekt af en GARDENA-godkendt servicepartner, eller hvor der ikke er brugt originale GARDENA-reservedele eller godkendte reservedele fra GARDENA.

## **FI Tuotevastuu**

Saksan tuotevastuulain mukaisesti emme ole vastuussa laitteiden vaurioista, jos korjauksia ei ole tehnyt GARDENAn hyväksymä huoltoliike tai jos niiden syynä on muiden kuin alkuperäisten GARDENA-varaosien tai GARDENAn hyväksymien varaosien käyttö.

## **I Responsabilità del prodotto**

In conformità con la Legge tedesca sulla responsabilità del prodotto, con la presente dichiariamo espressamente che decliniamo qualsiasi responsabilità per danni causati dai nostri prodotti qualora non siano stati correttamente riparati presso un partner di assistenza approvato GARDENA o laddove non siano stati utilizzati ricambi originali o autorizzati GARDENA.

## **E Responsabilidad sobre el producto**

De acuerdo con la Ley de responsabilidad sobre productos alemana, por la presente declaramos expresamente que no aceptamos ningún tipo de responsabilidad por los daños ocasionados por nuestros productos si dichos productos no han sido reparados por un socio de mantenimiento aprobado por GARDENA o si no se han utilizado piezas originales GARDENA o piezas autorizadas por GARDENA.

## **P Responsabilidade pelo produto**

De acordo com a lei alemã de responsabilidade pelo produto, declaramos que não nos responsabilizamos por danos causados pelos nossos produtos, caso os tais produtos não tenham sido devidamente reparados por um parceiro de assistência GARDENA aprovado ou se não tiverem sido utilizadas peças GARDENA originais ou peças autorizadas pela GARDENA.

## **PL Odpowiedzialność za produkt**

Zgodnie z niemiecką ustawą o odpowiedzialności za produkt, niniejszym wyraźnie oświadczamy, że nie ponosimy żadnej odpowiedzialności za szkody poniesione na skutek użytkowania naszych produktów, w przypadku gdy naprawa tych produktów nie była odpowiednio przeprowadzana przez zatwierdzonego przez firmę GARDENA partnera serwisowego lub nie stosowano oryginalnych części GARDENA albo części autoryzowanych przez tę firmę.

## **H Termékszavatosság**

A németországi termékszavatossági törvénnyel összhangban ezennel nyomatékosan kijelentjük, hogy nem vállalunk felelősséget a termékeinkben keletkezett olyan károkért, amelyek valamely GARDENA által jóváhagyott szervizpartner által nem megfelelően végzett javításból adódtak, vagy amely során nem eredeti GARDENA alkatrészeket vagy a GARDENA által jóváhagyott alkatrészeket használtak fel.

## **CZ Odpovědnost za výrobek**

V souladu s německým zákonem o odpovědnosti za výrobek tímto výslovně prohlašujeme, že nepřijímáme žádnou odpovědnost za poškození vzniklá na našich výrobcích, kdy zmíněné výrobky nebyly řádně opraveny schváleným servisním partnerem GARDENA nebo kdy nebyly použity originální náhradní díly GARDENA nebo náhradní díly autorizované společností GARDENA.

## **SK Zodpovednosť za produkt**

V súlade s nemeckými právnymi predpismi upravujúcimi zodpovednosť za výrobok týmto výslovne prehlasujeme, že nenesieme žiadnu zodpovednosť za škody spôsobené našimi výrobkami, v prípade ktorých neboli náležité opravy vykonané servisným partnerom schváleným spoločnosťou GARDENA alebo neboli použité diely spoločnosti GARDENA alebo diely schválené spoločnosťou GARDENA.

## **GR Ευθύνη προϊόντος**

Σύμφωνα με τον γερμανικό νόμο περί Ευθύνης για τα Προϊόντα, με το παρόν δηλώνουμε ρητώς ότι δεν αποδεχόμαστε καμία ευθύνη για τυχόν ζημιές που προκύπτουν από τα προϊόντα μας εάν αυτά δεν έχουν επισκευαστεί σωστά από κάποιον εγκεκριμένο συνεργάτη επισκευών της GARDENA ή εάν δεν έχουν χρησιμοποιηθεί αυθεντικά εξαρτήματα GARDENA ή εξαρτήματα εγκεκριμένα από την GARDENA.

## **SLO Odgovornost proizvajalca**

V skladu z nemškimi zakoni o odgovornosti za izdelke, izrecno izjavljajo, da ne sprejemamo nobene odgovornosti za škodo, ki jo povzročijo naši izdelki, če teh niso ustrezno popravili GARDENINI odobreni servisni partnerji ali pri tem niso bili uporabljeni originalni GARDENINI nadomestni deli ali GARDENINIMI homologiranimi nadomestnimi deli.

## **HR Pouzdanost proizvoda**

Sukladno njemačkom zakonu o pouzdanosti proizvoda, ovime izričito izjavljujemo kako ne prihvaćamo nikakvu odgovornost za oštećenja na našim proizvodima nastala uslijed neispravnog popravka od strane servisnog partnera kojeg odobrava GARDENA ili uslijed nekorištenja originalnih GARDENA dijelova ili dijelova koje odobrava GARDENA.

## **RO Răspunderea pentru produs**

În conformitate cu Legea germană privind răspunderea pentru produs, declarăm în mod expres prin prezentul document că nu acceptăm nicio răspundere pentru defecțiunile suferite de produsele noastre atunci când acestea nu au fost reparate în mod corect de un atelier de service partener, aprobat de GARDENA, sau când nu au fost utilizate piese GARDENA originale sau piese autorizate de GARDENA.

## **BG Отговорност за вреди, причинени от стоки**

Съгласно германския Закон за отговорността за вреди, причинени от стоки, с настоящото изрично декларираме, че не носим отговорност за щети, причинени от нашите продукти, ако те не са били правилно ремонтирани от одобрен от GARDENA сервиз или ако не са използвани оригинални части на GARDENA или части, одобрени от GARDENA.

## **EST Tootevastutus**

Vastavalt Saksamaa tootevastutusseadusele deklareerime kaesolevaga selgesõnaliselt, et me ei kannu mingisugust vastutust meie toodetest tingitud kahjude eest, kui need tooted ei ole korrektselt parandatud GARDENA heakskiidetud hoolduspartneri poolt või kui parandamisel ei ole kasutatud GARDENA originaalosi või GARDENA volitatud osi.

## **LT Gaminio patikimumas**

Mes aiškiai pareiškiame, kad, atsižvelgiant į Vokietijos gaminių patikimumo įstatymą, nepriisiame atsakomybės dėl bet kokios žalos, patirtos dėl mūsų gaminių, jeigu jie buvo netinkamai taisomi arba jų dalys buvo pakeistos neoriginaliomis GARDENA dalimis ar nepatvirtintomis dalimis, arba jeigu remonto darbai buvo atliekami ne GARDENA techninės priežiūros centro specialistų.

## **LV Atbildība par produkcijas kvalitāti**

Saskaņā ar Vācijas likumu par atbildību par produkcijas kvalitāti ar šo mēs paziņojam, ka neuzņemamies atbildību par bojājumiem, kas radušies, lietojot mūsu izstrādājumus, kuru remontu nav veicis uzņēmuma GARDENA apstiprināts apkopes partneris vai kuru remontam netika izmantotas oriģinālās GARDENA detaļas vai detaļas, kuru lietošanu apstiprinājis uzņēmums GARDENA.

<p><b>D EU-Konformitätserklärung</b> Der Unterzeichner, Husqvarna AB, 561 82 Huskvarna, Schweden, bescheinigt hiermit, dass die nachstehend aufgeführten Geräte bei Verlassen des Werks die harmonisierten EU-Leitlinien, EU-Normen für Sicherheit und besondere Normen erfüllen. Dieses Zertifikat verliert seine Gültigkeit, wenn die Geräte ohne unsere Genehmigung verändert werden.</p>	<p><b>H EK megfelelőségi nyilatkozat</b> Alulírott Husqvarna AB, 561 82 Huskvarna, Svédország ezzel tanúsítja, hogy az alábbiakban leírt eszközök a gyár elhagyásakor megfelelték a harmonizált uniós előírásoknak és biztonságú és termékspecifikus szabványoknak. Ez a tanúsítvány érvényét veszti, ha az egységeket jóváhagyásunk nélkül átalakítják.</p>
<p><b>GB EC Declaration of Conformity</b> The undersigned, Husqvarna AB, 561 82 Huskvarna, Sweden, hereby certifies that, when leaving our factory, the units indicated below are in accordance with the harmonised EU guidelines, EU standards of safety and product specific standards. This certificate becomes void if the units are modified without our approval.</p>	<p><b>CZ Prohlášení o shodě ES</b> Niže uvedená společnost Husqvarna AB, 561 82 Huskvarna, Švédsko, tímto potvrzuje, že při opuštění naší továrny jsou jednotky uvedené níže v souladu s harmonizačními pokyny EU, standardy EU ohledně bezpečnosti a specifickými produktovými standardy. Tento certifikát pozbývá platnosti, pokud dojde k úpravě jednotek bez našeho schválení.</p>
<p><b>F Déclaration de conformité CE</b> Le constructeur, soussigné : Husqvarna AB, 561 82 Huskvarna, Suède, déclare que à la sortie de ses usines le matériel neuf désigné ci-dessous était conforme aux prescriptions des directives européennes énoncées ciaprès et conforme aux règles de sécurité et autres règles qui lui sont applicables dans le cadre de l'Union européenne. Toute modification apportée à cet appareil sans notre accord annule la validité de ce certificat.</p>	<p><b>SK EÚ vyhlásenie o zhode</b> Dolu podpísaná spoločnosť Husqvarna AB, 561 82 Huskvarna, Švédsko týmto osvedčuje, že nižšie uvedené jednotky boli v súlade s harmonizačnými usmerneniami EÚ, normami EÚ v oblasti bezpečnosti a špecifickými normami týkajúcimi sa produktu v čase opustenia výrobného závodu. Toto osvedčenie stráca platnosť, ak boli jednotky zmenené bez nášho súhlasu.</p>
<p><b>NL EG-conformiteitsverklaring</b> De ondergetekende, Husqvarna AB, 561 82 Huskvarna, Zweden, verklaart hierbij dat de producten die hieronder staan vermeld, wanneer ze onze fabriek verlaten, in overeenstemming zijn met de geharmoniseerde Europese richtlijnen, EU-normen voor veiligheid en productspecifieke normen. Dit certificaat vervalt als de producten worden aangepast zonder onze toestemming.</p>	<p><b>GR Δήλωση Συμμόρφωσης ΕΚ</b> Η υπογεγραμμένη εταιρεία, Husqvarna AB, 561 82 Huskvarna, Σουηδία, πιστοποιεί ότι, κατά την έξοδο από το εργοστάσιο, οι μονάδες που αναφέρονται κατωτέρω συμμορφώνονται με τις εναρμονισμένες οδηγίες ΕΕ, τα πρότυπα ασφαλείας της ΕΕ και τα συγκεκριμένα πρότυπα προϊόντος. Αυτό το πιστοποιητικό καθίσταται άκυρο εάν οι μονάδες έχουν τροποποιηθεί χωρίς την έγκρισή μας.</p>
<p><b>SE EG-försäkran om överensstämmelse</b> Undertecknad firma Husqvarna AB, 561 82 Huskvarna, Sverige, intygar härmed att nedan nämnda produkter, när de lämnar vår fabrik, överensstämmer med EUs riktlinjer, EUs säkerhetsstandarder och produktspecifika standarder. Detta intyg skall ogiltigförklaras om produkten ändras utan vårt godkännande.</p>	<p><b>SLO Izjava ES o skladnosti</b> Spodaj podpisana, Husqvarna AB, 561 82 Huskvarna, Švedska, s to izjavo potrjuje, da je bila spodaj navedena enota ob izhodu iz tovarne sklada z usklajenimi smernicami EÚ, standardi EÚ za varnost in standardi, specifičnimi za izdelek. Izjava postane neveljavna v primeru neodobrene spremembe enote.</p>
<p><b>DK EU-overensstemmelseserklæring</b> Undertegnede, Husqvarna AB, 561 82 Huskvarna, Sverige erklærer hermed, at nedenfor anførte enheder er i overensstemmelse med de harmoniserede EU-rettlinjer, EU-standarder for sikkerhed og produktspecifikke standarder, når de forlader fabrikken. Denne erklæring ugyldiggøres, hvis enhederne ændres uden vores godkendelse.</p>	<p><b>HR Izjava o uskladenosti EZ</b> Niže potpisana Husqvarna AB, 561 82 Huskvarna, Švedska, ovime potvrđuje kako su u nastavku navedene jedinice prilikom napuštanja tvornice bile u skladu s usklađenim smjernicama EU, EU sigurnosnim standardima i standardima specifičnima za proizvod. Ova certifikacija poništava se ako se jedinice izmjenjuju bez odobrenja.</p>
<p><b>FI EY-vaatimustenmukaisuusvakuutus</b> Husqvarna AB, 561 82 Huskvarna, Ruotsi, vakuuttaa täten, että alla mainitut laitteen ovat tehtaalta lähtiesään yhdenmukaiset EU-säännösten, EU:n turva-standardien ja tuotekohtaisten standardien mukaisia. Tämä vakuutus mitätöityy, jos laitteita muutetaan ilman hyväksyntääme.</p>	<p><b>RO Declarație de conformitate CE</b> Subscrisa, Husqvarna AB, 561 82 Huskvarna, Suedia, certifică prin prezenta că, la momentul ieșirii din fabrica noastră, unitățile indicate mai jos sunt în conformitate cu directivele UE armonizate, cu standardele UE de siguranță și cu standardele specifice ale produsului. Prezentul certificat devine nul dacă unitățile sunt modificate fără aprobarea noastră.</p>
<p><b>I Dichiarazione di conformità CE</b> La sottoscritta Husqvarna AB, 561 82 Huskvarna, Svezia, certifica che il prodotto qui di seguito indicato, nei modelli da noi commercializzati, è conforme alle direttive armonizzate UE nonché agli standard di sicurezza UE e agli standard specifici di prodotto. Qualunque modifica apportata al prodotto senza nostra specifica autorizzazione invalida la presente dichiarazione.</p>	<p><b>BG Декларация за съответствие на ЕО</b> С настоящото долуподписаната, Husqvarna AB, 561 82 Huskvarna, Швеция, удостоверява, че при напускане на фабриката модулите, посочени по-долу, са в съответствие с хармонизираните директиви на ЕС, стандартите на ЕС за безопасност и специфичните за продукта стандарти. Този сертификат става невалиден, ако модулите са променени без нашето одобрение.</p>
<p><b>E Declaración de conformidad CE</b> El abajo firmante, Husqvarna AB, 561 82 Huskvarna, Suecia, certifica por la presente que, cuando salen de la fábrica, las unidades indicadas a continuación cumplen las normas de armonización de la UE, las normas de la UE sobre seguridad y las normas específicas del producto. Este certificado quedará sin efecto si se modifican las unidades sin nuestra autorización.</p>	<p><b>EST EÜ vastavusdeklaratsioon</b> Allkirjutatu Husqvarna AB, 561 82 Huskvarna, Rootsi, kinnitab käesolevaga, et tehased väljulehit vastavad alpool nimetatud seadmed harmoneeritud EL-i suunistele, EL-i ohutusstandarditele ja tootele eriomastele standarditele. See vastavuskiinitus kaotab kehtivuse, kui seadet muudetakse ilma meie heakskiiduta.</p>
<p><b>P Declaração de conformidade CE</b> O abaixo-assinado, Husqvarna AB, 561 82 Huskvarna, Suécia, certifica por este meio que, ao sair da nossa fábrica, as unidades indicadas acima estão em conformidade com as diretivas uniformizadas da UE, os padrões de segurança da UE e os padrões específicos do produto. Este certificado deixa de ser válido se as unidades forem modificadas sem a nossa aprovação.</p>	<p><b>LT EB atitikties deklaracija</b> Husqvarna AB, 561 82 Huskvarna, Sweden, garantuoja, kad iš gynyklos siučiųimui toliau nurodyti įrenginiai atitinka suderintus EB reikalavimus, EB saugos ir konkretaus gaminių standartus. Pakeičius gaminius be mūsų patvirtinimo, nutraukiamas šio sertifikato galiojimas.</p>
<p><b>PL Deklaracja zgodności WE</b> Niżej podpisany przedstawiciel firmy Husqvarna AB, 561 82 Huskvarna, Szwecja, niniejszym oświadcza, że podane poniżej wyroby opuszczające fabrykę są zgodne ze zharmonizowanymi normami UE oraz z obowiązującymi w UE przepisami bezpieczeństwa i normami dotyczącymi danego produktu. Modyfikacja wyrobów bez naszej zgody powoduje unieważnienie niniejszego certyfikatu.</p>	<p><b>LV EK atbilstības deklarācija</b> Uzņēmums Husqvarna AB, 561 82 Huskvarna, Zviedrija, ar parakstu apliecina, ka tālāk minētās vienības, pametot rūpnīcu, atbilst saskaņotajām ES vadlīnijām, ES drošības standartiem un izstrādājuma specifiskajiem standartiem. Šis sertifikāts tiek anulēts, ja šīs vienības tiek modificētas bez mūsu apstiprinājuma.</p>



**Deutschland / Germany**

**GARDENA**  
Manufacturing GmbH  
Central Service  
Hans-Lorenser-Straße 40  
D-89079 Ulm  
Produktfragen:  
(+49) 731 490-123  
Reparaturen:  
(+49) 731 490-290  
service@gardena.com

**Albania**

COBALT Sh.p.k.  
Rr. Siri Kodra  
1000 Tirana

**Argentina**

Husqvarna Argentina S.A.  
Av.del Libertador 5954 –  
Piso 11 – Torre B  
(C1428ARP) Buenos Aires  
Phone: (+54) 11 5194 5000  
info.gardena@  
ar.husqvarna.com

**Armenia**

Garden Land Ltd.  
61 Tigran Mets  
0005 Yerevan

**Australia**

Husqvarna Australia Pty. Ltd.  
Locked Bag 5  
Central Coast BC  
NSW 2252  
Phone: (+61) (0) 2 4352 7400  
customer.service@  
husqvarna.com.au

**Austria / Österreich**

Husqvarna Austria GmbH  
Industriezeile 36  
4010 Linz  
Tel.: (+43) 732 77 01 01-485  
service.gardena@  
husqvarnagroup.com

**Azerbaijan**

Firm Progress a.  
Aliyev Str. 26A  
1052 Baku

**Belgium**

Husqvarna België nv/sa  
Gardena Division  
Rue Egide Van Ophem 111  
1180 Uccle/Ukkel  
Tel.: (+32) 2 720 92 12  
info@gardena.be

**Bosnia / Hercegovina**

SILK TRADE d.o.o.  
Industrijska zona Bukva bb  
74260 Tešanj

**Brazil**

Husqvarna do Brasil Ltda  
Av. Francisco Matarazzo,  
1400 – 19º andar  
São Paulo – SP  
CEP: 05001-903  
Tel: 0800-112252  
marketing.br.husqvarna@  
husqvarna.com.br

**Bulgaria**

AGROLAND България АД  
бул. 8 Декември, №13  
Офис: 5  
1700 Студентски град  
София  
Tel.: (+359) 2466 69 10  
info@agroland.eu

**Canada / USA**

GARDENA Canada Ltd.  
100 Summerlea Road  
Brampton, Ontario L6T 4X3  
Phone: (+1) 905 792 93 30  
info@gardenacanada.com

**Chile**

Maquinarias Agroforestales  
Ltda. (Maga Ltda.)  
Santiago, Chile  
Avda. Chesteron  
# 8355 comuna Las Condes  
Phone: (+56) 2 202 44 17  
Dalton@maga.cl  
Zipcode: 7560330

**China**

Husqvarna (China) Machinery  
Manufacturing Co., Ltd.  
No. 1355, Jia Xin Rd.,  
Ma Lu Zhen, Jia Ding Dist.,  
Shanghai  
201801  
Phone: (+86) 21 59159629  
Domestic Sales  
www.gardena.com.cn

**Colombia**

Husqvarna Colombia S.A.  
Calle 18 No. 68 D-31, zona  
Industrial de Montevideo  
Bogotá, Cundinamarca  
Tel. 571 2922700 ext. 105  
jairo.salazar@  
husqvarna.com.co

**Costa Rica**

Compania Exim  
Euroiberoamericana S.A.  
Los Colegios, Moravia,  
200 metros al Sur del Colegio  
Saint Francis – San José  
Phone: (+506) 297 68 83  
exim\_euro@racsa.co.cr

**Croatia**

SILK ADRIA d.o.o.  
Josipa Lončara 3  
10090 Zagreb  
Phone: (+385) 1 3794 580  
silk.adria@zg.t-com.hr

**Cyprus**

Med Marketing  
17 Digeni Akritia Ave  
P.O. Box 27017  
1641 Nicosia

**Czech Republic**

Husqvarna Česko s.r.o.  
Türkova 2319/5b  
149 00 Praha 4 – Chodov  
Bezplatná infolinika:  
800 100 425  
servis@cz.husqvarna.com

**Denmark**

GARDENA DANMARK  
Leirvej 19, st.  
3500 Værløse  
Tlf.: (+45) 70264770  
husqvarna@husqvarna.dk  
www.gardena.com/dk

**Dominican Republic**

BOSQUESA, S.R.L  
Carretera Santiago Licey  
Km. 5 ½  
Esquina Copal II,  
Santiago  
Dominican Republic  
Phone: (+809) 736-0333  
joserbosquesa@claro.net.do

**Ecuador**

Husqvarna Ecuador S.A.  
Arupos E1-181 y 10 de  
Agosto Quito, Pichincha  
Tel. (+593) 22800739  
francisco.jacom@  
husqvarna.com.ec

**Estonia**

Husqvarna Eesti OÜ  
Gardena Division  
Valdeka 132  
Tallinn  
11216, Estonia  
info@gardena.ee

**Finland**

Oy Husqvarna Ab  
Gardena Division  
Lauttarhankatu 8 / PL 3  
00581 HELSINKI  
info@gardena.fi

**France**

Husqvarna France  
9/11 Allée des pierres mayettes  
92635 Gennemilliers Cedex  
France  
http://www.gardena.com/fr  
N° AZJUR: 0 810 00 78 23  
(Prix d'un appel local)

**Georgia**

ALD Group  
Bellashvili 8  
1159 Tbilisi

**Great Britain**

Husqvarna UK Ltd  
Preston Road  
Aycliffe Industrial Park  
Newton Aycliffe  
County Durham  
DL5 6UP  
info.gardena@  
husqvarna.co.uk

**Greece**

Π. ΠΑΠΑΔΟΠΟΥΛΟΣ ΑΕΒΕ  
Λεωφ. Αθηνών 92  
Αθήνα  
T.K. 104 42  
Ελλάδα  
Τηλ. (+30) 210 5193 100  
info@papakopoulos.com.gr

**Hungary**

Husqvarna Magyarország Kft.  
Ezred u. 1-3  
1044 Budapest  
Telefon: (+36) 1 251-4161  
vevoszolgalat.husqvarna@  
husqvarna.hu

**Iceland**

Ó. Johnson & Kaaber  
Túnguhalsi 1  
110 Reykjavík  
ojo@ojk.is

**Ireland**

Husqvarna UK Ltd  
Preston Road  
Aycliffe Industrial Park  
Newton Aycliffe  
County Durham  
DL5 6UP  
info.gardena@  
husqvarna.co.uk

**Italy**

Husqvarna Italia S.p.A.  
Via Santa Vecchia 15  
23868 VALMADRERA (LC)  
Phone: (+39) 0341.203.111  
assistenza.italia@  
it.husqvarna.com

**JAPAN**

KAKUICHI Co. Ltd.  
Sumitomo Realty &  
Development Kojimachi  
BLDG., 8F  
5-1 Nibanncyo  
Chiyoda-ku  
Tokyo 102-0084  
Phone: (+81) 33 264 4721  
m\_ishihara@kaku-ichi.co.jp

**Kazakhstan**

LAMED Ltd.  
050060 Almaty  
IP Schmidt  
Abayavenue 3B  
110 005 Kostanay

**Korea**

Kyung Jin Trading CO.,LTD.  
107-4, SunDuk Bid.,  
YangJae-dong,  
Seocho-gu,  
Seoul, (zipcode: 137-891)  
Phone: (+82) (0)2 574-6300

**Kyrgyzstan**

Alive Maki  
av. Molodaya Guardir J 3  
720014  
Bishkek

**Latvia**

Husqvarna Latvija SIA  
Gardena Division  
Ulbrokas 19A  
LV-1021 Riga  
info@gardena.lv

**Lithuania**

UAB Husqvarna Lietuva  
Gardena Division  
Ateities pl. 77C  
LT-52104 Kaunas  
info@gardena.lt

**Luxembourg**

Magasins Jules Neuberg  
39, rue Jacques Stas  
Luxembourg-Gasperich 2549  
Case Postale No. 12  
Luxembourg 2010  
Phone: (+352) 40 14 01  
api@neuberg.lu

**Mexico**

AFOSA  
Av. Lopez Mateos Sur # 5019  
Col. La Calma 45070  
Zapopan, Jalisco  
Mexico  
Phone: (+52) 33 3818-3434  
icornejo@afosa.com.mx

**Moldova**

Convel S.R.L.  
290A Muncesti Str.  
2002 Chisinau

**Netherlands**

Husqvarna Nederland B.V.  
GARDENA Division  
Postbus 50131  
1305 AC ALMERE  
Phone: (+31) 36 521 00 10  
info@gardena.nl

**Neth. Antilles**

Jonka Enterprises N.V.  
Sta. Rosa Weg 196  
P.O. Box 8200  
Curaçao  
Phone: (+599) 9 767 66 55  
pgm@jonka.com

**New Zealand**

Husqvarna New Zealand Ltd.  
PO Box 76-437  
Manukau City 2241  
Phone: (+64) (0) 9 9202410  
support.nz@husqvarna.com.nz

**Norway**

Husqvarna Norge AS  
Gardena Division  
Trøskeneveien 36  
1708 Sarpsborg  
Tel: 69 10 47 00  
www.gardena.no

**Peru**

Husqvarna Perú S.A.  
Jr. Ramón Cárcamo 710  
Lima 1  
Tel: (+51) 1 3320400 ext. 416  
juan\_rumozgo@  
husqvarna.com

**Poland**

Husqvarna  
Poland Spółka z o.o.  
ul. Wysockiego 15 b  
03-371 Warszawa  
Phone: (+48) 22 330 96 00  
gardena@husqvarna.com.pl

**Portugal**

Husqvarna Portugal, SA  
Lagoa - Albarraque  
2635 - 595 Rio de Mouro  
Tel.: (+351) 21 922 85 30  
Fax.: (+351) 21 922 85 36  
info@gardena.pt

**Romania**

Madex International Srl  
Soseaua Odail 117 - 1, 23,  
RO 013603 Bucuresti, S.R.  
Phone: (+40) 21 352.76.03  
madex@ines.ro

**Russia / Россия**

ООО „Хускварна“  
141400, Московская обл.,  
г. Химки,  
улица Ленинградская,  
владение 39, стр.6  
Бизнес Центр  
„Химки Бизнес Парк“,  
помещение OB02\_04  
http://www.gardena.ru

**Serbia**

Domei d.o.o.  
Autoput za Novi Sad bb  
11273 Belgrade  
Phone: (+381) 11 848 88 12  
miroslav.jejina@domel.rs

**Singapore**

Hy-Ray PRIVATE LIMITED  
40 Jalan Pampin  
#02-08 Tat Ann Building  
Singapore 577185  
Phone: (+65) 6253 2277  
shiyng@hyray.com.sg

**Slovak Republic**

Husqvarna Česko s.r.o.  
Türkova 2319/5b  
149 00 Praha 4 – Chodov  
Bezplatná infolinika:  
800 154 044  
servis@sk.husqvarna.com

**Slovenia**

Husqvarna Austria GmbH  
Industriezeile 36  
4010 Linz  
Tel.: (+43) 732 77 01 01-485  
service.gardena@  
husqvarnagroup.com

**South Africa**

Husqvarna  
South Africa (Pty) Ltd  
Postnet Suite 250  
Private Bag X6,  
Cascades, 3202  
South Africa  
Phone: (+27) 33 846 9700  
info@gardena.co.za

**Spain**

Husqvarna España S.A.  
Calle de Rivas nº 10  
28052 Madrid  
Phone: (+34) 91 708 05 00  
atencioncliente@gardena.es

**Suriname**

Agrofix n.v.  
Verlengde Hogestraat # 22  
Phone: (+597) 472426  
agrofix@sr.net  
Pobox : 2006  
Paramaribo  
Suriname – South America

**Sweden**

Husqvarna AB  
Gardena Division  
S-561 82 Huskvarna  
info@gardena.se

**Switzerland / Schweiz**

Husqvarna Schweiz AG  
Consumer Products  
Industriestrasse 10  
5506 Mägenwil  
Phone: (+41) (0) 62 887 37 90  
info@gardena.ch

**Turkey**

GARDENA Dost Diş Ticaret  
MÜMENİLLİK A.Ş.  
Sanayi Cad. Adli Sokak  
No: 1/B Kartal  
34873 İstanbul  
Phone: (+90) 216 38 93 939  
info@gardena-dost.com.tr

**Ukraine / Україна**

ТОВ «Хусварна Україна»  
вул. Васильківська, 34,  
офіс 204-г  
03022, Київ  
Тел. (+38) 044 498 39 02  
info@gardena.ua

**Uruguay**

FELI SA  
Entre Rios 1083 CP 1800  
Montevideo – Uruguay  
Tel: (+598) 22 03 18 44  
info@felisa.com.uy

**Venezuela**

Corporación Casa y Jardín C.A.  
Av. Caroni, Edif. Tрезmen, P.B.  
Colinas de Bello Monte,  
1050 Caracas  
Tlf: (+58) 212 992 33 22  
info@casayjardin.net.ve

5032-20.960.02/0317  
© GARDENA  
Manufacturing GmbH  
D-89070 Ulm  
http://www.gardena.com