

PowerMax 1600/37 Art. 5037
 PowerMax 1800/42 Art. 5042

DE Betriebsanleitung
 Elektro-Rasenmäher

EN Operator's manual
 Electric Lawnmower

FR Mode d'emploi
 Tondeuse électrique

NL Gebruiksaanwijzing
 Elektrische grasmaaier

SV Bruksanvisning
 Elektrisk gräsklippare

DA Brugsanvisning
 Elektrisk plæneklipper

FI Käyttöohje
 Sähköruohonleikkuri

NO Bruksanvisning
 Elektrisk gressklipper

IT Istruzioni per l'uso
 Rasaerba elettrico

ES Instrucciones de empleo
 Cortacésped eléctrico

PT Manual de instruções
 Máquina de cortar relva elétrica

PL Instrukcja obsługi
 Kosiarka elektryczna

HU Használati utasítás
 Elektromos fűnyíró

CS Návod k obsluze
 Elektrická sekačka na trávu

SK Návod na obsluhu
 Elektrická kosačka

EL Οδηγίες χρήσης
 Ηλεκτρικό χλοοκοπτικό

RU Инструкция по эксплуатации
 Газонокосилка электрическая

SL Navodilo za uporabo
 Električna kosilnica

HR Upute za uporabu
 Električna kosilica za travu

SR/BS Uputstvo za rad
 Električna kosilica za travu

UK Інструкція з експлуатації
 Електрична газонокосарка

RO Instrucțiuni de utilizare
 Mașină de tuns iarbă electrică

TR Kullanma Kılavuzu
 Elektrikli çim biçme makinesi

BG Инструкция за експлоатация
 Електрическа косачка

SQ Manual përdorimi
 Korrëse bari elektrike

ET Kasutusjuhend
 Elektriline muruniiduk

LT Eksploatavimo instrukcija
 Elektrinė vejapjovė

LV Lietošanas instrukcija
 Elektriskais zāles pļāvējs

Máquina de cortar relva elétrica GARDENA PowerMax 1600/37 / PowerMax 1800/42

1. SEGURANÇA	96
2. MONTAGEM	99
3. UTILIZAÇÃO	100
4. MANUTENÇÃO	101
5. ARMAZENAMENTO	102
6. ELIMINAÇÃO DE AVARIAS	102
7. DADOS TÉCNICOS	104
8. ACESSÓRIOS	104
9. ASSISTÊNCIA/GARANTIA	105

Tradução das instruções originais.



Este produto pode ser usado por crianças com idade superior a 8 anos e por pessoas com capacidades físicas, sensoriais ou mentais reduzidas ou com insuficiente experiência e conhecimentos, quando estas sejam supervisionadas ou recebam instruções relativamente ao uso do aparelho e compreendam os perigos daí resultantes. As

crianças não devem brincar com o produto. A limpeza e a manutenção pelo utilizador não devem ser realizadas por crianças sem supervisão. Recomendamos que o produto seja usado apenas por pessoas com idade igual ou superior a 16 anos.

Utilização de acordo com a finalidade:

A máquina de cortar relva GARDENA destina-se a ser usada para cortar relva em jardins domésticos e hortas familiares.

O produto não está indicado para um funcionamento de longa duração.

PERIGO! Lesões no corpo! Não utilize o produto para cortar matagal, sebes, arbustos e silvados, para cortar trepadeiras ou relva em telhados ou em varandas, para retalhar ramos e galhos nem para eliminar irregularidades no solo. Não utilize o produto em encostas com uma inclinação superior a 20°.

1. SEGURANÇA

IMPORTANTE!

Leia o manual de instruções com atenção e guarde-o para futura consulta.

Símbolos no produto:



Leia as instruções de utilização.



Manter a distância.



Cuidado – Lâminas de corte afiadas – As lâminas de corte continuam a mover-se por inércia depois de a máquina ter sido desligada.



Antes de realizar trabalhos de conservação ou em caso de danos no cabo elétrico, retirar a ficha da tomada.



Manter o cabo elétrico afastado das lâminas de corte.

Advertências gerais de segurança

Segurança elétrica



PERIGO! Choque elétrico!

Perigo de ferimentos devido a choque elétrico.

→ O produto tem de ser alimentado através de um dispositivo de proteção diferencial residual (RCD) com uma corrente de disparo nominal máxima de 30 mA.



PERIGO! Lesões no corpo!

Em caso de rotação involuntária da lâmina ou arranque do produto, existe o perigo de ferimentos por corte.

→ Desligar o produto da corrente antes da realização de trabalhos de manutenção ou substituição de componentes. A tomada tem de estar no campo de visão.

Cabo

Se forem usados cabos de extensão, estes têm de respeitar as secções mínimas indicadas na tabela a seguir:

Tensão	Comprimento do cabo	Secção
220 – 240 V/50 Hz	Até 20 m	1,5 mm ²
220 – 240 V/50 Hz	20 – 50 m	2,5 mm ²

- O cabo elétrico e o cabo de extensão podem ser adquiridos junto do serviço de assistência autorizado local.
- Utilizar apenas cabos de extensão especialmente concebidos para utilização no exterior e cumpram uma das seguintes especificações: Borracha comum (60245 IEC 53), PVC comum (60227 IEC 53) ou PCP comum (60245 IEC 57)
- Se o cabo de alimentação curto estiver danificado, para evitar perigos o mesmo deve ser trocado pelo fabricante, o respetivo serviço de reparação ou uma pessoa devidamente qualificada.

Formação

- Leia o manual de instruções com atenção. Familiarize-se com as peças de ajuste e a utilização correta da máquina.
- Não permita que crianças ou pessoas que desconhecem o manual de instruções operem a máquina de cortar relva. A idade mínima do utilizador está definida na legislação local.
- Nunca corte a relva quando estiverem pessoas, especialmente crianças, ou animais nas imediações.
- Tenha em atenção que o operador da máquina ou o utilizador é responsável por acidentes que possam afetar outras pessoas ou a sua propriedade.

Preparativos

- Para a operação da máquina utilizar sempre sapatos resistentes e calças compridas. Não opere a máquina descalço ou com sandálias pouco resistentes. Evite usar roupa solta/larga ou com cordões ou cintos pendurados.
- Verifique a área onde a máquina vai ser utilizada e remova todos os objetos que possam ser agarrados e projetados pela máquina.
- Antes da utilização deve examinar-se sempre visualmente se as lâminas de corte, os parafusos de fixação e a unidade de corte completa estão gastos ou danificados. As lâminas de corte e os parafusos de fixação gastos ou danificados só podem ser substituídos em conjuntos completos para evitar desequilíbrios. Placas de aviso gastas ou danificadas têm de ser substituídas.
- Antes da utilização deve verificar-se sempre se o cabo elétrico e o cabo de extensão apresentam sinais de danos ou desgaste. Se o cabo for danificado durante a utilização tem de ser desligado imediatamente da rede de alimentação.
NÃO TOQUE NO CABO, ANTES DE O DESLIGAR DA TOMADA. Não utilize a máquina quando o cabo estiver danificado ou gasto.

Manuseamento

- Corte a relva apenas com luz do dia ou com boa iluminação artificial.

- Se possível, evite utilizar o aparelho com a relva molhada.
 - Em encostas, certifique-se de que existe sempre estabilidade suficiente.
 - Conduza a máquina apenas em passo lento.
 - Corte a relva transversalmente à encosta, nunca para cima ou para baixo.
 - Tenha especial cuidado quando mudar de direção numa encosta.
 - Não corte a relva em encostas demasiado inclinadas.
 - Tenha especial cuidado quando virar a máquina de cortar relva ao contrário ou a puxar na sua direção.
 - Pare a(s) lâmina(s) de corte, se a máquina de cortar relva tiver de ser inclinada para atravessar outras superfícies que não relva e quando a máquina de cortar relva for deslocada para ou da superfície onde a relva vai ser cortada.
 - Nunca utilize a máquina de cortar relva com dispositivos de proteção ou grelhas de proteção danificados ou sem os dispositivos de proteção montados, p. ex., defletores e/ou dispositivos coletores.
 - Arranque ou acione o interruptor de arranque com cuidado, de acordo com as instruções do fabricante. Mantenha uma distância suficiente entre os pés e a(s) lâmina(s) de corte.
 - Ao ligar ou arrancar o motor, a máquina de cortar relva não pode ser inclinada, a menos que tenha de ser levantada durante o procedimento. Neste caso, incline-a só o estritamente necessário e levante apenas o lado oposto ao do utilizador.
 - Não ligue o motor, se estiver em frente ao canal de ejeção.
 - Nunca coloque as mãos nem os pés sobre ou por baixo de peças em rotação. Mantenha-se sempre afastado da abertura de ejeção.
 - Nunca levante nem transporte uma máquina de cortar relva com o motor a funcionar.
 - Desligue o motor e retire a ficha da tomada. Certifique-se de que todas as peças em movimento se imobilizaram completamente:
 - sempre que deixar a máquina de cortar relva sem supervisão;
 - antes de soltar bloqueios ou eliminar obstruções no canal de ejeção;
 - antes de verificar, limpar ou realizar trabalhos na máquina de cortar relva;
 - se tiver sido atingido um objeto estranho. Verifique se a máquina de cortar relva apresenta danos e realize as reparações necessárias antes de voltar a ligar e a trabalhar com a máquina de cortar relva.
- Se a máquina de cortar relva começar a vibrar com uma intensidade fora do habitual, é necessário proceder a uma verificação imediata:
- verifique se existem danos;
 - realize as reparações necessárias das peças danificadas;
 - certifique-se de que todas as porcas, parafusos e pernos estão bem apertados.

Manutenção e armazenamento

- a) Certifique-se de que todas as porcas, parafusos e parafusos e parafusos estão bem apertados e o aparelho apresenta condições de funcionamento seguras.
- b) Verifique regularmente o dispositivo coletor quanto a desgaste ou perda da funcionalidade.
- c) Por razões de segurança, substitua peças gastas ou danificadas.
- d) Tenha em atenção que em máquinas equipadas com várias lâminas de corte, o movimento de uma lâmina de corte pode provocar a rotação das restantes.
- e) Ao ajustar a máquina tenha cuidado para não entalar os dedos entre as lâminas de corte em movimento e peças fixas da máquina.
- f) Deixe o motor arrefecer antes de desligar a máquina.
- g) Quando realizar a manutenção da lâmina de corte, tenha em atenção que as lâminas de corte conseguem mover-se mesmo quando a fonte de alimentação está desligada.
- h) Utilize exclusivamente peças sobresselentes e acessórios originais.

Advertências de segurança adicionais

Segurança elétrica



PERIGO! Paragem cardíaca!

Este produto cria um campo eletromagnético durante o funcionamento. Em determinadas condições, este campo pode afetar o modo de funcionamento de implantes médicos ativos ou passivos. Para evitar situações de risco, que possam provocar ferimentos graves ou mortais, as pessoas com um implante médico devem consultar o seu médico e o fabricante do implante antes da utilização deste produto.

Verifique antes da utilização se o cabo apresenta indícios de danos ou envelhecimento. Se o cabo estiver defeituoso, adquira um novo cabo junto do serviço de assistência GARDENA autorizado.

Não utilize o produto, quando o cabo elétrico estiver danificado ou gasto.

Desligue imediatamente o cabo da alimentação de corrente se o cabo apresentar cortes ou quando o isolamento estiver danificado. Toque no cabo elétrico apenas depois de a corrente ter sido desligada. Não repare um cabo com cortes ou danificado. Substitua-o por um novo.

O cabo de extensão tem de ser desenrolado para utilização. Os cabos enrolados podem sobreaquecer e diminuir o rendimento da máquina de cortar relva. Mantenha o cabo de extensão afastado do produto. Trabalhe sempre afastado da fonte de alimentação, cortando a relva para a frente e para trás e jamais andando em círculo.

Não passe o cabo por cima de objetos afiados.

Antes de retirar a ficha, o cabo ou o cabo de extensão desligue sempre primeiro a corrente.

Desligue o motor, retire a ficha e examine o cabo em relação a danos e envelhecimento, antes de o enrolar para arrumar a máquina.

Nunca repare um cabo danificado. Substitua-o por um novo. Utilize apenas cabos sobresselentes originais.

Enrole sempre o cabo cuidadosamente, evitando vincos.

Nunca carregue o produto pelo cabo.

Não puxe pelo cabo para retirar a ficha da tomada.

Utilize o produto exclusivamente com a tensão alternada de rede indicada na placa de características do produto.

Os nossos produtos têm um isolamento duplo de acordo com a norma EN 60335. Não ligue uma massa a uma parte do produto.

Verifique se na área de trabalho há cabos encobertos.

Não utilize o produto perto da água nem para a conservação em volta de lagos.

Segurança pessoal



PERIGO! Risco de asfixia!

As peças mais pequenas podem ser engolidas. O saco de plástico representa um risco de asfixia para crianças. Mantenha as crianças afastadas durante a montagem.

Nunca utilize o produto em locais onde exista perigo de explosão.

Não trabalhe com o produto quando estiver cansado, doente ou sob o efeito de drogas, álcool ou medicação.

Evite sobrecarregar a máquina de cortar relva.

Utilize luvas de jardinagem, calçado antiderrapante e proteção ocular.

Não utilize o produto em condições de humidade.

Não desmonte o produto em componentes menores aos incluídos na máquina aquando da entrega.

Ligue a máquina de cortar relva apenas com o punho montado na vertical.

Utilize os punhos com cuidado.

Corte de segurança com encravamento

O motor está protegido por um corte de segurança com encravamento, que é ativado quando a lâmina fica encravada ou o motor sofre sobrecarga. Neste caso, desligue o produto e desconecte-o da corrente. O corte de segurança com encravamento só é reposto se a alavanca Start/Stop for solta. Remova todos os obstáculos e aguarde alguns minutos até o corte de segurança com encravamento ser reposto antes de continuar a usar o produto.

2. MONTAGEM



PERIGO! Lesões no corpo!

Risco de ferimentos por corte caso a máquina de cortar relva arranque acidentalmente.

→ **Aguarde que a lâmina se imobilize, desligue a máquina de cortar relva da corrente e calce as luvas de jardinagem antes de montar a máquina de cortar relva.**

Montagem do estribo:

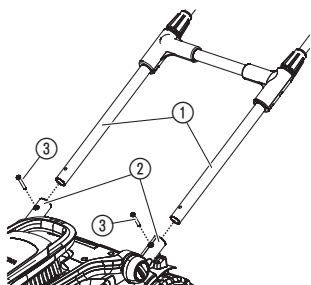

Fixar o cabo ao estribo:

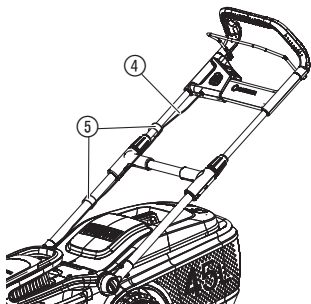

Montar o saco coletor:

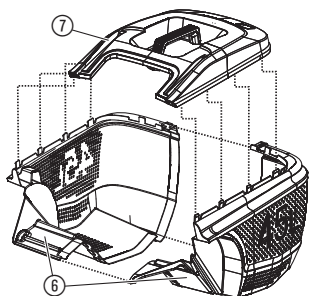

1. Insira o estribo ① nos respetivos encaixes ②.
Certifique-se de que o estribo ① está totalmente encaixado e que os furos no estribo estão alinhados com os furos da estrutura do estribo.
2. Introduza os dois parafusos ③ nos furos da estrutura do estribo.
3. Aperte os dois parafusos ③ com uma chave de parafusos.
Certifique-se de que os parafusos ③ estão totalmente apertados.

→ Fixe o cabo ④ ao estribo com os grampos ⑤.
Certifique-se de que o cabo não fica entalado entre o estribo e a máquina de cortar relva.

1. Una ambas as peças ⑥ do saco coletor até as uniões engatarem de forma audível.
Certifique-se de que todas as uniões estão engatadas.
2. Coloque a cobertura ⑦ no saco coletor.
Certifique-se de que a cobertura está alinhada no saco coletor.
3. Pressione a cobertura ⑦ no saco coletor até as uniões engatarem de forma audível.
Certifique-se de que todas as uniões estão engatadas.

3. UTILIZAÇÃO

Ligar a máquina de cortar relva:

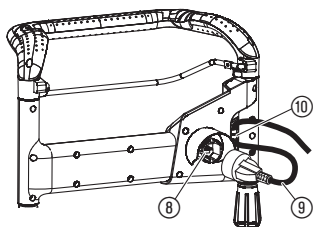

Ligar a máquina de cortar relva:

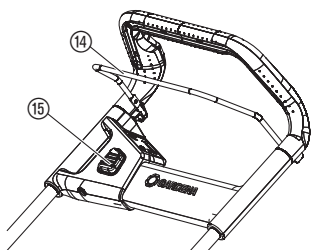

Ajustar o comprimento do estribo:

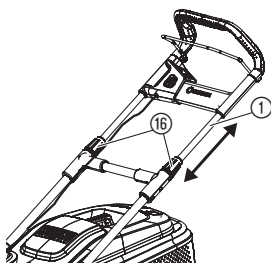

PERIGO! Lesões no corpo!

Risco de ferimentos por corte caso a máquina de cortar relva arranque acidentalmente.

→ Aguarde que a lâmina se imobilize, desligue a máquina de cortar relva da corrente e calce as luvas de jardinagem antes de ajustar ou transportar a máquina de cortar relva.



PERIGO! Perigo de choque elétrico!

Para evitar danos na ficha (8), o cabo de extensão (9) tem de ser introduzido no fixador de cabo (10).

→ Antes da operação, introduza o cabo de extensão (9) no fixador de cabo (10).

1. Ligue o cabo de extensão (9) na ficha (8).
2. Forme um laço com o cabo de extensão (9), coloque o laço no fixador de cabo (10) e aperte o laço.
3. Ligue o cabo de extensão (9) a uma tomada elétrica de 230 V.



PERIGO! Lesões no corpo!

Há risco de ferimentos se a máquina de cortar relva não parar depois de a alavanca de arranque ser solta.

→ Não desative os equipamentos de segurança nem os interruptores. Por exemplo, não prenda a alavanca de arranque no punho.

Arranque:

O produto está equipado com um equipamento de segurança para duas mãos (alavanca de arranque (14) e bloqueio de segurança (15)), que impede uma ligação acidental do produto.

1. Prima o bloqueio de segurança (15) com uma mão e puxe a alavanca de arranque (14) com a outra.
A máquina de cortar relva é ligada.
2. Solte o bloqueio de segurança (15).

Paragem:

→ Solte a alavanca de arranque (14).
A máquina de cortar relva para.

O comprimento do estribo pode ser ajustado à sua altura.

1. Solte as duas porcas cor de laranja (16).
2. Coloque o estribo (1) no comprimento pretendido.
3. Aperte novamente as duas porcas cor de laranja (16).

Ajustar a altura de corte:

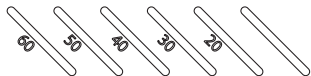
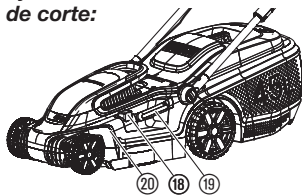

Utilizar a máquina de cortar relva com saco coletor:

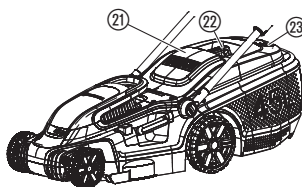

Dicas para a utilização da máquina de cortar relva:

A altura de corte pode ser ajustada entre 20 – 60 mm em 5 posições.

1. Prima a tecla de ajuste ⑱.
2. Segure a alavanca de ajuste ⑲ para regular a altura de corte.
3. Solte a alavanca de ajuste ⑲ na nova posição.



PERIGO! Lesões no corpo!

Risco de ferimentos por corte caso a lâmina rode ou a máquina de cortar relva arranque acidentalmente.

- Aguarde que a lâmina se imobilize, desligue a máquina de cortar relva da corrente e calce as luvas de jardinagem antes de abrir a tampa de proteção.
- Não agarre na abertura de ejeção com as mãos.

1. Levante a tampa de proteção ⑳.
 2. Coloque o saco coletor no punho ㉒ na máquina de cortar relva. *Certifique-se de que o saco coletor está bem fixo.*
 3. Ligue a máquina de cortar relva.
- Durante o corte da relva abre-se a indicação do nível de enchimento ㉓. Se esta se fechar durante o corte da relva, isso significa que o saco coletor está cheio.**
4. Pare a máquina de cortar relva.
 5. Levante a tampa de proteção ㉑.
 6. Retire o saco coletor do punho ㉒.
 7. Esvazie o saco coletor.

Se houver resíduos de relva na abertura de ejeção, recue a máquina de cortar relva aprox. 1 m para permitir que os resíduos caiam para fora.

Para conservar a relva em boas condições, recomendamos que corte a relva com regularidade, se possível, uma vez por semana. A relva fica mais grossa se for cortada regularmente.

Após períodos mais longos sem cortar a relva (férias), corte primeiro com a altura de corte maior numa direção e depois transversalmente a esta direção com a altura de corte pretendida.

Se possível, corte a relva apenas quando estiver seca. Se a relva estiver húmida, o padrão de corte será irregular.

4. MANUTENÇÃO



PERIGO! Lesões no corpo!

Risco de ferimentos por corte caso a máquina de cortar relva arranque acidentalmente.

- Aguarde que a lâmina se imobilize, desligue a máquina de cortar relva da corrente e calce as luvas de jardinagem antes de fazer a manutenção à máquina de cortar relva.

Mäher reinigen:

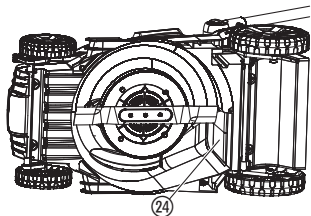

PERIGO! Lesões no corpo!

Perigo de ferimentos e risco de danos na máquina de cortar relva.

- Não limpe a máquina de cortar relva com água nem com jato de água (especialmente jato de alta pressão).
- Não use produtos químicos na limpeza, incluindo gasolina ou solventes. Alguns destes podem destruir peças de plástico importantes.

As ranhuras de ventilação têm de estar sempre limpas.

Limpar a parte inferior da máquina de cortar relva:

Para ser mais fácil limpar a parte inferior, esta deve ser limpa logo após cortar a relva.

1. Deite a máquina de cortar relva de lado com cuidado.
2. Limpe a parte inferior, a lâmina e a abertura de ejeção (24) com uma escova (não utilize objetos pontiagudos).

Limpar a parte superior da máquina de cortar relva e o saco coletor:

1. Limpe a parte superior com um pano húmido.
2. Limpe as ranhuras de ar e o saco coletor com uma escova macia (não utilize objetos pontiagudos).

5. ARMAZENAMENTO

Colocação fora de serviço:

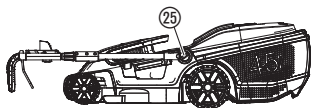

O produto tem de ser guardado num local não acessível a crianças.

1. Desligue o produto da corrente.
2. Limpe a máquina de cortar relva (ver 4. MANUTENÇÃO).
3. Para que a máquina ocupe menos espaço quando arrumada, desaperte os bloqueios (25) até conseguir rebater o estribo facilmente.
Certifique-se de que o cabo não fica entalado entre o estribo e a máquina de cortar relva.
4. Guarde a máquina de cortar relva num local seco, fechado e protegido da geada.

Eliminação:

(conforme a RL2012/19/UE)



O produto não pode ser colocado no lixo doméstico normal. Tem de ser eliminado de acordo com as regras ambientais locais em vigor.

IMPORTANTE!

Elimine o produto no centro de recolha e reciclagem da sua área de residência.

6. ELIMINAÇÃO DE AVARIAS



PERIGO! Lesões no corpo!

Risco de ferimentos por corte caso a máquina de cortar relva arranque acidentalmente.

- Aguarde que a lâmina se imobilize, desligue a máquina de cortar relva da corrente e calce as luvas de jardinagem antes de eliminar falhas da máquina de cortar relva.

Trocar a lâmina:



PERIGO! Lesões no corpo!

Risco de ferimentos por corte se a lâmina rodar danificada, empenada, desequilibrada ou com gumes gastos.

- Não utilize a máquina de cortar relva com a lâmina danificada ou empenada, desequilibrada ou com arestas gastas.
- Não afie a lâmina.

As peças sobresselentes GARDENA estão disponíveis no seu distribuidor GARDENA ou diretamente na assistência GARDENA.

Utilize apenas lâminas GARDENA originais:

- Para PowerMax 1600/37:
Lâmina de substituição GARDENA Art. n.º 4016.
- Para PowerMax 1800/42:
Lâmina de substituição GARDENA Art. n.º 4017.

→ Mandar substituir a lâmina na assistência GARDENA ou num fornecedor autorizado GARDENA.

Problema	Causa possível	Resolução
A máquina de cortar relva não liga	O cabo de extensão não está ligado ou está danificado.	→ Ligue o cabo de extensão ou, se necessário, substitua-o.
	A lâmina está bloqueada.	→ Remova o obstáculo.
O motor está bloqueado e produz ruído	A lâmina está bloqueada.	→ Remova o obstáculo.
	A altura de corte é insuficiente.	→ Ajuste uma altura de corte maior.
Ruídos altos, a máquina de cortar relva chocalha	Os parafusos no motor, de fixação ou na caixa da máquina de cortar relva estão soltos.	→ Mandar reapertar os parafusos num fornecedor autorizado GARDENA ou na assistência GARDENA.
A máquina de cortar relva apresenta um funcionamento irregular ou vibra fortemente	A lâmina está danificada/gasta ou o suporte da lâmina está solto.	→ Mandar reapertar ou substituir a lâmina num fornecedor autorizado GARDENA ou na assistência GARDENA.
	A lâmina está muito suja.	→ Limpe a máquina de cortar relva (ver o capítulo 4. MANUTENÇÃO). Se o problema não ficar resolvido, contacte a assistência GARDENA.
A relva não é cortada uniformemente	A lâmina está gasta ou danificada.	→ A lâmina deve ser trocada pela assistência GARDENA.
	A altura de corte é insuficiente.	→ Ajuste uma altura de corte maior.



NOTA: no caso de outras avarias, contacte o seu centro de assistência GARDENA. As reparações apenas podem ser realizadas por centros de assistência GARDENA e por revendedores especializados, autorizados pela GARDENA.

7. DADOS TÉCNICOS

<i>Máquina de cortar relva elétrica</i>	Unidade	Valor (Art. n.º 5037)	Valor (Art. n.º 5042)
Potência	W	1600	1800
Tensão de rede	V (AC)	230	230
Frequência de rede	Hz	50	50
 rotações da lâmina	rpm	3200	3200
Largura de corte	cm	37	42
Ajuste da altura de corte (5 posições)	mm	20 – 60	20 – 60
Volume do saco coletor	l	45	45
Peso	kg	13,7	15,2
Nível de pressão sonora L_{pA}¹⁾			
Incerteza k_{pA}	dB (A)	84,7 3	84,4 3
Nível de potência sonora L_{WA}²⁾: medida / garantida			
Incerteza k_{WA}	dB (A)	94,6 / 96 1,79	93,6 / 96 2,55
Vibração no braço e mão a_{vhw}¹⁾			
Incerteza k_a	m/s ²	2,99 1,5	< 2,5 1,5

Método de medição em conformidade com: ¹⁾ EN 60335-2-77 ²⁾ RL 2000/14/EC



NOTA: o nível de vibrações foi medido de acordo com o método de verificação normalizado e pode ser usado para a comparação de ferramentas elétricas. Este valor também pode ser usado para a avaliação preliminar da exposição. O nível de vibrações pode variar durante a utilização propriamente dita da ferramenta elétrica.

8. ACESSÓRIOS

Lâmina de substituição GARDENA para PowerMax 1600/37	Para substituir lâminas gastas.	Art. n.º 4016
Lâmina de substituição GARDENA para PowerMax 1800/42	Para substituir lâminas gastas.	Art. n.º 4017

9. ASSISTÊNCIA/GARANTIA

Assistência:

Entre em contacto através do endereço presente no verso.

Garantia:

No caso de uma reclamação ao abrigo da garantia, não será cobrada qualquer taxa pelos serviços cobrados.

A GARDENA Manufacturing GmbH oferece uma garantia de dois anos (em vigor a partir da data de compra) para este produto. Esta garantia inclui todos os defeitos significativos do produto que possam ser comprovados como defeitos de material ou de fabrico. Esta garantia é satisfeita através do fornecimento de um produto de substituição totalmente funcional ou pela reparação do produto defeituoso enviado para nós gratuitamente; reservamos o direito de escolher entre essas opções. Este serviço está sujeito às seguintes disposições:

- O produto foi utilizado para os fins a que se destina, de acordo com as recomendações nas instruções de funcionamento.

- Nem o proprietário nem terceiros tentaram reparar o produto.

Esta garantia do fabricante não afeta direitos de garantia contra o concessionário.

Se surgirem problemas com este produto, entre em contacto com o nosso departamento de assistência ou envie o produto defeituoso, juntamente com uma breve descrição da falha, para GARDENA Manufacturing GmbH; certifique-se de que cobre suficientemente todos os custos de envio e de que cumpre as diretrizes relevantes sobre portes e embalagem. Uma reclamação ao abrigo da garantia deve ser acompanhada de uma cópia da prova de compra.

Peças de desgaste:

A lâmina e as rodas são peças de desgaste e estão, por isso, excluídas da garantia.

DE Produkthaftung

Wir weisen ausdrücklich darauf hin, dass wir in Übereinstimmung mit dem Produkthaftungsgesetz nicht für Schäden haften, die durch unsere Produkte entstehen, wenn diese unsachgemäß und nicht durch einen von uns autorisierten Servicepartner repariert wurden oder wenn keine Original GARDENA Teile oder von uns zugelassene Teile verwendet wurden.

EN Product liability

In accordance with the German Product Liability Act, we hereby expressly declare that we accept no liability for damage incurred from our products where said products have not been properly repaired by a GARDENA-approved service partner or where original GARDENA parts or parts authorised by GARDENA were not used.

FR Responsabilité

Conformément à la loi relative à la responsabilité du fait des produits défectueux, nous déclarons expressément par la présente que nous déclinons toute responsabilité pour les dommages résultant de nos produits, si lesdits produits n'ont pas été correctement réparés par un partenaire d'entretien agréé GARDENA ou si des pièces d'origine GARDENA ou des pièces agréées GARDENA n'ont pas été utilisées.

NL Productaansprakelijkheid

Conform de Duitse wet inzake productaansprakelijkheid verklaren wij hierbij uitdrukkelijk dat wij geen aansprakelijkheid aanvaarden voor schade ontstaan uit onze producten waarbij deze producten niet zijn gerepareerd door een GARDENA-erkende servicepartner of waarbij geen originele GARDENA-onderdelen of onderdelen die door GARDENA zijn goedgekeurd zijn gebruikt.

SV Produktsvar

I enlighet med tyska produktansvarslagar förklarar vi härmed uttryckligen att vi inte åtar oss något ansvar för skador som orsakas av våra produkter där produkterna inte har genomgått korrekt reparation från en GARDENA-godkänd servicepartner eller där originaldelar från GARDENA eller delar godkända av GARDENA inte använts.

DA Produktsvar

I overensstemmelse med den tyske produktansvarslov erklærer vi hermed udtrykkeligt, at vi ikke påtager os noget ansvar for skader på vores produkter, hvis de pågældende produkter ikke er blevet repareret korrekt af en GARDENA-godkendt servicepartner, eller hvor der ikke er brugt originale GARDENA-reservedele eller godkendte reservedele fra GARDENA.

FI Tuotevastuu

Saksan tuotevastuulain mukaisesti emme ole vastuussa laitteiden vaurioista, jos korjauksia ei ole tehnyt GARDENAn hyväksymä huoltoliike tai jos niiden syynä on muiden kuin alkuperäisten GARDENA-varaosien tai GARDENAn hyväksymien varaosien käyttö.

IT Responsabilità del prodotto

In conformità con la Legge tedesca sulla responsabilità del prodotto, con la presente dichiariamo espressamente che decliniamo qualsiasi responsabilità per danni causati dai nostri prodotti qualora non siano stati correttamente riparati presso un partner di assistenza approvato GARDENA o laddove non siano stati utilizzati ricambi originali o autorizzati GARDENA.

ES Responsabilidad sobre el producto

De acuerdo con la Ley de responsabilidad sobre productos alemana, por la presente declaramos expresamente que no aceptamos ningún tipo de responsabilidad por los daños ocasionados por nuestros productos si dichos productos no han sido reparados por un socio de mantenimiento aprobado por GARDENA o si no se han utilizado piezas originales GARDENA o piezas autorizadas por GARDENA.

PT Responsabilidade pelo produto

De acordo com a lei alemã de responsabilidade pelo produto, declaramos que não nos responsabilizamos por danos causados pelos nossos produtos, caso os tais produtos não tenham sido devidamente reparados por um parceiro de assistência GARDENA aprovado ou se não tiverem sido utilizadas peças GARDENA originais ou peças autorizadas pela GARDENA.

PL Odpowiedzialność za produkt

Zgodnie z niemiecką ustawą o odpowiedzialności za produkt, niniejszym wyraźnie oświadczamy, że nie ponosimy żadnej odpowiedzialności za szkody poniesione na skutek użytkowania naszych produktów, w przypadku gdy naprawa tych produktów nie była odpowiednio przeprowadzana przez zatwierdzonego przez firmę GARDENA partnera serwisowego lub nie stosowano oryginalnych części GARDENA albo części autoryzowanych przez tę firmę.

HU Termékszavatosság

A németországi termékszavatossági törvénnyel összhangban ezzel nyomatékosan kijelentjük, hogy nem vállalunk felelősséget a termékeinkben keletkezett olyan károkért, amelyek valamely GARDENA által jóváhagyott szervizpartner által nem megfelelően végzett javításból adódtak, vagy amely során nem eredeti GARDENA alkatrészeket vagy a GARDENA által jóváhagyott alkatrészeket használtak fel.

CS Odpovědnost za výrobek

V souladu s německým zákonem o odpovědnosti za výrobek tímto výslovně prohlašujeme, že nepřijímáme žádnou odpovědnost za poškození vzniklá na našich výrobcích, kdy zmíněné výrobky nebyly řádně opraveny schváleným servisním partnerem GARDENA nebo kdy nebyly použity originální náhradní díly GARDENA nebo náhradní díly autorizované společností GARDENA.

SK Zodpovednosť za produkt

V súlade s nemeckými právnymi predpismi upravujúcimi zodpovednosť za výrobok týmto výslovne prehlasujeme, že nenesieme žiadnu zodpovednosť za škody spôsobené našimi výrobkami, v prípade ktorých neboli náležité opravy vykonané servisným partnerom schváleným spoločnosťou GARDENA alebo neboli použité diely spoločnosti GARDENA alebo diely schválené spoločnosťou GARDENA.

EL Ευθύνη προϊόντος

Σύμφωνα με τον γερμανικό νόμο περί Ευθύνης για τα Προϊόντα, με το παρόν δηλώνουμε ρητώς ότι δεν αποδεχόμαστε καμία ευθύνη για τυχόν ζημιές που προκύπτουν από τα προϊόντα μας εάν αυτά δεν έχουν επισκευαστεί σωστά από κάποιον εγκεκριμένο συνεργάτη επισκευών της GARDENA ή εάν δεν έχουν χρησιμοποιηθεί αυθεντικά εξαρτήματα GARDENA ή εξαρτήματα εγκεκριμένα από την GARDENA.

SL Odgovornost proizvajalca

V skladu z nemškimi zakoni o odgovornosti za izdelke, izrecno izjavljajo, da ne sprejemamo nobene odgovornosti za škodo, ki jo povzročijo naši izdelki, če teh niso ustrezno popravili GARDENINI odobreni servisni partnerji ali pri tem niso bili uporabljeni originalni GARDENINI nadomestni deli ali GARDENINIMI homologiranimi nadomestnimi deli.

HR Pouzdanost proizvoda

Sukladno njemačkom zakonu o pouzdanosti proizvoda, ovime izričito izjavljujemo kako ne prihvaćamo nikakvu odgovornost za oštećenja na našim proizvodima nastala uslijed neispravnog popravka od strane servisnog partnera kojeg odobrava GARDENA ili uslijed nekorištenja originalnih GARDENA dijelova ili dijelova koje odobrava GARDENA.

RO Răspunderea pentru produs

În conformitate cu Legea germană privind răspunderea pentru produs, declarăm în mod expres prin prezentul document că nu acceptăm nicio răspundere pentru defecțiunile suferite de produsele noastre atunci când acestea nu au fost reparate în mod corect de un atelier de service partener, aprobat de GARDENA, sau când nu au fost utilizate piese GARDENA originale sau piese autorizate de GARDENA.

BG Отговорност за вреди, причинени от стоки

Съгласно германския Закон за отговорността за вреди, причинени от стоки, с настоящото изрично декларираме, че не носим отговорност за щети, причинени от нашите продукти, ако те не са били правилно ремонтирани от одобрен от GARDENA сервиз или ако не са използвани оригинални части на GARDENA или части, одобрени от GARDENA.

ET Tootevastutus

Vastavalt Saksamaa tootevastutusseadusele deklareerime kaesolevaga selgesõnaliselt, et me ei kannu mingisugust vastutust meie toodetest tingitud kahjude eest, kui need tooted ei ole korrektselt parandatud GARDENA heakskiidetud hoolduspartneri poolt või kui parandamisel ei ole kasutatud GARDENA originaalosi või GARDENA volitatud osi.

LT Gaminio patikimumas

Mes aiškiai pareiškiame, kad, atsižvelgiant į Vokietijos gaminių patikimumo įstatymą, nepriisiame atsakomybės dėl bet kokios žalos, patirtos dėl mūsų gaminių, jeigu jie buvo netinkamai taisomi arba jų dalys buvo pakeistos neoriginaliomis GARDENA dalimis ar nepatvirtintomis dalimis, arba jeigu remonto darbai buvo atliekami ne GARDENA techninės priežiūros centro specialistų.

LV Atbildība par produkcijas kvalitāti

Saskaņā ar Vācijas likumu par atbildību par produkcijas kvalitāti ar šo mēs paziņojam, ka neuzņemamies atbildību par bojājumiem, kas radušies, lietojot mūsu izstrādājumus, kuru remontu nav veicis uzņēmuma GARDENA apstiprināts apkopes partneris vai kuru remontam netika izmantotas oriģinālās GARDENA detaļas vai detaļas, kuru lietošanu apstiprinājis uzņēmums GARDENA.

<p>DE EU-Konformitätserklärung</p> <p>Der Unterzeichner, Husqvarna AB, 561 82 Huskvarna, Schweden, bescheinigt hiermit, dass die nachstehend aufgeführten Geräte bei Verlassen des Werks die harmonisierten EU-Leitlinien, EU-Normen für Sicherheit und besondere Normen erfüllen. Dieses Zertifikat verliert seine Gültigkeit, wenn die Geräte ohne unsere Genehmigung verändert werden.</p>	<p>HU EK megfeleléségi nyilatkozat</p> <p>Alulírott Husqvarna AB, 561 82 Huskvarna, Svédország ezzel tanúsítja, hogy az alábbiakban leírt egységek a gyár elhagyásakor megfeleltek a harmonizált uniós előírásoknak és biztonsági és termékspecifikus szabványoknak. Ez a tanúsítvány érvényes veszt, ha az egységeket jóváhagyásunk nélkül átalakítják.</p>
<p>EN EC Declaration of Conformity</p> <p>The undersigned, Husqvarna AB, 561 82 Huskvarna, Sweden, hereby certifies that, when leaving our factory, the units indicated below are in accordance with the harmonised EU guidelines, EU standards of safety and product specific standards. This certificate becomes void if the units are modified without our approval.</p>	<p>CS Prohlášení o shodě ES</p> <p>Niže uvedená společnost Husqvarna AB, 561 82 Huskvarna, Švédsko, tímto potvrzuje, že při opuštění naší továrny jsou jednotky uvedené níže v souladu s harmonizačnými pokyny EU, standardy EU ohledně bezpečnosti a specifickými produktovými standardy. Tento certifikát pozbyvá platnosti, pokud dojde k úpravě jednotek bez našeho schválení.</p>
<p>FR Déclaration de conformité CE</p> <p>Le constructeur, soussigné : Husqvarna AB, 561 82 Huskvarna, Suède, déclare qu'à la sortie de ses usines le matériel neuf désigné ci-dessous était conforme aux prescriptions des directives européennes énoncées ciaprès et conforme aux règles de sécurité et autres règles qui lui sont applicables dans le cadre de l'Union européenne. Toute modification apportée à cet appareil sans notre accord annule la validité de ce certificat.</p>	<p>SK EÚ vyhlásenie o zhode</p> <p>Dolu podpísaná spoločnosť Husqvarna AB, 561 82 Huskvarna, Švédsko týmto osvedčuje, že nižšie uvedené jednotky boli v súlade s harmonizačnými usmerneniami EÚ, normami EÚ v oblasti bezpečnosti a špecifickými normami týkajúcimi sa produktu v čase opustenia výrobného závodu. Toto osvedčenie stráca platnosť, ak boli jednotky zmenené bez nášho súhlasu.</p>
<p>NL EG-conformiteitsverklaring</p> <p>De ondergetekende, Husqvarna AB, 561 82 Huskvarna, Zweden, verklaart hierbij dat de producten die hieronder staan vermeld, wanneer ze onze fabriek verlaten, in overeenstemming zijn met de geharmoniseerde Europese richtlijnen, EU-normen voor veiligheid en productspecifieke normen. Dit certificaat vervalt als de producten worden aangepast zonder onze toestemming.</p>	<p>EL Δήλωση Συμμόρφωσης EK</p> <p>Η υπογεγραμμένη εταιρεία, Husqvarna AB, 561 82 Huskvarna, Σουηδία, πιστοποιεί ότι, κατά την έξοδο από το εργοστάσιο, οι μονάδες που αναφέρονται κατωτέρω συμμορφώνονται με τις ευρωπαϊκές οδηγίες ΕΕ, τα πρότυπα ασφαλείας της ΕΕ και τα συγκεκριμένα πρότυπα προϊόντος. Αυτό το πιστοποιητικό καθίσταται άκυρο εάν οι μονάδες έχουν τροποποιηθεί χωρίς την έγκρισή μας.</p>
<p>SV EG-försäkran om överensstämmelse</p> <p>Undertecknad firma Husqvarna AB, 561 82 Huskvarna, Sverige, intygar härmed att nedan nämnda produkter, när de lämnar vår fabrik, överensstämmer med EU:s riktlinjer, EU:s säkerhetsstandarder och produktspecifika standarder. Detta intygg skall ogiltigförklaras om produkten ändras utan vårt godkännande.</p>	<p>SL Izjava ES o skladnosti</p> <p>Spodaj podpisana, Husqvarna AB, 561 82 Huskvarna, Švedska, s to izjavo potrjuje, da je bila spodaj navedena enota ob izhodu iz tovarne skladna z usklajalnimi smernicami EU, standardi EU za varnost in standardi, specifičnimi za izdelek. Izjava postane neveljavna v primeru neodobrene spremembe enote.</p>
<p>DA EU-øverensstemmelseserklæring</p> <p>Undertegnede, Husqvarna AB, 561 82 Huskvarna, Sverige erklærer hermed, at nedenfor anførte enheder er i overensstemmelse med de harmoniserede EU-rettningsslinjer, EU-standarder for sikkerhed og produktspecifikke standarder, når de forlader fabrikken. Denne erklæring ugyldiggøres, hvis enhederne ændres uden vores godkendelse.</p>	<p>HR Izjava o uskladenosti EZ</p> <p>Niže potpisana Husqvarna AB, 561 82 Huskvarna, Švedska, ovime potvrđuje kako su u nastavku navedene jedinice prilikom napuštanja tvornice bile u skladu s uskladenim smjernicama EU, EU sigurnosnim standardima i standardima specifičnima za proizvod. Ova certifikacija poništava se ako se jedinice izmjenjuju bez odobrenja.</p>
<p>FI EY-vaatimustenmukaisuusvakuutus</p> <p>Husqvarna AB, 561 82 Huskvarna, Ruotsi, vakuuttaa täten, että alla mainitut laitteet ovat tehtaalta lähtiesään yhdenmukaiset EU-säännösten, EU:n turva-standardien ja tuotekohtaisten standardien mukaisia. Tämä vakuutus mitätöityy, jos laitteita muokataan ilman hyväksyntäämme.</p>	<p>RO Declarație de conformitate CE</p> <p>Subscrisa, Husqvarna AB, 561 82 Huskvarna, Suedia, certifică prin prezenta că, la momentul ieșirii din fabrica noastră, unitățile indicate mai jos sunt în conformitate cu directivele UE armonizate, cu standardele UE de siguranță și cu standardele specifice ale produsului. Prezentul certificat devine nul dacă unitățile sunt modificate fără aprobarea noastră.</p>
<p>IT Dichiarazione di conformità CE</p> <p>La sottoscritta Husqvarna AB, 561 82 Huskvarna, Svezia, certifica che il prodotto qui di seguito indicato, nei modelli da noi commercializzati, è conforme alle direttive armonizzate UE nonché agli standard di sicurezza UE e agli standard specifici di prodotto. Qualunque modifica apportata al prodotto senza nostra specifica autorizzazione invalida la presente dichiarazione.</p>	<p>BG Декларация за съответствие на ЕО</p> <p>С настоящото долуподписаната, Husqvarna AB, 561 82 Huskvarna, Швеция, удостоверява, че при напускане на фабриката модулите, посочени по-долу, са в съответствие с хармонизираните директиви на ЕС, стандартите на ЕС за безопасност и специфичните за продукта стандарти. Този сертификат става невалиден, ако модулите са променени без нашето одобрение.</p>
<p>ES Declaración de conformidad CE</p> <p>El abajo firmante, Husqvarna AB, 561 82 Huskvarna, Suecia, certifica por la presente que, cuando salen de la fábrica, las unidades indicadas a continuación cumplen las normas de armonización de la UE, las normas de la UE sobre seguridad y las normas específicas del producto. Este certificado quedará sin efecto si se modifican las unidades sin nuestra autorización.</p>	<p>ET EÜ vastusvõtteklaratsioon</p> <p>Allkirjutatu Husqvarna AB, 561 82 Huskvarna, Rootsi, kinnitab käesolevaga, et tehased väljulehit vastavad alpool nimetatud seadmed harmoneeritud EL-i suunistele, EL-i ohutusstandarditele ja tootele eriomastele standarditele. See vastusvõtteklaratsioon kaotab kehtivuse, kui seadet muudetakse ilma meie heakskiuduta.</p>
<p>PT Declaração de conformidade CE</p> <p>O abaixo assinado, Husqvarna AB, 561 82 Huskvarna, Suécia, certifica por este meio que, ao sair da nossa fábrica, as unidades indicadas acima estão em conformidade com as diretivas uniformizadas da UE, os padrões de segurança da UE e os padrões específicos do produto. Este certificado deixa de ser válido se as unidades forem modificadas sem a nossa aprovação.</p>	<p>LT EB atitikties deklaracija</p> <p>Husqvarna AB, 561 82 Huskvarna, Sweden, garantuoja, kad iš gamyklos siunčiami toliau nurodyti įrenginiai atitinka suderintus EB reikalavimus, EB saugos ir konkretaus gaminio standartus. Pakaitus gaminį be mūsų patvirtinimo, nautraikiamas šio sertifikato galiojimas.</p>
<p>PL Deklaracja zgodności WE</p> <p>Niżej podpisany przedstawiciel firmy Husqvarna AB, 561 82 Huskvarna, Szwecja, niniejszym oświadcza, że podane poniżej wyroby opuszczonej fabrykę są zgodne ze zharmonizowanymi normami UE oraz z obowiązującymi w UE przepisami bezpieczeństwa i normami dotyczącymi danego produktu. Modyfikacja wyrobów bez naszej zgody powoduje unieważnienie niniejszego certyfikatu.</p>	<p>LV EK atbilstības deklarācija</p> <p>Uzņēmums Husqvarna AB, 561 82 Huskvarna, Zviedrija, ir parakstu apliecinā, ka tālāk minētās vienības, pametot rūpnīcā, atbilst saskaitotajām ES vadlīnijām, ES drošības standartiem un izstrādājuma specifiskajiem standartiem. Šis sertifikāts tiek anulēts, ja šīs vienības tiek modificētas bez mūsu apstiprinājuma.</p>

Deutschland / Germany

GARDENA
Manufacturing GmbH
Central Service
Hans-Lorenser-Straße 40
D-89079 Ulm
Produktfragen:
(+49) 731 490-123
Reparaturen:
(+49) 731 490-290
service@gardena.com

Albania

COBALT Sh.p.k.
Rr. Siri Kodra
1000 Tirana

Argentina

Husqvarna Argentina S.A.
Av. del Libertador 5954 –
Piso 11 – Torre B
(C1428ARP) Buenos Aires
Phone: (+54) 11 5194 5000
info.gardena@
ar.husqvarna.com

Armenia

Garden Land Ltd.
61 Tigran Mets
0005 Yerevan

Australia

Husqvarna Australia Pty. Ltd.
Locked Bag 5
Central Coast BC
NSW 2252
Phone: (+61) (0) 2 4352 7400
customer.service@
husqvarna.com.au

Austria / Österreich

Husqvarna Austria GmbH
Industriezeile 36
4010 Linz
Tel.: (+43) 732 7701 01-485
service.gardena@
husqvarnagroup.com

Azerbaijan

Firm Progress
a. Aliyev Str. 26A
1052 Baku

Belgium

Husqvarna België nv/sa
Gardena Division
Rue Egide Van Opheim 111
1180 Uccle / Ukkel
Tel.: (+32) 2 720 92 12
info@gardena.be

Bosnia / Hercegovina

SILK TRADE d.o.o.
Industrijska zona Bukva bb
74260 Tešanj

Brazil

Husqvarna do Brasil Ltda
Av. Francisco Matarazzo,
1400 – 19º andar
São Paulo – SP
CEP: 05001-903
Tel: 0800-112252
marketing.br.husqvarna@
husqvarna.com.br

Bulgaria

AGROLAND България АД
бул. 8 Декември, №13
Офис 5
1700 Студентски град
София
Тел.: (+359) 246 669 10
info@agroland.eu

Canada / USA

GARDENA Canada Ltd.
100 Summerlea Road
Brampton, Ontario L6T 4X3
Phone: (+1) 905 792 9330
info@gardenacanada.com

Chile

Maquinarias Agroforestales
Ltda. (Maga Ltda.)
Santiago, Chile
Avda. Chertston
8355 comuna Las Condes
Phone: (+56) 2 202 4417
Dalton@мага.cl
Zipcode: 7560330

China

Husqvarna (Shanghai)
Management Co., Ltd.
章世华 (上海) 管理有限公司
3F, Beng Square B
No.207, Song Hong Rd.,
Chang Ning District,
Shanghai, PRC, 200335
上海市长宁区沁虹路207号明
基广场B座3楼, 邮编: 200335

Colombia

Husqvarna Colombia S.A.
Calle 18 No. 68 D-31, zona
Industrial de Montevideo
Bogotá, Cundinamarca
Tel. 571 2922700 ext. 105
jairo.salazar@
husqvarna.com.co

Costa Rica

Compania Exim
Euroiberoamericana S.A.
Los Colegios, Moravia,
200 metros al Sur del Colegio
Saint Francis – San José
Phone: (+506) 297 68 83
exim_euro@racsa.co.cr

Croatia

SILK ADRIA d.o.o.
Josipa Lončara 3
10090 Zagreb
Phone: (+385) 1 3794 580
silk.adria@zg.t-com.hr

Cyprus

Med Marketing
17 Digeni Akrita Ave
P.O. Box 27017
1641 Nicosia

Czech Republic

Husqvarna Česko s.r.o.
Türkova 2319/5b
149 00 Praha 4 – Chodov
Bezplatná infolinka:
800 100 425
servis@cz.husqvarna.com

Denmark

GARDENA DANMARK
Lejrvvej 19, st.
3500 Værløse
Tlf.: (+45) 70264770
husqvarna@husqvarna.dk
www.gardena.com/dk

Dominican Republic

BOSQUESA, S.R.L.
Carretera Santiago Licey
Km. 5 ½
Esquina Copal II,
Santiago
Dominican Republic
Phone: (+809) 736-0333
joserbosquesa@claro.net.do

Ecuador

Husqvarna Ecuador S.A.
Arupos E1-181 y 10 de
Agosto Quito, Pichincha
Tel: (+593) 22800739
francisco.jacom@
husqvarna.com.ec

Estonia

Husqvarna Eesti OÜ
Gardena Division
Valdeku 132
Tallinn
11216, Estonia
info@gardena.ee

Finland

Oy Husqvarna Ab
Gardena Division
Lautatarhankatu 8 B / PL 3
00581 HELSINKI
info@gardena.fi

France

Husqvarna France
9/11 Allée des pierres mayettes
92635 Gennevilliers Cedex
France
http://www.gardena.com/fr
N° AZUR: 0 810 00 78 23
(Prix d'un appel local)

Georgia

ALD Group
Belashvili 8
1159 Tbilisi

Great Britain

Husqvarna UK Ltd
Preston Road
Aycliffe Industrial Park
Newton Aycliffe
County Durham
DL5 6UP
info.gardena@
husqvarna.co.uk

ГРЕЦΙΑ

ΠΕΠΕ ΑΔΑΔΟΠΟΥΛΟΥ ΑΕΒΕ
Λεωφ. Αθηνών 92
Αθήνα
T.K. 104 2
Ελλάδα
Τηλ. (+30) 210 5193 100
info@papadopoulos.gr

Hungary

Husqvarna Magyarország Kft.
Ezred u. 1-3
1044 Budapest
Telefon: (+36) 1 251-4161
vevoszolgalat.husqvarna@
husqvarna.hu

Iceland

Ó. Johnson & Kaaber
Tunguhalis 1
110 Reykjavik
ojj@ojk.is

Ireland

Husqvarna UK Ltd
Preston Road
Aycliffe Industrial Park
Newton Aycliffe
County Durham
DL5 6UP
info.gardena@
husqvarna.co.uk

Italy

Husqvarna Italia S.p.A.
Via Santa Vecchia 15
23868 VALMADRERA (L.C.)
Phone: (+39) 0341.203.111
assistenza.italia@
it.husqvarna.com

JAPAN

KAKIUCHI Co. Ltd.
Sumitomo Realty &
Development Kojimachi
BLDG., 8F
5-1 Nibanncyo
Chiyoda-ku
Tokyo 102-0084
Phone: (+81) 33 264 4721
m_ishihara@kaku-ichi.co.jp

Kazakhstan

LAMED Ltd.
155/1, Tazhibayevoy Str.
050060 Almaty
IP Schmidt
Abayavenue 3B
110 005 Kostanay

Korea

Kyung Jin Trading CO., LTD.
107-4, SunDuk Bld.,
YangJae-dong,
Seochu-gu,
Seoul, (zipcode: 137-891)
Phone: (+82) (0)2 574-6300

Kyrgyzstan

Alye Maki
av. Moladaya Guardir J 3
720014
Bishkek

Latvia

Husqvarna Latvija SIA
Gardena Division
Ulbrokas 19A
LV-1021 Riga
info@gardena.lv

Lithuania

UAB Husqvarna Lietuva
Gardena Division
Atėities pl. 77C
LT-52104 Kaunas
info@gardena.lt

Luxembourg

Magasins Jules Neuberg
33 rue Jacques Stas
Luxembourg-Gasperich 2549
Case Postale No. 12
Luxembourg 2010
Phone: (+352) 40 14 01
api@neuberg.lu

Mexico

AFOSA
Av. Lopez Mateos Sur # 5019
Col. La Calma 45070
Zapopan, Jalisco
Mexico
Phone: (+52) 33 3818-3434
icornejo@afosa.com.mx

Moldova

Convel S.R.L.
290A Muncesti Str.
2002 Chisinau

Netherlands

Husqvarna Nederland B.V.
GARDENA Division
Postbus 50131
1305 AC ALMERE
Phone: (+31) 36 521 00 10
info@gardena.nl

Neth. Antilles

Jonka Enterprises N.V.
St. Rosa Weg 196
P.O. Box 8200
Curaçao
Phone: (+599) 9 767 66 55
pgm@jonka.com

New Zealand

Husqvarna New Zealand Ltd.
PO Box 76-437
Manukau City 2241
Phone: (+64) (0) 9 9202410
support.nz@husqvarna.co.nz

Norway

Husqvarna Norge AS
Gardena Division
Trøskensveien 36
1708 Sarpsborg
Tel: 69 10 47 00
www.gardena.no

Peru

Husqvarna Perú S.A.
Jr. Ramón Cárcamo 710
Lima 1
Tel: (+51) 1 3320400 ext. 416
juan.remuzgo@
husqvarna.com

Poland

Husqvarna
Poland Spółka z o.o.
ul. Wysockiego 15 b
03-371 Warszawa
Phone: (+48) 22 330 96 00
gardena@husqvarna.com.pl

Portugal

Husqvarna Portugal, SA
Lagoa – Albarraque
2635 – 595 Rio de Mouro
Tel.: (+351) 21 922 85 30
Fax: (+351) 21 922 85 36
info@gardena.pt

Romania

Madex International Srl
Soseaua Odaii 117-123,
RO 013603 Bucuresti, S 1
Phone: (+40) 21 352.76.03
madex@mes.ro

Russia / Россия

ООО „Хускварна“
141400, Московская обл.,
г. Химки,
улица Ленинградская,
владение 39, стр.6.
Бизнес Центр
„Химки Бизнес Парк“,
помещение 0B02.04
http://www.gardena.ru

Serbia

Domel d.o.o.
Autoput za Novi Sad bb
11273 Belgrade
Phone: (+381) 118 488 812
miroslav.jejina@domel.rs

Singapore

Hy-Ray PRIVATE LIMITED
40 Jalan Pemimpin
#02-09 Tat Ann Building
Singapore 577185
Phone: (+65) 6253 2277
shying@hyray.com.sg

Slovak Republic

Husqvarna Česko s.r.o.
Türkova 2319/5b
149 00 Praha 4 – Chodov
Bezplatná infolinka:
800 154 044
servis@sk.husqvarna.com

Slovenia

Husqvarna Austria GmbH
Industriezeile 36
4010 Linz
Tel.: (+43) 732 77 01 01-485
service.gardena@
husqvarnagroup.com

South Africa

Husqvarna
Husqvarna (Pty) Ltd
Postnet Suite 250
Private Bag X6,
Cascades, 3202
South Africa
Phone: (+27) 33 846 9700
info@gardena.co.za

Spain

Husqvarna España S.A.
Calle de Rivas n° 10
28052 Madrid
Phone: (+34) 91 708 05 00
atencioncliente@gardena.es

Switzerland

Agrofix n.v.
Verlengde Hogestraat # 22
Binne
Phone: (+597) 472426
agrofix@sr.net
Pobox : 2006
Paramaribo
Suriname – South America

Sweden

Husqvarna AB
Gardena Division
S-561 82 Huskvarna
info@gardena.se

Switzerland / Schweiz

Husqvarna Schweiz AG
Consumer Products
Industriestrasse 10
5506 Mägenwil
Phone: (+41) (0) 62 887 37 90
info@gardena.ch

Turkey

Dost Bahçe Diş Ticaret
Müesseslik A.Ş
Yunus Mah. Adil Sok. No:3
İç Kapı No: 1 Kartal
34873 İstanbul
Phone: (+90) 216 38 93 939
info@dosbahce.com.tr

Ukraine / Україна

ТОВ „Хусварна Україна“
вул. Васильківська, 34,
офіс 204-г
03022, Київ
Тел. (+38) 044 498 39 02
info@gardena.ua

Uruguay

FELI SA
Entre Ríos 1083 CP 11800
Montevideo – Uruguay
Tel: (+598) 22 03 18 44
info@felisa.com.uy

Venezuela

Corporación Casa y Jardín C.A.
Av. Caroní, Edif. Trezmen, PB.
Colinas de Bello Monte,
1050 Caracas.
Tlf: (+58) 212 992 33 22
info@casayjardin.net.ve

5037-20.960.02/1017
© GARDENA
Manufacturing GmbH
D-89070 Ulm
http://www.gardena.com