

PowerMax Li-40/37 Art. 5038

DE Betriebsanleitung

Akku-Rasenmäher

EN Operator's manual

Battery Lawnmower

FR Mode d'emploi

Tondeuse sur batterie

NL Gebruiksaanwijzing

Accu-grasmaaier

SV Bruksanvisning

Accu-gräsklippare

DA Brugsanvisning

Accu-plæneklipper

FI Käyttöohje

Akkukäyttöinen ruohonleikkuri

NO Bruksanvisning

Batteridrevet gressklipper

IT Istruzioni per l'uso

Rasaerba a batteria

ES Instrucciones de empleo

Cortacésped de batería recargable

PT Manual de instruções

Máquina de cortar relva a bateria

PL Instrukcja obsługi

Akumulatorowe kosiarki do trawy

HU Használati utasítás

Akkumulátoros fűnyíró

CS Návod k obsluze

Akumulátorová sekačka na trávnik

SK Návod na obsluhu

Akumulátorová kosačka

EL Οδηγίες χρήσης

Χλοκοπτικό μπαταρίας

RU Инструкция по эксплуатации

Аккумуляторная газонокосилка

SL Navodilo za uporabo

Akumulatorska kosilnica

HR Upute za uporabu

Baterijska kosilica za travu

SR/ Uputstvo za rad

BS Baterijska kosilica za travu

UK Інструкція з експлуатації

Акумуляторна газонокосарка

RO Instrucțiuni de utilizare

Mașină de tuns iarbă

TR Kullanma Kılavuzu

Akülü çim biçme makinesi

BG Инструкция за експлоатация

Аккумуляторна косачка

SQ Manual përdorimi

Korrëse bari me bateri

ET Kasutusjuhend

Akuga muruniiduk

LT Eksploatavimo instrukcija

Akumulatorinė veļapjovė

LV Lietošanas instrukcija

Ar akumulatoru darbināms zāles pļāvējs

Máquina de cortar relva a bateria GARDENA PowerMax Li-40/37

1. SEGURANÇA	125
2. MONTAGEM	127
3. UTILIZAÇÃO	128
4. MANUTENÇÃO	132
5. ARMAZENAMENTO	133
6. ELIMINAÇÃO DE AVARIAS	133
7. DADOS TÉCNICOS	135
8. ACESSÓRIOS	136
9. ASSISTÊNCIA/GARANTIA	136

Tradução das instruções originais.



Este produto pode ser usado por crianças com idade superior a 8 anos e por pessoas com capacidades físicas, sensoriais ou mentais reduzidas ou com insuficiente experiência e conhecimentos, quando estas sejam supervisionadas ou recebam instruções relativamente ao uso do aparelho e compreendam os perigos daí resultantes.

As crianças não devem brincar com o produto. A limpeza e a manutenção pelo utilizador não devem ser realizadas por crianças sem supervisão. Recomendamos que o produto seja usado apenas por pessoas com idade igual ou superior a 16 anos.

Utilização de acordo com a finalidade:

A máquina de cortar relva GARDENA destina-se a ser usada para cortar relva em jardins domésticos e hortas familiares.

O produto não está indicado para um funcionamento de longa duração.

PERIGO! Lesões no corpo! Não utilize o produto para cortar matagal, sebes, arbustos e silvados, para cortar trepadeiras ou relva em telhados ou em varandas, para retalhar ramos e galhos nem para eliminar irregularidades no solo. Não utilize o produto em encostas com uma inclinação superior a 20°.

1. SEGURANÇA

IMPORTANTE!

Leia o manual de instruções com atenção e guarde-o para futura consulta.

Símbolos no produto:



Leia as instruções de utilização.



Manter a distância.



Cuidado – Lâminas de corte afiadas
– As lâminas de corte continuam a mover-se por inércia depois de a máquina ter sido desligada.



Puxar o dispositivo de bloqueio antes de iniciar trabalhos de manutenção.



Proteja a área de trabalho antes do início dos trabalhos. Preste atenção a cabos encobertos.



Risco de incêndio! Perigo de curto-circuito! Não ligue os contactos da bateria a peças metálicas.



Remova a bateria antes da limpeza ou da manutenção.



Proteja o produto da chuva e de outra humidade.

Advertências gerais de segurança

Segurança elétrica



PERIGO! Choque elétrico!

Perigo de ferimentos devido a choque elétrico.

→ O produto tem de ser alimentado através de um dispositivo de proteção diferencial residual (RCD) com uma corrente de disparo nominal máxima de 30 mA.

Formação

- Leia o manual de instruções com atenção. Familiarize-se com as peças de ajuste e a utilização correta da máquina.
- Não permita que crianças ou pessoas que desconheçam o manual de instruções operem a máquina de cortar relva. A idade mínima do utilizador está definida na legislação local.

- c) Nunca corte a relva quando estiverem pessoas, especialmente crianças, ou animais nas imediações.
- d) Tenha em atenção que o operador da máquina ou o utilizador é responsável por acidentes que possam afetar outras pessoas ou a sua propriedade.

Preparativos

- a) Para a operação da máquina utilizar sempre sapatos resistentes e calças compridas. Não opere a máquina descalço ou com sandálias pouco resistentes. Evite usar roupa solta/larga ou com cordões ou cintos pendurados.
- b) Verifique a área onde a máquina vai ser utilizada e remova todos os objetos que possam ser agarrados e projetados pela máquina.
- c) Antes da utilização deve examinar-se sempre visualmente se as lâminas de corte, os parafusos de fixação e a unidade de corte completa estão gastos ou danificados. As lâminas de corte e os parafusos de fixação gastos ou danificados só podem ser substituídos em conjuntos completos para evitar desequilíbrios. Placas de aviso gastas ou danificadas têm de ser substituídas.
- d) Antes da utilização deve verificar-se sempre se o cabo elétrico e o cabo de extensão apresentam sinais de danos ou desgaste. Se o cabo for danificado durante a utilização tem de ser desligado imediatamente da rede de alimentação.
NÃO TOQUE NO CABO, ANTES DE O DESLIGAR DA TOMADA.
Não utilize a máquina quando o cabo estiver danificado ou gasto.

Manuseamento

- a) Corte a relva apenas com luz do dia ou com boa iluminação artificial.
- b) Se possível, evite utilizar o aparelho com a relva molhada.
- c) Em encostas, certifique-se de que existe sempre estabilidade suficiente.
- d) Conduza a máquina apenas em passo lento.
- e) Corte a relva transversalmente à encosta, nunca para cima ou para baixo.
- f) Tenha especial cuidado quando mudar de direção numa encosta.
- g) Não corte a relva em encostas demasiado inclinadas.
- h) Tenha especial cuidado quando virar a máquina de cortar relva ao contrário ou a puxar na sua direção.
- i) Pare a(s) lâmina(s) de corte, se a máquina de cortar relva tiver de ser inclinada para atravessar outras superfícies que não relva e quando a máquina de cortar relva for deslocada para ou da superfície onde a relva vai ser cortada.
- j) Nunca utilize a máquina de cortar relva com dispositivos de proteção ou grelhas de proteção danificados ou sem os dispositivos de proteção montados, p. ex., defletores e/ou dispositivos coletores.
- k) Arranque ou acione o interruptor de arranque com cuidado, de acordo com as instruções do fabricante.

Mantenha uma distância suficiente entre os pés e a(s) lâmina(s) de corte.

- l) Ao ligar ou arrancar o motor, a máquina de cortar relva não pode ser inclinada, a menos que tenha de ser levantada durante o procedimento. Neste caso, incline-a só o estritamente necessário e levante apenas o lado oposto ao do utilizador.
- m) Não ligue o motor, se estiver em frente ao canal de ejeção.
- n) Nunca coloque as mãos nem os pés sobre ou por baixo de peças em rotação. Mantenha-se sempre afastado da abertura de ejeção.
- o) Nunca levante nem transporte uma máquina de cortar relva com o motor a funcionar.
- p₂) Desligue o motor e retire a chave de arranque. Certifique-se de que todas as peças em movimento se imobilizaram completamente:
 - sempre que deixar a máquina de cortar relva sem supervisão;
 - antes de soltar bloqueios ou eliminar obstruções no canal de ejeção;
 - antes de verificar, limpar ou realizar trabalhos na máquina de cortar relva;
 - se tiver sido atingido um objeto estranho. Verifique se a máquina de cortar relva apresenta danos e realize as reparações necessárias antes de voltar a ligar e a trabalhar com a máquina de cortar relva.

Se a máquina de cortar relva começar a vibrar com uma intensidade fora do habitual, é necessário proceder a uma verificação imediata:

- verifique se existem danos;
- realize as reparações necessárias das peças danificadas;
- certifique-se de que todas as porcas, parafusos e Pernos estão bem apertados.

Manutenção e armazenamento

- a) Certifique-se de que todas as porcas, parafusos e Pernos estão bem apertados e o aparelho apresenta condições de funcionamento seguras.
- b) Verifique regularmente o dispositivo coletor quanto a desgaste ou perda da funcionalidade.
- c) Por razões de segurança, substitua peças gastas ou danificadas.
- d) Tenha em atenção que em máquinas equipadas com várias lâminas de corte, o movimento de uma lâmina de corte pode provocar a rotação das restantes.
- e) Ao ajustar a máquina tenha cuidado para não entalar os dedos entre as lâminas de corte em movimento e peças fixas da máquina.
- f) Deixe o motor arrefecer antes de desligar a máquina.
- g) Quando realizar a manutenção da lâmina de corte, tenha em atenção que as lâminas de corte conseguem mover-se mesmo quando a fonte de alimentação está desligada.
- h) Utilize exclusivamente peças sobresselentes e acessórios originais.

Advertências de segurança adicionais

Utilizar as baterias em segurança



PERIGO! Risco de incêndio!

Durante o carregamento, a bateria tem de ser mantida sobre uma superfície não inflamável, resistente ao calor e não condutora.

Mantenha objetos cáusticos, combustíveis e facilmente inflamáveis afastados do carregador e da bateria.

Não tapar o carregador nem a bateria durante o carregamento.

Se detetar fumo ou fogo, desligue imediatamente o carregador da tomada.

Para carregar a bateria, utilize apenas o carregador original GARDENA. A utilização de outros carregadores pode causar danos irreparáveis na bateria e até provocar um incêndio.

Em caso de incêndio, apague as chamas com substâncias extintoras redutoras de oxigénio.



PERIGO! Risco de explosão!

Proteja a bateria do calor e do fogo. Não pose as baterias sobre aquecedores nem as sujeite a radiação solar intensa durante muito tempo.

Não as utilize em atmosferas explosivas, por ex. perto de líquidos, gases ou acumulações de pó inflamáveis. A utilização da bateria pode provocar faíscas que podem incendiar vapores ou poeiras.

Verifique o acumulador de substituição antes de cada utilização. Faça uma verificação visual à bateria antes de cada utilização. Uma bateria danificada deve ser corretamente eliminada. Não a envie por correio. Solicite mais informações na empresa de eliminação local.

Não utilize a bateria como fonte de alimentação para outros produtos. Há risco de ferimentos. Utilize a bateria exclusivamente para os produtos GARDENA previstos.

Carregue a bateria exclusivamente com temperaturas ambiente entre 0 °C e 40 °C. Depois de um funcionamento prolongado deixe a bateria arrefecer.

Verifique regularmente se o cabo de carregamento apresenta indícios de danos ou envelhecimento (fragilidade). Só utilize o cabo quando estiver em bom estado.

Nunca guarde a bateria num local com temperaturas superiores a 45 °C nem sujeito a luz solar direta. O ideal

será guardar a bateria num local com temperaturas inferiores a 25 °C, para reduzir a descarga automática.

Não sujeite a bateria à chuva nem à humidade. A infiltração de água na bateria aumenta o risco de choque elétrico.

Mantenha a bateria limpa, nomeadamente as ranhuras de ventilação.

Se a bateria não for usada durante muito tempo (inverno), carregue-a totalmente, para evitar uma descarga profunda.

Não guarde a bateria dentro do produto, para evitar uso indevido e prevenir acidentes.

Não guarde a bateria em locais onde exista descarga eletrostática.

Segurança elétrica



PERIGO! Paragem cardíaca!

Este produto cria um campo eletromagnético durante o funcionamento. Em determinadas condições, este campo pode afetar o modo de funcionamento de implantes médicos ativos ou passivos. Para evitar situações de risco, que possam provocar ferimentos graves ou mortais, as pessoas com um implante médico devem consultar o seu médico e o fabricante do implante antes da utilização deste produto.

Utilize o produto a bateria apenas com temperaturas entre -10 e 40 °C.

Não utilize o produto em condições de humidade.

Segurança pessoal



PERIGO! Risco de asfixia!

As peças mais pequenas podem ser engolidas. O saco de plástico representa um risco de asfixia para crianças. Mantenha as crianças afastadas durante a montagem.

Não desmonte o produto em componentes menores aos incluídos na máquina aquando da entrega.

Utilize luvas de jardinagem, calçado antiderrapante e proteção ocular.

Ligue a máquina de cortar relva apenas com o punho montado na vertical.

Evite sobrecarregar a máquina de cortar relva.

Não trabalhe com o produto quando estiver cansado, doente ou sob o efeito de drogas, álcool ou medicação.

2. MONTAGEM



PERIGO! Lesões no corpo!

Risco de ferimentos por corte caso a máquina de cortar relva arranque acidentalmente.

→ **Aguarde que a lâmina se imobilize, remova a chave de segurança e calce as luvas de jardinagem antes de montar a máquina de cortar relva.**

Montagem do estribo:

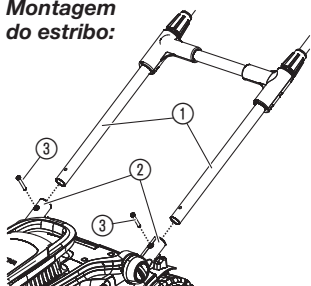

Fixar o cabo ao estribo:

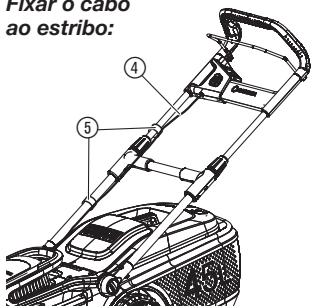

Montar o saco coletor:

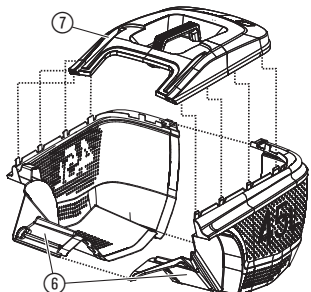

1. Insira o estribo ① nos respetivos encaixes ②.
Certifique-se de que o estribo ① está totalmente encaixado e que os furos no estribo estão alinhados com os furos da estrutura do estribo.
2. Introduza os dois parafusos ③ nos furos da estrutura do estribo.
3. Aperte os dois parafusos ③ com uma chave de parafusos.
Certifique-se de que os parafusos ③ estão totalmente apertados.

→ Fixe o cabo ④ ao estribo com os grampos ⑤.
Certifique-se de que o cabo não fica entalado entre o estribo e a máquina de cortar relva.

1. Una ambas as peças ⑥ do saco coletor até as uniões engatarem de forma audível.
Certifique-se de que todas as uniões estão engatadas.
2. Coloque a cobertura ⑦ no saco coletor.
Certifique-se de que a cobertura está alinhada no saco coletor.
3. Pressione a cobertura ⑦ no saco coletor até as uniões engatarem de forma audível.
Certifique-se de que todas as uniões estão engatadas.

3. UTILIZAÇÃO

Carregar a bateria:



PERIGO! Lesões no corpo!

Risco de ferimentos por corte caso a máquina de cortar relva arranque acidentalmente.

- Aguarde que a lâmina se imobilize, remova a chave de segurança e calce as luvas de jardinagem antes de ajustar ou transportar a máquina de cortar relva.



ATENÇÃO!

Uma tensão excessiva danifica a bateria e o carregador da bateria.

- Certifique-se de que está a utilizar a tensão de rede correta.

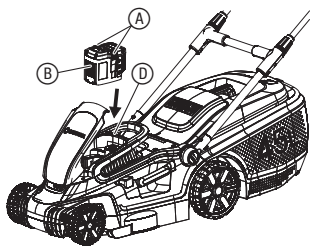

A máquina de cortar relva a bateria GARDENA Art. 5038-55 não inclui bateria.

Antes da primeira utilização é necessário carregar a bateria na totalidade.

A bateria de íões de lítio pode ser carregada com qualquer nível de carga, e o carregamento pode ser interrompido em qualquer momento sem danificar a bateria (não tem efeito de memória).

1. Pressione as duas teclas de desbloqueio (A) e retire a bateria (B) do alojamento da bateria (D).
2. Ligue o cabo (M) ao carregador (C).
3. Ligue o cabo (M) a uma tomada de 230 V.
4. Ligue o cabo de carregamento da bateria (E) à bateria (B).

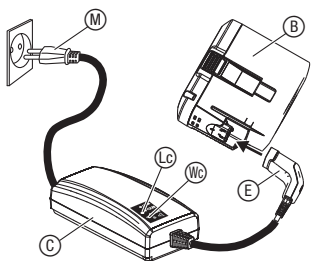

Se a lâmpada de controlo de carregamento (Lc) presente no carregador piscar uma vez por segundo a verde, isso significa que a bateria está a ser carregada.

Se a lâmpada de controlo de carregamento (Lc) presente no carregador estiver acesa a verde, isso significa que a bateria está totalmente carregada

(duração do carregamento, ver capítulo 7. DADOS TÉCNICOS).

5. Verifique regularmente o nível de carga durante o carregamento.
6. Quando a bateria (B) estiver totalmente carregada, retire a bateria (B) do carregador (C).
7. Desligue o carregador (C) da tomada.

Indicação de carga da bateria:

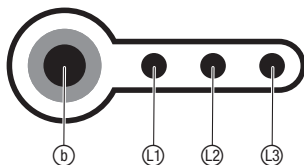

Indicação de carga da bateria no carregamento:

100 % carregada	(L1), (L2) e (L3) acesas
66 – 99 % carregada	(L1) e (L2) acesas, (L3) pisca
33 – 65 % carregada	(L1) acesa, (L2) pisca
0 – 32 % carregada	(L1) pisca

Indicação de carga da bateria em funcionamento:

→ Prima a tecla (b) na bateria.

66 – 99 % carregada	(L1), (L2) e (L3) acesas
33 – 65 % carregada	(L1) e (L2) acesas
10 – 32 % carregada	(L1) acesa
0 – 10 % carregada	(L1) pisca

Painel de operação:

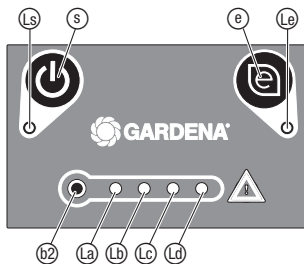

Tecla para ligar/desligar:

→ Prima a tecla para ligar/desligar (S) no painel de operação.

Quando a máquina de cortar relva está ligada, o LED de ligado (Ls) está aceso.

A máquina de cortar relva desliga-se automaticamente após 1 minuto.

Tecla Eco:

→ Prima a tecla Eco (E) no painel de operação.

Quando o **modo Eco** está ativado, o LED (Le) está aceso.

O **modo Eco** reduz a rotação do motor para alcançar o tempo de funcionamento máximo da bateria.

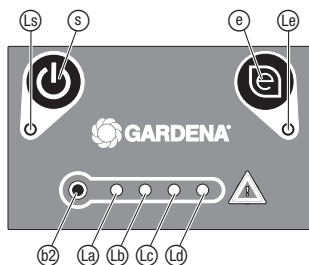

Ligar a máquina de cortar relva:

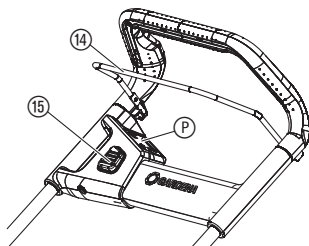
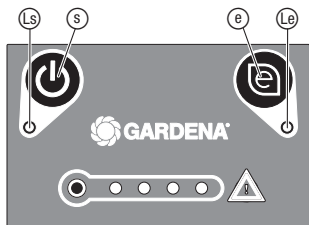
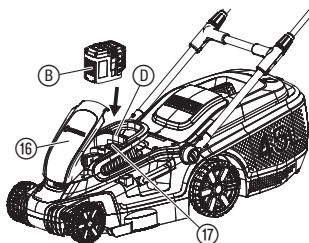

Ajustar o comprimento do estribo:

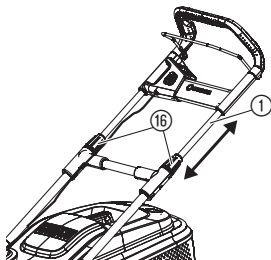

Indicação de carga da bateria em funcionamento:

→ Prima a tecla **(S)** no painel de operação (os LED acendem-se 5 segundos mais tarde).

76 – 100 % carregada	(LA, LB, LC e LD) acesas
51 – 75 % carregada	(LA, LB e LC) acesas
26 – 50 % carregada	(LA e LB) acesas
6 – 25 % carregada	(LA) acesa
0 – 5 % carregada	(LA) pisca



PERIGO! Lesões no corpo!

Há risco de ferimentos se a máquina de cortar relva não parar depois de a alavanca de arranque ser solta.

→ Não desative os equipamentos de segurança nem os interruptores. Por exemplo, não prenda a alavanca de arranque no punho.

Arranque:

O produto está equipado com um equipamento de segurança para duas mãos (alavanca de arranque e bloqueio de segurança), que impede uma ligação acidental do produto.

1. Abra a tampa **(16)**.
2. Introduza a bateria **(B)** no alojamento da bateria **(D)** até ouvir o ruído de encaixe.
3. Insira a chave de segurança **(17)** na máquina de cortar relva e rode-a para a posição **1**.
4. Prima a tecla para ligar/desligar **(S)** no painel de operação **(P)** até o LED de ligado **(LS)** se acender a verde.
5. Prima o bloqueio de segurança **(15)** com uma mão e puxe a alavanca de arranque **(14)** com a outra.
A máquina de cortar relva é ligada.
6. Solte o bloqueio de segurança **(15)**.

Paragem:

1. Solte a alavanca de arranque **(14)**.
A máquina de cortar relva para.
2. Prima a tecla para ligar/desligar **(S)** no painel de operação **(P)** até o LED de ligado **(LS)** se desligar.
3. Rode a chave de segurança **(17)** para a posição **0** e retire-a.

O comprimento do estribo pode ser ajustado à sua altura.

1. Solte as duas porcas cor de laranja **(16)**.
2. Coloque o estribo **(1)** no comprimento pretendido.
3. Aperte novamente as duas porcas cor de laranja **(16)**.

Ajustar a altura de corte:

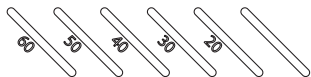
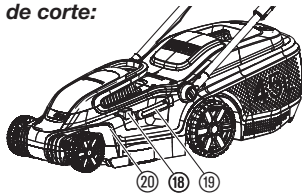

Utilizar a máquina de cortar relva com saco coletor:

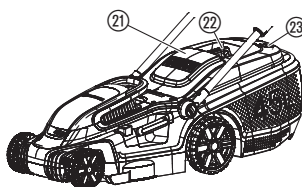

Dicas para a utilização da máquina de cortar relva:

A altura de corte pode ser ajustada entre 20 – 60 mm em 5 posições.

1. Prima a tecla de ajuste ⑱.
2. Segure a alavanca de ajuste ⑲ para regular a altura de corte.
3. Solte a alavanca de ajuste ⑲ na nova posição.



PERIGO! Lesões no corpo!

Risco de ferimentos por corte caso a lâmina rodeie a máquina de cortar relva arranque acidentalmente.

- Aguarde que a lâmina se imobilize, remova a chave de segurança e calce as luvas de jardinagem antes de abrir a tampa de proteção.
- Não agarre na abertura de ejeção com as mãos.

1. Levante a tampa de proteção ⑳.
2. Coloque o saco coletor no punho ㉒ na máquina de cortar relva. *Certifique-se de que o saco coletor está bem fixo.*

3. Ligue a máquina de cortar relva.

Durante o corte da relva abre-se a indicação do nível de enchimento ㉓. Se esta se fechar durante o corte da relva, isso significa que o saco coletor está cheio.

4. Pare a máquina de cortar relva.
5. Levante a tampa de proteção ㉑.
6. Retire o saco coletor do punho ㉒.
7. Esvazie o saco coletor.

Se houver resíduos de relva na abertura de ejeção, recue a máquina de cortar relva aprox. 1 m para permitir que os resíduos caiam para fora.

Para conservar a relva em boas condições, recomendamos que corte a relva com regularidade, se possível, uma vez por semana. A relva fica mais grossa se for cortada regularmente.

Após períodos mais longos sem cortar a relva (férias), corte primeiro com a altura de corte maior numa direção e depois transversalmente a esta direção com a altura de corte pretendida.

Se possível, corte a relva apenas quando estiver seca. Se a relva estiver húmida, o padrão de corte será irregular.

4. MANUTENÇÃO

Limpar a máquina de cortar relva:

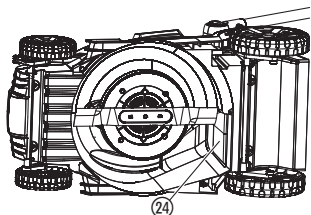

Limpar a bateria e o carregador da bateria:



PERIGO! Lesões no corpo!

Risco de ferimentos por corte caso a máquina de cortar relva arranque acidentalmente.

→ Aguarde que a lâmina se imobilize, remova a chave de segurança e calce as luvas de jardinagem antes de fazer a manutenção à máquina de cortar relva.



PERIGO! Lesões no corpo!

Perigo de ferimentos e risco de danos na máquina de cortar relva.

→ Não limpe a máquina de cortar relva com água nem com jato de água (especialmente jato de alta pressão).

→ Não use produtos químicos na limpeza, incluindo gasolina ou solventes. Alguns destes podem destruir peças de plástico importantes.

As ranhuras de ventilação têm de estar sempre limpas.

Limpar a parte inferior da máquina de cortar relva:

Para ser mais fácil limpar a parte inferior, esta deve ser limpa logo após cortar a relva.

1. Deite a máquina de cortar relva de lado com cuidado.
2. Limpe a parte inferior, a lâmina e a abertura de ejeção 24 com uma escova (não utilize objetos pontiagudos).

Limpar a parte superior da máquina de cortar relva e o saco coletor:

1. Limpe a parte superior com um pano húmido.
2. Limpe as ranhuras de ar e o saco coletor com uma escova macia (não utilize objetos pontiagudos).

Certifique-se que a superfície e os contactos da bateria e do carregador da bateria estão sempre limpos e secos antes de ligar o carregador.

Não utilize água corrente.

→ Limpe os contactos e as peças em plástico com um pano macio e seco.

5. ARMAZENAMENTO

Colocação fora de serviço:

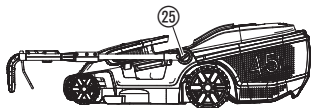

O produto tem de ser guardado num local não acessível a crianças.

1. Rode a chave de segurança para a posição **0** e retire-a.
2. Remova a bateria.
3. Carregue a bateria.
4. Limpe a máquina de cortar relva, a bateria e o carregador (ver o capítulo 4. MANUTENÇÃO).
5. Para que a máquina ocupe menos espaço quando arrumada, desaperte os bloqueios (25) até conseguir rebater o estribo facilmente.
Certifique-se de que o cabo não fica entalado entre o estribo e a máquina de cortar relva.
6. Guarde a máquina de cortar relva, a bateria e o carregador da bateria num local seco, fechado e protegido da geada.

Eliminação:

(conforme a RL2012/19/UE)



O produto não pode ser colocado no lixo doméstico normal. Tem de ser eliminado de acordo com as regras ambientais locais em vigor.

IMPORTANTE!

Elimine o produto no centro de recolha e reciclagem da sua área de residência.

Eliminação da bateria:



Li-ion

A bateria GARDENA contém células de iões de lítio, que no final da sua vida útil devem ser separadas do lixo doméstico normal.

IMPORTANTE!

Elimine as baterias no centro de recolha e reciclagem da sua área de residência.

1. Descarregue totalmente as células de iões de lítio (contacte a assistência GARDENA).
2. Proteja os contactos das células de iões de lítio contra curto-circuito.
3. Elimine as células de iões de lítio corretamente.

6. ELIMINAÇÃO DE AVARIAS



PERIGO! Lesões no corpo!

Risco de ferimentos por corte caso a máquina de cortar relva arranque acidentalmente.

→ Aguarde que a lâmina se imobilize, remova a chave de segurança e calce as luvas de jardinagem antes de eliminar falhas da máquina de cortar relva.

Trocar a lâmina:



PERIGO! Lesões no corpo!

Risco de ferimentos por corte se a lâmina rodar danificada, empenada, desequilibrada ou com gumes gastos.

→ Não utilize a máquina de cortar relva com a lâmina danificada ou empenada, desequilibrada ou com arestas gastas.



→ Não afie a lâmina.

As peças sobresselentes GARDENA estão disponíveis no seu distribuidor GARDENA ou diretamente na assistência GARDENA.

Utilize apenas lâminas GARDENA originais:

• **Lâmina de substituição GARDENA Art. n.º 4103.**

→ Mandar substituir a lâmina na assistência GARDENA ou num fornecedor autorizado GARDENA.

Problema	Causa possível	Resolução
A máquina de cortar relva não liga	A bateria não está completamente inserida no suporte da bateria.	→ Introduza completamente a bateria no suporte da bateria até ouvir o ruído de encaixe.
	Um LED está desligado.	→ Prima a tecla para ligar/desligar.
	A chave de segurança não está na posição 1 .	→ Rode a chave de segurança para a posição 1 .
	A lâmina está bloqueada.	→ Remova o obstáculo.
O motor está bloqueado e produz ruído	A lâmina está bloqueada.	→ Remova o obstáculo.
	A altura de corte é insuficiente.	→ Ajuste uma altura de corte maior.
Ruídos altos, a máquina de cortar relva chocalha	Os parafusos no motor, de fixação ou na caixa da máquina de cortar relva estão soltos.	→ Mandar reapertar os parafusos num fornecedor autorizado GARDENA ou na assistência GARDENA.
A máquina de cortar relva apresenta um funcionamento irregular ou vibra fortemente	A lâmina está danificada/gasta ou o suporte da lâmina está solto.	→ Mandar reapertar ou substituir a lâmina num fornecedor autorizado GARDENA ou na assistência GARDENA.
	A lâmina está muito suja.	→ Limpe a máquina de cortar relva (ver o capítulo 4. MANUTENÇÃO). Se o problema não ficar resolvido, contacte a assistência GARDENA.
A relva não é cortada uniformemente	A lâmina está gasta ou danificada.	→ A lâmina deve ser trocada pela assistência GARDENA.
	A altura de corte é insuficiente.	→ Ajuste uma altura de corte maior.
LED de erro  no painel de operação pisca	Sobreintensidade de corrente, motor está bloqueado.	→ Retire a bateria e remova o obstáculo.
	Temperatura excessiva.	→ Deixe o produto arrefecer.
LED  de avaria na bateria pisca	Subtensão	→ Carregue a bateria.
	A temperatura da bateria encontra-se fora do intervalo permitido.	→ Utilize a bateria com temperaturas ambiente entre -10 °C e 40 °C.

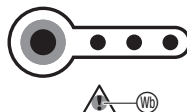
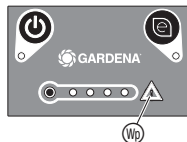

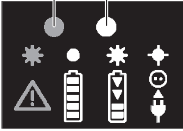
Problema	Causa possível	Resolução
LED de avaria (Wb) na bateria aceso	Falha da bateria/bateria com defeito.	→ Contacte a assistência GARDENA.
A lâmpada de controlo de carregamento (Lc) no carregador não se acende	Carregador ou cabo de carregamento não estão ligados corretamente.	→ Ligue corretamente o carregador e o cabo de carregamento.
		
A lâmpada de controlo de carregamento (Lc) no carregador pisca rapidamente (4 vezes por segundo)	A temperatura da bateria encontra-se fora do intervalo permitido.	→ Utilize a bateria com temperaturas ambiente entre -10 °C e 40 °C.
LED de erro (Wc) no carregador pisca	Falha da bateria.	→ Retire a bateria e verifique se está a utilizar uma bateria original da GARDENA.
LED de erro (Wc) no carregador está aceso	A temperatura no carregador é demasiado alta.	→ Contacte a assistência GARDENA.



NOTA: no caso de outras avarias, contacte o seu centro de assistência GARDENA. As reparações apenas podem ser realizadas por centros de assistência GARDENA e por revendedores especializados, autorizados pela GARDENA.

7. DADOS TÉCNICOS

<i>Máquina de cortar relva a bateria</i>	Unidade	Valor (Art. n.º 5038)
Rotações da lâmina (Normal/Eco)	rpm	3550 / 3200
Largura de corte	cm	37
Ajuste da altura de corte (5 posições)	mm	20 – 60
Volume do saco coletor	l	45
Peso (sem bateria)	kg	14,3
Nível de pressão sonora L_{pA}¹⁾ Incerteza k_{pA}	dB (A)	79,2 3
Nível de potência sonora L_{WA}²⁾: medida / garantida Incerteza k_{WA}	dB (A)	91 / 92 0,5
Vibração no braço e mão a_{vhw}¹⁾ Incerteza k_a	m/s ²	< 2,5 1,5

Método de medição em conformidade com: ¹⁾ EN 60335-2-77 ²⁾ RL 2000/14/EC



NOTA: o nível de vibrações foi medido de acordo com o método de verificação normalizado e pode ser usado para a comparação de ferramentas elétricas. Este valor também pode ser usado para a avaliação preliminar da exposição. O nível de vibrações pode variar durante a utilização propriamente dita da ferramenta elétrica.

Bateria do sistema / Bateria smart BLi-40	Unidade	Valor (Art. n.º 9842/19090)	Valor (Art. n.º 9843/19091)
Tensão máx. da bateria	V (AC)	40 (a tensão inicial máx. sem carga da bateria é de 40 V, a tensão nominal é de 36 V)	40 (a tensão inicial máx. sem carga da bateria é de 40 V, a tensão nominal é de 36 V)
Capacidade da bateria	Ah	2,6	4,2
Tempo de carregamento da bateria 80 % / 100 % (aprox.)	min.	65 / 90	105 / 140

Carregador da bateria QC40	Unidade	Valor (Art. n.º 9845)
Tensão de rede	V (AC)	230
Frequência de rede	Hz	50
Potência	W	100
Tensão de saída	V (DC)	42
Corrente máx. de saída	A	1,8

8. ACESSÓRIOS

Acumulador de substituição GARDENA BLi-40/100; BLi-40/160	Bateria para tempo de funcionamento adicional ou para troca.	Art. n.º 9842/9843
Bateria smart GARDENA BLi-40/100; BLi-40/160	Bateria smart para o sistema smart.	Art. n.º 19090/19091
GARDENA Carregador da bateria QC40	Para o carregamento de baterias GARDENA BLi-40.	Art. n.º 9845
Lâmina de substituição GARDENA	Para substituir lâminas gastas.	Art. n.º 4103

9. ASSISTÊNCIA/GARANTIA

Assistência:

Entre em contacto através do endereço presente no verso.

Garantia:

No caso de uma reclamação ao abrigo da garantia, não será cobrada qualquer taxa pelos serviços cobrados.

A GARDENA Manufacturing GmbH oferece uma garantia de dois anos (em vigor a partir da data de compra) para este produto. Esta garantia inclui todos os defeitos significativos do produto que possam ser comprovados como defeitos de material ou de fabrico. A garantia será cumprida com o fornecimento de um produto de substituição em bom estado, desde que as seguintes condições sejam respeitadas:

- O produto foi utilizado para os fins a que se destina, de acordo com as recomendações nas instruções de funcionamento.
- Nem o proprietário nem terceiros tentaram reparar o produto.

Esta garantia do fabricante não afeta direitos de garantia contra o concessionário.

Para a solução de problemas, contacte o nosso departamento de assistência (informações de contato no verso). Não é permitido enviar-nos um produto sem acordo prévio.

Peças de desgaste:

A lâmina e as rodas são peças de desgaste e estão, por isso, excluídas da garantia.

DE Produkthaftung

Wir weisen ausdrücklich darauf hin, dass wir in Übereinstimmung mit dem Produkthaftungsgesetz nicht für Schäden haften, die durch unsere Produkte entstehen, wenn diese unsachgemäß und nicht durch einen von uns autorisierten Servicepartner repariert wurden oder wenn keine Original GARDENA Teile oder von uns zugelassene Teile verwendet wurden.

EN Product liability

In accordance with the German Product Liability Act, we hereby expressly declare that we accept no liability for damage incurred from our products where said products have not been properly repaired by a GARDENA-approved service partner or where original GARDENA parts or parts authorised by GARDENA were not used.

FR Responsabilité

Conformément à la loi relative à la responsabilité du fait des produits défectueux, nous déclarons expressément par la présente que nous déclinons toute responsabilité pour les dommages résultant de nos produits, si lesdits produits n'ont pas été correctement réparés par un partenaire d'entretien agréé GARDENA ou si des pièces d'origine GARDENA ou des pièces agréées GARDENA n'ont pas été utilisées.

NL Productaansprakelijkheid

Conform de Duitse wet inzake productaansprakelijkheid verklaren wij hierbij uitdrukkelijk dat wij geen aansprakelijkheid aanvaarden voor schade ontstaan uit onze producten waarbij deze producten niet zijn gerepareerd door een GARDENA-erkende servicepartner of waarbij geen originele GARDENA-onderdelen of onderdelen die door GARDENA zijn goedgekeurd zijn gebruikt.

SV Produktsvar

I enlighet med tyska produktansvarslagar förklarar vi härmed uttryckligen att vi inte åtar oss något ansvar för skador som orsakas av våra produkter där produkterna inte har genomgått korrekt reparation från en GARDENA-godkänd servicepartner eller där originaldelar från GARDENA eller delar godkända av GARDENA inte använts.

DA Produktsvar

I overensstemmelse med den tyske produktansvarslav erklærer vi hermed udtrykkeligt, at vi ikke påtager os noget ansvar for skader på vores produkter, hvis de pågældende produkter ikke er blevet repareret korrekt af en GARDENA-godkendt servicepartner, eller hvor der ikke er brugt originale GARDENA-reservedele eller godkendte reservedele fra GARDENA.

FI Tuotevastuu

Saksan tuotevastuulain mukaisesti emme ole vastuussa laitteiden vaurioista, jos korjauksia ei ole tehnyt GARDENAn hyväksymä huoltoliike tai jos niiden syynä on muiden kuin alkuperäisten GARDENA-varaosien tai GARDENAn hyväksymien varaosien käyttö.

IT Responsabilità del prodotto

In conformità con la Legge tedesca sulla responsabilità del prodotto, con la presente dichiariamo espressamente che decliniamo qualsiasi responsabilità per danni causati dai nostri prodotti qualora non siano stati correttamente riparati presso un partner di assistenza approvato GARDENA o laddove non siano stati utilizzati ricambi originali o autorizzati GARDENA.

ES Responsabilidad sobre el producto

De acuerdo con la Ley de responsabilidad sobre productos alemana, por la presente declaramos expresamente que no aceptamos ningún tipo de responsabilidad por los daños ocasionados por nuestros productos si dichos productos no han sido reparados por un socio de mantenimiento aprobado por GARDENA o si no se han utilizado piezas originales GARDENA o piezas autorizadas por GARDENA.

PT Responsabilidade pelo produto

De acordo com a lei alemã de responsabilidade pelo produto, declaramos que não nos responsabilizamos por danos causados pelos nossos produtos, caso os tais produtos não tenham sido devidamente reparados por um parceiro de assistência GARDENA aprovado ou se não tiverem sido utilizadas peças GARDENA originais ou peças autorizadas pela GARDENA.

PL Odpowiedzialność za produkt

Zgodnie z niemiecką ustawą o odpowiedzialności za produkt, niniejszym wyraźnie oświadczamy, że nie ponosimy żadnej odpowiedzialności za szkody poniesione na skutek użytkowania naszych produktów, w przypadku gdy naprawa tych produktów nie była odpowiednio przeprowadzana przez zatwierdzonego przez firmę GARDENA partnera serwisowego lub nie stosowano oryginalnych części GARDENA albo części autoryzowanych przez tę firmę.

HU Termékszavatosság

A németországi termékszavatossági törvénnyel összhangban ezzel nyomatékosan kijelentjük, hogy nem vállalunk felelősséget a termékeinkben keletkezett olyan károkért, amelyek valamely GARDENA által jóváhagyott szervizpartner által nem megfelelően végzett javításból adódtak, vagy amely során nem eredeti GARDENA alkatrészeket vagy a GARDENA által jóváhagyott alkatrészeket használtak fel.

CS Odpovědnost za výrobek

V souladu s německým zákonem o odpovědnosti za výrobek tímto výslovně prohlašujeme, že nepřijímáme žádnou odpovědnost za poškození vzniklá na našich výrobcích, kdy zmíněné výrobky nebyly řádně opraveny schváleným servisním partnerem GARDENA nebo kdy nebyly použity originální náhradní díly GARDENA nebo náhradní díly autorizované společností GARDENA.

SK Zodpovednosť za produkt

V súlade s nemeckými právnymi predpismi upravujúcimi zodpovednosť za výrobok týmto výslovne prehlasujeme, že nenesieme žiadnu zodpovednosť za škody spôsobené našimi výrobkami, v prípade ktorých neboli náležité opravy vykonané servisným partnerom schváleným spoločnosťou GARDENA alebo neboli použité diely spoločnosti GARDENA alebo diely schválené spoločnosťou GARDENA.

EL Ευθύνη προϊόντος

Σύμφωνα με τον γερμανικό νόμο περί Ευθύνης για τα Προϊόντα, με το παρόν δηλώνουμε ρητώς ότι δεν αποδεχόμαστε καμία ευθύνη για τυχόν ζημιές που προκύπτουν από τα προϊόντα μας εάν αυτά δεν έχουν επισκευαστεί σωστά από κάποιον εγκεκριμένο συνεργάτη επισκευών της GARDENA ή εάν δεν έχουν χρησιμοποιηθεί αυθεντικά εξαρτήματα GARDENA ή εξαρτήματα εγκεκριμένα από την GARDENA.

SL Odgovornost proizvajalca

V skladu z nemškimi zakoni o odgovornosti za izdelke, izrecno izjavljajo, da ne sprejemamo nobene odgovornosti za škodo, ki jo povzročijo naši izdelki, če teh niso ustrezno popravili GARDENINI odobreni servisni partnerji ali pri tem niso bili uporabljeni originalni GARDENINI nadomestni deli ali GARDENINIMI homologiranimi nadomestnimi deli.

HR Pouzdanost proizvoda

Sukladno njemačkom zakonu o pouzdanosti proizvoda, ovime izričito izjavljujemo kako ne prihvaćamo nikakvu odgovornost za oštećenja na našim proizvodima nastala uslijed neispravnog popravka od strane servisnog partnera kojeg odobrava GARDENA ili uslijed nekorištenja originalnih GARDENA dijelova ili dijelova koje odobrava GARDENA.

RO Răspunderea pentru produs

În conformitate cu Legea germană privind răspunderea pentru produs, declarăm în mod expres prin prezentul document că nu acceptăm nicio răspundere pentru defecțiunile suferite de produsele noastre atunci când acestea nu au fost reparate în mod corect de un atelier de service partener, aprobat de GARDENA, sau când nu au fost utilizate piese GARDENA originale sau piese autorizate de GARDENA.

BG Отговорност за вреди, причинени от стоки

Съгласно германския Закон за отговорността за вреди, причинени от стоки, с настоящото изрично декларираме, че не носим отговорност за щети, причинени от нашите продукти, ако те не са били правилно ремонтирани от одобрен от GARDENA сервиз или ако не са използвани оригинални части на GARDENA или части, одобрени от GARDENA.

ET Tootevastutus

Vastavalt Saksamaa tootevastutusseadusele deklareerime kaesolevaga selgesõnaliselt, et me ei kannu mingisugust vastutust meie toodetest tingitud kahjude eest, kui need tooted ei ole korrektselt parandatud GARDENA heakskiidetud hoolduspartneri poolt või kui parandamisel ei ole kasutatud GARDENA originaalosi või GARDENA volitatud osi.

LT Gaminio patikimumas

Mes aiškiai pareiškiame, kad, atsižvelgiant į Vokietijos gaminių patikimumo įstatymą, neprisiimame atsakomybės dėl bet kokios žalos, patirtos dėl mūsų gaminių, jeigu jie buvo netinkamai taisomi arba jų dalys buvo pakeistos neoriginaliomis GARDENA dalimis ar nepatvirtintomis dalimis, arba jeigu remonto darbai buvo atliekami ne GARDENA techninės priežiūros centro specialistų.

LV Atbildība par produkcijas kvalitāti

Saskaņā ar Vācijas likumu par atbildību par produkcijas kvalitāti ar šo mēs paziņojam, ka neuzņemamies atbildību par bojājumiem, kas radušies, lietojot mūsu izstrādājumus, kuru remontu nav veicis uzņēmuma GARDENA apstiprināts apkopes partneris vai kuru remontam netika izmantotas oriģinālās GARDENA detaļas vai detaļas, kuru lietošanu apstiprinājis uzņēmums GARDENA.

<p>DE EU-Konformitätserklärung</p> <p>Der Unterzeichner, Husqvarna AB, 561 82 Huskvarna, Schweden, bescheinigt hiermit, dass die nachstehend aufgeführten Geräte bei Verlassen des Werks die harmonisierten EU-Leitlinien, EU-Normen für Sicherheit und besondere Normen erfüllen. Dieses Zertifikat verliert seine Gültigkeit, wenn die Geräte ohne unsere Genehmigung verändert werden.</p>	<p>HU EK megfeleléségi nyilatkozat</p> <p>Alulírott Husqvarna AB, 561 82 Huskvarna, Svédország ezzel tanúsítja, hogy az alábbiakban leírt egységek a gyár elhagyásakor megfeleltek a harmonizált uniós előírásoknak és biztonsági és termékspecifikus szabványoknak. Ez a tanúsítvány érvényes veszt, ha az egységeket jóváhagyásunk nélkül átalakítják.</p>
<p>EN EC Declaration of Conformity</p> <p>The undersigned, Husqvarna AB, 561 82 Huskvarna, Sweden, hereby certifies that, when leaving our factory, the units indicated below are in accordance with the harmonised EU guidelines, EU standards of safety and product specific standards. This certificate becomes void if the units are modified without our approval.</p>	<p>CS Prohlášení o shodě ES</p> <p>Niže uvedená společnost Husqvarna AB, 561 82 Huskvarna, Švédsko, tímto potvrzuje, že při opuštění naší továrny jsou jednotky uvedené níže v souladu s harmonizačními pokyny EU, standardy EU ohledně bezpečnosti a specifickými produktovými standardy. Tento certifikát pozbyvá platnosti, pokud dojde k úpravě jednotek bez našeho schválení.</p>
<p>FR Déclaration de conformité CE</p> <p>Le constructeur, soussigné : Husqvarna AB, 561 82 Huskvarna, Suède, déclare qu'à la sortie de ses usines le matériel neuf désigné ci-dessous était conforme aux prescriptions des directives européennes énoncées ciaprès et conforme aux règles de sécurité et autres règles qui lui sont applicables dans le cadre de l'Union européenne. Toute modification apportée à cet appareil sans notre accord annule la validité de ce certificat.</p>	<p>SK EÚ vyhlásenie o zhode</p> <p>Dolu podpísaná spoločnosť Husqvarna AB, 561 82 Huskvarna, Švédsko týmto osvedčuje, že nižšie uvedené jednotky boli v súlade s harmonizačnými usmerneniami EÚ, normami EÚ v oblasti bezpečnosti a špecifickými normami týkajúcimi sa produktu v čase opustenia výrobného závodu. Toto osvedčenie stráca platnosť, ak boli jednotky zmenené bez nášho súhlasu.</p>
<p>NL EG-conformiteitsverklaring</p> <p>De ondergetekende, Husqvarna AB, 561 82 Huskvarna, Zweden, verklaart hierbij dat de producten die hieronder staan vermeld, wanneer ze onze fabriek verlaten, in overeenstemming zijn met de geharmoniseerde Europese richtlijnen, EU-normen voor veiligheid en productspecifieke normen. Dit certificaat vervalt als de producten worden aangepast zonder onze toestemming.</p>	<p>EL Δήλωση Συμμόρφωσης EK</p> <p>Η υπογεγραμμένη εταιρεία, Husqvarna AB, 561 82 Huskvarna, Σουηδία, πιστοποιεί ότι, κατά την έξοδο από το εργοστάσιο, οι μονάδες που αναφέρονται κατωτέρω συμμορφώνονται με τις ευρωπαϊκές οδηγίες ΕΕ, τα πρότυπα ασφαλείας της ΕΕ και τα συγκεκριμένα πρότυπα προϊόντος. Αυτό το πιστοποιητικό καθίσταται άκυρο εάν οι μονάδες έχουν τροποποιηθεί χωρίς την έγκρισή μας.</p>
<p>SV EG-försäkran om överensstämmelse</p> <p>Undertecknad firma Husqvarna AB, 561 82 Huskvarna, Sverige, intygar härmed att nedan nämnda produkter, när de lämnar vår fabrik, överensstämmer med EU:s riktlinjer, EU:s säkerhetsstandarder och produktspecifika standarder. Detta intyg skall ogiltigförklaras om produkten ändras utan vårt godkännande.</p>	<p>SL Izjava ES o skladnosti</p> <p>Spodaj podpisana, Husqvarna AB, 561 82 Huskvarna, Švedska, s to izjavo potrjuje, da je bila spodaj navedena enota ob izhodu iz tovarne skladna z usklajalnimi smernicami EU, standardi EU za varnost in standardi, specifičnimi za izdelek. Izjava postane neveljavna v primeru neodobrene spremembe enote.</p>
<p>DA EU-øverensstemmelseserklæring</p> <p>Undertegnede, Husqvarna AB, 561 82 Huskvarna, Sverige erklærer hermed, at nedenfor anførte enheder er i overensstemmelse med de harmoniserede EU-retningslinjer, EU-standarder for sikkerhed og produktspecifikke standarder, når de forlader fabrikken. Denne erklæring ugyldiggøres, hvis enhederne ændres uden vores godkendelse.</p>	<p>HR Izjava o uskladenosti EZ</p> <p>Niže potpisana Husqvarna AB, 561 82 Huskvarna, Švedska, ovime potvrđuje kako su u nastavku navedene jedinice prilikom napuštanja tvornice bile u skladu s uskladenim smjernicama EU, EU sigurnosnim standardima i standardima specifičnima za proizvod. Ova certifikacija poništava se ako se jedinice izmjenjuju bez odobrenja.</p>
<p>FI EY-vaatimustenmukaisuusvakuutus</p> <p>Husqvarna AB, 561 82 Huskvarna, Ruotsi, vakuuttaa täten, että alla mainitut laitteet ovat tehtaalta lähtiesään yhdenmukaiset EU-säännösten, EU:n turva-standardien ja tuotekohtaisten standardien mukaisia. Tämä vakuutus mitätöityy, jos laitteita muokataan ilman hyväksyntäämme.</p>	<p>RO Declarație de conformitate CE</p> <p>Subscrisa, Husqvarna AB, 561 82 Huskvarna, Suedia, certifică prin prezenta că, la momentul ieșirii din fabrica noastră, unitățile indicate mai jos sunt în conformitate cu directivele UE armonizate, cu standardele UE de siguranță și cu standardele specifice ale produsului. Prezentul certificat devine nul dacă unitățile sunt modificate fără aprobarea noastră.</p>
<p>IT Dichiarazione di conformità CE</p> <p>La sottoscritta Husqvarna AB, 561 82 Huskvarna, Svezia, certifica che il prodotto qui di seguito indicato, nei modelli da noi commercializzati, è conforme alle direttive armonizzate UE nonché agli standard di sicurezza UE e agli standard specifici di prodotto. Qualunque modifica apportata al prodotto senza nostra specifica autorizzazione invalida la presente dichiarazione.</p>	<p>BG Декларация за съответствие на ЕО</p> <p>С настоящото долуподписаната, Husqvarna AB, 561 82 Huskvarna, Швеция, удостоверява, че при напускане на фабриката модулите, посочени по-долу, са в съответствие с хармонизираните директиви на ЕС, стандартите на ЕС за безопасност и специфичните за продукта стандарти. Този сертификат става невалиден, ако модулите са променени без нашето одобрение.</p>
<p>ES Declaración de conformidad CE</p> <p>El abajo firmante, Husqvarna AB, 561 82 Huskvarna, Suecia, certifica por la presente que, cuando salen de la fábrica, las unidades indicadas a continuación cumplen las normas de armonización de la UE, las normas de la UE sobre seguridad y las normas específicas del producto. Este certificado quedará sin efecto si se modifican las unidades sin nuestra autorización.</p>	<p>ET EÜ vastavusdeklaratsioon</p> <p>Allkirjutatu Husqvarna AB, 561 82 Huskvarna, Rootsi, kinnitab käesolevaga, et tehased väljulehit vastavad alpool nimetatud seadmed harmoneeritud EL-i suunistele, EL-i ohutusstandarditele ja tootele eriomastele standarditele. See vastavuskinnitus kaotab kehtivuse, kui seadet muudetakse ilma meie heakskiuduta.</p>
<p>PT Declaração de conformidade CE</p> <p>O abaixo assinado, Husqvarna AB, 561 82 Huskvarna, Suécia, certifica por este meio que, ao sair da nossa fábrica, as unidades indicadas acima estão em conformidade com as diretivas uniformizadas da UE, os padrões de segurança da UE e os padrões específicos do produto. Este certificado deixa de ser válido se as unidades forem modificadas sem a nossa aprovação.</p>	<p>LT EB atitikties deklaracija</p> <p>Husqvarna AB, 561 82 Huskvarna, Sweden, garantuoja, kad iš gamyklos siunčiami toliau nurodyti įrenginiai atitinka suderintus EB reikalavimus, EB saugos ir konkretaus gaminio standartus. Pakaitus gaminį be mūsų patvirtinimo, nautraikiamas šio sertifikato galiojimas.</p>
<p>PL Deklaracja zgodności WE</p> <p>Niżej podpisany przedstawiciel firmy Husqvarna AB, 561 82 Huskvarna, Szwecja, niniejszym oświadcza, że podane poniżej wyroby opuszczonej fabrykę są zgodne z harmonizowanymi normami UE oraz z obowiązującymi w UE przepisami bezpieczeństwa i normami dotyczącymi danego produktu. Modyfikacja wyrobów bez naszej zgody powoduje unieważnienie niniejszego certyfikatu.</p>	<p>LV EK atbilstības deklarācija</p> <p>Uzņēmums Husqvarna AB, 561 82 Huskvarna, Zviedrija, ar parakstu apliecina, ka tālāk minētās vienības, pametot rūpnīcā, atbilst saskatotajām ES vadlīnijām, ES drošības standartiem un izstrādājuma specifiskajiem standartiem. Šis sertifikāts tiek anulēts, ja šīs vienības tiek modificētas bez mūsu apstiprinājuma.</p>

Produktbezeichnung: Description of the product: Désignation du produit : Beschrijving van het product: Beskrivning av produkten: Beskrivelse af produktet: Tuoteen kuvaus: Descrizione del prodotto: Descripción del producto: Descrição do produto: Opis produktu: A termék leírása: Popis výrobku: Popis proizvoda: Περιγραφή του προϊόντος: Opis izdelka: Opis proizvoda: Descrição produsului: Описание на продукта: Toote kirjeldus: Gaminio aprašas: Izstrādājuma apraksts:	Akku-Rasenmäher Battery Lawnmower Tondeuse sur batterie Accu-grasmaaier Accu-gräsklippare Accu-plæneklipper Akkukäyttöinen ruohonleikkuri Rasaerba a batteria Cortacésped de batería recargable Máquina de cortar relva a bateria Akkumulatorowe kosiarki do trawy Akkumulátoros fűnyíró Akkumulátorová sekačka na trávník Акумулаторова косачка Χλοοκοπτικό μπαταρίας Akkumulatorska kosilnica Baterijska kosilica za travu Mašinā de tuns iarbā Акумулаторна косачка Akuga muuniliduk Akkumulātorinė pjėvjuvė Ar akumulatoru darbināms zāles plėvėjs	Schall-Leistungspegel: Noise level: Niveau sonore : Geluidsnonere : Ljudnivá: Støjniveau: Äänitaso: Livello acustico: Nivel de ruido: Nivel de ruído: Poziom hałas: Zajszint: Hladina hluku: Hladiny hluku: Επίπεδο θορύβου: Raven zvočne moči: Razina buke: Nivel de zgomot: Ниво на шум: Műratase: Triukšmo lygis: Trokšņa līmenis :	gemessen/ garantiert measured/ guaranteed mesuré/ garanti gemeten/ gegarandeerd uppmätt/ garanterad mält/ garanteret mitattu/ taattu misurato/ garantito medido/ garantizado medido/ garantido zmierzony/ gwarantowany mért/ garantált namerané/ zaručená namerané/zaručeno μετρημένο/ εγγυημένο izmerjena/ zagotovljena mjerena/ zajamčena măsurat/ garantat измерено/ гарантирано mõdetud/ garanteeritud išmatuotas/ garantuojamas mēritais/ garantētais
Produkttyp: Product type: Type de produit : Producttype: Produkttyp: Produkttyp: Tuotetyyppi: Tipo di prodotto: Tipo de pro- ducto: Tipo de produto: Typ produktu: Terméktípus: Druh výrobku: Typ produktu: Τύπος προϊόντος: Vrsta izdelka: Vrsta proizvoda: Tip produs: Тип продукт: Tootetüüp: Gaminio tipas: Produkta veids:	Artikelnummer: Article number: Référence : Artikelnummer: Artikelnummer: Tuotenumero: Codice articolo: Referencia: Número de referència: Numer katalogowy: Cikkszámok: Objednací číslo: Objednávacie číslo: Кодовόс είδους: Številka izdelka: Kataloški broj: Cod articol: Артикул номер: Artiklinumber: Dalies numeris: Artikula numurs:	Art. 5038	91 dB(A) / 92 dB(A) Anbringungsjahr der CE-Kennzeichnung: Year of CE marking: Année d'apposition du marquage CE : Installatiejaar van de CE-aanduiding: Märkningsår: CE-Märkningsår: CE-merkin kiinnitysvoosi: Anno di applicazione della certificazione CE: Colocação del distintivo CE: Ano de marcação pela CE: Rok nariadenia oznakovania CE: CE-jelzés elhelyezésének éve: Rok umístění značky CE: Rok udelenia značky CE:
PowerMax Li-40/37	5038		
EU-Richtlinien: EC-Directives: Directives CE : EG-richtlijnen: EU-direktiv: EF-direktiver: EY-direktiivit: Direttive UE: Directiva CE: Diretivas CE: Dyrektywy WE: EK-irányelvek: Předpisy ES: Smernice EU: Οδηγίες EK: Direktive EU: EC direktive: Directive CE: Директиви на ЕО: EU direktiivid:	EB direktivos: EK direktivas: 2006/42/EC 2014/30/EC 2000/14/EC 2011/65/EC Ladegerät / Charger: 2014/35/EC 2014/30/EG 2011/65/EG Batterie / Battery: 2014/35/EC 2014/30/EG 2011/65/EG		2017
Harmonisierte EN-Normen / Harmonised EN: EN ISO 12100 EN 60335-1 EN 60335-2-77	Batterie / Battery: IEC 62133 Ladegerät / Charger: IEC 60335-1 IEC 60335-2-29		
Hinterlegte Dokumentation: GARDENA Technische Dokumentation, M. Kugler 89079 Ulm Deposited Documentation: GARDENA Technical Documentation, M. Kugler 89079 Ulm Documentation déposée: Documentation technique GARDENA, M. Kugler 89079 Ulm	Konformitätsbewertungsverfahren: Nach 2000/14/EG Art. 14 Anhang VI Conformity Assessment Procedure: according to 2000/14/EC Art.14 Annex VI Procédure d'évaluation de la conformité : Selon 2000/14/CE art. 14 Annexe VI		 Reinhard Pompe Vice President

