

EasyCut Li-18/23 R
Art. 9823

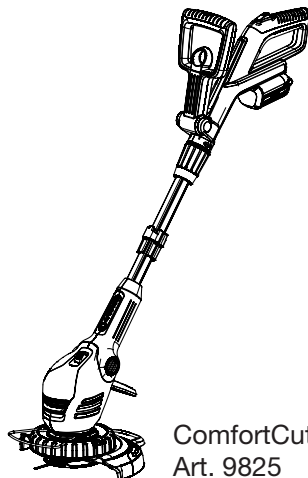

ComfortCut Li-18/23 R
Art. 9825

DE Betriebsanleitung
Accu-Turbotrimmer

EN Operating Instructions
Accu Turbotrimmer

FR Mode d'emploi
Coupe-bordures à batterie

NL Gebruiksaanwijzing
Accu-Turbotrimmer

SV Bruksanvisning
Accu-Turbotrimmer

DA Brugsanvisning
Accu-turbotrimmer

FI Käyttöohje
Accu-turbotrimmeri

NO Bruksanvisning
Batteri-turbotrimmer

IT Istruzioni per l'uso
Turbotrimmer a batteria

ES Instrucciones de empleo
Recortabordes con accu

PT Manual de instruções
Aparador de relva Accu-Turbotrimmer

PL Instrukcja obsługi
Podkaszarka akumulatorowa

HU Használati utasítás
Akkumulátoros damilos
fűszegélynyíró

CS Návod k obsluze
Akumulátorový turbotrimmer

SK Návod na obsluhu
Akumulátorový turbotrimmer

EL Οδηγίες χρήσης
Επαναφορτιζόμενο κοιρευτικό
πετονάκι

RU Инструкция по эксплуатации
Аккумуляторный турботриммер

SL Navodilo za uporabo
Akumulatorski turbo trimmer obrezovalnik

HR Upute za uporabu
Baterijski turbo trimer za travu

SR/ BS Uputstvo za rad
Baterijska turbo trimer-kosilica

UK Інструкція з експлуатації
Акумуляторний турботриммер

RO Instrucțiuni de utilizare
Turbotrimmer cu baterie

TR Kullanma Kılavuzu
Akülü Turbo Tirpan

BG Инструкция за експлоатация
Акумулаторен Турботриммер

SQ Manual përdorimi
Kositëse bari turbo me bateri

ET Kasutusjuhend
Akuga turbotrimmer

LT Eksploatavimo instrukcija
Akumuliatorinė turbo žoliapjovė

LV Lietošanas instrukcija
Turbotrimmeris ar akumulatoru

GARDENA EasyCut Li-18/23 R, ComfortCut Li-18/23 R

1. Указания за безопасност	253
2. Монтаж	255
3. Въвеждане в експлоатация	257
4. Обслужване	258
5. Съхранение	260
6. Техническо обслужване	260
7. Отстраняване на повреди	261
8. Допълнителни аксесоари	262
9. Технически данни	262
10. Сервиз/Гаранция	263

Превод на оригиналната инструкция.

Не използвайте уреда, ако сте изморен, болен или сте под влиянието на алкохол, наркотични вещества или медикаменти.



Този продукт може да се използва от деца на възраст от 8 години и по-големи и лица с намалени физически, сетивни или умствени способности или липса на опит и познания, когато те са под над-

зор или са били инструктирани относно безопасната употреба на продукта и разбират произтичащите от това рискове. Деца не трябва да играят с продукта. Почистване и потребителска техническа поддръжка не трябва да се извършва от деца без надзор. Препоръчваме използването на продукта да се извършва от лица над 16 годишна възраст.

Употреба по предназначение:

Турбо-тримера GARDENA е предназначен за подравняване и косене на зелени и тревни площи в частни домове и градини. Не се разрешава използване на тримера на обществени места, паркове, спортни площадки, пътища, в селското и горско стопанство.

ОПАСНОСТ! Поради опасност от нараняване, турбо-тримера GARDENA не трябва да се използва за подрязване на живи плетове или за раздробяване на компост.

1. Указания за безопасност

→ Спазвайте указанията за техника на безопасност отбелязани върху турбо-тримера.

Важно!

Прочетете внимателно инструкцията за експлоатация и я запазете за бъдещи справки.

Символи върху продукта:



ВНИМАНИЕ!

→ Преди да започнете работа прочетете инструкцията за експлоатация!



ОПАСНОСТ!

→ Пазете тримера от дъжд и влага!

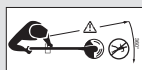

ОПАСНОСТ!

Нараняване на трети лица!

→ Трети лица не трябва да се намират в опасната зона!



ОПАСНОСТ!

Нараняване на очите и ушите!
→ Носете защитни очила и антифони!

Проверка преди всяка употреба

→ Преди всяка употреба направете визуална проверка на турбо-тримера.

→ Проверете дали вентилационните отвори са чисти.

Не използвайте тримера, когато същият е повреден или когато защитните приспособления (граничен прекъсвач, защитен капак) и/или носача на ножа са повредени или износени.

→ Никога не работете без защитни приспособления.

→ Преди началото на работата проверете тревната площ, която ще косите. Отстранете намиращите се там чужди тела и внимавайте по време на работа за чужди тела (напр. клони, въжета, телове, камъни...).

→ Ако все пак по време на работа се натъкнете на препятствие, изключете тримера и извадете батерията. Отстранете препятствието; проверете тримера за евентуални повреди и при необходимост се погрижете да бъде ремонтиран.

Използване / Отговорност



ОПАСНОСТ!
Инструмента има инерционно движение!

→ Пазете ръцете и краката далеч от работната зона, докато ножът не спре!

Този турбо-тример може да стане причина за сериозни наранявания!

→ Използвайте турбо-тримера съгласно целта за използване дадена в тази инструкция за експлоатация.

Вие носите отговорност за безопасността в зоната за работа (радиус 2 метра).

→ Внимавайте за това, в близост до опасната зона (радиус 15 м) да не се намират други лица (особено деца) и животни.

Опасност! При носене на антифони и от шумът на уреда може да не забележите, когато се приближават хора.

След употреба свалете батерията, и редовно проверявайте тримера за повреди – особено носача на ножа и ако е необходимо отремонтирайте съгласно предписанията.

→ Носете защитни очила!

→ За да предпазите краката си, носете здрави обувки и дълъг панталон. Дръжте пръстите и ходилата далеч от пластмасовия нож – особено при въвеждане в експлоатация!

→ Внимавайте по време на работа винаги да сте върху сигурна, стабилна основа и винаги пазете равновесие.

Внимавайте при движение назад.
Опасност от препъване!

→ Работете само при дневна светлина или в условията на добра видимост.

→ Не се преуморявайте. За да избегнете преумора, сменяйте работната позиция и се погрижете да има достатъчно почивки. Това прави възможен по-добрия контрол над електроинструмента в непредвидени ситуации.

Прекъсване на работата

→ Никога не оставяйте тримера без надзор на мястото за работа.

→ Ако прекъснете работа, извадете батерията и оставете тримера на безопасно място.

→ Ако е необходимо да прекъснете работа, за да се преместите на друг работен участък, непременно изключете тримера, изчакайте

пълното спиране на работещия инструмент и извадете батерията. Носете тримера за допълнителната дръжка.

Съблюдавайте влиянието на околната среда

→ Запознайте се с околната среда и внимавайте за възможни опасности, които можете да не чуete заради шума на инструмента.

→ Никога не използвайте тримера при опасност от буря, дъжд или на влажна, мокра местност.

→ Не работете с тримера директно до или във водоеми (басейни, потоци или градински езера).

Безопасност на акумулаторите

→ Спазвайте указанията за безопасност върху акумулаторната батерия.



ОПАСНОСТ ОТ ПОЖАР!
Късо съединение!

→ Не съединявайте на късо с метални части контактите на акумулаторната батерия.



ОПАСНОСТ ОТ ПОЖАР!

По време на процеса на зареждане батерията, която зареждате трябва да бъде върху незапалима, устойчива на висока температура и непроводима повърхност. Дръжте далеч от зарядното устройство и батерията разяждащи, горими и леснозапалими материали. Не покривайте зарядното устройство и батерията по време на процеса на зареждане. Незабавно изключете зарядното устройство при поява на дим или огън.

Като зарядно устройство може да се използва само оригиналното зарядно устройство GARDENA. При използване на други зарядни устройства могат да бъдат повредени акумулаторите и дори да се стигне до пожари.



ОПАСНОСТ ОТ ЕКСПЛОЗИЯ!

Пазете сменяема батерия от високи температури и огън. Не ги поставяйте върху горещи тела или излагайте продължително време на силни слънчеви лъчи.



Не използвайте зарядното устройство на открито.

→ Не излагайте зарядното устройство на влага.

Използвайте батерията само при температура на околната среда между 0 °C до + 40 °C.

Неизправна батерия трябва да бъде изхвърлена съгласно разпоредбите. Тя не трябва да бъде изпращана по пощата. Моля, за повече информация се обръщайте към местните служби за отстраняване на отпадъците.

Зарядното устройство трябва редовно да се проверява за признаци за повреди и остаряване (износване) и трябва да бъде използвано само в безупречно състояние.

Включеното зарядно устройство може да се използва само за зареждане на включените в доставката батерии.

Батерии, които не са предназначение за зареждане, да не се зареждат с това зарядно устройство (опасност от пожар).

Тримерът не трябва да се включва по време на зареждането.

Зареждайте акумулаторните батерии само при температура между 0 °C до 45 °C. След голямо натоварване първо оставете батериите да се охладят.

Трябва да бъдат използвани само оригинални GARDENA батерии.

Съхранение

Тримера не трябва да се съхранява при температури над 35 °C или на директна слънчева светлина.

Никога не съхранявайте инструмента за подрязване на трева с прикрепена към него батерия – това ще предотврати неправилна употреба и злополуки.

Не съхранявайте тримера на места със статично електричество.

Опасност! По време на работа този уред образува електромагнитно поле. При определени обстоятелства това поле може да взаимодейства с активни или пасивни медицински импланти. За да се избегне риска от сериозно или смъртоносно нараняване, ние препоръчваме, преди работа с уреда, лицата с медицински импланти да се консултират със своя лекар или производителя на медицинския имплант.

Опасност! Дръжте малки деца далеч по време на монтажа. По време на монтажа малки детайли могат да бъдат погълнати и съществува опасност от задушаване с полиетиленовата опаковка.

2. Монтаж

Монтаж на тримера:



ВНИМАНИЕ!

Ръкохватката може да бъде монтирана, когато кабелът между ръкохватката и дръжката е безупречно състояние. Ако кабелът е повреден, ръкохватката не трябва да се монтира. В този случай се свържете със сервиз на GARDENA.



ВНИМАНИЕ!

Тримерът може да бъде използван само с монтирано защитно приспособление (Ⓜ).

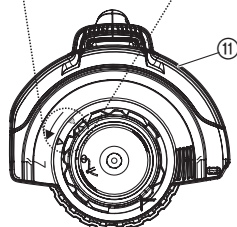
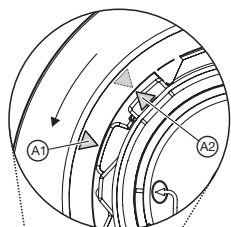
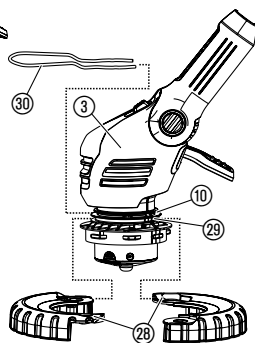
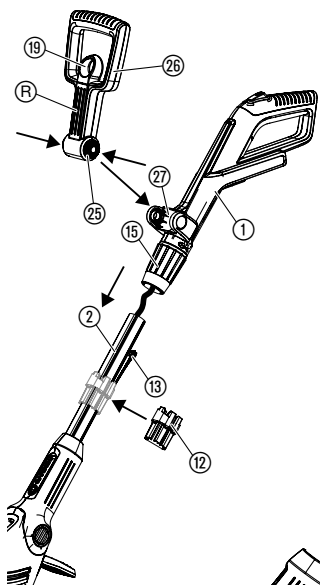

1. Внимателно извадете от опаковката ръкохватката ① заедно с дръжката ②. При това върху кабела не трябва да бъде упражнявана сила на опъване.
2. Уверете се, че пристягащата втулка ⑬ е в отворено положение (*символа ключалка в положение отворено*).
3. Поставете ръкохватката ① върху дръжката ② докато чуе изщракване от фиксирането. При това кабелът не трябва да бъде усукан или прещипан.
4. С издърпване на ръкохватката ① проверете, дали същата е легнала стабилно върху дръжката ②. Монтираните ръкохватка ① и дръжка ② повече не могат да бъдат разединени.
5. Завъртете пристягащата втулка ⑬ (*символа ключалка в положение затворено*).
6. Издърпайте блокировката ⑱ на допълнителната ръкохватка ⑳, натиснете двете заключващи скоби ㉔ на допълнителната ръкохватка ⑳ и ги фиксирайте с каналите ㉕ напред с щракване в гнездото ㉗.
7. **Само за Арт. 9825:** Поставете двете половини на работното колело ㉘ около долния канал ㉙ на главата на тримера ③ и ги заключете докато се фиксират с изщракване.
8. Пъхнете защитната скоба за растения ㉚ отпред в горния канал ⑩ на главата на тримера ③. При това внимавайте работното колело ㉘ да може да се върти свободно (т.е. поставете скобата с извивката нагоре).
9. Поставете защитния капак ⑪ върху главата на тримера ③.
10. Завъртете защитния капак ⑪, докато той може се отвори изцяло (двете стрелки ㉑, ㉒ са една срещу друга).
11. Завъртете защитното приспособление ⑪ обратно на часовниковата стрелка, докато същото се фиксира с изщракване.
12. Леко разтворете приемника ⑫ при отвора и го поставете върху дръжката ②.
13. Поставете до 6 пластмасови ножа ⑬ в приемника ⑫, докато ножовете се притегнат.

В доставката са включени 6 пластмасови ножа и един приемник за резервни ножеве. В приемника могат да бъдат съхранявани до 6 резервни ножа.

За монтажа на ножа в държача на ножа виж

7. Отстраняване на повреди "Смяна на пластмасов нож".

3. Въвеждане в експлоатация

Зареждане на акумулаторите:

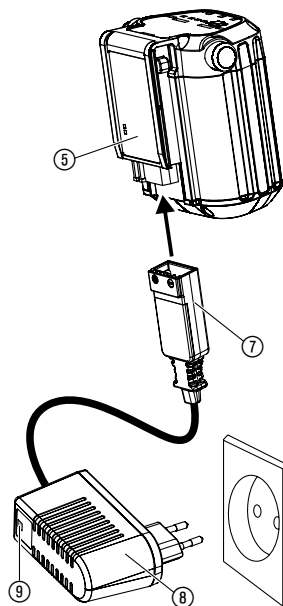
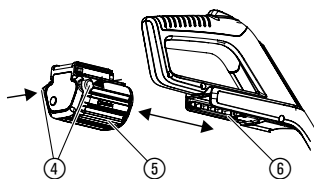

ВНИМАНИЕ!

Свърхнапрежението разрушава акумулаторите и зарядното устройство.

→ Внимавайте за правилното напрежение на електрическата мрежа.

Преди първа употреба, батерията трябва да бъде заредена напълно. Продължителност на зареждане (при разреждени батерии) виж 9. Технически данни.

Литиево-йонните батерии могат да бъдат зареждани при всяко едно състояние и зареждането може да бъде прекъснато по всяко време, без да се навреди на батерията (няма Memory-Effekt).

1. Натиснете двата деблокиращи бутона ④ и извадете батерията ⑤ от гнездото на батерията ⑥ на ръкохватката.
2. Включете кабела за зареждане ⑦ в батерията ⑤.
3. Включете зарядното устройство ⑧ в контакт на електрическата мрежа.

Когато лампичката за контрол на зареждането ⑨ на зарядното устройство мига зелено, акумулаторната батерия се зарежда.

Когато лампичката за контрол на зареждането ⑨ на зарядното устройство свети зелено, акумулаторната батерия е напълно заредена (време за зареждане, виж 9. Технически Данни).

Индикатор за състоянието на зареждане на батерията по време на зареждане:

100 % заредена	①, ② и ③ светят (за 60 сек)
66 – 99 % заредена	① и ② светят, ③ мига
33 – 65 % заредена	① свети, ② мига
0 – 32 % заредена	① мига

По време на процеса на зареждане редовно проверявайте прогреса на зареждането.

4. Когато процесът на зареждане е приключил, разделете батерията ⑤ от зарядното устройство ⑧. Първо разделете батерията ⑤ от зарядното устройство ⑧ и след това изключете зарядното устройство ⑧.
5. Поставете батерията ⑤ върху гнездото за батерията ⑥ на ръкохватката, докато чуете изщракване от фиксирането.

Предотвратяване на дълбоко разреждане:

Когато батерията е изтощена, защитата срещу пълно разреждане автоматично изключва уреда, преди батерията да се разреди напълно. За да не се разреди от изключеното зарядно устройство напълно заредената батерия, батерията след зареждане трябва да бъде разкачена от зарядното устройство. Ако батерията е била съхранявана по-дълго от 1 година, тя отново трябва да бъде заредена изцяло. Ако батерията бъде разреждана напълно, контролната лампа за зареждане ⑨ мига бързо в началото на процеса на зареждане (2. пъти на секунда). Ако след 10 минути контролната лампа за зареждане ⑨ все още мига бързо, има повреда (виж 7. Отстраняване на повреди). Ако светлинния индикатор за грешка W на батерията мига, има повреда (виж 7. Отстраняване на повреди). В случай на съвсем изтощена батерия, може да продължи приблизително 20 мин. докато състоянието на зареждане се индикира на батерията чрез светодиода. Процесът на зареждане се индикира по всяко време на зарядното устройство чрез мигащият светодиод ⑨.

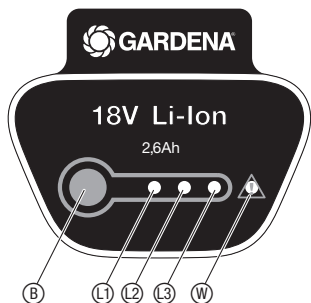

Индикатор за състоянието на зареждане на батерията по време на работа:

→ Натиснете бутон **B** на батерията.

66 – 99 % заредена **L1**, **L2** и **L3** светят

33 – 65 % заредена **L1** и **L2** светят

10 – 32 % заредена **L1** свети

0 – 10 % заредена **L1** мига

4. Обслужване

ОПАСНОСТ!



Опасност от нараняване, когато тримера не се изключи при отпускане на копчето за пускане!

→ Не блокирайте защитните или превключващи устройства (напр. чрез привързване на блокировката срещу включване към дръжката)!

Опасност от нараняване!

→ Свалете батерията преди всяка промяна на работната позиция, на дължината на дръжката, на допълнителната ръкохватка или на защитната скоба за растения!

Настройка на работна позиция:

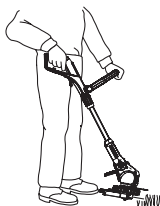

Работна позиция 1:
Стандартно косене

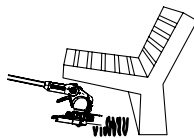

Работна позиция 2:
Косене под препятствие



Работна позиция 3:
Вертикално косене на висящи краища на ливадата

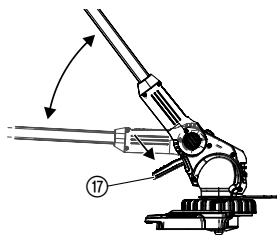

Работна позиция 1:

За стандартно косене.

Работна позиция 2:

1. Натиснете педала **17** и свалете надолу дръжката в желаната работна позиция.
2. Освободете педала **17** и оставете дръжката да се фиксира изщраквайки.

ВНИМАНИЕ! В работна позиция 1 + 2 избягвайте контакт на главата на тримера с почвата.

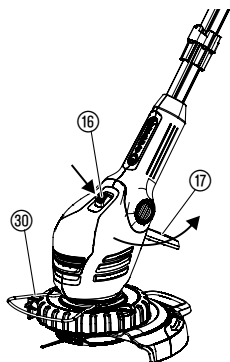

Настройване на тримера според височината на тялото:

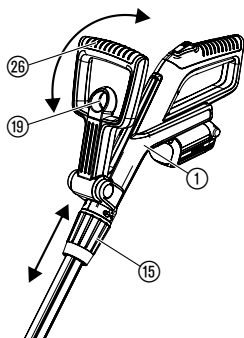

Настройка на предпазната скоба за растения:

Работна позиция 3 (Само за Арт. 9825):

В работна позиция 3, дръжката трябва да бъде в най-горна позиция!

1. Завъртете предпазителя за растения **30** на 90° в **паркирана позиция** докато същият се фиксира с изщракване.
2. Натиснете педала **17** и приведете дръжката в най-горна позиция.
3. Натиснете бутон **16** и завъртете главата на тримера от 0° на 90°, докато същата се фиксира изщраквайки.
4. Отведете тримера с работното колело до края на моравата.

ВНИМАНИЕ! Тримерът може да бъде използван, само когато главата на тримера е фиксирана на 0° или 90°.

Настройка на дължината на дръжката:

- Развийте пристягащата втулка **15**, издърпайте ръкохватката **1** на желаната дължина на дръжката и отново завийте пристягащата втулка **15**.

Пристягащата втулка **15** трябва да бъде затегната толкова силно, че дръжката да не може да се премества.

Регулиране на допълнителната ръкохватка:

- Издърпайте блокировката **19** на допълнителната ръкохватка **26**, настройте допълнителната ръкохватка **26** на желания наклон и отново пуснете блокировката **19**.

Когато тримерът е настроен правилно спрямо височината на тялото, стойката на тялото е изправена и главата на тримера в **работна позиция 1** е леко наклонена напред.

- Дръжте тримера за ръкохватката **1** и допълнителна ръкохватка **26** така, че главата на тримера да бъде леко наклонена напред.

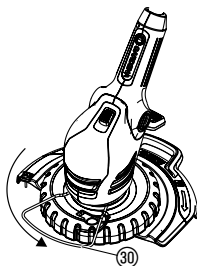

Работна позиция

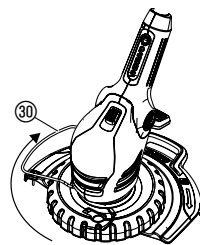

Позиция при престой

- Завъртете предпазната скоба за растения **30** на 90° в желаната позиция докато се фиксира.

Пускане на тримера:

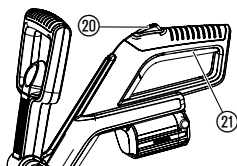

Включване на тримера:

1. Натиснете и задръжте блокировката срещу включване ⑳ и след това натиснете копчето за включване ㉑ върху дръжката.
2. Освободете отново блокировката срещу включване ⑳.

Изключване на тримера:

→ Освободете копчето за включване ㉑ върху дръжката.

5. Съхранение

Сваляне от експлоатация:

Продуктът трябва да бъде съхраняван на недостъпно за деца място.

1. Заредете батерията.
2. Съхранявайте тримера на сухо, защитено от студ място.

Препоръка:

Тримерът може да бъде окачен за ръкохватката. При съхранение в окачено състояние, главата на тримера не се натоварва ненужно.

Отстраняване като отпадък:

(съгласно Директива 2012/19/ЕС)



Продуктът не трябва да бъде изхвърлян заедно с обикновените битови отпадъци. Той трябва да бъде изхвърлен съгласно действащите местни разпоредби за опазване на околната среда.

→ Важно: Изхвърлете продукта на или чрез Вашия местен събирателен пункт за рециклиране.

Изхвърляне на батерията:



Li-ion

GARDENA акумулаторната батерия съдържа литиево-йонни клетки, които трябва след края на експлоатационния им живот да се изхвърлят отделно от обичайните битови отпадъци.

Важно за България:

Stare baterije predajte Vašem lokalnom reciklažnom odlagalištu.

1. Разредете напълно литиево-йонната батерия.
2. Изхвърлете литиево-йонната батерия съобразно техническите изисквания.

6. Техническо обслужване

ОПАСНОСТ!



Опасност от нараняване чрез ножа!

→ Незабавно извадете батерията преди техническо обслужване на тримера!

Опасност от нараняване и материални щети!

→ Не почиствайте тримера с вода или с водна струя (особено с въздух под налягане)!

Почистване на тримера:



Не допускайте замърсяване на отворите за охлаждане.

→ След всяка употреба почиствайте всички движещи се части, най-вече премахвайте остатъци от трева и замърсяване по капака (11) и вентилационните отвори (24).

7. Отстраняване на повреди

ОПАСНОСТ!
Нараняване от порязване!



Смяна на пластмасов нож:

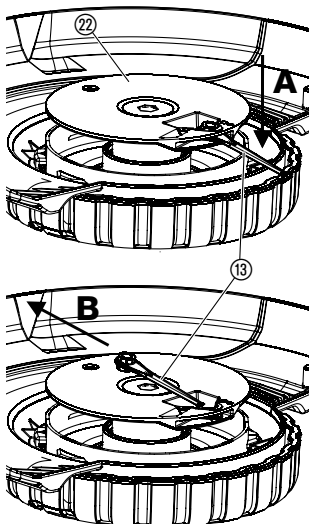

Опасност от нараняване чрез ножа!

→ При повреди незабавно свалете батерията!



ОПАСНОСТ! Нараняване от порязване!

→ Забранява се използването на метални режещи елементи или резервни части и принадлежности, които не са предвидени от GARDENA.

Ножовете могат да се използват максимум до половината от дължината им. Трябва да се използват само оригинални GARDENA-резервни ножове. Резервни ножове могат да се закупят при Вашия GARDENA-търговец или директно от обслужващия център на GARDENA.

• GARDENA резервен нож за Турботример

Арт. 5368

Демонтаж на пластмасов нож:

1. Завъртете тримера.
2. Натиснете леко надолу края на ножа (A), избутайте навътре ножа (13) чрез държача на ножа (22) (B) и го извадете навън.

Монтаж на пластмасов нож:

→ Вкарайте докато фиксирате новия нож (13) през металния отвор на държача на ножа (22).

Когато новия нож е поставен правилно, той може лесно да се поклаща.

Повреда

Възможна причина

Отстраняване

Тримера коси лошо или не коси

Къс или износен нож.

→ Сменете ножа.

Счупен нож.

→ Сменете ножа.

Тримера вибрира силно.

Ножът е твърде силно износен и предизвиква дебаланс.

→ Сменете ножа.

Тримерът не се включва

Батерията е изтощена.

→ Заредете батерията (виж 3. Въвеждане в експлоатация).







Батерията не е поставена правилно върху дръжката.

→ Поставете така батерията върху дръжката, че фиксиращите бутони да щракнат.

Блокиране на електромотора.

→ Отстранете блокирането и отново включете уреда.

BG

Повреда	Възможна причина	Отстраняване
Тримерът спира. Светлинният индикатор за грешка  мига	Претоварване на батерия.	→ Изчакайте 10 сек. Натиснете бутон  на батерията и отново включете уреда.
	Допустимата работна температура е надхвърлена.	→ Оставете батерията да се охлади за ок. 15 мин. Натиснете бутон  на батерията и отново включете уреда.
Лампичката за контрол на зареждането  на зарядното устройство не просветва	Зарядното устройство или кабела за зареждане не са включени правилно.	→ Включете правилно зарядното устройство или кабела за зареждане.
Лампичката за контрол на зареждането  на зарядното устройство мига червено	Грешка при зареждане.	→ Разкачете и отново свържете зарядното устройство.
Тримерът спира. Светлинният индикатор за грешка  свети	Повреда в батерията / дефектирала батерия.	→ Натиснете бутон  на батерията и отново включете уреда.
Батерията повече не позволява да бъде заредена	Батерията е повредена.	→ Сменете батерията (Арт. 9839).

Може да бъде използвана само оригинална GARDENA сменяема батерия BLi-18 (Арт. 9839). Същият може да получите при Вашия търговец на GARDENA или директно от сервизната служба на GARDENA.



При други повреди Ви молим да се свържете с центъра за сервизно обслужване на GARDENA. Ремонти имат право да извършват само сервизните служби на GARDENA или оторизирани търговци на GARDENA.

8. Допълнителни аксесоари

GARDENA Сменяема Батерия BLi-18	Акумулаторна батерия за допълнително време за работа или за подмяна.	Арт. № 9839
GARDENA Зарядно устройство 18 V	За зареждане на батерии GARDENA BLi-18.	Арт. № 8833
GARDENA резервен нож за Турботример		Арт. № 5368
GARDENA резервен носач на нож	Може да бъде поръчан чрез сервизна служба на GARDENA.	

9. Технически данни

Турботример	EasyCut Li-18/23 R (Арт. 9823)	ComfortCut Li-18/23 R (Арт. 9825)
Ширина на косене	230 мм	230 мм
Обороти на държача на ножа	около 9300 об/мин	около 9300 об/мин
Тегло включително батерията	около 2,8 кг	около 3,1 кг
Отнасяща се до работното място характеристика на емисиите $L_{pa}^{1)}$	75 дБ (А)	68 дБ (А)
Неопределеност K_{pa}	3 дБ (А)	3 дБ (А)

Турботример	EasyCut Li-18/23 R (Арт. 9823)	ComfortCut Li-18/23 R (Арт. 9825)
Ниво на звукова мощност $L_{WA}^{2)}$	измерено 83 дБ (А) / гарантирано 88 дБ (А)	измерено 82 дБ (А) / гарантирано 86 дБ (А)
Неопределеност k_{WA}	4,5 дБ (А)	4,2 дБ (А)
Ниво на вибрации $a_{vhw}^{1)}$	< 2,5 м/сек ²	< 2,5 м/сек ²
Неопределеност k_a	1,5 м/сек ²	1,5 м/сек ²
Акумулатор	литиево-йонен (18 V)	
Капацитет на акумулатора	2,6 Ah	
Време за зареждане на акумулатора	около 3,5 ч 80 % / около 5 ч 100 %	
Време до изтощаване *	около 60 мин. (при пълен акумулатор)	
Зарядно устройство		
Напрежение на мрежата	230 V / 50 – 60 Hz	
Макс. изходящ ток	600 mA	
Изходно напрежение	18 V (DC)	

Метод на измерване по ¹⁾ IEC 60335-2-91 ²⁾ RL 2000/14/EG.

* Действителната продължителност на работа може да варира от посочената продължителност на празен ход в зависимост от приложението, тревата за косене и състоянието на поддръжка.



Дадената стойност на вибрациите е измерена по унифициран метод на изпитване и може да послужи за сравнение на един електроинструмент с друг. Тя може да бъде използвана и за предварителна оценка при пускането за продажба. Стойността на вибрациите може да бъде различна по време на реалното използване на електроинструмента.

10. Сервиз / Гаранция

Сервиз:

Моля, свържете се чрез адреса на обратната страна.

Гаранция:

В случай на гаранционен иск Вие не дължите заплащане за оказаните услуги.

За този продукт GARDENA Manufacturing GmbH предлага двугодишна гаранция (която влиза в сила в деня на покупката). Тази гаранция се отнася за всички значителни дефекти на уреда, които може да се докаже, че са материални или производствени грешки. Тази гаранция се изпълнява чрез предоставяне на напълно функционален продукт за подмяна или чрез ремонт на повредения продукт, изпратен до нас безплатно; ние си запазваме правото да избираме между тези възможности. Тази услуга подлежи на следните разпоредби:

- Продуктът е използван по предназначение съгласно препоръките в инструкциите за работа.

- Купувачът или други лица не са правили опити за ремонтване на продукта.

Настоящата гаранция на производителя не влияе върху гаранционните права срещу дилъра / продавача.

Ако с този продукт възникнат проблеми, моля, свържете се с нашия отдел за обслужване или изпратете дефектния продукт заедно с кратко описание на повредата до GARDENA Manufacturing GmbH, като се уверите, че са покрити всички разходи за доставка и са следвани съответните указания за изпращане по пощата и опаковането. Гаранционен иск трябва да е придружен от копие на доказателство за покупката.

Бързоизносващи се части:

Бързоизносващите се части: ножът и държача на ножа са изключени от гаранцията.

DE Produkthaftung

Wir weisen ausdrücklich darauf hin, dass wir in Übereinstimmung mit dem Produkthaftungsgesetz nicht für Schäden haften, die durch unsere Produkte entstehen, wenn diese unsachgemäß und nicht durch einen von uns autorisierten Servicepartner repariert wurden oder wenn keine Original GARDENA Teile oder von uns zugelassene Teile verwendet wurden.

EN Product liability

In accordance with the German Product Liability Act, we hereby expressly declare that we accept no liability for damage incurred from our products where said products have not been properly repaired by a GARDENA-approved service partner or where original GARDENA parts or parts authorised by GARDENA were not used.

FR Responsabilité

Conformément à la loi relative à la responsabilité du fait des produits défectueux, nous déclarons expressément par la présente que nous déclinons toute responsabilité pour les dommages résultant de nos produits, si lesdits produits n'ont pas été correctement réparés par un partenaire d'entretien agréé GARDENA ou si des pièces d'origine GARDENA ou des pièces agréées GARDENA n'ont pas été utilisées.

NL Productaansprakelijkheid

Conform de Duitse wet inzake productaansprakelijkheid verklaren wij hierbij uitdrukkelijk dat wij geen aansprakelijkheid aanvaarden voor schade ontstaan uit onze producten waarbij deze producten niet zijn gerepareerd door een GARDENA-erkende servicepartner of waarbij geen originele GARDENA-onderdelen of onderdelen die door GARDENA zijn goedgekeurd zijn gebruikt.

SV Produktsvar

I enlighet med tyska produktansvarslagar förklarar vi härmed uttryckligen att vi inte åtar oss något ansvar för skador som orsakas av våra produkter där produkterna inte har genomgått korrekt reparation från en GARDENA-godkänd servicepartner eller där originaldelar från GARDENA eller delar godkända av GARDENA inte använts.

DA Produktsvar

I overensstemmelse med den tyske produktansvarslov erklærer vi hermed udtrykkeligt, at vi ikke påtager os noget ansvar for skader på vores produkter, hvis de pågældende produkter ikke er blevet repareret korrekt af en GARDENA-godkendt servicepartner, eller hvor der ikke er brugt originale GARDENA-reservedele eller godkendte reservedele fra GARDENA.

FI Tuotevastuu

Saksan tuotevastuulain mukaisesti emme ole vastuussa laitteiden vaurioista, jos korjauksia ei ole tehnyt GARDENAn hyväksymä huoltoliike tai jos niiden syyinä on muiden kuin alkuperäisten GARDENA-varaosien tai GARDENAn hyväksymien varaosien käyttö.

IT Responsabilità del prodotto

In conformità con la Legge tedesca sulla responsabilità del prodotto, con la presente dichiariamo espressamente che decliniamo qualsiasi responsabilità per danni causati dai nostri prodotti qualora non siano stati correttamente riparati presso un partner di assistenza approvato GARDENA o laddove non siano stati utilizzati ricambi originali o autorizzati GARDENA.

ES Responsabilidad sobre el producto

De acuerdo con la Ley de responsabilidad sobre productos alemana, por la presente declaramos expresamente que no aceptamos ningún tipo de responsabilidad por los daños ocasionados por nuestros productos si dichos productos no han sido reparados por un socio de mantenimiento aprobado por GARDENA o si no se han utilizado piezas originales GARDENA o piezas autorizadas por GARDENA.

PT Responsabilidade pelo produto

De acordo com a lei alemã de responsabilidade pelo produto, declaramos que não nos responsabilizamos por danos causados pelos nossos produtos, caso os tais produtos não tenham sido devidamente reparados por um parceiro de assistência GARDENA aprovado ou se não tiverem sido utilizadas peças GARDENA originais ou peças autorizadas pela GARDENA.

PL Odpowiedzialność za produkt

Zgodnie z niemiecką ustawą o odpowiedzialności za produkt, niniejszym wyraźnie oświadczamy, że nie ponosimy żadnej odpowiedzialności za szkody poniesione na skutek użytkowania naszych produktów, w przypadku gdy naprawa tych produktów nie była odpowiednio przeprowadzana przez zatwierdzonego przez firmę GARDENA partnera serwisowego lub nie stosowano oryginalnych części GARDENA albo części autoryzowanych przez tę firmę.

HU Termékszavatosság

A németországi termékszavatossági törvénnyel összhangban ezzel nyomatékosan kijelentjük, hogy nem vállalunk felelősséget a termékeinkben keletkezett olyan károkért, amelyek valamely GARDENA által jóváhagyott szervizpartner által nem megfelelően végzett javításból adódtak, vagy amely során nem eredeti GARDENA alkatrészeket vagy a GARDENA által jóváhagyott alkatrészeket használtak fel.

CS Odpovědnost za výrobek

V souladu s německým zákonem o odpovědnosti za výrobek tímto výslovně prohlašujeme, že nepřijímáme žádnou odpovědnost za poškození vzniklá na našich výrobcích, kdy zmíněné výrobky nebyly řádně opraveny schváleným servisním partnerem GARDENA nebo kdy nebyly použity originální náhradní díly GARDENA nebo náhradní díly autorizované společností GARDENA.

SK Zodpovednosť za produkt

V súlade s nemeckými právnymi predpismi upravujúcimi zodpovednosť za výrobok týmto výslovne prehlasujeme, že nenesieme žiadnu zodpovednosť za škody spôsobené našimi výrobkami, v prípade ktorých neboli náležité opravy vykonané servisným partnerom schváleným spoločnosťou GARDENA alebo neboli použité diely spoločnosti GARDENA alebo diely schválené spoločnosťou GARDENA.

EL Ευθύνη προϊόντος

Σύμφωνα με τον γερμανικό νόμο περί Ευθύνης για τα Προϊόντα, με το παρόν δηλώνουμε ρητώς ότι δεν αποδεχόμαστε καμία ευθύνη για τυχόν ζημιές που προκύπτουν από τα προϊόντα μας εάν αυτά δεν έχουν επισκευαστεί σωστά από κάποιον εγκεκριμένο συνεργάτη επισκευών της GARDENA ή εάν δεν έχουν χρησιμοποιηθεί αυθεντικά εξαρτήματα GARDENA ή εξαρτήματα εγκεκριμένα από την GARDENA.

SL Odgovornost proizvajalca

V skladu z nemškimi zakoni o odgovornosti za izdelke, izrecno izjavljajo, da ne sprejemamo nobene odgovornosti za škodo, ki jo povzročijo naši izdelki, če teh niso ustrezno popravili GARDENINI odobreni servisni partnerji ali pri tem niso bili uporabljeni originalni GARDENINI nadomestni deli ali GARDENINIMI homologiranimi nadomestnimi deli.

HR Pouzdanost proizvoda

Sukladno njemačkom zakonu o pouzdanosti proizvoda, ovime izričito izjavljujemo kako ne prihvaćamo nikakvu odgovornost za oštećenja na našim proizvodima nastala uslijed neispravnog popravka od strane servisnog partnera kojeg odobrava GARDENA ili uslijed nekorištenja originalnih GARDENA dijelova ili dijelova koje odobrava GARDENA.

RO Răspunderea pentru produs

În conformitate cu Legea germană privind răspunderea pentru produs, declarăm în mod expres prin prezentul document că nu acceptăm nicio răspundere pentru defecțiunile suferite de produsele noastre atunci când acestea nu au fost reparate în mod corect de un atelier de service partener, aprobat de GARDENA, sau când nu au fost utilizate piese GARDENA originale sau piese autorizate de GARDENA.

BG Отговорност за вреди, причинени от стоки

Съгласно германския Закон за отговорността за вреди, причинени от стоки, с настоящото изрично декларираме, че не носим отговорност за щети, причинени от нашите продукти, ако те не са били правилно ремонтирани от одобрен от GARDENA сервиз или ако не са използвани оригинални части на GARDENA или части, одобрени от GARDENA.

ET Tootevastutus

Vastavalt Saksamaa tootevastutusseadusele deklareerime kaesolevaga selgesõnaliselt, et me ei kannu mingisugust vastutust meie toodetest tingitud kahjude eest, kui need tooted ei ole korrektselt parandatud GARDENA heakskiidetud hoolduspartneri poolt või kui parandamisel ei ole kasutatud GARDENA originaalosi või GARDENA volitatud osi.

LT Gaminio patikimumas

Mes aiškiai pareiškiamo, kad, atsižvelgiant į Vokietijos gaminių patikimumo įstatymą, nepriisiame atsakomybės dėl bet kokios žalos, patirtos dėl mūsų gaminių, jeigu jie buvo netinkamai taisomi arba jų dalys buvo pakeistos neoriginaliomis GARDENA dalimis ar nepatvirtintomis dalimis, arba jeigu remonto darbai buvo atliekami ne GARDENA techninės priežiūros centro specialistų.

LV Atbildība par produkcijas kvalitāti

Saskaņā ar Vācijas likumu par atbildību par produkcijas kvalitāti ar šo mēs paziņojam, ka neuzņemamies atbildību par bojājumiem, kas radušies, lietojot mūsu izstrādājumus, kuru remontu nav veicis uzņēmuma GARDENA apstiprināts apkopes partneris vai kuru remontam netika izmantotas oriģinālās GARDENA detaļas vai detaļas, kuru lietošanu apstiprinājis uzņēmums GARDENA.

<p>DE EU-Konformitätserklärung</p> <p>Der Unterzeichner, Husqvarna AB, 561 82 Huskvarna, Schweden, bescheinigt hiermit, dass die nachstehend aufgeführten Geräte bei Verlassen des Werks die harmonisierten EU-Leitlinien, EU-Normen für Sicherheit und besondere Normen erfüllen. Dieses Zertifikat verliert seine Gültigkeit, wenn die Geräte ohne unsere Genehmigung verändert werden.</p>	<p>HU EK megfeleléségi nyilatkozat</p> <p>Alulírott Husqvarna AB, 561 82 Huskvarna, Svédország ezzel tanúsítja, hogy az alábbiakban leírt egységek a gyár elhagyásakor megfelelték a harmonizált uniós előírásoknak és biztonsági és termékspecifikus szabványoknak. Ez a tanúsítvány érvényes veszt, ha az egységeket jóváhagyásunk nélkül átalakítják.</p>
<p>EN EC Declaration of Conformity</p> <p>The undersigned, Husqvarna AB, 561 82 Huskvarna, Sweden, hereby certifies that, when leaving our factory, the units indicated below are in accordance with the harmonised EU guidelines, EU standards of safety and product specific standards. This certificate becomes void if the units are modified without our approval.</p>	<p>CS Prohlášení o shodě ES</p> <p>Niže uvedená společnost Husqvarna AB, 561 82 Huskvarna, Švédsko, tímto potvrzuje, že při opuštění naší továrny jsou jednotky uvedené níže v souladu s harmonizačními pokyny EU, standardy EU ohledně bezpečnosti a specifickými produktovými standardy. Tento certifikát pozbyvá platnosti, pokud dojde k úpravě jednotek bez našeho schválení.</p>
<p>FR Déclaration de conformité CE</p> <p>Le constructeur, soussigné : Husqvarna AB, 561 82 Huskvarna, Suède, déclare qu'à la sortie de ses usines le matériel neuf désigné ci-dessous était conforme aux prescriptions des directives européennes énoncées ciaprès et conforme aux règles de sécurité et autres règles qui lui sont applicables dans le cadre de l'Union européenne. Toute modification apportée à cet appareil sans notre accord annule la validité de ce certificat.</p>	<p>SK EÚ vyhlásenie o zhode</p> <p>Dolu podpísaná spoločnosť Husqvarna AB, 561 82 Huskvarna, Švédsko týmto osvedčuje, že nižšie uvedené jednotky boli v súlade s harmonizačnými usmerneniami EÚ, normami EÚ v oblasti bezpečnosti a špecifickými normami týkajúcimi sa produktu v čase opustenia výrobného závodu. Toto osvedčenie stráca platnosť, ak boli jednotky zmenené bez nášho súhlasu.</p>
<p>NL EG-conformiteitsverklaring</p> <p>De ondergetekende, Husqvarna AB, 561 82 Huskvarna, Zweden, verklaart hierbij dat de producten die hieronder staan vermeld, wanneer ze onze fabriek verlaten, in overeenstemming zijn met de geharmoniseerde Europese richtlijnen, EU-normen voor veiligheid en productspecifieke normen. Dit certificaat vervalt als de producten worden aangepast zonder onze toestemming.</p>	<p>EL Δήλωση Συμμόρφωσης EK</p> <p>Η υπογεγραμμένη εταιρεία, Husqvarna AB, 561 82 Huskvarna, Σουηδία, πιστοποιεί ότι, κατά την έξοδο από το εργοστάσιο, οι μονάδες που αναφέρονται κατωτέρω συμμορφώνονται με τις ευρωπαϊκές οδηγίες ΕΕ, τα πρότυπα ασφαλείας της ΕΕ και τα συγκεκριμένα πρότυπα προϊόντος. Αυτό το πιστοποιητικό καθίσταται άκυρο εάν οι μονάδες έχουν τροποποιηθεί χωρίς την έγκρισή μας.</p>
<p>SV EG-försäkran om överensstämmelse</p> <p>Undertecknad firma Husqvarna AB, 561 82 Huskvarna, Sverige, intygar härmed att nedan nämnda produkter, när de lämnar vår fabrik, överensstämmer med EU:s riktlinjer, EU:s säkerhetsstandarder och produktspecifika standarder. Detta intygg skall ogiltigförklaras om produkten ändras utan vårt godkännande.</p>	<p>SL Izjava ES o skladnosti</p> <p>Spodaj podpisana, Husqvarna AB, 561 82 Huskvarna, Švedska, s to izjavo potrjuje, da je bila spodaj navedena enota ob izhodu iz tovarne skladna z usklajalnimi smernicami EU, standardi EU za varnost in standardi, specifičnimi za izdelek. Izjava postane neveljavna v primeru neodobrene spremembe enote.</p>
<p>DA EU-øverensstemmelseserklæring</p> <p>Undertegnede, Husqvarna AB, 561 82 Huskvarna, Sverige erklærer hermed, at nedenfor anførte enheder er i overensstemmelse med de harmoniserede EU-rettningsslinjer, EU-standarder for sikkerhed og produktspecifikke standarder, når de forlader fabrikken. Denne erklæring ugyldiggøres, hvis enhederne ændres uden vores godkendelse.</p>	<p>HR Izjava o uskladenosti EZ</p> <p>Niže potpisana Husqvarna AB, 561 82 Huskvarna, Švedska, ovime potvrđuje kako su u nastavku navedene jedinice prilikom napuštanja tvornice bile u skladu s uskladenim smjernicama EU, EU sigurnosnim standardima i standardima specifičnima za proizvod. Ova certifikacija poništava se ako se jedinice izmjenjuju bez odobrenja.</p>
<p>FI EY-vaatimustenmukaisuusvakuutus</p> <p>Husqvarna AB, 561 82 Huskvarna, Ruotsi, vakuuttaa täten, että alla mainitut laitteet ovat tehtaalta lähtiesään yhdenmukaiset EU-säännösten, EU:n turva-standardien ja tuotekohtaisten standardien mukaisia. Tämä vakuutus mitätöityy, jos laitteita muokataan ilman hyväksyntäämme.</p>	<p>RO Declarație de conformitate CE</p> <p>Subscrisa, Husqvarna AB, 561 82 Huskvarna, Suedia, certifică prin prezenta că, la momentul ieșirii din fabrica noastră, unitățile indicate mai jos sunt în conformitate cu directivele UE armonizate, cu standardele UE de siguranță și cu standardele specifice ale produsului. Prezentul certificat devine nul dacă unitățile sunt modificate fără aprobarea noastră.</p>
<p>IT Dichiarazione di conformità CE</p> <p>La sottoscritta Husqvarna AB, 561 82 Huskvarna, Svezia, certifica che il prodotto qui di seguito indicato, nei modelli da noi commercializzati, è conforme alle direttive armonizzate UE nonché agli standard di sicurezza UE e agli standard specifici di prodotto. Qualunque modifica apportata al prodotto senza nostra specifica autorizzazione invalida la presente dichiarazione.</p>	<p>BG Декларация за съответствие на ЕО</p> <p>С настоящото долуподписаната, Husqvarna AB, 561 82 Huskvarna, Швеция, удостоверява, че при напускане на фабриката модулите, посочени по-долу, са в съответствие с хармонизираните директиви на ЕС, стандартите на ЕС за безопасност и специфичните за продукта стандарти. Този сертификат става невалиден, ако модулите са променени без нашето одобрение.</p>
<p>ES Declaración de conformidad CE</p> <p>El abajo firmante, Husqvarna AB, 561 82 Huskvarna, Suecia, certifica por la presente que, cuando salen de la fábrica, las unidades indicadas a continuación cumplen las normas de armonización de la UE, las normas de la UE sobre seguridad y las normas específicas del producto. Este certificado quedará sin efecto si se modifican las unidades sin nuestra autorización.</p>	<p>ET EÜ vastavusdeklaratsioon</p> <p>Allkirjutatu Husqvarna AB, 561 82 Huskvarna, Rootsi, kinnitab käesolevaga, et tehased väljulehit vastavad alpool nimetatud seadmed harmoneeritud EL-i suunistele, EL-i ohutusstandarditele ja tootele eriomastele standarditele. See vastavuskinnitus kaotab kehtivuse, kui seadet muudetakse ilma meie heakskiuduta.</p>
<p>PT Declaração de conformidade CE</p> <p>O abaixo assinado, Husqvarna AB, 561 82 Huskvarna, Suécia, certifica por este meio que, ao sair da nossa fábrica, as unidades indicadas acima estão em conformidade com as diretivas uniformizadas da UE, os padrões de segurança da UE e os padrões específicos do produto. Este certificado deixa de ser válido se as unidades forem modificadas sem a nossa aprovação.</p>	<p>LT EB atitikties deklaracija</p> <p>Husqvarna AB, 561 82 Huskvarna, Sweden, garantuoja, kad iš gamyklos siunčiami toliau nurodyti įrenginiai atitinka suderintus EB reikalavimus, EB saugos ir konkretaus gamtinio standartus. Pakeltus gaminius be mūsų patvirtinimo, nautraikiamas šio sertifikato galiojimas.</p>
<p>PL Deklaracja zgodności WE</p> <p>Niżej podpisany przedstawiciel firmy Husqvarna AB, 561 82 Huskvarna, Szwecja, niniejszym oświadcza, że podane poniżej wyroby opuszczające fabrykę są zgodne ze zharmonizowanymi normami UE oraz z obowiązującymi w UE przepisami bezpieczeństwa i normami dotyczącymi danego produktu. Modyfikacja wyrobów bez naszej zgody powoduje unieważnienie niniejszego certyfikatu.</p>	<p>LV EK atbilstības deklarācija</p> <p>Uzņēmums Husqvarna AB, 561 82 Huskvarna, Zviedrija, ar parakstu apliecina, ka tālāk minētās vienības, pametot rūpniec, atbilst saskatotajām ES vadlīnijām, ES drošības standartiem un izstrādājuma specifiskajiem standartiem. Šis sertifikāts tiek anulēts, ja šīs vienības tiek modificētas bez mūsu apstiprinājuma.</p>

Deutschland / Germany

GARDENA
Manufacturing GmbH
Central Service
Hans-Lorenser-Straße 40
D-89079 Ulm
Produktfragen:
(+49) 731 490-123
Reparaturen:
(+49) 731 490-290
service@gardena.com

Albania

COBALT Sh.p.k.
Rr. Siri Kodra
1000 Tirana

Argentina

Husqvarna Argentina S.A.
Av.del Libertador 5954 –
Piso 11 – Torre B
(C1428ARP) Buenos Aires
Phone: (+54) 11 5194 5000
info.gardena@
ar.husqvarna.com

Armenia

Garden Land Ltd.
61 Tigran Mets
0005 Yerevan

Australia

Husqvarna Australia Pty. Ltd.
Locked Bag 5
Central Coast BC
NSW 2252
Phone: (+61) (0) 2 4352 7400
customer.service@
husqvarna.com.au

Austria / Österreich

Husqvarna Austria GmbH
Industriezeile 36
4010 Linz
Tel.: (+43) 732 77 01 01-485
service.gardena@
husqvarnagroup.com

Azerbaijan

Firm Progress
a. Aliyev Str. 26A
1052 Bakı

Belgium

Husqvarna België nv/sa
Gardena Division
Rue Egide Van Opthem 111
1180 Uccle / Ukkel
Tel.: (+32) 2 720 92 12
info@gardena.be

Bosnia / Herzegovina

SILK TRADE d.o.o.
Industrijska zona Bukva bb
74260 Tešanj

Brazil

Husqvarna do Brasil Ltda
Av. Francisco Matarazzo,
1400 – 19º andar
São Paulo – SP
CEP: 05001-903
Tel: 0800-112252
marketing.br.husqvarna@
husqvarna.com.br

Bulgaria

AGROLAND България АД
бул. 8 Декември, №13
Офис 5
1700 Студентски град
София
Тел.: (+359) 246669 10
info@agroland.eu

Canada / USA

GARDENA Canada Ltd.
100 Summerlea Road
Brampton, Ontario L6T 4X3
Phone: (+1) 905 792 9330
info@gardenacanada.com

Chile

Maquinarias Agroforestales
Ltda. (Maga Ltda.)
Santiago, Chile
Avda. Chesterton
8355 comuna Las Condes
Phone: (+56) 2 202 4417
Dalton@magca.cl
Zipcode: 7560330

China

Husqvarna (Shanghai)
Management Co., Ltd.
高世华 (上海) 管理有限公司
3F, Bent Square B
No207, Song Hong Rd.,
Chang Ning District,
Shanghai, PRC. 200335
上海市长宁区沁阳路207号明
基广场B座3楼, 邮编: 200335

Colombia

Husqvarna Colombia S.A.
Calle 18 No. 68 D-31, zona
Industrial de Montevideo
Bogotá, Cundinamarca
Tel. 571 2922700 ext. 105
jairo.salazar@
husqvarna.com.co

Costa Rica

Compania Exim
Euroberoamericana S.A.
Los Colegios, Moravia,
20 metros al Sur del Colegio
Saint Francis – San José
Phone: (+506) 297 68 83
exim_euro@racsa.co.cr

Croatia

SILK ADRIA d.o.o.
Josipa Lončara 3
10090 Zagreb
Phone: (+385) 1 3794 580
silk.adria@zg.t-com.hr

Cyprus

Med Marketing
17 Digeni Akrita Ave
P.O. Box 27017
1641 Nicosia

Czech Republic

Husqvarna Česko s.r.o.
Türkova 2319/5b
149 00 Praha 4 – Chodov
Bezplatná infolinka:
800 100 425
servis@cz.husqvarna.com

Denmark

GARDENA DANMARK
Lervvej 19, st.
3500 Værløse
Tlf.: (+45) 70264770
husqvarna@husqvarna.dk
www.gardena.com/dk

Dominican Republic

BOSQUESA, S.R.L.
Carretera Santiago Licey
Km. 5 ½
Esquina Copal II,
Santiago
Dominican Republic
Phone: (+809) 736-0333
joserbosquesa@claro.net.do

Ecuador

Husqvarna Ecuador S.A.
Arupos E1-181 y 10 de
Agosto Quito, Pichincha
Tel. (+593) 22800739
francisco.jacom@
husqvarna.com.ec

Estonia

Husqvarna Eesti OÜ
Gardena Division
Valdeku 132
Tallinn
Phone: (+359) 246669 10
info@gardena.ee

Finland

Oy Husqvarna Ab
Gardena Division
Lautatarhankatu 8 B / PL 3
00581 HELSINKI
info@gardena.fi

France

Husqvarna France
9/11 Allée des pierres mayettes
92835 Gennevilliers Cedex
France
http://www.gardena.com/fr
N° AZUR: 0 810 00 78 23
(Prix d'un appel local)

Georgia

ALD Group
Belashvili 8
1159 Tbilisi

Great Britain

Husqvarna UK Ltd
Preston Road
Aycliffe Industrial Park
Newton Aycliffe
County Durham
DL5 6UP
info.gardena@
husqvarna.co.uk

Greece

Γ. ΠΑΠΑΔΟΠΟΥΛΟΣ ΑΕΒΕ
Λεωφ. Αθηνών 92
Αθήνα
T.K. 104 42
ΕΛΛΑΔΑ
Τηλ. (+30) 210 5193100
info@papadopoulos.com.gr

Hungary

Husqvarna Magyarország Kft.
Ezred u. 1-3
1044 Budapest
Telefon: (+36) 1 251-4161
vevoszolgalat.husqvarna@
husqvarna.hu

Iceland

O. Johnson & Kaaber
Túnguhsali 1
110 Reykjavik
ooj@oik.is

Ireland

Husqvarna UK Ltd
Preston Road
Aycliffe Industrial Park
Newton Aycliffe
County Durham
DL5 6UP
info.gardena@
husqvarna.co.uk

Italy

Husqvarna Italia S.p.A.
Via Santa Vecchia 15
23868 VALMADRERA (LC)
Phone: (+39) 0341.203.111
assistenza.italia@
it.husqvarna.com

Japan

KAJUICHI Co. Ltd.
Sumitomo Realty &
Development Kojimachi
BLDG., 8F
5-1 Nibanyo
Chiyoda-ku
Tokyo 102-0084
Phone: (+81) 33 264 4721
m_ishihara@kaku-ichi.co.jp

Kazakhstan

LAMED LTD.
155/1, Tazhibayevoy Str.
050060 Almaty
IP Schmidt
Abayavenue 3B
110 005 Kostanay

Korea

Kyung Jin Trading CO.,LTD.
107-4, SunDuk Bld.,
YangJae-dong,
Seochoo-gu,
Seoul, (zipcode: 137-891)
Phone: (+82) (0)2 574-6300

Kyrgyzstan

Alye Maki
av. Moladaya Guardir J 3
720014
Bishkek

Latvia

Husqvarna Latvija SIA
Gardena Division
Ulbrokas 19A
LV-1021 Riga
info@gardena.lv

Lithuania

Husqvarna Lietuva
Gardena Division
Atletikos pl. 77C
LT-52104 Kaunas
info@gardena.lt

Luxembourg

Magasins Jules Neuberg
39, rue Jacques Stas
Luxembourg-Gasperich 2549
Case Postale No.12
Luxembourg 2010
Phone: (+352) 40 1401
ap@neuberg.lu

Mexico

AFOSA
Av. Lopez Mateos Sur # 5019
Col. La Calma 45070
Zapopan, Jalisco
Mexico
Phone: (+52) 33 3818-3434
icornejo@afosa.com.mx

Moldova

Convel S.R.L.
290A Muncesti Str.
2002 Chisinau

Netherlands

Husqvarna Nederland B.V.
GARDENA Division
Postbus 50131
1305 AC ALMERE
Phone: (+31) 36 521 00 10
info@gardena.nl

Neth. Antilles

Jonka Enterprises N.V.
Sta. Rosa Weg 196
P.O. Box 8200
Curaçao
Phone: (+599) 9 767 66 55
pgm@jonka.com

New Zealand

Husqvarna New Zealand Ltd.
PO Box 76-437
Manukau City 2241
Phone: (+64) (0) 9 9202410
support.nz@husqvarna.co.nz

Norway

Husqvarna Norge AS
Gardena Division
Trøskeneveien 36
1708 Sarpsborg
Tel: 69 10 47 00
www.gardena.no

Peru

Husqvarna Perú S.A.
Jr. Ramón Cárcamo 710
Lima 1
Tel: (+51) 1 3320 400 ext. 416
juan.remozgo@
husqvarna.com

Poland

Husqvarna
Poland Spółka z o.o.
ul. Wysockiego 15 b
03-371 Warszawa
Phone: (+48) 22 330 96 00
gardena@husqvarna.com.pl

Portugal

Husqvarna Portugal, SA
Lagoa – Albarraque
2635 – 595 Rio de Mouro
Tel.: (+351) 21 922 85 30
Fax : (+351) 21 922 85 36
info@gardena.pt

Romania

Madex International Srl
Soseaua Odaii 117-123,
RO 013603 Bucuresti, S 1
Phone: (+40) 21 352.76.03
madex@mes.ro

Russia / Россия

ООО „Хускварна“
141400, Московская обл.,
г. Химки,
улица Ленинградская,
владение 39, стр.6
Бизнес Центр
„Химки Бизнес Парк“,
помещение 0802_04
http://www.gardena.ru

Serbia

Domel d.o.o.
Autoput za Novi Sad bb
11273 Belgrade
Phone: (+381) 11 848 88 12
miroslav.jejina@domel.rs

Singapore

Hy-Ray PRIVATE LIMITED
40 Jalin Pemimpin
#02-08 Tat Ann Building
Singapore 577185
Phone: (+65) 6253 2277
shjying@hyray.com.sg

Slovak Republic

Husqvarna Česko s.r.o.
Türkova 2319/5b
149 00 Praha 4 – Chodov
Bezplatná infolinka:
800 154 044
info@sk.husqvarna.com

Slovenia

Husqvarna Austria GmbH
Industriezeile 36
4010 Linz
Tel.: (+43) 732 77 01 01-485
service.gardena@
husqvarnagroup.com

South Africa

Husqvarna
Husqvarna (Pty) Ltd
Postnet Suite 250
Private Bag X6,
Cascades, 3202
South Africa
Phone: (+27) 33 846 9700
info@gardena.co.za

Spain

Husqvarna España S.A.
Calle de Rivas nº10
28052 Madrid
Phone: (+34) 91 708 05 00
atencioncliente@gardena.es

Suriname

Agrofix n.v.
Verlengde Hogestraat #22
Pobox: (597) 472426
agrofix@sr.net
Pamob : 2006
Paramaribo
Suriname – South America

Sweden

Husqvarna AB
Gardena Division
S-561 82 Huskvarna
info@gardena.se

Switzerland / Schweiz

Husqvarna Schweiz AG
Consumer Products
Industriestrasse 10
5506 Mägenwil
Phone: (+41) (0) 62 887 37 90
info@gardena.ch

Turkey

Dost Bahçe Diş Ticaret
Müesseslik A.Ş
Yunus Mah. Adil Sok. No:3
İç Kapı No: 1 Kartal
34873 İstanbul
Phone: (+90) 216 38 93 939
info@dobstbahce.com.tr

Ukraine / Україна

ТОВ „Хускарна Україна“
вул. Васильківська, 34,
офіс 204-р
03022, Київ
Тел. (+38) 044 498 39 20
info@gardena.ua

Uruguay

FELISA
Entre Rios 1083 CP 11800
Montevideo – Uruguay
Tel: (+598) 22 03 18 44
info@felisa.com.uy

Venezuela

Corporación Casa y Jardín C.A.
Av. Caroní, Edif. Trezmen, PB.
Colas de Bello Monte.
1050 Caracas.
Tlf: (+58) 212 992 33 22
info@casayjardin.net.ve

9823-20.960.06/0917
© GARDENA
Manufacturing GmbH
D-89070 Ulm
http://www.gardena.com