

PowerMax Li-18/32 Art. 5039

DE Betriebsanleitung

Akku-Rasenmäher

EN Operator's manual

Battery Lawnmower

FR Mode d'emploi

Tondeuse sur batterie

NL Gebruiksaanwijzing

Accu-grasmaaier

SV Bruksanvisning

Accu-gräsklippare

DA Brugsanvisning

Accu-plæneklipper

FI Käyttöohje

Akkukäyttöinen ruohonleikkuri

NO Bruksanvisning

Batteridrevet gressklipper

IT Istruzioni per l'uso

Rasaerba a batteria

ES Instrucciones de empleo

Cortacésped de batería recargable

PT Manual de instruções

Máquina de cortar relva a bateria

PL Instrukcja obsługi

Akumulatorowe kosiarki do trawy

HU Használati utasítás

Akkumulátoros fűnyíró

CS Návod k obsluze

Akumulátorová sekačka na trávnik

SK Návod na obsluhu

Akumulátorová kosačka

EL Οδηγίες χρήσης

Χλοοκοπτικό μπαταρίας

RU Инструкция по эксплуатации

Аккумуляторная газонокосилка

SL Navodilo za uporabo

Akumulatorska kosilnica

HR Upute za uporabu

Baterijska kosilica za travu

SR/ Uputstvo za rad
BS Baterijska kosilica za travu

UK Інструкція з експлуатації

Акумуляторна газонокосарка

RO Instrucțiuni de utilizare

Mașină de tuns iarbă

TR Kullanma Kılavuzu

Akülü çim biçme makinesi

BG Инструкция за експлоатация

Аккумуляторна косачка

SQ Manual përdorimi

Korrëse bari me bateri

ET Kasutusjuhend

Akuga muruniiduk

LT Eksploatavimo instrukcija

Akumuliatorinė vejapjovė

LV Lietošanas instrukcija

Ar akumulatoru darbināms zāles pļāvējs

GARDENA accu-plæneklipper

PowerMax Li-18/32

1. SIKKERHED	59
2. MONTERING	61
3. BETJENING	62
4. VEDLIGEHOJDELSE	65
5. OPBEVARING	66
6. FEJLAFHJÆLPNING	66
7. TEKNISKE DATA	68
8. TILBEHØR	69
9. SERVICE/GARANTI	69

Oversættelse af den originale vejledning.



Dette produkt må godt bruges af børn fra og med 8 år, samt af personer med nedsatte fysiske, sensoriske eller mentale evner eller manglende erfaring og viden under forudsætning af, at de vejledes i brugen af apparatet og instrueres i de risici, der er forbundet der-

med. Desuden må de kun bruge apparatet under opsyn. Børn må ikke lege med produktet. Rengøring og vedligeholdelse må kun gennemføres af børn, hvis de er under opsyn. Vi anbefaler, at produktet ikke anvendes af unge under 16 år.

Tilsigtet anvendelse:

GARDENA-plæneklipperen er beregnet til at slå græs i private haver ved hjemmet og i kolonihaver.

Produktet er ikke egnet til langtidsbrug.

FARE! Legemsbeskadigelse! Undlad at bruge produktet til at klippe buske, hække, buskader og stauder, til at skære klatrende planter eller græs på tage eller på altanen, til fin-delning af grene og kviste samt til udjævning af ujævnheder i jordoverfladen. Undlad at bruge produktet på skrånninger med en hældning på mere end 20.

1. SIKKERHED

VIGTIGT!

Læs brugsvejledningen omhyggeligt og opbevar den i nærheden til senere brug.

Symboler på produktet:



Læs brugsvejledningen.



Hold afstand.



Forsigtigt – skarpe knive – knivene bliver ved med at køre et stykke tid, efter plæneklipperen er slukket.



Træk i afspærringen før vedligeholdelsesarbejde.



Arbejdsområdet skal sikres før arbejdet påbegyndes. Vær opmærksom på skjulte kabler.



Brandfare! Fare for kortslutning! Undlad at slutte accuens kontakter til metaldele.



Inden rengøring eller vedligeholdelse skal accuen tages af.



Beskyt produktet mod regnvand og andre former for fugt.

Generelle sikkerhedshenvisninger

Elektrisk sikkerhed



FARE! Elektrisk stød!

Fare for personskader pga. elektrisk stød.

→ Produktet skal forsynes med strøm via et FI-relæ (RCD) med en nominal brydestrøm på højst 30 mA.

Uddannelse

- Læs brugsanvisningen omhyggelig igennem. Gør dig fortløbig med betjeningsgrebene og maskinens korrekte anvendelse.
- Tillad aldrig, at børn eller andre personer, som ikke kender brugsanvisningen, bruger plæneklipperen. Lokale bestemmelser kan fastlægge brugerens laveste tilladte alder.
- Slå aldrig græsplænen, mens der er personer og især børn eller dyr i nærheden.
- Husk, at maskinens fører eller bruger er ansvarlig for, at andre personer eller deres ejendom ikke kommer til skade.

Forberedende forholdsregler

- Gå altid i faste sko og lange bukser, når du bruger maskinen. Undlad at bruge maskinen, mens du er

i bare tæer eller går med lette sandaler. Undlad at gå i løst tøj eller tøj med hængende snører eller bæltter.

- b) Kontroller området, hvor maskinen skal bruges, og fjern alle genstande, som maskinen kan gribe fat i og slynge væk.
 - c) Før hver brug skal skæreknivene, fikseringsboltene og hele skæreeenheden inspiceres og kontrolleres for slitage og skader. For at undgå en ubalance må slidte eller skadede skæreknive og fikseringsbolte kun udskiftes i sæt. Slidte eller skadede henvisningsskilte skal udskiftes.
 - d) Kontroller altid el-ledningen og forlængerledningen for tegn på skader og slitage før brug. Hvis ledningen skades under brugen, er det nødvendigt straks at trække stikket ud af stikdåsen.
- UNDLAD AT RØRE VED LEDNINGEN, FØR STIKKET ER TRUKKET UD AF STIKDÅSEN.** Undlad at bruge maskinen, hvis ledningen er slidt eller skadet.

Håndtering

- a) Slå kun græsplænen i dagslys eller ved god, kunstig belysning.
- b) Hvis det er muligt, bør det undgås at bruge apparatet, når græsset er vådt.
- c) Sørg altid for at stå sikker på skråninger.
- d) Før kun maskinen i skridttempo.
- e) Slå græsset på tværs af skråningen, aldrig opad eller nedad.
- f) Vær især forsigtig, mens du skifter køreretningen på skråningen.
- g) Undlad at slå græs på for stejle skråninger.
- h) Vær især forsigtig, når du vender plæneklipperen eller trækker den hen til dig.
- i) Stop skærekniv(e), når plæneklipperen skal tippes, transporteres over andre flader end græs eller bevæges derhen eller derfra, hvor den skal slå en flade.
- j) Brug aldrig plæneklipperen, når sikkerhedsindretningerne eller sikkerhedsgitteret er skadet eller uden påsatte sikkerhedsindretninger, som f.eks. præplader og/eller græsfanger.
- k) Start eller betjen tændingen forsigtigt, svarende til producentens anvisninger. Sørg for, at fødderne er i tilstrækkelig afstand fra skærekniv(e).
- l) Plæneklipperen må ikke tippes, når der tændes for motoren, med mindre plæneklipperen skal løftes i den forbindelse. I så fald tippes den kun så meget, som det er ubetinget nødvendigt, og løft kun den side, som vender væk fra brugeren.
- m) Undlad at starte motoren, mens du står foran udkastkanalen.
- n) Hold aldrig hænder eller fødder hen imod eller under dele, der drejer sig. Hold dig altid på afstand fra udståningen.
- o) Løft eller bær aldrig en plæneklipper med kørende motor.
- p) Sluk for motoren og træk startnøglen ud. Kontrollér, at alle bevægelige dele står helt stille:
 - når som helst du går fra plæneklipperen;
 - før du løsner blokeringer eller rydder en tilstoppet udkastkanal;

- før du kontrollerer, rengør eller arbejder på plæneklipperen;
- hvis et fremmedlegeme er blevet ramt. Se efter skader på plæneklipperen og udfør de nødvendige reparationer, før du igen starter plæneklipperen og arbejder med den.

Hvis plæneklipperen begynder at vibrere usædvanligt stærkt, skal den straks kontrolleres:

- se efter eventuelle skader;
- udfør den nødvendige reparation af skadede dele;
- sørg for, at alle møtrikker, bolte og skruer er spændt fast.

Vedligeholdelse og opbevaring

- a) Sørg for, at alle møtrikker, bolte og skruer er spændt fast, og at apparatet er i en sikker arbejdstilstand.
- b) Kontroller med jævne mellemrum græsfangeren for slid eller tab af funktionsevne.
- c) Udskift af sikkerhedsgrunde slidte eller skadede dele.
- d) Vær opmærksom på, at bevægelsen af en skærekniv ved maskiner med flere skæreknive kan føre til at de øvrige skæreknive også drejer rundt.
- e) Sørg ved indstillingen af maskinen for, ikke at klemme fingrene imellem de bevægelige skæreknive og maskinens faste dele.
- f) Lad motoren køle ned, før du slukker for maskinen.
- g) Vær under vedligeholdelsen af skæreknivene opmærksom på, at disse kan bevæge sig, selv om der er slukket for strømforsyningen.
- h) Brug udelukkende originale reservedele og originalt tilbehør.

Yderligere sikkerhedshenvisninger

Sikker håndtering af accuen



FARE! Brandfare!

Under opladningen skal accuen stå på et varmebestandigt underlag, som hverken er brændbart eller ledende.

Batteriopladeren og accuen må ikke komme i nærheden af ætsende, brændbare og letantændelige genstande.

Batteriopladeren og accuen må ikke dækkes til under opladningen.

Afbryd straks strømmen til batteriopladeren i tilfælde af røgdannelse eller brand.

Brug kun en original batterioplader fra GARDENA til opladning af accuen. Hvis der anvendes andre batterioplader, kan det medføre varige skader på accuen og endda forårsage brand.

I tilfælde af brand: Sluk ilden med itreducerende slukningsmidler.



FARE! Eksplosionsfare!

Beskyt accuen mod varme og ild. Læg ikke accuene på varmeapparater, og udsæt dem ikke for direkte sol i længere tid.

Brug dem ikke i eksplosive miljøer f.eks. i nærheden af antændelige væsker, gasser eller støvansamlinger. Ved brug af accuer kan der ske gnistdannelse, hvilket kan antænde støv eller dampe.

Kontroller den ekstra accu inden hver brug. Gennemfør en visuel kontrol af accuen inden hver brug. En defekt accu skal bortskaffes korrekt. Send det ikke med posten. Du finder yderligere informationer hos din affaldshåndteringsvirksomhed.

Brug ikke accuen som strømkilde til andre produkter. Der er fare for kvæstelser. Brug udelukkende accuer til de beregnede GARDENA produkter.

Oplad kun den genopladelige accu ved omgivelsestemperaturer mellem 0 °C og 40 °C. Lad accuen afkøle efter længere tids brug.

Kontroller ladekablet regelmæssigt for tegn på skader og aldrig (porøsitet). Brug kun kablet, hvis det ikke er defekt.

Opbevar aldrig accuen ved temperaturer over 45 °C eller i direkte sol. Det bedste er at opbevare accuen ved temperaturer under 25 °C, så selvafladningen er så lille som mulig.

Accuen må ikke udsættes for hverken regn eller fugtighed. Hvis der kommer vand ind i accuen, øges risikoen for elektrisk stød.

Hold accuen ren, specielt ventilationsslidserne.

Hvis accuen ikke bliver brugt i længere tid (om vinteren), skal den oplades helt, for at undgå at den bliver fuldt afladet.

Opbevar ikke accuen i maskinen, for at undgå misbrug og uheld.

Opbevar ikke accuen i rum, hvor der kan ske elektrostatisk udladning.

Elektrisk sikkerhed



FARE! Hjertestop!

Produktet opretter et elektromagnetisk felt under driften. Dette felt kan under bestemte betingelser have indflydelse på funktionen af aktive eller passive medicinske implantater. For at udelukke livsfarlige situationer, der kan medføre slæmme kvæstelser med døden til følge, bør personer med et medicinsk implantat sætte sig i forbindelse med en læge eller implantatets producent, inden dette produkt anvendes.

Brug kun det batteridrevne produkt ved temperaturer på mellem -10 og 40 °C.

Undlad at bruge produktet, når der er fugtigt.

Personlig sikkerhed



FARE! Fare for kvælning!

Små dele kan nemt sluges. Der er risiko for, at små børn kan blive kvalt i polyposen. Hold små børn på afstand under monteringen.

Brug ikke starthåndtagene på skift.

Skil ikke produktet ad i flere dele end det blev leveret.

Bær handsker, skridsikre sko og sikkerhedsbriller.

Start kun plæneklipperen med oprejst monteret greb.

Undlad at overbelaste plæneklipperen.

Undlad at arbejde med produktet, når du er træt eller syg eller påvirket af alkohol, narko eller medicin.

2. MONTERING



FARE! Legemsbeskadigelse!

Risiko for snitsår hvis plæneklipperen starter utilsigtet.

→ Vent indtil kniven står stille, fjern så sikkerhedsnøglen og tag handsker på, før du monterer plæneklipperen.

Montering af håndtagets nederste del:

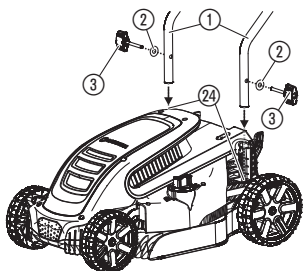

1. Skub håndtagets nederste dele ① ind i optagningsrørene ②. Sørg for at håndtaget ① er stukket helt ind, og at hullerne i håndtaget vender samme vej som hullerne i optagningsrørene.
2. Sæt spændeskiven ② på vingeskruen ③.
3. Stik vingeskruen ③ i gevindboringen på plæneklipperen.
4. Spænd vingeskruen ③ fast.

Montering af håndtagets øverste del:

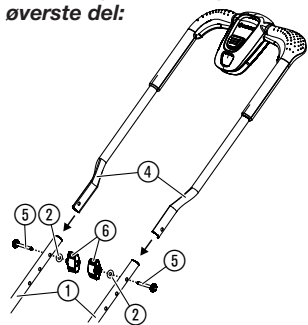

1. Stik håndtagets øverste del (4) på håndtagets nederste dele (1). Sørg for at håndtaget er stukket helt ind, og at hullerne i håndtagets dele vender den rigtige vej.
2. Tryk skrueerne (5) igennem hullerne.
3. Sæt spændeskiven (2) og vingemøtrikkerne (6) på skrueerne (5).
4. Spænd vingemøtrikkerne (6) fast.

Fastgørelse af kablet på håndtaget:

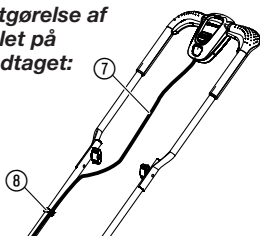

- Fastgør kablet (7) på håndtaget med klemmerne (8). Sørg for, at kablet ikke er klemt fast imellem håndtagets øverste og nederste dele.

Montering af græsfanget:

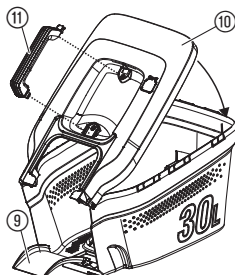

1. Klap dækslet (10) på græsfangetkurven. Sørg for, at dækslet flugter med græsfangetkurven.
2. Tryk dækslet (10) på græsfangetkurven, indtil det kan høres, at forbindelsen falder i hak. Sørg for, at alle forbindelser er faldet i hak.
3. Tryk håndtaget (11) på græsfangetkurven, indtil det kan høres, at forbindelsen falder i hak.
4. Tryk udkastslidsen (9) oppefra i græsopsamlere og træk udkastslidsen (9) frem, indtil det kan høres, at den falder i hak.

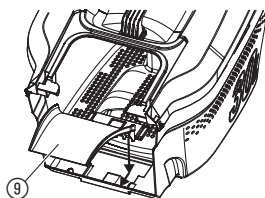

3. BETJENING



FARE! Legemsbeskadigelse!

Risiko for snitsår hvis plæneklipperen starter utilsigtet.

- Vent indtil kniven står stille, fjern så sikkerhedsnøglen og tag handsker på, før du indstiller eller transporterer plæneklipperen.

Oplad accuen:

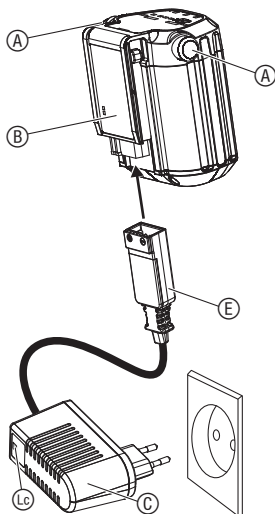
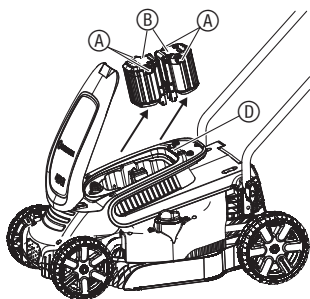

Accu-opladningsindikator:

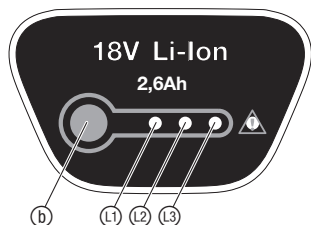

Start af plæneklipperen:



BEMÆRK!

Overspænding skader den genopladelige accu og accuopladeren.

→ Vær opmærksom på at bruge den rigtige netspænding.

Ved GARDENA accu plæneklipperen, varenr. 5039-55, er accuen ikke inkluderet i leveringen.

Inden første anvendelse skal accuen være helt ladet op.

Lithium-ion accuen kan oplades i enhver opladningstilstand, og opladningen kan til enhver tid afbrydes, uden at accuen ødelægges (ingen memory-effekt).

1. Tryk på begge åbnings-taster (A), og tag accuen (B) ud af batteri-åbningen (D).

2. Tilslut accuopladeren (C) til en stikdåse.

3. Tilslut accuopladerens kabel (E) til den genopladelige accu (B).

Når opladningskontrollampen (Lc) på opladeren blinker grøn, oplades accuen.

Når opladningskontrollampen (Lc) på opladeren lyser grøn, er accuen ladet helt op

(opladningstid, se 7. TEKNISKE DATA).

4. Kontroller ind imellem hvordan opladningen skrider frem.

5. Når accuen (B) er opladet helt, trækkes accuens stik (B) ud af opladeren (C).

6. Træk opladerens stik (C) ud af stikdåsen.

Accu-opladningsindikator under opladning:

100 % opladet	(L1), (L2) og (L3) lyser (i 60 sek.)
66 – 99 % opladet	(L1) og (L2) lyser, (L3) blinker
33 – 65 % opladet	(L1) lyser, (L2) blinker
0 – 32 % opladet	(L1) blinker

Accu-opladningsindikator under drift:

→ Tryk på knap (b) på accuen.

66 – 99 % opladet	(L1), (L2) og (L3) lyser
33 – 65 % opladet	(L1) og (L2) lyser
10 – 32 % opladet	(L1) lyser
0 – 10 % opladet	(L1) blinker



FARE! Legemsbeskadigelse!

Der er fare for personskader, hvis plæneklipperen ikke standser, når starthåndtaget slippes.

→ Ignorer ikke sikkerhedsanordningerne eller kontakterne. F. eks. må du ikke fastgøre starthåndtaget til håndtaget.

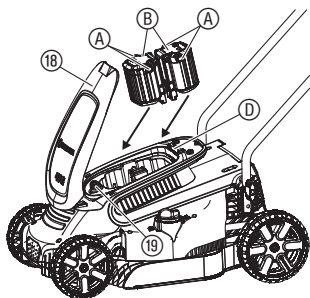
**Start:**

Produktet har en tohånds-sikkerhedsanordning (starthåndtag og sikkerhedsspærring), som forhindrer, at man utilsigtet tænder produktet.

Der er to starthåndtag (17). Et af de to skal bruges til at starte med.

1. Åbn dækslet (18).
2. Sæt accuen (10) i batteriåbningen (11), indtil den hørbart falder i hak.
3. Stik sikkerhedsnøglen (19) i plæneklipperen og indstil den på **1**.
4. Tryk på sikkerhedsspærringen (16) med en hånd og træk i starthåndtaget (17) med den anden hånd.
Plæneklipperen starter.
5. Slip sikkerhedsspærringen (16).

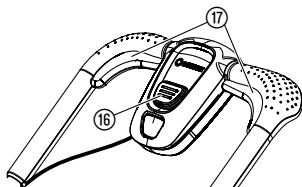
**Stop:**

1. Slip starthåndtaget (17).
Plæneklipperen standser.
2. Drej sikkerhedsnøglen (19), så den står på **0** og tag den ud.

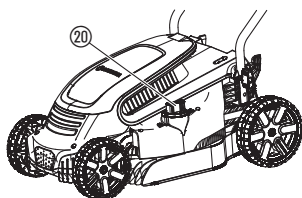
Indstille snithøjden:

Snithøjden kan indstilles i 12 stillinger fra 20 – 60 mm.

1. Tryk og drej justeringsknappen (20) med uret for at mindske skærehøjden.
2. Tryk og drej justeringsknappen (20) mod uret for at øge skærehøjden.

Brug af plæneklipperen med græsfangkurv:**FARE! Legemsbeskadigelse!**

Risiko for snitsår, hvis kniven drejer rundt, eller plæneklipperen starter utilsigtet.

- Vent, indtil kniven står stille, fjern så sikkerhedsnøglen og tag handsker på, før du åbner sikkerhedsdækslet.
- Grib ikke med hænderne ind i udkaståbningen.

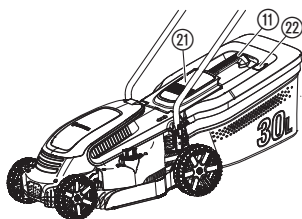

1. Løft sikkerhedsklappen (21).
2. Isæt græsfangkurven i plæneklipperen ved håndtaget (11).
Sørg for, at græsfangkurven sidder fast.
3. Start plæneklipperen.

Under plæneklippingen åbnes visningen af påfyldningsstanden (22). Hvis denne lukkes under plæneklippingen, er græsfangkurven fyldt.

4. Stop plæneklipperen.
5. Løft sikkerhedsklappen (21).
6. Fjern græsfangkurven ved håndtaget (11).
7. Tøm græsfangkurven.

Tip til brugen af plæneklipperen:

Hvis der er græsrester i udkaståbningen, træk plæneklipperen ca. 1 m tilbage, så græsresterne kan falde ned og ud.

For at få en velplejet græsplæne anbefaler vi at slå græsset med jævne mellemrum og helst en gang om ugen. Græsplænen bliver tættere, hvis den slås med jævne mellemrum.

Slå efter længere pauser i græsslåningen (ferieplæne) først med den højeste skærehøjde i en retning og derefter på tværs i den ønskede skærehøjde.

Slå om muligt kun græsset, når det er tørt. Når græsset er fugtigt, får man et uregelmæssigt skæremønster.

DA

4. VEDLIGEHOLDELSE



FARE! Legemsbeskadigelse!

Risiko for snitsår hvis plæneklipperen starter utilsigtet.

→ Vent indtil kniven står stille, fjern så sikkerhedsnøglen og tag handsker på, før du vedligeholder plæneklipperen.

Rengøring af plæneklipperen:



FARE! Legemsbeskadigelse!

Fare for personskader og risiko for beskadigelse af plæneklipperen.

→ Plæneklipperen må ikke rengøres med vand eller med en vandstråle (især ikke under højtryk).

→ Må ikke renses med kemikalier inklusiv benzin eller opløsningsmidler. Nogle af dem kan ødelægge vigtige plastikdele.

Ventilationsslidserne skal altid være rene.

Rengøring af plæneklipperens underside:

Undersiden rengøres nemmest straks efter plæneklippingen.

1. Læg forsigtigt plæneklipperen på siden.
2. Rengør undersiden, kniven og udkaståbningen  med en børste (undlad at bruge skarpe genstande).

Rengøring af plæneklipperens overside og græsfangkurven:

1. Rengør oversiden med en fugtig klud.
2. Rengør luftslidserne og græsfangkurven med en blød børste (undlad at bruge skarpe genstande).

Sørg for, at den genopladelige accu og accuopladerens overflader og kontakter altid er rene og tørre, før du tilslutter accuopladeren.

Brug ikke flydende vand.

→ Rengør kontakterne og plastikdelene med en blød, tør klud.

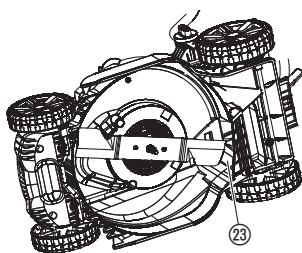

Rengøring af den genopladelige accu og accuopladeren:

5. OPBEVARING

Ud-af-drifttagning:

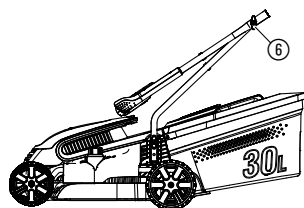

Produktet skal opbevares utilgængeligt for børn.

1. Drej sikkerhedsnøglen, så den står på **0**, og tag den ud.
2. Tag accuen ud.
3. Oplad accuen.
4. Rengør plæneklipperen, accuen og opladeren (se 4. VEDLIGEHOLDELSE).
5. Til en pladsbesparende opbevaring løsn vingemøtrikkerne (Ⓞ), indtil håndtaget nemt kan klappes sammen.
Sørg for, at kablet ikke er klemt fast imellem håndtagets øverste og nederste dele.
6. Opbevar plæneklipperen, accuen og opladeren på et tørt, lukket og frostsikret sted.

Bortskaffelse:

(iht. RL2012/19/EU)



Produktet må ikke bortskaffes via normalt husholdningsaffald. Det skal bortskaffes iht. de gældende lokale miljøforskrifter.

VIKTIGT!

Bring produktet hen til en miljøstation i nærheden.

Bortskaffelse af den genopladelige accu:



Li-ion

GARDENA accuen har lithium-ion-celler, som ikke må bortskaffes i normalt husholdningsaffald, når de ikke kan bruges mere.

VIKTIGT!

Bring accuen hen til en miljøstation i nærheden.

1. Afład lithium-ion-cellerne helt (henvend dig til din GARDENA service).
2. Sikr lithium-ion-cellerne mod kortslutning.
3. Bortskaf lithium-ion-cellerne korrekt.

6. FEJLAFHJÆLPNING



FARE! Legemsbeskadigelse!

Risiko for snitsår hvis plæneklipperen starter utilsigtet.

→ Vent indtil kniven står stille, fjern så sikkerhedsnøglen og tag handsker på, før du udbedrer fejl ved plæneklipperen.

Udskift kniven:



FARE! Legemsbeskadigelse!

Fare for snitsår, hvis kniven skades, bøjes, eller drejes med ubalance eller med stoppede skærekanten.

→ Undlad at bruge plæneklipperen, hvis kniven er skadet eller bøjet, hvis den er i ubalance eller har stoppede skærekanten.



→ Undlad at slibe kniven.

GARDENA-reservedele fås hos din GARDENA-forhandler eller hos din GARDENA-service.

Brug kun en original GARDENA-kniv:

- **GARDENA reservekniv varenr. 4100.**

→ Lad GARDENA's service eller en af GARDENA autoriseret kontraktforhandler udskifte kniven.

Problem	Mulig årsag	Afhjælpning
Plæneklipperen starter ikke	Accuen er ikke sat rigtigt ind i holderen.	→ Sæt accuen i holderen, indtil det hørbart går i hak.
	En LED er slukket.	→ Tryk på tænd/sluk-knappen.
	Sikkerhedsnøglen står ikke på 1 .	→ Drej sikkerhedsnøglen, så den står på 1 .
	Kniven er blokeret.	→ Fjern forhindringen.
Motoren er blokeret og laver en lyd	Kniven er blokeret.	→ Fjern forhindringen.
	Skærehøjden er for lav.	→ Indstil en højere skærehøjde.
Høje lyde og plæneklipperen klapper	Skruer på motoren, fikseringen eller på plæneklipperens hus er løse.	→ Lad en autoriseret kontraktforhandler eller GARDENA's service spænde skruerne.
Plæneklipperen kører ujævnt eller vibrerer meget	Kniven er skadet/slidt eller knivholderen sidder løs.	→ Lad en autoriseret kontraktforhandler eller GARDENA's service spænde kniven fast eller udskifte den.
	Kniven er meget snavset.	→ Rengør plæneklipperen (se 4. VEDLIGEHOLDELSE). Hvis dette ikke fjerner problemet, henvend dig til GARDENA's service.
Græsplænen er ikke slået rent	Kniven er sløv eller beskadiget.	→ Få GARDENA Service til at udskifte kniven.
	Skærehøjden er for lav.	→ Indstil en højere skærehøjde.
Fejl-LED'en  på accuen blinker	Accu er overbelastet.	→ Slip starthåndtagene. Start igen.
	Underspænding	→ Oplad accuen.
	Accuens temperatur ligger udenfor det tilladte område.	→ Brug den genopladelige accu ved omgivende temperaturer imellem -10 °C og 40 °C.
Fejl-LED'en  på accuen lyser	Accufejl/accu defekt.	→ Henvend dig til GARDENA Service.
Opladningskontrollampen  på opladeren lyser ikke	Opladeren eller ladekablet er ikke sat rigtigt til.	→ Tilslut opladeren og ladekablet rigtigt.

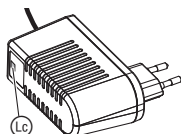
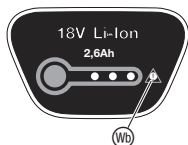

Problem	Mulig årsag	Afhjælpning
Opladningskontrollampen  på opladeren blinker rød	Accuens temperatur ligger udenfor det tilladte område.	→ Brug den genopladelige accu ved omgivende temperaturer imellem -10 °C og 40 °C.



BEMÆRK: Henvend dig til dit GARDENA Servicecenter i tilfælde af andre fejl. Reparationer må kun udføres af GARDENA Servicecentre eller af forhandlere, som er autoriseret af GARDENA.

7. TEKNISKE DATA

Accu-plæneklipper	Enhed	Værdi (varenr. 5039)
Knivens omdrejningstal	O/min.	3300
Skærebredde	cm	32
Indstilling af skærehøjden (12 positioner)	mm	20 – 60
Græsfangerkurvens volumen	l	30
Vægt (uden genopladelig accu)	kg	8,6
Lydniveau L_{pA} ¹⁾ Usikkerhed k_{pA}	dB (A)	76,9 3
Lydeffektniveau L_{WA} ²⁾ : afmålt/garanti Usikkerhed k_{WA}	dB (A)	86,1 / 87 1,1
Hånd-arm-vibrationer a_{vhw} ¹⁾ Usikkerhed k_a	m/s ²	< 2,5 1,5

Målemetode iht.: ¹⁾ EN 60335-2-77 ²⁾ RL 2000/14/EC



BEMÆRK: Den anførte vibrationsemissionsværdi blev målt iht. en standardiseret kontrolmetode og kan bruges til at sammenligne elektriske værktøjer med hinanden. Denne værdi kan også bruges til en foreløbig vurdering af eksponeringen. Vibrationsemissionsværdien kan variere under værktøjets virkelige anvendelse.

System-accu BLi-18	Enhed	Værdi (varenr. 9839)
Accuspænding	V (AC)	18
Accukapacitet	Ah	2,6
Accuens opladningstid 80 % / 100 % (ca.)	h	3,5 / 5

Accuoplader 18 V	Enhed	Værdi (varenr. 9825-00.630.00)
Netspænding	V (AC)	230
Netfrekvens	Hz	50
Nominel effekt	W	16
Udgangsspænding	V (DC)	18
Maks. udgangsstrøm	mA	600

8. TILBEHØR

GARDENA Ekstra accu BLi-18	Accu til ekstra brug eller til udskift.	varenr. 9839
GARDENA Accuoplader 18 V	Til opladning af GARDENA's genopladelige accu BLi-18.	varenr. 8833
GARDENA reservekniv	Som reserve for stumpe knive.	varenr. 4100

DA

9. SERVICE/GARANTI

Service:

Kontakt venligst adressen på bagsiden.

Garanti:

I tilfælde af et garantikrav pålægges du ikke nogen gebyrer for de leverede tjenester.

GARDENA Manufacturing GmbH tilbyder to års garanti (gælder fra købsdatoen) på dette produkt. Garantien omfatter alle væsentlige defekter på produktet, som kan henføres til materiale- eller produktionsfejl. Denne garanti opfyldes ved at levere et fuldt funktionelt erstatningsprodukt eller ved reparation af de defekte produkt sendes til os gratis. Vi forbeholder os ret til at vælge mellem disse muligheder. Denne service er underlagt følgende bestemmelser:

- Produktet blev brugt til sin tilsigtede anvendelse i henhold til anbefalingerne i betjeningsvejledningen.

- Hverken køber eller en tredjemand må have forsøgt at reparere produktet.

Producentens garanti påvirker ikke eksisterende garantikrav mod forhandleren.

Hvis der opstår problemer med dette produkt, skal du kontakte vores serviceafdeling eller sende det defekte produkt sammen med en kort beskrivelse af fejlen til GARDENA Manufacturing GmbH. Du skal sørge for at have dækket alle leveringsomkostninger tilstrækkeligt og at have fulgt de relevante retningslinjer for porto og emballage. Der skal indsende en kopi af købsbeviset sammen med et garantikrav.

Sliddele:

Kniven og hjulene er sliddele og dermed undtaget fra garantien.

DE Produkthaftung

Wir weisen ausdrücklich darauf hin, dass wir in Übereinstimmung mit dem Produkthaftungsgesetz nicht für Schäden haften, die durch unsere Produkte entstehen, wenn diese unsachgemäß und nicht durch einen von uns autorisierten Servicepartner repariert wurden oder wenn keine Original GARDENA Teile oder von uns zugelassene Teile verwendet wurden.

EN Product liability

In accordance with the German Product Liability Act, we hereby expressly declare that we accept no liability for damage incurred from our products where said products have not been properly repaired by a GARDENA-approved service partner or where original GARDENA parts or parts authorised by GARDENA were not used.

FR Responsabilité

Conformément à la loi relative à la responsabilité du fait des produits défectueux, nous déclarons expressément par la présente que nous déclinons toute responsabilité pour les dommages résultant de nos produits, si lesdits produits n'ont pas été correctement réparés par un partenaire d'entretien agréé GARDENA ou si des pièces d'origine GARDENA ou des pièces agréées GARDENA n'ont pas été utilisées.

NL Productaansprakelijkheid

Conform de Duitse wet inzake productaansprakelijkheid verklaren wij hierbij uitdrukkelijk dat wij geen aansprakelijkheid aanvaarden voor schade ontstaan uit onze producten waarbij deze producten niet zijn gerepareerd door een GARDENA-erkende servicepartner of waarbij geen originele GARDENA-onderdelen of onderdelen die door GARDENA zijn goedgekeurd zijn gebruikt.

SV Produktsvar

I enlighet med tyska produktansvarslagar förklarar vi härmed uttryckligen att vi inte åtar oss något ansvar för skador som orsakas av våra produkter där produkterna inte har genomgått korrekt reparation från en GARDENA-godkänd servicepartner eller där originaldelar från GARDENA eller delar godkända av GARDENA inte använts.

DA Produktsvar

I overensstemmelse med den tyske produktansvarslav erklærer vi hermed udtrykkeligt, at vi ikke påtager os noget ansvar for skader på vores produkter, hvis de pågældende produkter ikke er blevet repareret korrekt af en GARDENA-godkendt servicepartner, eller hvor der ikke er brugt originale GARDENA-reservedele eller godkendte reservedele fra GARDENA.

FI Tuotevastuu

Saksan tuotevastuulain mukaisesti emme ole vastuussa laitteiden vaurioista, jos korjauksia ei ole tehnyt GARDENAn hyväksymä huoltoliike tai jos niiden syynä on muiden kuin alkuperäisten GARDENA-varaosien tai GARDENAn hyväksymien varaosien käyttö.

IT Responsabilità del prodotto

In conformità con la Legge tedesca sulla responsabilità del prodotto, con la presente dichiariamo espressamente che decliniamo qualsiasi responsabilità per danni causati dai nostri prodotti qualora non siano stati correttamente riparati presso un partner di assistenza approvato GARDENA o laddove non siano stati utilizzati ricambi originali o autorizzati GARDENA.

ES Responsabilidad sobre el producto

De acuerdo con la Ley de responsabilidad sobre productos alemana, por la presente declaramos expresamente que no aceptamos ningún tipo de responsabilidad por los daños ocasionados por nuestros productos si dichos productos no han sido reparados por un socio de mantenimiento aprobado por GARDENA o si no se han utilizado piezas originales GARDENA o piezas autorizadas por GARDENA.

PT Responsabilidade pelo produto

De acordo com a lei alemã de responsabilidade pelo produto, declaramos que não nos responsabilizamos por danos causados pelos nossos produtos, caso os tais produtos não tenham sido devidamente reparados por um parceiro de assistência GARDENA aprovado ou se não tiverem sido utilizadas peças GARDENA originais ou peças autorizadas pela GARDENA.

PL Odpowiedzialność za produkt

Zgodnie z niemiecką ustawą o odpowiedzialności za produkt, niniejszym wyraźnie oświadczamy, że nie ponosimy żadnej odpowiedzialności za szkody poniesione na skutek użytkowania naszych produktów, w przypadku gdy naprawa tych produktów nie była odpowiednio przeprowadzana przez zatwierdzonego przez firmę GARDENA partnera serwisowego lub nie stosowano oryginalnych części GARDENA albo części autoryzowanych przez tę firmę.

HU Termékszavatosság

A németországi termékszavatossági törvénnyel összhangban ezzel nyomatékosan kijelentjük, hogy nem vállalunk felelősséget a termékeinkben keletkezett olyan károkért, amelyek valamely GARDENA által jóváhagyott szervizpartner által nem megfelelően végzett javításból adódtak, vagy amely során nem eredeti GARDENA alkatrészeket vagy a GARDENA által jóváhagyott alkatrészeket használtak fel.

CS Odpovědnost za výrobek

V souladu s německým zákonem o odpovědnosti za výrobek tímto výslovně prohlašujeme, že nepřijímáme žádnou odpovědnost za poškození vzniklá na našich výrobcích, kdy zmíněné výrobky nebyly řádně opraveny schváleným servisním partnerem GARDENA nebo kdy nebyly použity originální náhradní díly GARDENA nebo náhradní díly autorizované společností GARDENA.

SK Zodpovednosť za produkt

V súlade s nemeckými právnymi predpismi upravujúcimi zodpovednosť za výrobok týmto výslovne prehlasujeme, že nenesieme žiadnu zodpovednosť za škody spôsobené našimi výrobkami, v prípade ktorých neboli náležité opravy vykonané servisným partnerom schváleným spoločnosťou GARDENA alebo neboli použité diely spoločnosti GARDENA alebo diely schválené spoločnosťou GARDENA.

EL Ευθύνη προϊόντος

Σύμφωνα με τον γερμανικό νόμο περί Ευθύνης για τα Προϊόντα, με το παρόν δηλώνουμε ρητώς ότι δεν αποδεχόμαστε καμία ευθύνη για τυχόν ζημιές που προκύπτουν από τα προϊόντα μας εάν αυτά δεν έχουν επισκευαστεί σωστά από κάποιον εγκεκριμένο συνεργάτη επισκευών της GARDENA ή εάν δεν έχουν χρησιμοποιηθεί αυθεντικά εξαρτήματα GARDENA ή εξαρτήματα εγκεκριμένα από την GARDENA.

SL Odgovornost proizvajalca

V skladu z nemškimi zakoni o odgovornosti za izdelke, izrecno izjavljajo, da ne sprejemamo nobene odgovornosti za škodo, ki jo povzročijo naši izdelki, če teh niso ustrezno popravili GARDENINI odobreni servisni partnerji ali pri tem niso bili uporabljeni originalni GARDENINI nadomestni deli ali GARDENINIMI homologiranimi nadomestnimi deli.

HR Pouzdanost proizvoda

Sukladno njemačkom zakonu o pouzdanosti proizvoda, ovime izričito izjavljujemo kako ne prihvaćamo nikakvu odgovornost za oštećenja na našim proizvodima nastala uslijed neispravnog popravka od strane servisnog partnera kojeg odobrava GARDENA ili uslijed nekorištenja originalnih GARDENA dijelova ili dijelova koje odobrava GARDENA.

RO Răspunderea pentru produs

În conformitate cu Legea germană privind răspunderea pentru produs, declarăm în mod expres prin prezentul document că nu acceptăm nicio răspundere pentru defecțiunile suferite de produsele noastre atunci când acestea nu au fost reparate în mod corect de un atelier de service partener, aprobat de GARDENA, sau când nu au fost utilizate piese GARDENA originale sau piese autorizate de GARDENA.

BG Отговорност за вреди, причинени от стоки

Съгласно германския Закон за отговорността за вреди, причинени от стоки, с настоящото изрично декларираме, че не носим отговорност за щети, причинени от нашите продукти, ако те не са били правилно ремонтирани от одобрен от GARDENA сервиз или ако не са използвани оригинални части на GARDENA или части, одобрени от GARDENA.

ET Tootevastutus

Vastavalt Saksamaa tootevastutusseadusele deklareerime kaesolevaga selgesõnaliselt, et me ei kannna mingisugust vastutust meie toodetest tingitud kahjude eest, kui need tooted ei ole korrektselt parandatud GARDENA heakskiidetud hoolduspartneri poolt või kui parandamisel ei ole kasutatud GARDENA originaalosi või GARDENA volitatud osi.

LT Gaminio patikimumas

Mes aiškiai pareiškiame, kad, atsižvelgiant į Vokietijos gaminių patikimumo įstatymą, neprisiimame atsakomybės dėl bet kokios žalos, patirtos dėl mūsų gaminių, jeigu jie buvo netinkamai taisomi arba jų dalys buvo pakeistos neoriginaliomis GARDENA dalimis ar nepatvirtintomis dalimis, arba jeigu remonto darbai buvo atliekami ne GARDENA techninės priežiūros centro specialistų.

LV Atbildība par produkcijas kvalitāti

Saskaņā ar Vācijas likumu par atbildību par produkcijas kvalitāti ar šo mēs paziņojam, ka neuzņemamies atbildību par bojājumiem, kas radušies, lietojot mūsu izstrādājumus, kuru remontu nav veicis uzņēmuma GARDENA apstiprināts apkopes partneris vai kuru remontam netika izmantotas oriģinālās GARDENA detaļas vai detaļas, kuru lietošanu apstiprinājis uzņēmums GARDENA.

<p>DE EU-Konformitätserklärung</p> <p>Der Unterzeichner, Husqvarna AB, 561 82 Huskvarna, Schweden, bescheinigt hiermit, dass die nachstehend aufgeführten Geräte bei Verlassen des Werks die harmonisierten EU-Leitlinien, EU-Normen für Sicherheit und besondere Normen erfüllen. Dieses Zertifikat verliert seine Gültigkeit, wenn die Geräte ohne unsere Genehmigung verändert werden.</p>	<p>HU EK megfeleléségi nyilatkozat</p> <p>Alulírott Husqvarna AB, 561 82 Huskvarna, Svédország ezzel tanúsítja, hogy az alábbiakban leírt egységek a gyár elhagyásakor megfeleltek a harmonizált uniós előírásoknak és biztonsági és termékspecifikus szabványoknak. Ez a tanúsítvány érvényes veszt, ha az egységeket jóváhagyásunk nélkül átalakítják.</p>
<p>EN EC Declaration of Conformity</p> <p>The undersigned, Husqvarna AB, 561 82 Huskvarna, Sweden, hereby certifies that, when leaving our factory, the units indicated below are in accordance with the harmonised EU guidelines, EU standards of safety and product specific standards. This certificate becomes void if the units are modified without our approval.</p>	<p>CS Prohlášení o shodě ES</p> <p>Niže uvedená společnost Husqvarna AB, 561 82 Huskvarna, Švédsko, tímto potvrzuje, že při opuštění naší továrny jsou jednotky uvedené níže v souladu s harmonizačnými pokyny EU, standardy EU ohledně bezpečnosti a specifickými produktovými standardy. Tento certifikát pozbyvá platnosti, pokud dojde k úpravě jednotek bez našeho schválení.</p>
<p>FR Déclaration de conformité CE</p> <p>Le constructeur, soussigné : Husqvarna AB, 561 82 Huskvarna, Suède, déclare qu'à la sortie de ses usines le matériel neuf désigné ci-dessous était conforme aux prescriptions des directives européennes énoncées ciaprès et conforme aux règles de sécurité et autres règles qui lui sont applicables dans le cadre de l'Union européenne. Toute modification apportée à cet appareil sans notre accord annule la validité de ce certificat.</p>	<p>SK EÚ vyhlásenie o zhode</p> <p>Dolu podpísaná spoločnosť Husqvarna AB, 561 82 Huskvarna, Švédsko týmto osvedčuje, že nižšie uvedené jednotky boli v súlade s harmonizačnými usmerneniami EÚ, normami EÚ v oblasti bezpečnosti a špecifickými normami týkajúcimi sa produktu v čase opustenia výrobného závodu. Toto osvedčenie stráca platnosť, ak boli jednotky zmenené bez nášho súhlasu.</p>
<p>NL EG-conformiteitsverklaring</p> <p>De ondergetekende, Husqvarna AB, 561 82 Huskvarna, Zweden, verklaart hierbij dat de producten die hieronder staan vermeld, wanneer ze onze fabriek verlaten, in overeenstemming zijn met de geharmoniseerde Europese richtlijnen, EU-normen voor veiligheid en productspecifieke normen. Dit certificaat vervalt als de producten worden aangepast zonder onze toestemming.</p>	<p>EL Δήλωση Συμμόρφωσης EK</p> <p>Η υπογεγραμμένη εταιρεία, Husqvarna AB, 561 82 Huskvarna, Σουηδία, πιστοποιεί ότι, κατά την έξοδο από το εργοστάσιο, οι μονάδες που αναφέρονται κατωτέρω συμμορφώνονται με τις ευρωπαϊκές οδηγίες ΕΕ, τα πρότυπα ασφαλείας της ΕΕ και τα συγκεκριμένα πρότυπα προϊόντος. Αυτό το πιστοποιητικό καθίσταται άκυρο εάν οι μονάδες έχουν τροποποιηθεί χωρίς την έγκρισή μας.</p>
<p>SV EG-försäkran om överensstämmelse</p> <p>Undertecknad firma Husqvarna AB, 561 82 Huskvarna, Sverige, intygar härmed att nedan nämnda produkter, när de lämnar vår fabrik, överensstämmer med EU:s riktlinjer, EU:s säkerhetsstandarder och produktspecifika standarder. Detta intyg skall ogiltigförklaras om produkten ändras utan vårt godkännande.</p>	<p>SL Izjava ES o skladnosti</p> <p>Spodaj podpisana, Husqvarna AB, 561 82 Huskvarna, Švedska, s to izjavo potrjuje, da je bila spodaj navedena enota ob izhodu iz tovarne skladna z usklajalnimi smernicami EU, standardi EU za varnost in standardi, specifičnimi za izdelek. Izjava postane neveljavna v primeru neodobrene spremembe enote.</p>
<p>DA EU-øverensstemmelseserklæring</p> <p>Undertegnede, Husqvarna AB, 561 82 Huskvarna, Sverige erklærer hermed, at nedenfor anførte enheder er i overensstemmelse med de harmoniserede EU-retningslinjer, EU-standarder for sikkerhed og produktspecifikke standarder, når de forlader fabrikken. Denne erklæring ugyldiggøres, hvis enhederne ændres uden vores godkendelse.</p>	<p>HR Izjava o uskladenosti EZ</p> <p>Niže potpisana Husqvarna AB, 561 82 Huskvarna, Švedska, ovime potvrđuje kako su u nastavku navedene jedinice prilikom napuštanja tvornice bile u skladu s uskladenim smjernicama EU, EU sigurnosnim standardima i standardima specifičnima za proizvod. Ova certifikacija poništava se ako se jedinice izmjenjuju bez odobrenja.</p>
<p>FI EY-vaatimustenmukaisuusvakuutus</p> <p>Husqvarna AB, 561 82 Huskvarna, Ruotsi, vakuuttaa täten, että alla mainitut laitteet ovat tehtaalta lähtiesään yhdenmukaiset EU-säännösten, EU:n turva-standardien ja tuotekohtaisten standardien mukaisia. Tämä vakuutus mitätöityy, jos laitteita muokataan ilman hyväksyntäämme.</p>	<p>RO Declarație de conformitate CE</p> <p>Subscrisa, Husqvarna AB, 561 82 Huskvarna, Suedia, certifică prin prezenta că, la momentul ieșirii din fabrica noastră, unitățile indicate mai jos sunt în conformitate cu directivele UE armonizate, cu standardele UE de siguranță și cu standardele specifice ale produsului. Prezentul certificat devine nul dacă unitățile sunt modificate fără aprobarea noastră.</p>
<p>IT Dichiarazione di conformità CE</p> <p>La sottoscritta Husqvarna AB, 561 82 Huskvarna, Svezia, certifica che il prodotto qui di seguito indicato, nei modelli da noi commercializzati, è conforme alle direttive armonizzate UE nonché agli standard di sicurezza UE e agli standard specifici di prodotto. Qualunque modifica apportata al prodotto senza nostra specifica autorizzazione invalida la presente dichiarazione.</p>	<p>BG Декларация за съответствие на ЕО</p> <p>С настоящото долуподписаната, Husqvarna AB, 561 82 Huskvarna, Швеция, удостоверява, че при напускане на фабриката модулите, посочени по-долу, са в съответствие с хармонизираните директиви на ЕС, стандартите на ЕС за безопасност и специфичните за продукта стандарти. Този сертификат става невалиден, ако модулите са променени без нашето одобрение.</p>
<p>ES Declaración de conformidad CE</p> <p>El abajo firmante, Husqvarna AB, 561 82 Huskvarna, Suecia, certifica por la presente que, cuando salen de la fábrica, las unidades indicadas a continuación cumplen las normas de armonización de la UE, las normas de la UE sobre seguridad y las normas específicas del producto. Este certificado quedará sin efecto si se modifican las unidades sin nuestra autorización.</p>	<p>ET EÜ vastusvõtteklaratsioon</p> <p>Allkirjutatu Husqvarna AB, 561 82 Huskvarna, Rootsi, kinnitab käesolevaga, et tehased väljulehit vastavad alpool nimetatud seadmed harmoneeritud EL-i suunistele, EL-i ohutusstandarditele ja tootele eriomastele standarditele. See vastusvõtteklaratsioon kaotab kehtivuse, kui seadet muudetakse ilma meie heakskiiduta.</p>
<p>PT Declaração de conformidade CE</p> <p>O abaixo assinado, Husqvarna AB, 561 82 Huskvarna, Suécia, certifica por este meio que, ao sair da nossa fábrica, as unidades indicadas acima estão em conformidade com as diretivas uniformizadas da UE, os padrões de segurança da UE e os padrões específicos do produto. Este certificado deixa de ser válido se as unidades forem modificadas sem a nossa aprovação.</p>	<p>LT EB atitikties deklaracija</p> <p>Husqvarna AB, 561 82 Huskvarna, Sweden, garantuoja, kad iš gamyklos siunčiami toliau nurodyti įrenginiai atitinka suderintus EB reikalavimus, EB saugos ir konkretaus gaminio standartus. Pakaitus gaminį be mūsų patvirtinimo, nutraukiamas šio sertifikato galiojimas.</p>
<p>PL Deklaracja zgodności WE</p> <p>Niżej podpisany przedstawiciel firmy Husqvarna AB, 561 82 Huskvarna, Szwecja, niniejszym oświadcza, że podane poniżej wyroby opuszczonej fabrykę są zgodne z harmonizowanymi normami UE oraz z obowiązującymi w UE przepisami bezpieczeństwa i normami dotyczącymi danego produktu. Modyfikacja wyrobów bez naszej zgody powoduje unieważnienie niniejszego certyfikatu.</p>	<p>LV EK atbilstības deklarācija</p> <p>Uzņēmums Husqvarna AB, 561 82 Huskvarna, Zviedrija, ar parakstu apliecina, ka tālāk minētās vienības, pametot rūpnīcā, atbilst saskaņotajām ES vadlīnijām, ES drošības standartiem un izstrādājuma specifiskajiem standartiem. Šis sertifikāts tiek anulēts, ja šīs vienības tiek modificētas bez mūsu apstiprinājuma.</p>

<p>Produktbezeichnung: Description of the product: Désignation de produit : Productbenaming: Produktbeteckning: Produktbetegelse: Tuotenimike: Nome del prodotto: Designación del producto: Designação do produto: Opis produktu: A termék megnevezése: Označení produktu: Označenie výrobku: Όνομασία προϊόντος: Ime izdelka: Naziv proizvoda: Denumire produs: Описание продукта: Toote nimetus: Gaminio pavadinimas: Izstrādājuma nosaukums:</p>	<p>Akku-Rasenmäher Battery Lawnmower Tondeuse sur batterie Accu-grasmaaier Accu-gräsklippare Accu-plæneklipper Akkukäyttöinen ruohonleikkuri Rasaerba a batteria Cortacésped de batería recargable Máquina de cortar relva a batería Akumulatorowe kosiarki do trawy Akkumulátoros fűnyíró Akkumulátorová sekačka na trávník Akkumulátorová kosačka Χλοοκοπτικό μπαταρίας Akkumulatorska kosilnica Baterijska kosilica za travu Mašina de tuns iarbă Акумуляторна косачка Akuga murgniliiduk Akkumulatortinė vejapjovė Ar akumulatoru darbināms zāles plāvējs</p>	<p>Schall-Leistungspegel: Noise level: Niveau sonore : Geluidsniveau: Ljudnivå: Støjniveau: Äänitaso: Livello acustico: Nível de ruído: Niveau de ruído: Poziom hałas: Zajscint: Hladina hluku: Hladiny hluku: Επίπεδο θορύβου: Raven zvočne moči: Razina buke: Nível de zgomot: Ниво на шум: Műratase: Triukšmo lygis: Troškpa limesis :</p>	<p>gemessen / garantiert measured / guaranteed mesuré / garanti gemeten / gegarandeerd uppmätt / garanterad målt / garanteret mitattu / taattu misurato / garantito medido / garantizado medido / garantido zmierzony / gwarantowany mért / garantált nameráné / zaručená namerané / zaručeno μετρημένο / εγγυημένο izmerjena / zagotovljena mjerena / zajamčena măsurat / garantat измерено / гарантирано mõõdetud / garanteeritud išmatuotas / garantuojamas mērīts / garantētais</p>
<p>Produkttyp: Product type: Type de produit : Producttype: Produkttyp: Produkttype: Tuotetyypit: Tipo di prodotto: Tipo del producto: Tipo de produto: Typ produktu:</p>	<p>Terméktípus: Typ produktu: Typ výrobku: Τύπος προϊόντος: Tip izdelka: Tip proizvoda: Tip produs: Тип на продукта: Toote tüüp: Gaminio tipas: Izstrādājuma tips:</p>	<p>Artikelnummer: Article number: Référence : Artikelnummer: Artikelnummer: Artikelnummer: Numero articolo: Número de artículo: Número de referència:</p>	<p>Numer katalogowy: Cikkszám: Číslo materiálu: Číslo výrobku: Αριθμός προϊόντος: Stevilka artikla: Broj artikla: Cod articol: Artikulu numer: Gaminio numeris: Preces numurs:</p>
<p>PowerMax Li-18/32</p>	<p>5039</p>	<p>Art. 5039</p>	<p>86,1 dB(A) / 87 dB(A)</p>
<p>EU-Richtlinien: EC-Directives: Directives UE : EU-richtlijnen: EU-riktlinjer: EU-direktiver: EU-direktívt: Direttive UE: Directivas de la UE: Diretīvas UE: Dyrektīvy UE: EU-irányelvek: Směrnice EU: Smernice EU: Οδηγίες ΕΕ: EU-direktive: Direktive EU: Directivele EU: ЕС-Директиви: EL-i direktívtid:</p>	<p>ES direktivos: ES direktivas: 2006/42/EC 2014/30/EC 2000/14/EC 2011/65/EC Akku/Battery: 2014/35/EC 2014/30/EG 2011/65/EG Ladegerät/Charger: 2014/35/EC 2014/30/EG 2011/65/EG</p>	<p>CE-Kennzeichnung: Year of CE marking: Année d'apposition du marquage CE : Installatiejaar van de CE-aanduiding: Märkningsår: CE-Märkningsår: Anno di applicazione della certificazione CE: Colocación del distintivo CE: Ano de marcação pela CE: Rok nadania oznakowania CE: CE-jelzés elhelyezésének éve: Rok umístění značky CE: Rok udelenia značky CE: Έτος οήμωτος CE: Leto namestitve CE-oznake:</p>	<p>Godina dobivanja CE oznake: Anul de marcare CE: Година на поставяне на CE-маркировка: CE-märkstuse paigaldamise aasta: Metai, kada pažymėta CE-ženku: CE-marķējuma uzliksanas gads:</p>
<p>Harmonisierte EN-Normen / Harmonised EN: EN ISO 12100 EN 60335-1 EN 60335-2-77</p>	<p>Akku/Battery: IEC 62133 Ladegerät/Charger: IEC 60335-1 IEC 60335-2-29</p>	<p>2017</p>	<p>Ulml, den 30.10.2017 Ulml, 30.10.2017 Fait à Ulml, le 30.10.2017 Ulml, 30-10-2017 Ulml, 2017.10.30. Ulml, 30.10.2017 Ulmlissa, 30.10.2017 Ulml, 30.10.2017 Ulml, 30.10.2017 Ulml, 30.10.2017 Ulml, 30.10.2017 Ulml, dnā 30.10.2017 Ulml, 30.10.2017 Ulml, 30.10.2017 Ulml, dnā 30.10.2017 Ulml, 30.10.2017 Ulml, 30.10.2017 Ulml, dnā 30.10.2017 Ulml, 30.10.2017 Ulml, 30.10.2017 Ulml, dnā 30.10.2017 Ulml, 30.10.2017 Ulml, 30.10.2017 Ulml, dnā 30.10.2017 Ulml, 30.10.2017 Ulml, dnā 30.10.2017 Ulml, 30.10.2017 Ulml, dnā 30.10.2017 Ulml, 30.10.2017</p>
<p>Hinterlegte Dokumentation: GARDENA Technische Dokumentation, M. Kugler 89079 Ulml</p> <p>Deposited Documentation: GARDENA Technical Documentation, M. Kugler 89079 Ulml</p> <p>Documentation déposée: Documentation technique GARDENA, M. Kugler 89079 Ulml</p>	<p>Konformitätsbewertungsverfahren: Nach 2000/14/EG Art. 14 Anhang VI</p> <p>Conformity Assessment Procedure: according to 2000/14/EC Art.14 Annex VI</p> <p>Procédure d'évaluation de la conformité : Selon 2000/14/CE art. 14 Annexe VI</p>	<p>Der Bevollmächtigte Authorised representative Le mandataire De gevolmachtigde Auktoriserad representant Autoriseret repræsentrant Valtuutettu edustaja Persona delegata La persona autorizada O representante Pelnomocnik Meghatalmazott Zplnomocněnc Splnomocnený Ο εξουσιοδοτημένος Pooblaščenec Ovlaštena osoba Conducerea tehnică Упълномощен Volitatud esindaja Igalotasis atstovas Pilnvarotā persona</p>	<p> Reinhard Pompe Vice President</p>

Deutschland / Germany

GARDENA
Manufacturing GmbH
Central Service
Hans-Lorenser-Straße 40
D-89079 Ulm
Produktfragen:
(+49) 731 490-123
Reparaturen:
(+49) 731 490-290
service@gardena.com

Albania

COBALT Sh.p.k.
Rr. Siri Kodra
1000 Tirana

Argentina

Husqvarna Argentina S.A.
Av. del Libertador 5954 –
Piso 11 – Torre B
(C1428ARP) Buenos Aires
Phone: (+54) 11 5194 5000
info.gardena@
ar.husqvarna.com

Armenia

Garden Land Ltd.
61 Tigran Mets
0005 Yerevan

Australia

Husqvarna Australia Pty. Ltd.
Locked Bag 5
Central Coast BC
NSW 2252
Phone: (+61) (0) 2 4352 7400
customer.service@
husqvarna.com.au

Austria / Österreich

Husqvarna Austria GmbH
Industriezeile 36
4010 Linz
Tel.: (+43) 732 7701 01-485
service.gardena@
husqvarnagroup.com

Azerbaijan

Firm Progress
a. Aliyev Str. 26A
1052 Baku

Belgium

Husqvarna België nv/sa
Gardena Division
Rue Egide Van Opheim 111
1180 Uccle / Ukkel
Tel.: (+32) 2 720 92 12
info@gardena.be

Bosnia / Herzegovina

SILK TRADE d.o.o.
Industrijska zona Bukva bb
74260 Tešanj

Brazil

Husqvarna do Brasil Ltda
Av. Francisco Matarazzo,
1400 – 19º andar
São Paulo – SP
CEP: 05001-903
Tel: 0800-112252
marketing.br.husqvarna@
husqvarna.com.br

Bulgaria

AGROLAND България АД
бул. 8 Декември, №13
Офис 5
1700 Студентски град
София
Тел.: (+359) 246 669 10
info@agroland.eu

Canada / USA

GARDENA Canada Ltd.
100 Summerlea Road
Brampton, Ontario L6T 4X3
Phone: (+1) 905 792 9330
info@gardenacanada.com

Chile

Maquinarias Agroforestales
Ltda. (Maga Ltda.)
Santiago, Chile
Avda. Chertston
8355 comuna Las Condes
Phone: (+56) 2 202 4417
Dalton@мага.cl
Zipcode: 7560330

China

Husqvarna (Shanghai)
Management Co., Ltd.
章世华 (上海) 管理有限公司
3F, Beng Square B
No.207, Song Hong Rd.,
Chang Ning District,
Shanghai, PRC, 200335
上海市长宁区沁虹路207号明
基广场B座3楼, 邮编: 200335

Colombia

Husqvarna Colombia S.A.
Calle 18 No. 68 D-31, zona
Industrial de Montevideo
Bogotá, Cundinamarca
Tel. 571 2922700 ext. 105
jairo.salazar@
husqvarna.com.co

Costa Rica

Compania Exim
Euroiberoamericana S.A.
Los Colegios, Moravia,
200 metros al Sur del Colegio
Saint Francis – San José
Phone: (+506) 297 68 83
exim_euro@racsa.co.cr

Croatia

SILK ADRIA d.o.o.
Josipa Lončara 3
10090 Zagreb
Phone: (+385) 1 3794 580
silk.adria@zg.t-com.hr

Cyprus

Med Marketing
17 Digeni Akrita Ave
P.O. Box 27017
1641 Nicosia

Czech Republic

Husqvarna Česko s.r.o.
Türkova 2319/5b
149 00 Praha 4 – Chodov
Bezplatná infolinka:
800 100 425
servis@cz.husqvarna.com

Denmark

GARDENA DANMARK
Lejervej 19, st.
3500 Værløse
Tlf.: (+45) 70264770
husqvarna@husqvarna.dk
www.gardena.com/dk

Dominican Republic

BOSQUESA, S.R.L.
Carretera Santiago Licey
Km. 5 ½
Esquina Copal II,
Santiago
Dominican Republic
Phone: (+809) 736-0333
joserbosquesa@claro.net.do

Ecuador

Husqvarna Ecuador S.A.
Arupos E1-181 y 10 de
Agosto Quito, Pichincha
Tel. (+593) 22800739
francisco.jacom@
husqvarna.com.ec

Estonia

Husqvarna Eesti OÜ
Gardena Division
Valdeku 132
Tallinn
Phone: (+359) 246 669 10
info@gardena.ee

Finland

Oy Husqvarna Ab
Gardena Division
Lautatarhankatu 8 B / PL 3
00581 HELSINKI
info@gardena.fi

France

Husqvarna France
9/11 Allée des pierres mayettes
92635 Gennevilliers Cedex
France
http://www.gardena.com/fr
N° AZUR: 0 810 00 78 23
(Prix d'un appel local)

Georgia

ALD Group
Belashvili 8
1159 Tbilisi

Great Britain

Husqvarna UK Ltd
Preston Road
Aycliffe Industrial Park
Newton Aycliffe
County Durham
DL5 6UP
info.gardena@
husqvarna.co.uk

ГРЕЦΙΑ

ΠΡΕΣΒΕ
ΠΕΠΠΑΔΟΠΟΥΛΟΥ ΑΕΒΕ
Λεωφ. Αθηνών 92
Αθήνα
T.K. 104 2
Ελλάδα
Τηλ. (+30) 210 5193 100
info@papadopoulos.gr

Hungary

Husqvarna Magyarország Kft.
Ezred u. 1-3
1044 Budapest
Telefon: (+36) 1 251-4161
vevoszolgalat.husqvarna@
husqvarna.hu

Iceland

Ó. Johnson & Kaaber
Tunguhalis 1
110 Reykjavik
ojj@ojk.is

Ireland

Husqvarna UK Ltd
Preston Road
Aycliffe Industrial Park
Newton Aycliffe
County Durham
DL5 6UP
info.gardena@
husqvarna.co.uk

Italy

Husqvarna Italia S.p.A.
Via Santa Vecchia 15
23868 VALMADRERA (L.C.)
Phone: (+39) 0341.203.111
assistenza.italia@
it.husqvarna.com

JAPAN

KAKIUCHI Co. Ltd.
Sumitomo Realty &
Development Kojimachi
BLDG., 8F
5-1 Nibanncyo
Chiyoda-ku
Tokyo 102-0084
Phone: (+81) 33 264 4721
m_ishihara@kaku-ichi.co.jp

Kazakhstan

LAMED Ltd.
155/1, Tazhibayevoy Str.
050060 Almaty
IP Schmidt
Abayavenue 3B
110 005 Kostanay

Korea

Kyung Jin Trading CO., LTD.
107-4, SunDuk Bld.,
YangJae-dong,
Seochu-gu,
Seoul, (zipcode: 137-891)
Phone: (+82) (0)2 574-6300

Kyrgyzstan

Alye Maki
av. Molodaya Guardir J 3
720014
Bishkek

Latvia

Husqvarna Latvija SIA
Gardena Division
Ulbrokas 19A
LV-1021 Riga
info@gardena.lv

Lithuania

UAB Husqvarna Lietuva
Gardena Division
Atėities pl. 77C
LT-52104 Kaunas
info@gardena.lt

Luxembourg

Magasins Jules Neuberg
33 rue Jacques Stas
Luxembourg-Gasperich 2549
Case Postale No. 12
Luxembourg 2010
Phone: (+352) 40 14 01
api@neuberg.lu

Mexico

AFOSA
Av. Lopez Mateos Sur # 5019
Col. La Calma 45070
Zapopan, Jalisco
Mexico
Phone: (+52) 33 3818-3434
icornejo@afosa.com.mx

Moldova

Comvel S.R.L.
290A Muncesti Str.
2002 Chisinau

Netherlands

Husqvarna Nederland B.V.
GARDENA Division
Postbus 50131
1305 AC ALMERE
Phone: (+31) 36 521 00 10
info@gardena.nl

Neth. Antilles

Jonka Enterprises N.V.
St. Rosa Weg 196
P.O. Box 8200
Curaçao
Phone: (+599) 9 767 66 55
pgm@jonka.com

New Zealand

Husqvarna New Zealand Ltd.
PO Box 76-437
Manukau City 2241
Phone: (+64) (0) 9 9202410
support.nz@husqvarna.co.nz

Norway

Husqvarna Norge AS
Gardena Division
Trøskensveien 36
1708 Sarpsborg
Tel: 69 10 47 00
www.gardena.no

Peru

Husqvarna Perú S.A.
Jr. Ramón Cárcamo 710
Lima 1
Tel: (+51) 1 3320400 ext. 416
juan.remuzgo@
husqvarna.com

Poland

Husqvarna
Poland Spółka z o.o.
ul. Wysockiego 15 b
03-371 Warszawa
Phone: (+48) 22 330 96 00
gardena@husqvarna.com.pl

Portugal

Husqvarna Portugal, SA
Lagoa – Albarraque
2635 – 595 Rio de Mouro
Tel.: (+351) 21 922 85 30
Fax: (+351) 21 922 85 36
info@gardena.pt

Romania

Madex International Srl
Soseaua Odaii 117-123,
RO 013603 Bucuresti, S 1
Phone: (+40) 21 352.76.03
madex@mes.ro

Russia / Россия

ООО „Хускварна“
141400, Московская обл.,
г. Химки,
улица Ленинградская,
владение 39, стр.6.
Бизнес Центр
„Химки Бизнес Парк“,
помещение 0B02.04
http://www.gardena.ru

Serbia

Dometl d.o.o.
Autoput za Novi Sad bb
11273 Belgrade
Phone: (+381) 118 488 88 12
miroslav.jejina@dometl.rs

Singapore

Hy-Ray PRIVATE LIMITED
40 Jalan Pemimpin
#02-09 Tat Ann Building
Singapore 577185
Phone: (+65) 6253 2277
shying@hyray.com.sg

Slovak Republic

Husqvarna Česko s.r.o.
Türkova 2319/5b
149 00 Praha 4 – Chodov
Bezplatná infolinka:
800 154 044
servis@sk.husqvarna.com

Slovenia

Husqvarna Austria GmbH
Industriezeile 36
4010 Linz
Tel.: (+43) 732 77 01 01-485
service.gardena@
husqvarnagroup.com

South Africa

Husqvarna
Husqvarna (Pty) Ltd
Postnet Suite 250
Private Bag X6,
Cascades, 3202
South Africa
Phone: (+27) 33 846 9700
info@gardena.co.za

Spain

Husqvarna España S.A.
Calle de Rivas n° 10
28052 Madrid
Phone: (+34) 91 708 05 00
atencioncliente@gardena.es

Switzerland

Agrofix n.v.
Verlengde Hogestraat # 22
Binne
Phone: (+597) 472426
agrofix@sr.net
Pobox : 2006
Paramaribo
Suriname – South America

Sweden

Husqvarna AB
Gardena Division
S-561 82 Huskvarna
info@gardena.se

Switzerland / Schweiz

Husqvarna Schweiz AG
Consumer Products
Industriestrasse 10
5506 Mägenwil
Phone: (+41) (0) 62 887 37 90
info@gardena.ch

Turkey

Dost Bağcı Dış Ticaret
Müesseslik A.Ş
Yunus Mah. Adil Sok. No:3
İç Kapı No: 1 Kartal
34873 İstanbul
Phone: (+90) 216 38 93 939
info@dositbahce.com.tr

Ukraine / Україна

ТОВ „Хускварна Україна“
вул. Васильківська, 34,
офіс 204-г
03022, Київ
Тел. (+38) 044 498 39 02
info@gardena.ua

Uruguay

FELI SA
Entre Ríos 1083 CP 11800
Montevideo – Uruguay
Tel: (+598) 22 03 18 44
info@felisa.com.uy

Venezuela

Corporación Casa y Jardín C.A.
Av. Caroní, Edif. Trezmen, PB.
Colinas de Bello Monte,
1050 Caracas.
Tlf: (+58) 212 992 33 22
info@casayjardin.net.ve

5039-20.960.02/1017
© GARDENA
Manufacturing GmbH
D-89070 Ulm
http://www.gardena.com