

PowerMax Li-18/32 Art. 5039

**DE Betriebsanleitung**

Akku-Rasenmäher

**EN Operator's manual**

Battery Lawnmower

**FR Mode d'emploi**

Tondeuse sur batterie

**NL Gebruiksaanwijzing**

Accu-grasmaaier

**SV Bruksanvisning**

Accu-gräsklippare

**DA Brugsanvisning**

Accu-plæneklipper

**FI Käyttöohje**

Akkukäyttöinen ruohonleikkuri

**NO Bruksanvisning**

Batteridrevet gressklipper

**IT Istruzioni per l'uso**

Rasaerba a batteria

**ES Instrucciones de empleo**

Cortacésped de batería recargable

**PT Manual de instruções**

Máquina de cortar relva a bateria

**PL Instrukcja obsługi**

Akumulatorowe kosiarki do trawy

**HU Használati utasítás**

Akkumulátoros fűnyíró

**CS Návod k obsluze**

Akumulátorová sekačka na trávnik

**SK Návod na obsluhu**

Akumulátorová kosačka

**EL Οδηγίες χρήσης**

Χλοοκοπτικό μπαταρίας

**RU Инструкция по эксплуатации**

Аккумуляторная газонокосилка

**SL Navodilo za uporabo**

Akumulatorska kosilnica

**HR Upute za uporabu**

Baterijska kosilica za travu

**SR/ Uputstvo za rad**
**BS** Baterijska kosilica za travu

**UK Інструкція з експлуатації**

Акумуляторна газонокосарка

**RO Instrucțiuni de utilizare**

Mașină de tuns iarbă

**TR Kullanma Kılavuzu**

Akülü çim biçme makinesi

**BG Инструкция за експлоатация**

Аккумуляторна косачка

**SQ Manual përdorimi**

Korrëse bari me bateri

**ET Kasutusjuhend**

Akuga muruniiduk

**LT Eksploatavimo instrukcija**

Akumuliatorinė vejapjovė

**LV Lietošanas instrukcija**

Ar akumulatoru darbināms zāles pļāvējs

# GARDENA akuga muruniiduk

## PowerMax Li-18/32

1. OHUTUS . . . . .	290
2. MONTAAŽ . . . . .	292
3. KASUTAMINE . . . . .	293
4. HOOLDUS . . . . .	296
5. HOIULEPANEK . . . . .	297
6. TÕRGETE KÕRVALDAMINE . . . . .	297
7. TEHNILISED ANDMED . . . . .	299
8. LISATARVIKUD . . . . .	300
9. TEENINDUS/GARANTII . . . . .	300

### Instruktsioonide algupärandi tõlge.



Seda toodet võivad kasutada vähemalt 8 aasta vanused ja vanemad lapsed ning piiratud füüsiliste, sensoorsete või vaimsete võimetega isikud ning puudulike kogemuste ja teadmistega isikud, kui neil on järelevaataja või kui neid on toote turvalise kasutamise osas juhendatud ning nad mõistavad sellest tulenevaid ohtusid. Lapsed ei tohi tootega mängida. Puhastust ega kasutaja poolset hooldust ei tohi lapsed teha ilma järelevaatajata. Me soovitame, et toodet kasutavad noored oleksid vähemalt 16-aastased.

### Otstarbele vastav kasutamine:

GARDENA muruniiduk on ette nähtud muru niitmiseks eraaedades ja aiamaadel.

Toode ei sobi pikaajaliseks käitamiseks.

**OHT! Kehavigastuste oht! Ärge kasutage toodet võsa, hekkide, põõsaste ega puhmaste lõikamiseks, ronitaimede ega rohu lõikamiseks katustelt või rõdult, harude ega okste peenestamiseks ning pinnase ebatasasuste silumiseks. Ärge kasutage toodet nõlvadel, mille kalle on suurem kui 20°.**

## 1. OHUTUS

### TÄHTIS!

Lugege kasutusjuhend hoolikalt läbi ja hoidke see uuesti lugemiseks alles.

#### Tootel olevad sümbolid:



Lugege kasutusjuhendit.



Hoidke vahekaugust.



Ettevaatust – teravad lõiketerad – lõiketerad on järeljooksuga.



Rakendage enne tehnohooldustöid tükistusseadis.



Kindlustage tööala enne töödega alustamist. Pidage silmas varjatud kaableid.



Tuleohtlik! Lühise oht! Ärge ühendage aku kontakte metalldetailidega.



Võtke aku enne puhastamist või hooldust maha.



Kaitske toodet vihmast tingitud niiskuse ja muu niiskuse eest.

### Üldised ohutusjuhised

#### Elektriohtus



**OHT! Elektrilöögi oht!**

Vigastuste oht elektrilöögi tõttu.

→ Toodet peab saama voolutoite rikkevoolukaitselülitiga (FI-lüliti, RCD) kaudu, mille nimivoolu voolu on maksimaalselt 30 mA.

#### Väljaõpe

- Lugege kasutusjuhend hoolikalt läbi. Viige end kurssi masina juhtimisseadistega ja masina õige kasutamisega.
- Ärge kunagi lubage muruniidukit kasutada lastel ega teistel isikutel, kes kasutusjuhendit ei tunne. Kohalike õigusaktidega võidakse määrata kindlaks kasutaja minimaalne vanus.
- Ärge niitke kunagi sel ajal, kui läheduses on inimesi, eriti lapsi, või loomi.
- Mõelge sellele, et masina juhtija või kasutaja on vastutav õnnetuste eest teiste inimestega või nende omandi eest.

#### Ettevalmistavad meetmed

- Masina käitamisel tuleb alati kanda tugevaid jalanõusid ja pikki pükse. Ärge käitage masinat paljajalu ega ker-

getes sandaalides. Vältige avarate rõivaste ning rippuvate paelte või vöödega rõivaste kandmist.

- b) Kontrollige maastikku, millel masinat kasutama hakatakse, ja eemaldage sealt kõik esemed, mida võidakse masinaga haarata ja eemale paisata.
  - c) Enne kasutamist tuleb alati visuaalse kontrolli teel hinnata, ega lõiketerad, kinnitustihvid ja kogu lõikeplokk pole ära kulunud või kahjustatud. Ärakulunud või kahjustatud lõiketerasid ja kinnitustihve tohib tasakaalustamatuse vältimiseks välja vahetada ainult komplektide kaupa. Ärakulunud või kahjustatud viitesildid peab asendama.
  - d) Enne kasutamist tuleb alati üle vaadata ühendusjuhe ja pikendusjuhe, kas neil esineb kahjustuste või ärakulumise märke. Juhul kui juhe saab kasutamisel kahjustada, siis peab selle koheselt toitevõrgust lahti ühendama.
- ÄRGE PUUDUTAGE JUHET ENNE, KUI SEE ON LAHTI ÜHENDATUD. Ärge kasutage masinat, kui juhe on ära kulunud või kahjustatud.

## Ümberkäimine

- a) Niitke ainult päevavalguses või hea kunstliku valgustuse puhul.
- b) Juhul kui võimalik, vältige seadme kasutamist märja rohu puhul.
- c) Pidage nõlvadel alati silmas korralikku jalgealust.
- d) Juhtige masinat ainult sammukiirusega.
- e) Niitke alati kallaku suhtes risti, mitte kunagi üles- ega allapoole.
- f) Olge eriti ettevaatlik siis, kui muudate nõlval olles liikumissuunda.
- g) Ärge niitke ülemäära järskudel nõlvadel.
- h) Olge eriti ettevaatlik siis, kui keerate muruniiduki ringi või tõmbate seda enda poole.
- i) Peatage lõiketera(d), kui peate kallutama muruniidukit transpordiks üle teistsuguste pindade kui rohu ning kui liigutate muruniidukit niidetavast pinnast eemale ja selle suunas.
- j) Ärge kasutage muruniidukit kunagi kahjustatud kaitseosade või kaitsevõredega või ilma paigaldatud kaitseosadisteta, nt ilma pörkekilpideta ja / või ilma rohkumisseadisteta.
- k) Startige või rakendage käivitusüliti tööle ettevaatlikult, vastavalt tootja juhistele. Pidage silmas jalgade piisavat vahelaugust lõiketera(de)st.
- l) Mootori startimise või käivitamise ajal ei tohi muruniidukit kallutada, välja arvatud siis, kui muruniidukit peab selle protsessi ajal ülespoole tõstma. Sellisel juhul kallutage seda ainult niikaugele, kui see tingimata vajalik on, ning tõstke üles ainult kasutajast eemalepööratud külg.
- m) Ärge startige mootorit siis, kui seisate väljaviskekanali ees.
- n) Ärge kunagi minge käte ega jalgadega pöörlevate detailide vastu või nende alla. Hoidke ennast alati väljaviskeavast eemal.
- o) Ärge tõstke ega kandke muruniidukit kunagi töötava mootoriga.
- p) Seisake mootor ja tõmmake startivõti välja. Veenduge selles, et kõik liikuvad detailid oleksid täielikult seisma jäänud:
  - alati, kui lahkute muruniiduki juurest;

- enne, kui hakkate vabastama blokeeringuid või kõrvaldama ummistusi väljaviskekanalist;
  - enne, kui hakkate muruniidukit üle kontrollima, puhastama või selle kallal töid läbi viima;
  - kui olete tabanud mingit võõrkeha. Otsige muruniidukilt kahjustusi ja viige läbi vajalikud parandustööd, enne kui te selle uuesti startite ja muruniidukiga töötama hakkate.
- Juhul kui muruniiduk hakkab ebatavaliselt tugevasti vibreerima, siis on vaja see otsekohe üle kontrollida:
- otsige kahjustusi;
  - viige läbi kahjustatud detailide vajalikud parandustööd;
  - kandke hoolt selle eest, et kõik mutrid, tihvid ja poldid oleksid tugevasti kinni keeratud.

## Hooldus ja hoieüpanek

- a) Kandke hoolt selle eest, et kõik mutrid, tihvid ja poldid oleksid tugevasti kinni keeratud ning et seade oleks turvalises tööseisundis.
- b) Kontrollige rohkumisseadist regulaarselt kulumise või toimimisvõime kaotuse osas.
- c) Asendage ohutusest tingitud põhjustel ärakulunud või kahjustatud detailid.
- d) Pidage silmas seda, et mitme lõiketeraga masinate puhul võib ühe lõiketera liikumine kutsuda esile ülejäenud lõiketerade pöörlemise.
- e) Jälgige masina seadistamisel seda, et sõrmed ei jääks liikuvate lõiketerade ja masina paigalseisvate detailide vahele kinni.
- f) Enne kui masina hoiele panete, laske mootoril maha jahtuda.
- g) Pidage lõiketerade hooldamisel silmas seda, et lõiketerad võivad liikuda isegi siis, kui pinge allikas on välja lülitatud.
- h) Kasutage eranditult originaalvaruosi ja -tarvikuid.

## Täiendavad ohutusjuhised

### Ohutu ümberkäimine akudega



#### OHT! Tuleohtlik!

**Laetav aku peab laadimisprotsessi ajal olema mittepõleva, kuuma kindlal ja elektrit mittejuhtival pinnal.**

**Hoidke söövitavad, süttivad ning kergesti põlevad esemed laadijast ja akust eemal.**

**Laadijat ja akut ei tohi laadimisprotsessi ajal kinni katta.**

Ühendage laadija suitsu tekke või tulekahju korral viivitamatult voolutoitest lahti.

Kasutage akude laadimiseks ainult GARDENA originaallaadijat. Teiste laadijate kasutamine võib kutsuda esile akude parandamatuid kahjustusi ja põhjustada koguni tulekahju. Tulekahju puhul: kustutage leegid hapnikku vähendavate kustutusmaterjalidega.



#### OHT! Plahvatusohtlik!

**Kaitske akusid kuumuse ja tule eest. Ärge asetage akusid küttekahadele ega jätke neid pikemaks ajaks tugeva päikesekiirguse kätte.**

**Ärge käitage neid plahvatusohtlikes keskkondades, nt süttivate vedelike, gaaside või tolmukogumite läheduses. Akude kasutamisel võib esineda sädemete teket, mistõttu tolm või aaurud võivad süttida.**

Kontrollige vahetusaku üle enne igat kasutuskorda. Tehke akule visuaalne kontroll enne igat kasutuskorda. Mittetoimiva aku kasutusel kõrvaldamine peab toimuma nõuete kohaselt. Ärge saatke seda posti teel. Täiendavat infot saate oma kohalikust jäätmekäitlusettevõttest.

Ärge kasutage akut vooluallikana teiste toodete jaoks. Esineb vigastuste oht. Kasutage akut eranditult ettenähtud GARDENA toodete jaoks.

Laadige akut eranditult keskkondades, mille temperatuur jääb 0 °C ja 40 °C vahele. Laske akul pärast pikemat kasutamist maha jahtuda.

Kontrollige laadimiskaablit regulaarselt, kas sellel esineb kahjustuste ja vananemise (rabaduse) märke. Kasutage eranditult laitmatu seisukorras kaablit.

Ärge ladustage akut mitte mingil juhul temperatuuril üle 45 °C või otsese päikesevalguse käes. Ideaalsel juhul tuleks akut säilitada temperatuuril alla 25 °C, et hoida isetühjenemist madalal.

Ärge jätke akut vihma ega niiskuse kätte. Kui vesi tungib akusse, siis suureneb elektrilöögi risk.

Hoidke aku puhtana, eelkõige selle õhutuspilud.

Kui akut pikemat aega ei kasutata (talvel), siis laadige akut täielikult täis, et vältida süvatühjenemist.

Ärge ladustage akut toote sees, et vältida kuritarvitusi ja õnnetusjuhtumeid.

Ärge ladustage akut ruumides, milles võib esineda elektrostaatilisi lahendusi.

## Elektrihoutus



**OHT! Südameseiskuse oht!**

Antud toode tekitab käitamisel elektromagnetvälja. See väli võib teatud tingimustes mõjustada aktiivsete või passiivsete meditsiiniliste implantaatide toimimist. Et vältida olukordade tekkimise oht, mis võivad kutsuda esile raskeid või surmavaid vigastusi, peaksid meditsiinilise implantaadiga isikud enne antud toote kasutamist konsulteerima oma arstiga ja implantaadi tootjaga.

Kasutage akuga toodet ainult – 10 kuni 40 °C vahel.

Ärge kasutage toodet niisketes tingimustes.

## Isiklik ohutus



**OHT! Lämmumise oht!**

Väiksemad osi on võimalik kergesti alla neelata. Mitmikottide puhul esineb lämbumise oht väikelastele. Hoidke väikelapsed montaaži ajal eemal.

Ärge kasutage stardihoobasid vaheldumisi.

Ärge võtke toodet osadeks rohkem kui selle tarneseisundini.

Kandke kindaid, liibsemiskindlaid jalatseid ja silmakaitseid. Startige muruniidukit ainult püstiselt monteeritud käepidemega.

Vältige muruniiduki ülekoormust.

Ärge töötage tootega siis, kui olete väsinud või haige või alkoholi, uimastite või ravimite mõju all.

## 2. MONTAAŽ



**OHT! Kehavigastuste oht!**

**Lõikevigastuste oht, juhul kui niiduk kogemata käivitub.**

→ Enne, kui niidukit monteerima hakkate, oodake ära, kuni tera on seisma jäänud, eemaldage turvavõti ja pange kindad kätte.

### Alumiste juhtraudade monteerimine:

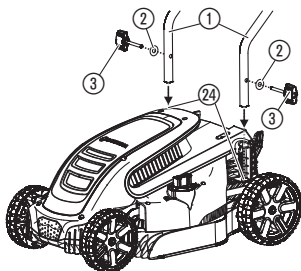

1. Lükake alumised juhtraudad ① juhtraua kinnitustesse ②*4*. Veenduge, et juhtraudad ① oleksid täielikult sisse pistetud ja et juhtraudades olevad augud oleksid juhtraua kinnitustes olevate aukude järgi välja rihitud.
2. Pange alusseib ② tiibkruvi ③ otsa.
3. Pistke tiibkruvi ③ niidukil olevasse keermestatud avasse.
4. Keerake tiibkruvi ③ kinni.

### Ülemise juhtraua monteerimine:

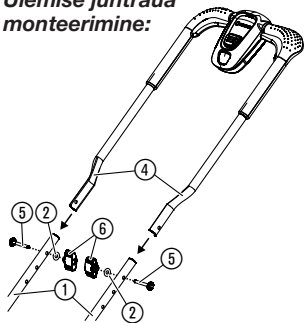

1. Pistke ülemine juhtraud ④ alumiste juhtraudade ① otsa.  
*Veenduge, et juhtraud oleksid täielikult sisse pistetud ja et juhtraudades olevad augud oleksid välja rihitud.*
2. Suruge poldid ⑤ läbi aukude.
3. Pange alusseibid ② ja tiibmutrid ⑥ pollide ⑤ otsa.
4. Keerake tiibmutrid ⑥ kinni.

### Kaabli kinnitamine juhtrauale:

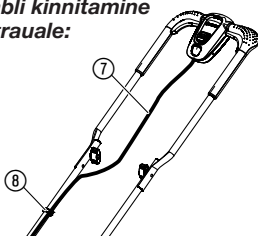

- Kinnitage kaabel ⑦ klambritega ⑧ juhtrauale.  
*Veenduge, et kaabel ei oleks ülemise ja alumise juhtraua vahele kinni kiilunud.*

### Rohukogumiskorvi monteerimine:

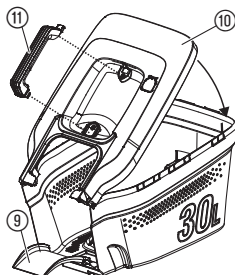

1. Pöörake rohukogumiskorvile kate ⑩ peale.  
*Veenduge, et kate oleks rohukogumiskorvi peal välja rihitud.*
2. Vajutage kate ⑩ rohukogumiskorvi peale, kuni ühendused kuuldavalt fikseeruvad.  
*Veenduge, et kõik ühendused oleksid fikseerunud.*
3. Suruge käepide ⑪ rohukogumiskorvi peale, kuni ühendused kuuldavalt fikseeruvad.
4. Suruge tühjendusrenn ⑨ ülevalt rohukogumiskorvi sisse ja tõm- make tühjendusrenni ⑨ ettepoole, kuni see kuuldavalt fikseerub.

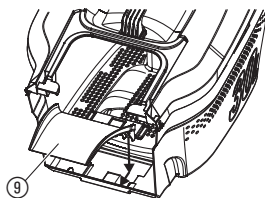

## 3. KASUTAMINE



### OHT! Kehavigastuste oht!

Lõikevigastuste oht, juhul kui niiduk kogemata käivitub.

- Enne, kui niidukit seadistama või transportima hakkate, oodake ära, kuni tera on seisma jäänud, eemaldage turva- võti ja pange kindad kätte.

## Aku laadimiseks:

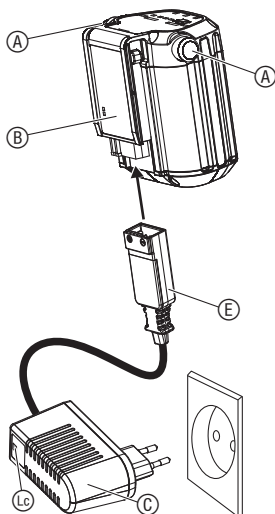
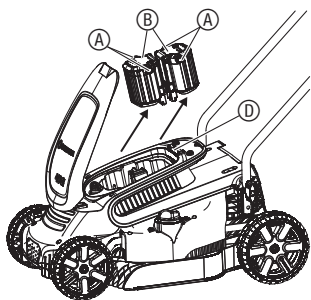

## Aku laadimise märgutuli:

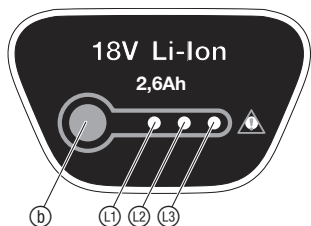

## Mäher starten:



### TÄHELEPANU!

Ülepinge kahjustab akut ja akulaadijat.

→ Veenduge, et kasutate õiget võrgupinget.

**GARDENA akuga muruniiduki (art. 5039-55) puhul ei kuulu aku tarnekomplekti.**

Enne esimest kasutuskorda peab aku täielikult laadima.

Liitium-ioon akut saab laadida igas laadimisolekus ning laadimisprotsessi saab ilma akut kahjustamata igal ajal katkestada (mäludefekt puudub).

1. Vajutage mõlemat lukustuse vabastusnuppu (A) ja võtke aku (B) akusahtlist (D) välja.
2. Ühendage akulaadija (C) võrgu pistikupesasse.
3. Ühendage akulaadimiskaabel (E) aku (B) külge.

**Akut laetakse, kui laadijal asuv laadimise märgutuli (L) vilgub roheliselt.**

**Aku on täielikult laetud, kui laadijal olev laadimise märgutuli (L) põleb roheliselt**

(Laadimiskestuse kohta vaata 7. TEHNILISED ANDMED).

4. Kontrollige laadimise ajal regulaarsete ajavahemike tagant laadimisolekut.
5. Kui aku (B) on täielikult laetud, siis ühendage aku (B) laadija (C) küljest lahti.
6. Ühendage laadija (C) pistikupesast lahti.

## Aku laadimise märgutuli laadimise ajal:

100 % on laetud	(L1), (L2) ja (L3) põlevad (60 sekundiks)
66 – 99 % on laetud	(L1) ja (L2) põlevad, (L3) vilgub
33 – 65 % on laetud	(L1) põleb, (L2) vilgub
0 – 32 % on laetud	(L1) vilgub

## Aku laadimise märgutuli käitamise ajal:

→ Vajutage aku peal nuppu (b).

66 – 99 % on laetud	(L1), (L2) ja (L3) põlevad
33 – 65 % on laetud	(L1) ja (L2) põlevad
10 – 32 % on laetud	(L1) põleb
0 – 10 % on laetud	(L1) vilgub



### OHT! Kehavigastuste oht!

Esineb vigastuste oht, kui niiduk ei seisku stardihoovast lahti lastes.

→ Ärge turvaseadistest ega lülitist mööda minge. Ärge kinnitage näiteks stardihooba käepideme külge.

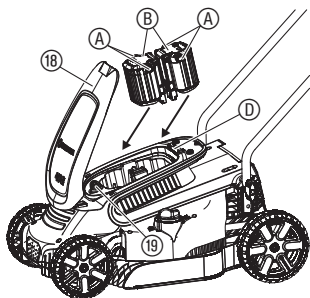

### Käivitamine:

**Toode on varustatud kahe käe turvaseadisega (Stardihoob ja turvatõkis), mis takistab toote kogemata sisselülitamist.**

On olemas kaks stardihooba (17). Käivitamiseks peab kasutama ühte nendest.

1. Avage kaas (18).
2. Asetage akud (B) akusahtlisse (D), kuni need kuuldavalt fikseeruvad.
3. Pistke turvavõti (19) niidukisse ja pöörake see asendisse 1.
4. Suruge ühe käega turvatõkist (16) ning tõmmake teise käega stardihooba (17).  
*Niiduk stardib.*
5. Laske turvatõkis (16) lahti.

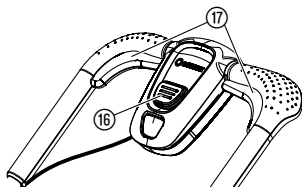

### Peatamine:

1. Laske stardihoob (17) lahti.  
*Niiduk peatub.*
2. Pöörake turvavõti (19) asendisse 0 ja võtke see välja.

### Lõikekõrguse seadistamine:

Lõikekõrgust saab seadistada 12 asendis vahemikus 20 – 60 mm.

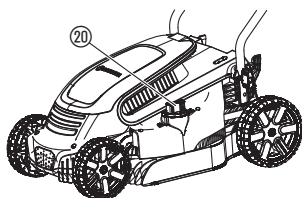

1. Lõikekõrguse vähendamiseks suruge ja pöörake seadistusratast (20) kellaosuti suunas.
2. Lõikekõrguse suurendamiseks suruge ja pöörake seadistusratast (20) kellaosuti vastassuunas.

### Niiduki kasutamine koos rohukogumiskorviga:

**⚠ OHT! Kehavigastuste oht!**  
**Lõikevigastuste oht, juhul kui tera pöörleb või kui niiduk kogemata käivitub.**

→ Enne, kui kaitseklapi avate, oodake ära, kuni tera on seisma jäänud, eemaldage turvavõti ja pange kindad kätte.

→ Ärge puutuge kätega väljaviskeava.

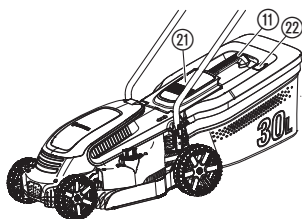

1. Tõstke kaitseklappi (21) ülespoole.
2. Pange rohukogumiskorv seda käepidemest (11) hoides niidukisse sisse.  
*Veenduge, et rohukogumiskorv istuks kindlalt.*
3. Startige niiduk.

**Niitmisel avaneb täitetaseme näidik (22). Kui see niitmise ajal sulgub, siis on rohukogumiskorv täis.**

4. Peatage niiduk.
5. Tõstke kaitseklappi (21) ülespoole.
6. Võtke rohukogumiskorv seda käepidemest (11) hoides välja.
7. Tühjendage rohukogumiskorv.

### **Näpunäited niiduki kasutamiseks:**

Kui väljaviskeavas paikneb rohu jääke, siis tõmmake niidukit ca 1 m võrra tagasi, niit et rohu jäägid saaksid allapoole välja kukkuda.

Hoollitsetud muru saamiseks soovitame niita muru regulaarselt, võimaluse korral kord nädalas. Muru muutub tihedamaks, kui seda regulaarselt niidetakse.

Pärast pikemaid niitmispause (puhkuse muru) niitke kõigepealt suurima löikekõrgusega ühes suunas ja seejärel lisaks risti soovitud löikekõrgusega.

Niitke muru võimaluse korral ainult kuivas seisundis. Kui rohi on niiske, saate te ebakorrapärase lõikemustri.

## **4. HOOLDUS**



### **OHT! Kehavigastuste oht!**

**Lõikevigastuste oht, juhul kui niiduk kogemata käivitub.**

- Enne, kui niidukit hooldama hakkate, oodake ära, kuni tera on seisma jäänud, eemaldage turvavöti ja pange kindad kätte.

### **Niiduki puhastamine:**



### **OHT! Kehavigastuste oht!**

**Vigastuste oht ja niiduki kahjustuste risk.**

- Ärge puhastage niidukit vee ega veejoaga (iseäranis kõrgsurve veejoaga).
- Ärge puhastage kemikaalidega, kaasa arvatud bensiini ega lahustega. Mõned neist võivad purustada olulisi plastmassist osi.

**Õhutuspilud peavad olema alati puhtad.**

### **Niiduki alumise külje puhastamine:**

Alumist külge on kõige lihtsam puhastada kohe pärast niitmist.

1. Asetage niiduk ettevaatlikult külje peale.
2. Puhastage alumine külg, tera ja väljaviskeava 23 harjaga (ärge kasutage teravaid esemeid).

### **Niiduki ülemise külje ja rohukogumiskorvi puhastamine:**

1. Puhastage ülemine külg niiske lapiga.
2. Puhastage õhupilud ja rohukogumiskorv pehme harjaga (ärge kasutage teravaid esemeid).

Enne, kui ühendate akulaadija, tagage, et aku ja akulaadija pealispind ning kontaktid oleksid alati puhtad ja kuivad.

### **Ärge kasutage voolavat vett.**

- Puhastage kontaktid ja plastmassist osad pehme, kuiva lapiga.

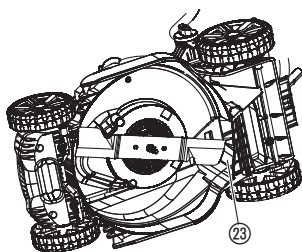

### **Aku ja akulaadija puhastamine:**



## 5. HOIULEPANEK

### Kasutuselt kõrvaldamine:

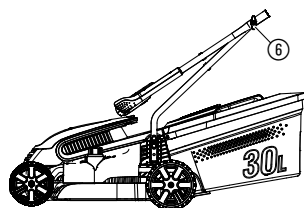

### Jäätmekäitlus:

(vastavalt direktiivile 2012/19/EL)



### Aku kasutuselt kõrvaldamine:



Li-ion

Toodet peab säilitama lastele ligipääsmatuna.

1. Pöörake turvavõti asendisse **0** ja võtke see välja.
2. Võtke aku maha.
3. Laadige akut.
4. Puhastage niiduk, aku ja laadija (vaata 4. HOOLDUS).
5. Ruumisäästvaks hoiulepanekuks päästke lahti tiibmutrid , kuni juhtraua saab kergesti kokku pöörata.  
*Veenduge, et kaabel ei oleks ülemise ja alumise juhtraua vahele kinni kiilunud.*
6. Pange niiduk, aku ning akulaadija hoiule kuiva, suletud ja pakase-kindlasse kohta.

Toodet ei tohi kasutuselt kõrvaldada koos tavaliste majapidamisjäätmetega. Selle peab kasutuselt kõrvaldama vastavalt kehtivatele kohalikele keskkonnakaitse eeskirjadele.

### TÄHTIS!

Kõrvaldage toode kasutuselt oma kohaliku taaskasutuse kogumisaama kaudu või selle abil.

GARDENA aku sisaldab liitium-ioon elemente, mille kasutuselt kõrvaldamine nende kasutusaja lõpul peab toimuma olmejäätmetest eraldi.

### TÄHTIS!

Kõrvaldage akud kasutuselt oma kohaliku taaskasutuse kogumisaama kaudu või selle abil.

1. Laadige liitium-ioon elemendid täielikult tühjaks (pöörduge GARDENA teenindusse).
2. Kindlustage liitium-ioon elementide kontaktid lühise vastu.
3. Kõrvaldage liitium-ioon elemendid kasutuselt nõuetekohaselt.

## 6. TÕRGETE KÕRVALDAMINE



### OHT! Kehavigastuste oht!

Lõikevigastuste oht, juhul kui niiduk kogemata käivitub.

- Enne, kui niiduki tõrkeid kõrvaldama hakkate, oodake ära, kuni tera on seisma jäänud, eemaldage turvavõti ja pange kindad kätte.

### Tera väljavahetamine:



### OHT! Kehavigastuste oht!

Lõikevigastuste oht, juhul kui tera on kahjustatud, kooldunud, pöörleb tasakaalustamata või kui selle lõikeservadel on tükkeid.



- Ärge kasutage niidukit kahjustatud või kooldunud teraga, tasakaalustamata teraga või kui lõikeservadel on tükkeid.  
→ Ärge tera täiendavalt lihvide.

GARDENA varuosi saate hankida oma GARDENA edasimüüjalt või GARDENA teenindusest.

**Kasutage ainult GARDENA originaaltera:**

• **GARDENA asendustera, art 4100.**

→ Laske tera välja vahetada GARDENA teeninduse või GARDENA poolt volitatud lepingulise edasimüüja poolt.

<b>Probleem</b>	<b>Võimalik põhjus</b>	<b>Kõrvaldamine</b>
<b>Niiduk ei stardi</b>	Aku ei ole täielikult akuhoi-dik- kusse asetatud.	→ Asetage aku täielikult akuhoi- dikusse, kuni see kuuldavalt fikseerub.
	Sisselülituse LED ei põle.	→ Vajutage sisse/välja nuppu.
	Turvavõti ei ole pööratud asendisse <b>1</b> .	→ Pöörake turvavõti asendisse <b>1</b> .
	Tera on blokeeritud.	→ Eemaldage takistus.
<b>Mootor on blokeeritud ja põhjustab müra</b>	Tera on blokeeritud.	→ Eemaldage takistus.
	Lõikekõrgus on liiga madal.	→ Seadistage suurem lõikekõrgus.
<b>Tugev müra, niiduk koliseb</b>	Mootoril, kinnitusel või niiduki korpusel olevad poldid on lahti.	→ Laske polte järelpingutada voli- tatud lepingulise edasimüüja või GARDENA teeninduse poolt.
<b>Niiduk töötab ekscentriliselt või vibreerib tugevasti</b>	Tera on kahjustatud/kulunud või terahoidik on lahti tulnud.	→ Laske tera täiendavalt kinnitada või välja vahetada volitatud lepingulise edasimüüja või GARDENA teeninduse poolt.
	Tera on tugevasti määrdunud.	→ Puhastage niiduk (vaata 4. HOOLDUS). Kui seeläbi probleemi kõrvaldada ei saa, siis pöörduge GARDENA teeninduse poole.
<b>Muru ei ole puhtalt niidetud</b>	Tera on nüri või kahjustatud.	→ Laske tera GARDENA teenin- duse poolt välja vahetada.
	Lõikekõrgus on liiga madal.	→ Seadistage suurem lõikekõrgus.
<b>Akul olev tõrke LED  vilgub</b>	Aku on üle koormatud.	→ Laske stardihoovad lahti. Käivitage uuesti.
	Alapinge.	→ Laadige akut.
	Aku temperatuur jääb väljapoole lubatud vahemikku.	→ Kasutage akut keskkondades, mille temperatuur jääb -10 °C ja 40 °C vahele.
<b>Akul olev tõrke LED  põleb</b>	Aku tõrge/aku on defektne.	→ Pöörduge GARDENA teenin- duse poole.
<b>Laadijal asuv laadimise märgutuli  ei hakka põlema</b>	Laadija või laadimiskaabel ei ole õigesti ühendatud.	→ Ühendage laadija ja laadimis- kaabel õigesti.

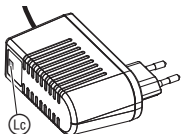

Probleem	Võimalik põhjus	Kõrvaldamine
Laadijal asuv laadimise märgutuli  vilgub punaselt	Aku temperatuur jääb väljapoole lubatud vahemikku.	→ Kasutage akut keskkonnades, mille temperatuur jääb -10 °C ja 40 °C vahele.



**JUHIS:** Palun pöörduge teiste rikete korral oma GARDENA teeninduskeskusesse. Parandusi tohivad teha ainult GARDENA teeninduskeskused ning GARDENA poolt volitatud spetsialiseerunud jaemüüjad.

## 7. TEHNILISED ANDMED

Akuga muruniiduk	Ühik	Väärtus (art. nr. 5039)
Tera pöörlemisagedus	p/min	3300
Lõikelaius	cm	32
Lõikekõrguse seadistamine (12 asendit)	mm	20 – 60
Rohukogumiskorvi maht	l	30
Kaal (ilma akuta)	kg	8,6
Helirõhutase $L_{pA}$ <sup>1)</sup> Ebakindlus $k_{pA}$	dB (A)	76,9 3
Helivõimsus $L_{WA}$ <sup>2)</sup> : möödetud / garanteeritud Ebakindlus $k_{WA}$	dB (A)	86,1 / 87 1,1
Käe vibratsioon $a_{vhw}$ <sup>1)</sup> Ebakindlus $k_a$	m/s <sup>2</sup>	< 2,5 1,5

Mõõtemetod vastavalt: <sup>1)</sup> EN 60335-2-77 <sup>2)</sup> RL 2000/14/EC



**JUHIS:** Näidatud vibratsiooni emissiooni väärtus on möödetud vastavalt standarditud katsemeetodile ja seda saab kasutada elektritööriistade omavaheliseks võrdluseks. Seda väärtust saab kasutada ka kokkupuute esialgseks hindamiseks. Vibratsiooni emissiooni väärtus võib elektritööriista tegeliku kasutamise käigus varieeruda.

Süsteemi aku BLi-18	Ühik	Väärtus (art. nr. 9839)
Aku ping	V (AC)	18
Aku mahtuvus	Ah	2,6
Aku laadimisaeg 80 % / 100 % (ca)	h	3,5 / 5

Akulaadija 18 V	Ühik	Väärtus (art. nr. 9825-00.630.00)
Võrgupinge	V (AC)	230
Võrgusagedus	Hz	50
Nimivõimsus	W	16
Väljundpinge	V (DC)	18
Maks väljundvoolu tugevus	mA	600

## 8. LISATARVIKUD

<b>GARDENA vahetusaku BLi-18</b>	Aku täiendava tööaja tarbeks või vahetuseks.	<b>art. nr. 9839</b>
<b>GARDENA Akulaadija 18 V</b>	GARDENA aku BLi-18 laadimiseks.	<b>art. nr. 8833</b>
<b>GARDENA asendustera</b>	Asenduseks nüridele teradele.	<b>art. nr. 4100</b>

## 9. TEENINDUS/GARANTII

### **Teenindus:**

Palun võtke ühendust tagaküljel toodud aadressil.

### **Garantii:**

Garantiinõude korral ei nõuta teilt pakutud teenuste eest tasu.

GARDENA Manufacturing GmbH annab sellele tootele kahe aasta pikkuse garantii (jõustub alates ostukuupäevast). Garantii hõlmab toote kõiki olulisi defekte, mis on tõestatult tingitud materjali- või tootmisvigadest. Kui see garantii kuulub täitmisele, siis kas tarnitakse täisfunktsionaalne asendustoode või parandatakse meile saadetud toode tasuta; jätame endale õiguse valida kahe nimetatud variandi vahel. Teenusele kehtivad järgmised eeldused.

- Toodet on kasutatud sihtotstarbeliselt, järgides kasutusjuhendis toodud soovitusi.

- Ostja ega kolmas osapool ei ole proovinud toodet iseseisvalt parandada.

Käesolev tootja garantii ei mõjuta garantiiõigusi edasimüüja/jaemüüja suhtes.

Kui selle tootega seoses ilmneb probleeme, pöörduge meie hooldusosakonna poole või saatke defektne toode koos vea lühikirjeldusega ettevõttele GARDENA Manufacturing GmbH, veendudes, et kõik saatmiskulud oleksid piisavalt kaetud ja kõik asjakohased postitamis- ja pakkimisjuhised oleksid täidetud. Garantiiõudega peab kaasas olema ostutõendi koopia.

### **Kuluosad:**

Tera ja rattad on kuluosad ning seega garantii alt välistatud.

## **DE Produkthaftung**

Wir weisen ausdrücklich darauf hin, dass wir in Übereinstimmung mit dem Produkthaftungsgesetz nicht für Schäden haften, die durch unsere Produkte entstehen, wenn diese unsachgemäß und nicht durch einen von uns autorisierten Servicepartner repariert wurden oder wenn keine Original GARDENA Teile oder von uns zugelassene Teile verwendet wurden.

## **EN Product liability**

In accordance with the German Product Liability Act, we hereby expressly declare that we accept no liability for damage incurred from our products where said products have not been properly repaired by a GARDENA-approved service partner or where original GARDENA parts or parts authorised by GARDENA were not used.

## **FR Responsabilité**

Conformément à la loi relative à la responsabilité du fait des produits défectueux, nous déclarons expressément par la présente que nous déclinons toute responsabilité pour les dommages résultant de nos produits, si lesdits produits n'ont pas été correctement réparés par un partenaire d'entretien agréé GARDENA ou si des pièces d'origine GARDENA ou des pièces agréées GARDENA n'ont pas été utilisées.

## **NL Productaansprakelijkheid**

Conform de Duitse wet inzake productaansprakelijkheid verklaren wij hierbij uitdrukkelijk dat wij geen aansprakelijkheid aanvaarden voor schade ontstaan uit onze producten waarbij deze producten niet zijn gerepareerd door een GARDENA-erkende servicepartner of waarbij geen originele GARDENA-onderdelen of onderdelen die door GARDENA zijn goedgekeurd zijn gebruikt.

## **SV Produktsvar**

I enlighet med tyska produktansvarslagar förklarar vi härmed uttryckligen att vi inte åtar oss något ansvar för skador som orsakas av våra produkter där produkterna inte har genomgått korrekt reparation från en GARDENA-godkänd servicepartner eller där originaldelar från GARDENA eller delar godkända av GARDENA inte använts.

## **DA Produktsvar**

I overensstemmelse med den tyske produktansvarslav erklærer vi hermed udtrykkeligt, at vi ikke påtager os noget ansvar for skader på vores produkter, hvis de pågældende produkter ikke er blevet repareret korrekt af en GARDENA-godkendt servicepartner, eller hvor der ikke er brugt originale GARDENA-reservedele eller godkendte reservedele fra GARDENA.

## **FI Tuotevastuu**

Saksan tuotevastuulain mukaisesti emme ole vastuussa laitteiden vaurioista, jos korjauksia ei ole tehnyt GARDENAn hyväksymä huoltoliike tai jos niiden syynä on muiden kuin alkuperäisten GARDENA-varaosien tai GARDENAn hyväksymien varaosien käyttö.

## **IT Responsabilità del prodotto**

In conformità con la Legge tedesca sulla responsabilità del prodotto, con la presente dichiariamo espressamente che decliniamo qualsiasi responsabilità per danni causati dai nostri prodotti qualora non siano stati correttamente riparati presso un partner di assistenza approvato GARDENA o laddove non siano stati utilizzati ricambi originali o autorizzati GARDENA.

## **ES Responsabilidad sobre el producto**

De acuerdo con la Ley de responsabilidad sobre productos alemana, por la presente declaramos expresamente que no aceptamos ningún tipo de responsabilidad por los daños ocasionados por nuestros productos si dichos productos no han sido reparados por un socio de mantenimiento aprobado por GARDENA o si no se han utilizado piezas originales GARDENA o piezas autorizadas por GARDENA.

## **PT Responsabilidade pelo produto**

De acordo com a lei alemã de responsabilidade pelo produto, declaramos que não nos responsabilizamos por danos causados pelos nossos produtos, caso os tais produtos não tenham sido devidamente reparados por um parceiro de assistência GARDENA aprovado ou se não tiverem sido utilizadas peças GARDENA originais ou peças autorizadas pela GARDENA.

## **PL Odpowiedzialność za produkt**

Zgodnie z niemiecką ustawą o odpowiedzialności za produkt, niniejszym wyraźnie oświadczamy, że nie ponosimy żadnej odpowiedzialności za szkody poniesione na skutek użytkowania naszych produktów, w przypadku gdy naprawa tych produktów nie była odpowiednio przeprowadzana przez zatwierdzonego przez firmę GARDENA partnera serwisowego lub nie stosowano oryginalnych części GARDENA albo części autoryzowanych przez tę firmę.

## **HU Termékszavatosság**

A németországi termékszavatossági törvénnyel összhangban ezzel nyomatékosan kijelentjük, hogy nem vállalunk felelősséget a termékeinkben keletkezett olyan károkért, amelyek valamely GARDENA által jóváhagyott szervizpartner által nem megfelelően végzett javításból adódtak, vagy amely során nem eredeti GARDENA alkatrészeket vagy a GARDENA által jóváhagyott alkatrészeket használtak fel.

## **CS Odpovědnost za výrobek**

V souladu s německým zákonem o odpovědnosti za výrobek tímto výslovně prohlašujeme, že nepřijímáme žádnou odpovědnost za poškození vzniklá na našich výrobcích, kdy zmíněné výrobky nebyly řádně opraveny schváleným servisním partnerem GARDENA nebo kdy nebyly použity originální náhradní díly GARDENA nebo náhradní díly autorizované společností GARDENA.

## **SK Zodpovednosť za produkt**

V súlade s nemeckými právnymi predpismi upravujúcimi zodpovednosť za výrobok týmto výslovne prehlasujeme, že nenesieme žiadnu zodpovednosť za škody spôsobené našimi výrobkami, v prípade ktorých neboli náležité opravy vykonané servisným partnerom schváleným spoločnosťou GARDENA alebo neboli použité diely spoločnosti GARDENA alebo diely schválené spoločnosťou GARDENA.

## **EL Ευθύνη προϊόντος**

Σύμφωνα με τον γερμανικό νόμο περί Ευθύνης για τα Προϊόντα, με το παρόν δηλώνουμε ρητώς ότι δεν αποδεχόμαστε καμία ευθύνη για τυχόν ζημιές που προκύπτουν από τα προϊόντα μας εάν αυτά δεν έχουν επισκευαστεί σωστά από κάποιον εγκεκριμένο συνεργάτη επισκευών της GARDENA ή εάν δεν έχουν χρησιμοποιηθεί αυθεντικά εξαρτήματα GARDENA ή εξαρτήματα εγκεκριμένα από την GARDENA.

## **SL Odgovornost proizvajalca**

V skladu z nemškimi zakoni o odgovornosti za izdelke, izrecno izjavljajo, da ne sprejemamo nobene odgovornosti za škodo, ki jo povzročijo naši izdelki, če teh niso ustrezno popravili GARDENINI odobreni servisni partnerji ali pri tem niso bili uporabljeni originalni GARDENINI nadomestni deli ali GARDENINIMI homologiranimi nadomestnimi deli.

## **HR Pouzdanost proizvoda**

Sukladno njemačkom zakonu o pouzdanosti proizvoda, ovime izričito izjavljujemo kako ne prihvaćamo nikakvu odgovornost za oštećenja na našim proizvodima nastala uslijed neispravnog popravka od strane servisnog partnera kojeg odobrava GARDENA ili uslijed nekorištenja originalnih GARDENA dijelova ili dijelova koje odobrava GARDENA.

## **RO Răspunderea pentru produs**

În conformitate cu Legea germană privind răspunderea pentru produs, declarăm în mod expres prin prezentul document că nu acceptăm nicio răspundere pentru defecțiunile suferite de produsele noastre atunci când acestea nu au fost reparate în mod corect de un atelier de service partener, aprobat de GARDENA, sau când nu au fost utilizate piese GARDENA originale sau piese autorizate de GARDENA.

## **BG Отговорност за вреди, причинени от стоки**

Съгласно германския Закон за отговорността за вреди, причинени от стоки, с настоящото изрично декларираме, че не носим отговорност за щети, причинени от нашите продукти, ако те не са били правилно ремонтирани от одобрен от GARDENA сервиз или ако не са използвани оригинални части на GARDENA или части, одобрени от GARDENA.

## **ET Tootevastutus**

Vastavalt Saksamaa tootevastutusseadusele deklareerime kaesolevaga selgesõnaliselt, et me ei kannu mingisugust vastutust meie toodetest tingitud kahjude eest, kui need tooted ei ole korrektselt parandatud GARDENA heakskiidetud hoolduspartneri poolt või kui parandamisel ei ole kasutatud GARDENA originaalosi või GARDENA volitatud osi.

## **LT Gaminio patikimumas**

Mes aiškiai pareiškiame, kad, atsižvelgiant į Vokietijos gaminių patikimumo įstatymą, neprisiimame atsakomybės dėl bet kokios žalos, patirtos dėl mūsų gaminių, jeigu jie buvo netinkamai taisomi arba jų dalys buvo pakeistos neoriginaliomis GARDENA dalimis ar nepatvirtintomis dalimis, arba jeigu remonto darbai buvo atliekami ne GARDENA techninės priežiūros centro specialistų.

## **LV Atbildība par produkcijas kvalitāti**

Saskaņā ar Vācijas likumu par atbildību par produkcijas kvalitāti ar šo mēs paziņojam, ka neuzņemamies atbildību par bojājumiem, kas radušies, lietojot mūsu izstrādājumus, kuru remontu nav veicis uzņēmuma GARDENA apstiprināts apkopes partneris vai kuru remontam netika izmantotas oriģinālās GARDENA detaļas vai detaļas, kuru lietošanu apstiprinājis uzņēmums GARDENA.

<p><b>DE EU-Konformitätserklärung</b> Der Unterzeichner, Husqvarna AB, 561 82 Huskvarna, Schweden, bescheinigt hiermit, dass die nachstehend aufgeführten Geräte bei Verlassen des Werks die harmonisierten EU-Leitlinien, EU-Normen für Sicherheit und besondere Normen erfüllen. Dieses Zertifikat verliert seine Gültigkeit, wenn die Geräte ohne unsere Genehmigung verändert werden.</p>	<p><b>HU EK megfeleléségi nyilatkozat</b> Alulírott Husqvarna AB, 561 82 Huskvarna, Svédország ezzel tanúsítja, hogy az alábbiakban leírt egységek a gyár elhagyásakor megfeleltek a harmonizált uniós előírásoknak és biztonsági és termékspecifikus szabványoknak. Ez a tanúsítvány érvényes veszt, ha az egységeket jóváhagyásunk nélkül átalakítják.</p>
<p><b>EN EC Declaration of Conformity</b> The undersigned, Husqvarna AB, 561 82 Huskvarna, Sweden, hereby certifies that, when leaving our factory, the units indicated below are in accordance with the harmonised EU guidelines, EU standards of safety and product specific standards. This certificate becomes void if the units are modified without our approval.</p>	<p><b>CS Prohlášení o shodě ES</b> Niže uvedená společnost Husqvarna AB, 561 82 Huskvarna, Švédsko, tímto potvrzuje, že při opuštění naší továrny jsou jednotky uvedené níže v souladu s harmonizačnými pokyny EU, standardy EU ohledně bezpečnosti a specifickými produktovými standardy. Tento certifikát pozbyvá platnosti, pokud dojde k úpravě jednotek bez našeho schválení.</p>
<p><b>FR Déclaration de conformité CE</b> Le constructeur, soussigné : Husqvarna AB, 561 82 Huskvarna, Suède, déclare qu'à la sortie de ses usines le matériel neuf désigné ci-dessous était conforme aux prescriptions des directives européennes énoncées ciaprès et conforme aux règles de sécurité et autres règles qui lui sont applicables dans le cadre de l'Union européenne. Toute modification apportée à cet appareil sans notre accord annule la validité de ce certificat.</p>	<p><b>SK EÚ vyhlásenie o zhode</b> Dolu podpísaná spoločnosť Husqvarna AB, 561 82 Huskvarna, Švédsko týmto osvedčuje, že nižšie uvedené jednotky boli v súlade s harmonizačnými usmerneniami EÚ, normami EÚ v oblasti bezpečnosti a špecifickými normami týkajúcimi sa produktu v čase opustenia výrobného závodu. Toto osvedčenie stráca platnosť, ak boli jednotky zmenené bez nášho súhlasu.</p>
<p><b>NL EG-conformiteitsverklaring</b> De ondergetekende, Husqvarna AB, 561 82 Huskvarna, Zweden, verklaart hierbij dat de producten die hieronder staan vermeld, wanneer ze onze fabriek verlaten, in overeenstemming zijn met de geharmoniseerde Europese richtlijnen, EU-normen voor veiligheid en productspecifieke normen. Dit certificaat vervalt als de producten worden aangepast zonder onze toestemming.</p>	<p><b>EL Δήλωση Συμμόρφωσης EK</b> Η υπογεγραμμένη εταιρεία, Husqvarna AB, 561 82 Huskvarna, Σουηδία, πιστοποιεί ότι, κατά την έξοδο από το εργοστάσιο, οι μονάδες που αναφέρονται κατωτέρω συμμορφώνονται με τις ευρωπαϊκές οδηγίες ΕΕ, τα πρότυπα ασφαλείας της ΕΕ και τα συγκεκριμένα πρότυπα προϊόντος. Αυτό το πιστοποιητικό καθίσταται άκυρο εάν οι μονάδες έχουν τροποποιηθεί χωρίς την έγκρισή μας.</p>
<p><b>SV EG-försäkran om överensstämmelse</b> Undertecknad firma Husqvarna AB, 561 82 Huskvarna, Sverige, intygar härmed att nedan nämnda produkter, när de lämnar vår fabrik, överensstämmer med EU:s riktlinjer, EU:s säkerhetsstandarder och produktspecifika standarder. Detta intyg skall ogiltigförklaras om produkten ändras utan vårt godkännande.</p>	<p><b>SL Izjava ES o skladnosti</b> Spodaj podpisana, Husqvarna AB, 561 82 Huskvarna, Švedska, s to izjavo potrjuje, da je bila spodaj navedena enota ob izhodu iz tovarne skladna z usklajalnimi smernicami EU, standardi EU za varnost in standardi, specifičnimi za izdelek. Izjava postane neveljavna v primeru neodobrene spremembe enote.</p>
<p><b>DA EU-øverensstemmelseserklæring</b> Undertegnede, Husqvarna AB, 561 82 Huskvarna, Sverige erklærer hermed, at nedenfor anførte enheder er i overensstemmelse med de harmoniserede EU-retningslinjer, EU-standarder for sikkerhed og produktspecifikke standarder, når de forlader fabrikken. Denne erklæring ugyldiggøres, hvis enhederne ændres uden vores godkendelse.</p>	<p><b>HR Izjava o uskladenosti EZ</b> Niže potpisana Husqvarna AB, 561 82 Huskvarna, Švedska, ovime potvrđuje kako su u nastavku navedene jedinice prilikom napuštanja tvornice bile u skladu s uskladenim smjernicama EU, EU sigurnosnim standardima i standardima specifičnima za proizvod. Ova certifikacija poništava se ako se jedinice izmjenjuju bez odobrenja.</p>
<p><b>FI EY-vaatimustenmukaisuusvakuutus</b> Husqvarna AB, 561 82 Huskvarna, Ruotsi, vakuuttaa täten, että alla mainitut laitteet ovat tehtaalta lähtiesään yhdenmukaiset EU-säännösten, EU:n turva-standardien ja tuotekohtaisten standardien mukaisia. Tämä vakuutus mitätöityy, jos laitteita muokataan ilman hyväksyntäämme.</p>	<p><b>RO Declarație de conformitate CE</b> Subscrisa, Husqvarna AB, 561 82 Huskvarna, Suedia, certifică prin prezenta că, la momentul ieșirii din fabrica noastră, unitățile indicate mai jos sunt în conformitate cu directivele UE armonizate, cu standardele UE de siguranță și cu standardele specifice ale produsului. Prezentul certificat devine nul dacă unitățile sunt modificate fără aprobarea noastră.</p>
<p><b>IT Dichiarazione di conformità CE</b> La sottoscritta Husqvarna AB, 561 82 Huskvarna, Svezia, certifica che il prodotto qui di seguito indicato, nei modelli da noi commercializzati, è conforme alle direttive armonizzate UE nonché agli standard di sicurezza UE e agli standard specifici di prodotto. Qualunque modifica apportata al prodotto senza nostra specifica autorizzazione invalida la presente dichiarazione.</p>	<p><b>BG Декларация за съответствие на ЕО</b> С настоящото долуподписаната, Husqvarna AB, 561 82 Huskvarna, Швеция, удостоверява, че при напускане на фабриката модулите, посочени по-долу, са в съответствие с хармонизираните директиви на ЕС, стандартите на ЕС за безопасност и специфичните за продукта стандарти. Този сертификат става невалиден, ако модулите са променени без нашето одобрение.</p>
<p><b>ES Declaración de conformidad CE</b> El abajo firmante, Husqvarna AB, 561 82 Huskvarna, Suecia, certifica por la presente que, cuando salen de la fábrica, las unidades indicadas a continuación cumplen las normas de armonización de la UE, las normas de la UE sobre seguridad y las normas específicas del producto. Este certificado quedará sin efecto si se modifican las unidades sin nuestra autorización.</p>	<p><b>ET EÜ vastavusdeklaratsioon</b> Allkirjutanu Husqvarna AB, 561 82 Huskvarna, Rootsi, kinnitab käesolevaga, et tehased väljulehit vastavad alpool nimetatud seadmed harmoneeritud EL-i suunistele, EL-i ohutusstandarditele ja tootele eriomastele standarditele. See vastavuskinnitus kaotab kehtivuse, kui seadet muudetakse ilma meie heakskiiduta.</p>
<p><b>PT Declaração de conformidade CE</b> O abaixo assinado, Husqvarna AB, 561 82 Huskvarna, Suécia, certifica por este meio que, ao sair da nossa fábrica, as unidades indicadas acima estão em conformidade com as diretivas uniformizadas da UE, os padrões de segurança da UE e os padrões específicos do produto. Este certificado deixa de ser válido se as unidades forem modificadas sem a nossa aprovação.</p>	<p><b>LT EB atitikties deklaracija</b> Husqvarna AB, 561 82 Huskvarna, Sweden, garantuoja, kad iš gamyklos siunčiami toliau nurodyti įrenginiai atitinka suderintus EB reikalavimus, EB saugos ir konkretaus gaminio standartus. Pakaitus gaminį be mūsų patvirtinimo, nutraukiamas šio sertifikato galiojimas.</p>
<p><b>PL Deklaracja zgodności WE</b> Niżej podpisany przedstawiciel firmy Husqvarna AB, 561 82 Huskvarna, Szwecja, niniejszym oświadcza, że podane poniżej wyroby opuszczonej fabrykę są zgodne z harmonizowanymi normami UE oraz z obowiązującymi w UE przepisami bezpieczeństwa i normami dotyczącymi danego produktu. Modyfikacja wyrobów bez naszej zgody powoduje unieważnienie niniejszego certyfikatu.</p>	<p><b>LV EK atbilstības deklarācija</b> Uzņēmums Husqvarna AB, 561 82 Huskvarna, Zviedrija, ar parakstu apliecina, ka tālāk minētās vienības, pametot rūpnīcā, atbilst saskaitotajām ES vadlīnijām, ES drošības standartiem un izstrādājuma specifiskajiem standartiem. Šis sertifikāts tiek anulēts, ja šīs vienības tiek modificētas bez mūsu apstiprinājuma.</p>

<p>Produktbezeichnung: Description of the product: Désignation de produit : Productbenaming: Produktbeteckning: Produktbetegnelse: Tuotenimike: Nome del prodotto: Designación del producto: Designação do produto: Opis produktu: A termék megnevezése: Označení produktu: Označenie výrobku: Όνομασία προϊόντος: Ime izdelka: Naziv proizvoda: Denumire produs: Описание продукта: Toote nimetus: Gaminio pavadinimas: Izstrādājuma nosaukums:</p>	<p><b>Akku-Rasenmäher</b> <b>Battery Lawnmower</b> <b>Tondeuse sur batterie</b> <b>Accu-grasmaaier</b> <b>Accu-gräsklippare</b> <b>Accu-plæneklipper</b> <b>Akkukäyttöinen ruohonleikkuri</b> <b>Rasaerba a batteria</b> <b>Cortacésped de batería recargable</b> <b>Máquina de cortar relva a bateria</b> <b>Akumulátorowe kosiarki do trawy</b> <b>Akkumulátoros fűnyíró</b> <b>Akkumulátorová sekačka na trávnik</b> <b>Akkumulátorová kosačka</b> <b>Χλοοκοπτικό μπαταρίας</b> <b>Akkumulatorska kosilnica</b> <b>Baterijska kosilica za travu</b> <b>Машина de tuns iarbă</b> <b>Акумулаторна косачка</b> <b>Akuga muliniudik</b> <b>Akkumulatörinē veļarpjovē</b> <b>Ar akumulatoru darbināms zāles plāvējs</b></p>	<p>Schall-Leistungspegel: Noise level: Niveau sonore : Geluidsniveau: Ljudnivá: Støjniveau: Äänitaso: Livello acustico: Nivel de ruido: Nível de ruído: Poziom hałas: Zajszint: Hladina hluku: Hladiny hluku: Επίπεδο θορύβου: Raven zvonce moči: Razina buke: Nível de zgomot: Ниво на шум: Műratase: Triukšmo lygis: Tróskþa limenis :</p>	<p>gemessen / garantiert measured / guaranteed mesuré / garanti gemeten / gegarandeerd uppmätt / garanterad målt / garanteret mitattu / taattu misurato / garantito medido / garantizado medido / garantido zmierzony / gwarantowany mért / garantált nameráné / zaručená namerané / zaručeno μετρημένο / εγγυημένο izmerjena / zagotovljena mjerena / zajamčena măsurat / garantat измерено / гарантирано mōdetud / garanteeritud ismatuotas / garantuojamas mērītais / garantētais</p>	
<p>Produkttyp: Product type: Type de produit : Producttype: Produkttyp: Produkttype: Tuotetyyppi: Tipo di prodotto: Tipo del producto: Tipo de produto: Typ produktu:</p>	<p>Terméktípus: Typ produktu: Typ výrobku: Τύπος προϊόντος: Tip izdelka: Tip proizvoda: Tip produs: Тип на продукта: Toote tüüp: Gaminio tipas: Izstrādājuma tips:</p>	<p>Artikelnummer: Article number: Référence : Artikelnummer: Artikelnummer: Artikelnummer: Numero articulo: Número de artículo: Número de referéncia:</p>	<p>Numer katalogowy: Cikkszám: Číslo materiálu: Číslo výrobku: Αριθμός προϊόντος: Številka artikla: Broj artikla: Cod articol: Артикулен номер: Artikli number: Gaminio numeris: Preces numurs:</p>	<p><b>Art. 5039</b> <b>86,1 dB(A) / 87 dB(A)</b></p>
<p><b>PowerMax Li-18/32</b></p>	<p><b>5039</b></p>	<p>Anbringungsjahr der CE-Kennzeichnung: Year of CE marking: Année d'apposition du marquage CE : Installatiejaar van de CE-aanduiding: Märkningsår: CE-märkin kiinnitysvuosi: Anno di applicazione della certificazione CE: Colocación del distintivo CE: Ano de marcação pela CE: Rok nadania oznakowania CE: CE-jelzés elhelyezésének éve: Rok umístění značky CE: Rok udelenia značky CE: Έτος σήμανσης CE: Leto namestitve CE-oznake:</p>	<p>Godina dobijanja CE oznake: Anul de marcare CE: Година на поставяне на CE-маркировка: CE-märkistuse paigaldamise aasta: Metai, kada pažymėta CE-ženklui: CE-marķējuma uzlikšanas gads:</p>	
<p>EU-Richtlinien: EC-Directives: Directives UE : EU-richtlijnen: EU-riktlinjer: EU-direktiver: EU-direktīvi: Direttive UE: Directivas de la UE: Diretivas UE: Dyrektywy UE: EU-irányelvek: Směrnice EU: Smernice EU: Οδηγίες ΕΕ: EU-direktive: Direktive EU: Directivele EU: ЕС-Директиви: EL-i direktiivid:</p>	<p>ES direktivys: ES direktivas: <b>2006/42/EC</b> <b>2014/30/EC</b> <b>2000/14/EC</b> <b>2011/65/EC</b> <b>Akku/Battery:</b> <b>2014/35/EC</b> <b>2014/30/EG</b> <b>2011/65/EG</b> <b>Ladegerät/Charger:</b> <b>2014/35/EC</b> <b>2014/30/EG</b> <b>2011/65/EG</b></p>	<p>2017</p>		
<p>Harmonisierte EN-Normen / Harmonised EN: <b>EN ISO 12100</b> <b>EN 60335-1</b> <b>EN 60335-2-77</b></p>	<p><b>Akku/Battery:</b> <b>IEC 62133</b> <b>Ladegerät/Charger:</b> <b>IEC 60335-1</b> <b>IEC 60335-2-29</b></p>			
<p>Hinterlegte Dokumentation: GAR DENA Technische Dokumentation, M. Kugler 89079 Ulm Deposited Documentation: GAR DENA Technical Documentation, M. Kugler 89079 Ulm Documentation déposée: Documentation technique GARDENA, M. Kugler 89079 Ulm</p>	<p>Konformitätsbewertungsverfahren: Nach 2000/14/EG Art. 14 Anhang VI Conformity Assessment Procedure: according to 2000/14/EC Art.14 Annex VI Procédure d'évaluation de la conformité : Selon 2000/14/CE art. 14 Annexe VI</p>			
<p>Ulm, den 30.10.2017 Ulm, 30.10.2017 Fait à Ulm, le 30.10.2017 Ulm, 30-10-2017 Ulm, 2017.10.30. Ulm, 30.10.2017 Ulmissa, 30.10.2017 Ulm, 30.10.2017 Ulm, 30.10.2017 Ulm, 30.10.2017 Ulm, 30.10.2017 Ulm, 30.10.2017 Ulm, 30.10.2017 Ulm, 30.10.2017 Ulm, 30.10.2017 Ulm, 30.10.2017 Ulm, 30.10.2017 Ulm, 30.10.2017 Ulm, 30.10.2017 Ulm, 30.10.2017 Ulm, 30.10.2017 Ulm, 30.10.2017 Ulm, 30.10.2017 Ulm, 30.10.2017 Ulm, 30.10.2017</p>	<p>Der Bevollmächtigte Authorised representative Le mandataire De gevolmachtigde Auktoriserad representant Autoriseret repræsentant Valtuutettu edustaja Persona delegata La persona autorizada O representante Pelnomocnik Meghatalmazott Zplnomocněnc Splnomocnený Ο εξουσιοδοτημένος Pooblaščenec Ovlaštena osoba Conducerea tehnică Упълномощен Volitatud esindaja Igalotisis atstovas Pilnvarotā persona</p>			
 <b>Reinhard Pompe</b> Vice President				



**Deutschland / Germany**

**GARDENA**  
Manufacturing GmbH  
Central Service  
Hans-Lorenser-Straße 40  
D-89079 Ulm  
Produktfragen:  
(+49) 731 490-123  
Reparaturen:  
(+49) 731 490-290  
service@gardena.com

**Albania**

**COBALT** Sh.p.k.  
Rr. Siri Kodra  
1000 Tirana

**Argentina**

Husqvarna Argentina S.A.  
Av. del Libertador 5954 –  
Piso 11 – Torre B  
(C1428ARP) Buenos Aires  
Phone: (+54) 11 5194 5000  
info.gardena@  
ar.husqvarna.com

**Armenia**

Garden Land Ltd.  
61 Tigran Mets  
0005 Yerevan

**Australia**

Husqvarna Australia Pty. Ltd.  
Locked Bag 5  
Central Coast BC  
NSW 2252  
Phone: (+61) (0) 2 4352 7400  
customer.service@  
husqvarna.com.au

**Austria / Österreich**

Husqvarna Austria GmbH  
Industriezeile 36  
4010 Linz  
Tel.: (+43) 732 7701 01-485  
service.gardena@  
husqvarnagroup.com

**Azerbaijan**

Firm Progress  
a. Aliyev Str. 26A  
1052 Baku

**Belgium**

Husqvarna België nv/sa  
Gardena Division  
Rue Egide Van Opheim 111  
1180 Uccle / Ukkel  
Tel.: (+32) 2 720 92 12  
info@gardena.be

**Bosnia / Hercegovina**

**SILK TRADE** d.o.o.  
Industrijska zona Bukva bb  
74260 Tešanj

**Brazil**

Husqvarna do Brasil Ltda  
Av. Francisco Matarazzo,  
1400 – 19º andar  
São Paulo – SP  
CEP: 05001-903  
Tel: 0800-112252  
marketing.br.husqvarna@  
husqvarna.com.br

**Bulgaria**

**AGROLAND** България АД  
бул. 8 Декември, №13  
Офис 5  
1700 Студентски град  
София  
Тел.: (+359) 246 669 10  
info@agroland.eu

**Canada / USA**

**GARDENA** Canada Ltd.  
100 Summerlea Road  
Brampton, Ontario L6T 4X3  
Phone: (+1) 905 792 9330  
info@gardenacanada.com

**Chile**

Maquinarias Agroforestales  
Ltda. (Maga Ltda.)  
Santiago, Chile  
Avda. Chilterton  
# 8355 comuna Las Condes  
Phone: (+56) 2 202 4417  
Dalton@мага.cl  
Zipcode: 7560330

**China**

Husqvarna (Shanghai)  
Management Co., Ltd.  
章世华 (上海) 管理有限公司  
3F, Beng Square B  
No.207, Song Hong Rd.,  
Chang Ning District,  
Shanghai, PRC, 200335  
上海市长宁区沁虹路207号明  
基广场B座3楼, 邮编: 200335

**Colombia**

Husqvarna Colombia S.A.  
Calle 18 No. 68 D-31, zona  
Industrial de Montevideo  
Bogotá, Cundinamarca  
Tel. 571 2922700 ext. 105  
jairo.salazar@  
husqvarna.com.co

**Costa Rica**

Compania Exim  
Euroiberoamericana S.A.  
Los Colegios, Moravia,  
200 metros al Sur del Colegio  
Saint Francis – San José  
Phone: (+506) 297 68 83  
exim\_euro@racsa.co.cr

**Croatia**

**SILK ADRIA** d.o.o.  
Josipa Lončara 3  
10090 Zagreb  
Phone: (+385) 1 3794 580  
silk.adria@zg.t-com.hr

**Cyprus**

Med Marketing  
17 Digeni Akrita Ave  
P.O. Box 27017  
1641 Nicosia

**Czech Republic**

Husqvarna Česko s.r.o.  
Türkova 2319/5b  
149 00 Praha 4 – Chodov  
Bezplatná infolinka:  
800 100 425  
servis@cz.husqvarna.com

**Denmark**

**GARDENA DANMARK**  
Lejrvvej 19, st.  
3500 Værløse  
Tlf.: (+45) 70264770  
husqvarna@husqvarna.dk  
www.gardena.com/dk

**Dominican Republic**

**BOSQUESA, S.R.L.**  
Carretera Santiago Licey  
Km. 5 ½  
Esquina Copal II,  
Santiago  
Dominican Republic  
Phone: (+809) 736-0333  
joserbosquesa@claro.net.do

**Ecuador**

Husqvarna Ecuador S.A.  
Arujos E1-181 y 10 de  
Agosto Quito, Pichincha  
Tel. (+593) 22800739  
francisco.jacom@  
husqvarna.com.ec

**Estonia**

Husqvarna Eesti OÜ  
Gardena Division  
Valdeku 132  
Tallinn  
11216, Estonia  
info@gardena.ee

**Finland**

Oy Husqvarna Ab  
Gardena Division  
Lautatarhankatu 8 B / PL 3  
00581 HELSINKI  
info@gardena.fi

**France**

Husqvarna France  
9/11 Allée des pierres mayettes  
92635 Gennevilliers Cedex  
France  
http://www.gardena.com/fr  
N° AZUR: 0 810 00 78 23  
(Prix d'un appel local)

**Georgia**

ALD Group  
Belashvili 8  
1159 Tbilisi

**Great Britain**

Husqvarna UK Ltd  
Preston Road  
Aycliffe Industrial Park  
Newton Aycliffe  
County Durham  
DL5 6UP  
info.gardena@  
husqvarna.co.uk

**ГРЕЦΙΑ**

ΠΕΠΕ ΑΔΑΔΟΠΟΥΛΟΥ ΑΕΒΕ  
Λεωφ. Αθηνών 92  
Αθήνα  
T.K. 104 2  
Ελλάδα  
Τηλ. (+30) 210 5193 100  
info@papadopoulos.com.gr

**Hungary**

Husqvarna Magyarország Kft.  
Ezred u. 1-3  
1044 Budapest  
Telefon: (+36) 1 251-4161  
vevoszolgalat.husqvarna@  
husqvarna.hu

**Iceland**

Ó. Johnson & Kaaber  
Tunguhalis 1  
110 Reykjavik  
ojj@ojk.is

**Ireland**

Husqvarna UK Ltd  
Preston Road  
Aycliffe Industrial Park  
Newton Aycliffe  
County Durham  
DL5 6UP  
info.gardena@  
husqvarna.co.uk

**Italy**

Husqvarna Italia S.p.A.  
Via Santa Vecchia 15  
23868 VALMADRERA (L.C.)  
Phone: (+39) 0341.203.111  
assistenza.italia@  
it.husqvarna.com

**JAPAN**

**KAKIUCHI** Co. Ltd.  
Sumitomo Realty &  
Development Kojimachi  
BLDG., 8F  
5-1 Nibanncyo  
Chiyoda-ku  
Tokyo 102-0084  
Phone: (+81) 33 264 4721  
m\_ishihara@kaku-ichi.co.jp

**Kazakhstan**

**LAMED** Ltd.  
155/1, Tazhibayevoy Str.  
050060 Almaty  
IP Schmidt  
Abayavenue 3B  
110 005 Kostanay

**Korea**

Kyung Jin Trading CO., LTD.  
107-4, SunDuk Bld.,  
YangJae-dong,  
Seochu-gu,  
Seoul, (zipcode: 137-891)  
Phone: (+82) (0)2 574-6300

**Kyrgyzstan**

Alye Maki  
av. Moladaya Guardir J 3  
720014  
Bishkek

**Latvia**

Husqvarna Latvija SIA  
Gardena Division  
Ulbrokas 19A  
LV-1021 Riga  
info@gardena.lv

**Lithuania**

**UAB Husqvarna Lietuva**  
Gardena Division  
Atėities pl. 77C  
LT-52104 Kaunas  
info@gardena.lt

**Luxembourg**

Magasins Jules Neuberg  
33 rue Jacques Stas  
Luxembourg-Gasperich 2549  
Case Postale No. 12  
Luxembourg 2010  
Phone: (+352) 40 14 01  
api@neuberg.lu

**Mexico**

**AFOSA**  
Av. Lopez Mateos Sur # 5019  
Col. La Calma 45070  
Zapopan, Jalisco  
Mexico  
Phone: (+52) 33 3818-3434  
icornejo@afosa.com.mx

**Moldova**

Comvel S.R.L.  
290A Muncesti Str.  
2002 Chisinau

**Netherlands**

Husqvarna Nederland B.V.  
GARDENA Division  
Postbus 50131  
1305 AC ALMERE  
Phone: (+31) 36 521 00 10  
info@gardena.nl

**Neth. Antilles**

Jonka Enterprises N.V.  
Sta. Rosa Weg 196  
P.O. Box 8200  
Curaçao  
Phone: (+599) 9 767 66 55  
pgm@jonka.com

**New Zealand**

Husqvarna New Zealand Ltd.  
PO Box 76-437  
Manukau City 2241  
Phone: (+64) (0) 9 9202410  
support.nz@husqvarna.co.nz

**Norway**

Husqvarna Norge AS  
Gardena Division  
Trøskensveien 36  
1708 Sarpsborg  
Tel: 69 10 47 00  
www.gardena.no

**Peru**

Husqvarna Perú S.A.  
Jr. Ramón Cárcamo 710  
Lima 1  
Tel: (+51) 1 3320400 ext. 416  
juan.rumzgo@  
husqvarna.com

**Poland**

Husqvarna  
Poland Spółka z o.o.  
ul. Wysockiego 15 b  
03-371 Warszawa  
Phone: (+48) 22 330 96 00  
gardena@husqvarna.com.pl

**Portugal**

Husqvarna Portugal, SA  
Lagoa – Albarraque  
2635 – 595 Rio de Mouro  
Tel.: (+351) 21 922 85 30  
Fax: (+351) 21 922 85 36  
info@gardena.pt

**Romania**

Madex International Srl  
Soseaua Odaii 117-123,  
RO 013603 Bucuresti, S 1  
Phone: (+40) 21 352.76.03  
madex@mes.ro

**Russia / Россия**

ООО „Хускварна“  
141400, Московская обл.,  
г. Химки,  
улица Ленинградская,  
владение 39, стр.6.  
Бизнес Центр  
„Химки Бизнес Парк“,  
помещение ОВ02.04  
http://www.gardena.ru

**Serbia**

Dometl d.o.o.  
Autoput za Novi Sad bb  
11273 Belgrade  
Phone: (+381) 118 488 812  
miroslav.jejina@dometl.rs

**Singapore**

Hy-Ray PRIVATE LIMITED  
40 Jalan Pemimpin  
#02-09 Tat Ann Building  
Singapore 577185  
Phone: (+65) 6253 2277  
shying@hyray.com.sg

**Slovak Republic**

Husqvarna Česko s.r.o.  
Türkova 2319/5b  
149 00 Praha 4 – Chodov  
Bezplatná infolinka:  
800 154 044  
servis@sk.husqvarna.com

**Slovenia**

Husqvarna Austria GmbH  
Industriezeile 36  
4010 Linz  
Tel.: (+43) 732 77 01 01-485  
service.gardena@  
husqvarnagroup.com

**South Africa**

Husqvarna  
Husqvarna (Pty) Ltd  
Postnet Suite 250  
Private Bag X6,  
Cascades, 3202  
South Africa  
Phone: (+27) 33 846 9700  
info@gardena.co.za

**Spain**

Husqvarna España S.A.  
Calle de Rivas n° 10  
28052 Madrid  
Phone: (+34) 91 708 05 00  
atencioncliente@gardena.es

**Switzerland**

Agrofix n.v.  
Verlengde Hogestraat # 22  
Binne  
Phone: (+597) 472426  
agrofix@sr.net  
Pobox : 2006  
Paramaribo  
Suriname – South America

**Sweden**

Husqvarna AB  
Gardena Division  
S-561 82 Huskvarna  
info@gardena.se

**Switzerland / Schweiz**

Husqvarna Schweiz AG  
Consumer Products  
Industriestrasse 10  
5506 Mägenwil  
Phone: (+41) (0) 62 887 37 90  
info@gardena.ch

**Turkey**

Dost Bahçe Diş Ticaret  
Müesseslik A.Ş  
Yunus Mah. Adil Sok. No:3  
İç Kapı No: 1 Kartal  
34873 İstanbul  
Phone: (+90) 216 38 93 939  
info@dosbahce.com.tr

**Ukraine / Україна**

ТОВ „Хускварна Україна“  
вул. Васильківська, 34,  
офіс 204-г  
03022, Київ  
Тел. (+38) 044 498 39 02  
info@gardena.ua

**Uruguay**

**FELI SA**  
Entre Ríos 1083 CP 11800  
Montevideo – Uruguay  
Tel: (+598) 22 03 18 44  
info@felisa.com.uy

**Venezuela**

Corporación Casa y Jardín C.A.  
Av. Caroní, Edif. Trezmen, PB.  
Colinas de Bello Monte,  
1050 Caracas.  
Tlf: (+58) 212 992 33 22  
info@casayjardin.net.ve

5039-20.960.02/1017  
© GARDENA  
Manufacturing GmbH  
D-89070 Ulm  
http://www.gardena.com