

PowerMax Li-40/32 Art. 5033

D Betriebsanleitung

Akku-Rasenmäher

GB Operator's manual

Battery Lawnmower

F Mode d'emploi

Tondeuse sur batterie rechargeable

NL Gebruiksaanwijzing

Opladbare grasmaaier

S Bruksanvisning

Gräsklippare med laddningsbart batteri

DK Brugsanvisning

Batteridrevet genopladelig græsslåmaskine

FI Käyttöohje

Akkukäyttöinen ruohonleikkuri

N Bruksanvisning

Oppladbar gressklipper

I Istruzioni per l'uso

Tosaerba a batteria ricaricabile

E Instrucciones de empleo

Cortacésped de batería recargable

P Manual de instruções

Corta-relva a bateria recarregável

PL Instrukcja obsługi

Kosiarka akumulatorowa

H Használati utasítás

Tölthető akkumulátoros fűnyíró

CZ Návod k obsluze

Akumulátorová sekačka

SK Návod na obsluhu

Kosačka na nabíjateľnú batériu

GR Οδηγίες χρήσης

Επαναφορτιζόμενο χλοοκοπτικό μπαταρίας

RUS Инструкция по эксплуатации

Газонокосилка с перезаряжаемым аккумулятором

SLO Navodilo za uporabo

Akumulatorska polnilna kosilnica

HR Upute za uporabu

Kosilica na baterije na punjenje

SRB Uputstvo za rad

Akumulatorska kosilica trave

UA Інструкція з експлуатації

Газонокосарка з акумуляторною батареєю

RO Instrucțiuni de utilizare

Mașină de tuns gazonul pe acumulator

TR Kullanma Kılavuzu

Şarj edilebilir pilli Çim Biçme makinesi

BG Инструкция за експлоатация

Косачка с презареждаема батерия

AL Manual përdorimi

Makinë për të prerë barin me bateri të rikarikueshme

EST Kasutusjuhend

Laetava akuga muruniiduk

LT Eksploatavimo instrukcija

Įkraunama akumuliatorinė žoliapjovė

LV Lietošanas instrukcija

Zāles plāvējs ar uzlādējamu akumulatoru

GARDENA Akkukäyttöinen ruohonleikkuri PowerMax Li-40/32

Sisällysluettelo:

1. TURVALLISUUS	71
2. ASENTAMINEN	74
3. TOIMINTA	75
4. HUOLTO	77
5. SÄILYTYS	78
6. VIANMÄÄRITYS	78
7. TEKNISET TIEDOT	80
8. LISÄVARUSTEET	81
9. HUOLTO/TAKUU	81

Näiden ohjeiden alkuperäiskieli on englantia. Muut kieliversiot on käännetty alkuperäisistä ohjeista.



Yli 8-vuotiaat lapset ja henkilöt, joiden fyysinen, sensorinen tai henkinen toimintakyky on alentunut tai joilla ei ole riittävää kokemusta tai taitoja laitteen käyttöön, saavat käyttää laitetta valvonnan alaisina tai mikäli he ovat saaneet ohjausta tai ohjeita laitteen

turvallisesta käytöstä ja ymmärtävät siihen liittyvät vaarat. Lapset eivät saa leikkiä laitteella. Lapset eivät saa puhdistaa tai huoltaa laitetta ilman valvontaa. Lapset eivät saa leikkiä laitteella. Lapset eivät saa puhdistaa tai huoltaa laitetta ilman valvontaa. Laitteen käyttöä ei suositella alle 16-vuotiaille.

Käyttötarkoitus:

Akkukäyttöinen GARDENA -ruohonleikkuri on tarkoitettu nurmikon leikkaamiseen kotipihoilla ja -tonteilla.

Laitetta ei ole tarkoitettu pitkäkestoiseen käyttöön.

VAROITUS! Tapaturmavaara! Laitetta ei saa käyttää pensaikkojen, pensasaitojen tai pensaiden leikkaamiseen, köynnösten tai ruohon leikkaamiseen katoilla tai parvekelaatikoissa, oksien tai risujen silppuamiseen eikä maaperän epätasaisuuksien tasoittamiseen. Laitetta ei saa käyttää rinteissä, joiden kaltevuus on yli 20°.

1. TURVALLISUUS

Tuotteen symbolit



HUOM!

Väärin käytettynä laite voi olla vaarallinen. Varoituksia ja turvallisuusohjeita on noudatettava laitteen käyttöturvallisuuden ja tehon takaamiseksi. Käyttäjän velvollisuus on noudattaa tämän käyttöohjeen sisältämiä ja laitteessa olevia varoituksia ja ohjeita. Älä koskaan käytä laitetta, elleivät valmistajan toimittamat suojukset ole oikein paikoillaan. Laitteen huolimaton tai virheellinen käyttö voi aiheuttaa vahinkoa käyttäjälle tai muille henkilöille. Lue käyttöohjekirja huolellisesti. Säilytä käyttöohjekirja myöhempää käyttöä varten.



Lue ohjeet.



Pida muut henkilöt etäällä.



Varo teräviä teriä. Terät jatkavat pyörimistä sen jälkeen, kun on sammutettu.

Irrota turva-avain ennen huoltotöitä tai jos johto on vaurioitunut tai katkenut.



Ei koske akkukäyttöistä ruohonleikkuria.



Turvaa työskentelyalue ennen työskentelyn aloittamista. Varo piilossa olevia johtoja.



Tulipalovaara! Oikosulku! Älä yhdistä akun koskettimia metalliesineillä.



Suojaa laite sateelta ja muulta kosteudelta.

Yleiset turvamuistutukset

Sähköturvallisuus



VAROITUS! Sähköiskun vaara!
Sähköiskun aiheuttaman tapaturman vaara.

→ **Laitteen virransyöttö on tehtävä vikavirtasuojakytkimen (RCD) kautta, jonka jännösvirta on enintään 30 mA.**



VAROITUS! Henkilövahingon vaara!

Viiltovamma, kun terä kääntyy tai laite käynnistyy vahingossa.

→ **Irrota turva-avain ennen huoltotöitä tai osien vaihtamista. Irrotetun turva-avaimen on oltava näkyvillä.**

Koulutus

1. Lue ohjeet huolellisesti. Tutustu koneen hallintalaitteisiin ja oikeaan käyttötapaan.
2. Älä anna lasten tai näitä ohjeita tuntemattomien henkilöiden käyttää konetta. Paikalliset määräykset saattavat rajoittaa käyttäjän ikää.
3. Älä koskaan käytä konetta, kun lähistöllä on ihmisiä, etenkin lapsia, tai lemmikkieläimiä.
4. Muista, että käyttäjä on vastuussa muille ihmisille tai heidän omaisuudelleen aiheutuneista vahingoista tai niistä uhkaavista vaaroista.

Valmistelu

1. Käytä aina koneen käytön aikana tukevia kenkiä ja pitkiä housuja. Älä käytä konetta avojaloin tai avoimet sandaalit jalassa. Vältä käyttämästä löysiä vaatteita tai vaatteita, joissa on roikkuvia naruja.
2. Tarkasta koneen käyttöalue huolellisesti ennen käyttöä ja poista kaikki esineet, jotka kone voisi singota.
3. Tarkasta aina ennen käyttöä silmämääräisesti, että terä, teräpultti ja teräkokoonpano eivät ole kuluneet tai vaurioituneet. Vaihda kuluneet tai vaurioituneet osat sarjoina tasapainon säilyttämiseksi. Vaihda vahingoittuneet tai lukukelvottomat tarrat.
4. Tarkasta virtajohto ja jatkojohto ennen käyttöä vaurioiden tai kulumisen varalta. Jos johto vaurioituu käytön aikana, katkaise johdon virransyöttö välittömästi. **ÄLÄ KOSKE JOHTOON, ENNEN KUIN VIRRANSYÖTTÖ ON KATKAISTU.** Älä käytä konetta, jos johto on vaurioitunut tai kulunut.

Toiminta

1. Käytä konetta ainoastaan päivänvalossa tai hyvässä keinovalaistuksessa.
2. Vältä koneen käyttöä määrässä ruohossa.
3. Varmista, että pystyt aina kävelemään vakaasti rinteissä.
4. Liiku kävelyvauhtia, ei juosten.
5. Leikkaa ruohoa rinteessä sivuttaissuunnassa, älä koskaan pystysuunnassa.
6. Noudata erityistä varovaisuutta muuttaessasi ajosuuntaa rinnemaastossa.
7. Älä leikkaa ruohoa erittäin jyrkissä rinteissä.
8. Noudata äärimmäistä varovaisuutta, kun peruutat tai vedät konetta itseesi päin.
9. Pysäytä terä(t), jos konetta täytyy kallistaa kuljettaessa sitä muun kuin ruohopinnan yli ja kuljetettaessa konetta käyttöalueelle ja käyttöalueelta.

10. Älä koskaan käytä konetta, jossa on vialliset suojukset tai jossa ei ole asennettuna turvalaitteita, kuten ruohonohjaimia ja/tai ruohonkerääjää.
11. Käynnistä moottori varovasti ohjeiden mukaan ja pidä jalat huolellisesti terän/terien ulottumatomissa.
12. Älä kallista konetta, kun käynnistät moottoria, paitsi jos se on käynnistämisen kannalta välttämätöntä. Kallista konetta tällöin niin vähän kuin mahdollista ja nosta vain etäällä käyttäjästä olevaa osaa.
13. Älä käynnistä konetta, kun seisot poistoaukon edessä.
14. Älä laita käsiäsi tai jalkojasi pyörivien osien lähelle tai alapuolelle. Pysytele aina poissa poistoaukon läheltä.
15. Älä kuljeta konetta, kun virtalähde on käynnissä.
16. Pysäytä kone ja irrota käytönestolaite. Varmista, että kaikki liikkuvat osat ovat pysähtyneet kokonaan:
 - aina, kun poistut koneen luota
 - ennen kuin selvität tukoksia tai puhdistat tukkeutunutta kourua
 - ennen koneen tarkastamista, puhdistamista tai muita toimenpiteitä
 - vieraaseen esineeseen törmäämisen jälkeen. Tarkasta kone vaurioiden varalta ja korjaa vauriot, ennen kuin käynnistät koneen uudelleen tai käytät sitä.

Jos kone alkaa täristä epänormaalisti (tarkasta välittömästi)

- tarkasta vaurioiden varalta
- vaihda tai korjaa vaurioituneet osat
- tarkasta, onko löystyneitä osia, ja kiristä tarvittaessa.

Huolto ja varastointi

1. Pidä kaikki mutterit, pultit ja ruuvit kiristettyinä varmistaksesi koneen turvallisen toimintakunnon.
2. Tarkasta ruohonkerääjä usein kulumisen tai heikkenehmissä varalta.
3. Ole varovainen, jos koneessa on useita teriä, sillä yhden terän kääntäminen saattaa saada muut terät kääntymään.
4. Ole varovainen koneen säädön aikana, jotta sormet eivät jää kiinni liikkuvien terien ja koneen kiinteiden osien väliin.
5. Anna koneen jäähtyä aina ennen varastointia.
6. Terien huollon yhteydessä on huomattava, että vaikka virtalähde olisi katkaistu, terät voivat silti liikkua.
7. Vaihda turvallisuuden vuoksi kaikki kuluneet tai vioittuneet osat. Käytä ainoastaan alkuperäisiä varaosia ja varusteita.

Lisäturvavaroitukset

Akkaturvallisuus



VAROITUS! Tulipalovaara!

Ladattava akku on asetettava sytymättömälle, kuumuudenkestävälle ja sähköä johtamattomalle pinnalle latauksen ajaksi.

Pidä syövyttävät, tulenarat ja helposti syttyvät esineet ja aineet etäällä akkulatorista ja akusta. Älä peitä akkulatoria äläkä akkua latauksen aikana.

Jos havaitset savua tai tulta, irrota akkulaturi välittömästi.

Käytä akun lataamiseen ainoastaan alkuperäistä GARDENA-laturia. Muiden laturien käyttö voi vaurioittaa akkuja korjaamattomasti ja aiheuttaa jopa tulipalon.

Jos havaitset tulta: Sammuta liekit happea vähentävillä materiaaleilla.



VAROITUS! Räjähdyksivaara!

Suojaa akut kuumuudelta ja tulelta. Älä jätä lämpöpatterien läheisyyteen tai suoraan auringonpaisteeseen pitkäksi aikaa.

Älä käytä räjähdysriskissä ympäristössä, esimerkiksi herkästi syttyvien nesteiden, kaasujen tai pölyn läheisyydessä. Akusta voi lähteä kipinöitä, jotka voivat sytyttää pölyn tai höyryn.

Tarkasta vaihtoakku ennen jokaista käyttökertaa. Tarkasta akku silmämääräisesti ennen jokaista käyttökertaa. Toimimaton akku on hävitettävä asianmukaisesti. Älä lähetä postitse. Lisätietoja saat paikallisista jäteyrityksistä.

Tapaturmien vaaran takia akku ei saa käyttää muiden laitteiden virtalähteenä. Käytä akku vain GARDENA-laitteissa, johon se on tarkoitettu.

Käytä ja lataa akku vain ympäristön lämpötilan ollessa 0 – 40 °C. Anna akun jäähtyä pitkien käyttöjaksojen jälkeen.

Tarkasta latauskaapeli säännöllisesti vaurioiden tai kulumisen (haurauden) merkkien varalta. Käytä kaapelia vain, jos se on moitteettomassa kunnossa.

Älä säilytä akku yli 45 °C:n lämpötilassa tai suorassa auringonvalossa. Ihanteellisessa tapauksessa akku pitäisi säilyttää alle 25 °C:n lämpötilassa, jotta itsepurkaus on alhainen.

Älä altista akku sateelle tai märille olosuhteille. Akkuun päässyt vesi lisää sähköiskun riskiä.

Pidä akku ja erityisesti ilma-aukot kunnossa (puhtaina). Jos akku ei aiota käyttää pitkään aikaan (talvikauden aikana), lataa akku syväpurkauksen estämiseksi.

Älä varastoi akku sen ollessa kiinnitettynä työkaluun väärinkäytön ja onnettomuuksien välttämiseksi.

Älä säilytä akku paikassa, jossa on staattista sähköä.

Sähköturvallisuus



VAROITUS! Sydänkohtauksen vaara!

Laitte muodostaa käytön aikana sähkömagneettisen kentän. Kenttä saattaa joissakin olosuhteissa häiritä aktiivisten tai passiivisten lääketieteellisten implanttien toimintaa. Vakavien tai hengenvaarallisten tapaturmien ehkäisemi-

seksi kehoitamme lääketieteellisiä implantteja käyttäviä henkilöitä neuvottelemaan lääkärin ja lääketieteellisen implantin valmistajan kanssa ennen laitteen käyttämistä.

Tarkista ennen käyttöä, ettei johdossa ole merkkejä vaurioitumisesta tai kulumisesta. Jos johto on viallinen, tuote on toimitettava valtuutettuun huoltoilikeeseen johdon vaihtoa varten.

Älä käytä tuotetta, jos sähköjohdot ovat vaurioituneet tai kuluneet.

Irrota tuote sähköverkosta välittömästi, jos laturin johto on katkennut tai jos sen eristeessä on vaurioita. Älä kosketa sähköjohtoa, ennen kuin johto on irrotettu. Älä korjaa katkennutta tai vaurioitunutta johtoa. Vaihda se uuteen. Älä kannalaitetta johdosta.

Älä irrota mitään pistokkeita vetämällä johdosta.

Käytä vain vaihtovirtasyöttöä, jonka jännite vastaa arvokilven tietoja.

Tuotteemme on kaksoiseristetty EN 60335:n mukaisesti. Laitteen mihinkään osaan ei saa kytkeä maattoa.

Tarkasta työalue pilossa olevien johtojen varalta.

Älä käytä altaan hoitoon äläkä veden lähellä.

Henkilökohtainen turvallisuus



VAROITUS! Tukehtumisvaara!

Pienet osat voivat joutua nieluun, ja muovipussi aiheuttaa tukehtumisvaaran. Pidä lapset etäällä asennuksen aikana.

Älä käytä räjähdysriskissä ympäristössä.

Älä käytä laitetta ollessasi väsynyt tai sairas tai jos olet alkoholin, huumaavien aineiden tai lääkkeiden vaikutuksen alaisena.

Älä ylikuormita leikkuria.

Käytä käsineitä, liukumattomia kenkiä ja silmäsuojaimia.

Älä käytä märissä olosuhteissa.

Älä pura konetta pidemmälle kuin se oli toimittaessa.

Käynnistä leikkuri vain pystyyn nostetulla kahvalla.

Älä käytä käynnistysvipuja vuorotellen.

Käytä kahvoja varovasti.

Varmuuskatkaisin

Moottorin suojana on varmuuskatkaisin, joka aktivoituu, jos terä juuttuu kiinni tai jos moottori ylikuormittuu. Kun näin tapahtuu, pysäytä kone ja irrota se verkkovirrasta. Varmuuskatkaisin nollautuu vasta, kun vapautat käynnistys-/pysäytysvivun. Poista mahdolliset tukokset ja odota muutaman minuutin ajan, että varmuuskatkaisin nollautuu, ennen kuin jatkat laitteen käyttöä.



2. ASENTAMINEN

Ennen asentamista:



VAROITUS! Henkilövahingon vaara!

Viiltovamma, kun terä käännytty tai laite käynnistyy vahingossa.

→ **Odota, että terä pysähtyy, irrota turvaavain ja pue käsineet ennen asentamista.**

Alakahvan liittämisen:

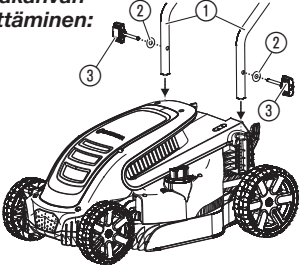

1. Aseta alakahva ① laitteeseen.
Varmista, että kahvat ovat täysin paikoillaan ja että kahvojen aukot ovat kohdakkain kierteisiin aukkoihin nähden.
2. Aseta aluslevy ② siipiruuviin ③.
3. Aseta siipiruuvi ③ laitteen kierteiseen aukkoon.
4. Kiristä siipiruuvi ③.

Yläkahvan liittämisen:

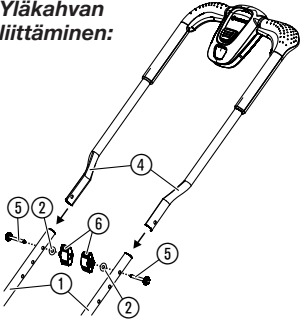

1. Aseta yläkahva ④ alakahvaan ①.
Varmista, että kahvat ovat täysin paikoillaan ja että kahvojen aukot ovat kohdakkain.
2. Työnnä ruuvi ⑤ aukon läpi.
3. Aseta aluslevy ② ja siipimutteri ⑥ ruuviin ⑤.
4. Kiristä siipimutteri ⑥.

Kaapelin kiinnittäminen kahvaan:

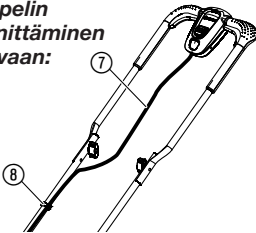

1. Kiinnitä kaapeli ⑦ kahvaan pidikkeellä ⑧.
2. Varmista, että kaapeli ⑦ ei jää kiinni ala- ja yläkahvan väliin.

Keruulaatikon asentaminen:

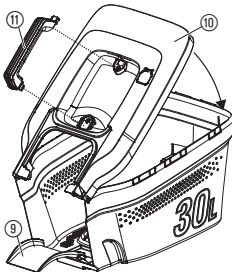

1. Käännä kansi ⑩ keruulaatikon päälle.
Varmista, että kansi ⑩ on kohdakkain keruulaatikkoon nähden.
2. Paina kantta ⑩ keruulaatikkoon, kunnes liitokset loksahtavat.
Varmista, että kaikki liitoskohdat on yhdistetty.
3. Paina kahvaa ⑪ kanteen ⑩, kunnes se loksahtaa.

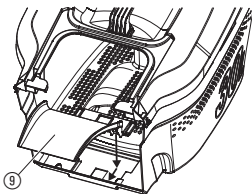

4. Paina kouru (9) ruohonkerääjään ja vedä kourua (9) eteenpäin, kunnes se napsahtaa paikalleen.

3. TOIMINTA

Ennen käyttöä:



VAROITUS! Henkilövahingon vaara!

Viiltovamma, kun terä kääntyy tai laite käynnistyy vahingossa.

→ Odota, että terä pysähtyy, irrota turvaavain ja pue käsineet ennen akun kiinnittämistä tai laitteen kuljettamista.

Akun lataaminen:



HUOM!

Akun tai akkulaturin vaurioituminen!

Ylijännite vahingoittaa akkua ja laturia.

→ Varmista, että käytät oikeaa verkkovirran jännitettä.

Ennen ensimmäistä käyttöä akku täytyy ladata täyteen.

Litium-ioniakku voidaan ladata missä tahansa varaustilassa ja lataaminen voidaan keskeyttää milloin tahansa akkua vahingoittamatta (ei muisti-ilmiötä).

Sähkökäyttöiseen GARDENA-ruohonleikkuriin, tuotenro 5033-20: GARDENA-akku BLi-40/100, tuotenro 9842, sisältyy toimitukseen.

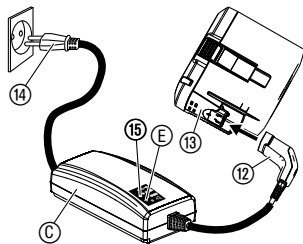

1. Kytke virtajohto (14) akkulaturiin (C).
2. Kytke virtajohto (14) 230 V:n seinäpistorasiaan.
3. Kytke laturin johto (12) akkuun (15).

Kun laturissa oleva latauksen merkkivalo (15) vilkkuu vihreänä kerran sekunnissa, akku latautuu. Kun laturissa oleva latauksen merkkivalo (15) palaa vihreänä, akku on täyteen latautunut. Katso latausaika teknisistä tiedoista.

4. Katso latauksen tila säännöllisesti lataamisen aikana.
5. Kun akku on latautunut täyteen, irrota akku (15) akkulaturista (C).
6. Irrota virtajohto (14) verkkovirrasta.

Latauksen merkkivalo:

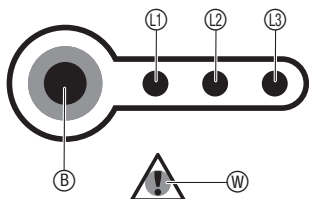

Latauksen merkkivalo latauksen aikana:

100 %:n lataus (L1, L2 ja L3) palavat

67 – 100 %:n lataus (L1 ja L2) palavat, (L3) vilkkuu

34 – 66 %:n lataus (L1) palaa, (L2) vilkkuu

0 – 33 %:n lataus (L1) vilkkuu

Latauksen merkkivalo käytön aikana:

Paina akun painiketta (B).

67 – 100 %:n lataus (L1, L2 ja L3) palavat

34 – 66 %:n lataus (L1 ja L2) vilkkuvat

11 – 33 %:n lataus (L1) palaa

0 – 10 %:n lataus (L1) vilkkuu

Leikkurin käynnistäminen:

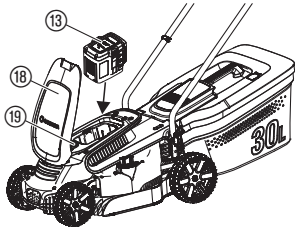
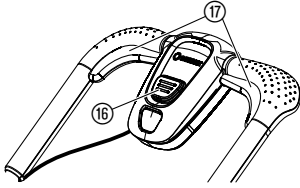

Leikkuukorkeuden säätäminen:

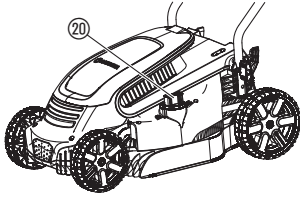

Keruulaatikon käyttö leikkuria käytettäessä:

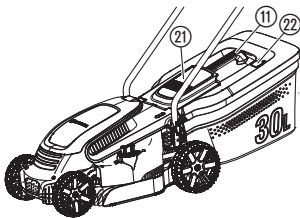

VAROITUS! Henkilövahingon vaara!

Tapaturmien vaara, jos tuote ei pysähdy, kun käynnistysvipu vapautetaan.

→ Älä ohita turvalaitteita tai -kytkimiä. Älä esimerkiksi kiinnitä käynnistysvipua ⑰ kahvaan.

Käynnistys:

Laitteessa on kahden käden turvalaite (käynnistysvipu ⑰ ja turvalukitus ⑯) laitteen tahattoman käynnistymisen estämiseksi.

Laitteessa on kaksi käynnistysvipua ⑰. Käynnistämiseen on käytettävä kumpaakin.

1. Avaa kansi ⑱.
2. Aseta akku ⑬ laitteeseen.
3. Aseta turva-avain ⑩ laitteeseen ja käännä se asentoon 1.
4. Paina turvalukitusta ⑯ toisella kädellä ja vedä käynnistysvipua ⑰ toisella kädellä.
5. Vapauta turvalukitus ⑯.
Laitte käynnistyy.

Sammutus:

1. Vapauta käynnistysvipu ⑰.
2. Käännä turva-avain ⑩ asentoon 0 ja irrota avain.

Leikkuukorkeudeksi voi säätää 2 – 6 cm, ja säätöasentoja on 12.

1. Laske leikkuukorkeutta painamalla ja kääntämällä säätöpyörää ⑳ myötäpäivään.
2. Nosta leikkuukorkeutta painamalla ja kääntämällä säätöpyörää ⑳ vastapäivään.



VAROITUS! Henkilövahingon vaara!

Viiltovamma, kun terä kääntyy tai laite käynnistyy vahingossa.

→ Odota, että terä pysähtyy, irrota turvaavain ja pue käsiin ennen suojäläpän ㉑ avaamista.

→ Älä aseta käsiäsi poistoaukkoon.

1. Nosta suojäläppä ㉑.
2. Aseta keruulaatikko laitteeseen kahvasta ⑪.
3. Varmista, että keruulaatikko on kunnolla kiinni.
4. Käynnistä laite.
Tason ilmaisin ㉒ avaa kannen leikkaamisen aikana. Kun tason ilmaisin ㉒ sulkee kannen, keruulaatikko on täynnä.
5. Pysäytä laite.
6. Nosta suojäläppä ㉑.
7. Poista keruulaatikko laitteesta käyttämällä kahvaa ⑪.
8. Tyhjennä keruulaatikko.

Vinkkejä leikkurin käyttöön:

Jos poistoaukkoon jää ruohojäämiä, vedä leikkuria taaksepäin noin 1 m, jotta ruohojäämät voivat pudota alaspäin.

Hyvin hoidetun nurmen saavuttamiseksi suosittelemme leikkaamaan nurmen säännöllisesti kerran viikossa, mikäli mahdollista. Nurmikosta tulee paksumpi, jos se leikataan harvemmin.

Normaalia pitemmän leikkuuvälin jälkeen (loma) leikkaa ensin yhteen suuntaan käyttämällä korkeinta leikkuukorkeutta ja leikkaa sitten poikittaissuuntaan käyttämällä haluttua leikkuukorkeutta.

Jos mahdollista, leikkaa vain kuivaa ruohoa. Jos ruoho on kostea, leikkujäljestä tulee epätasainen.

4. HUOLTO

Ennen huoltamista:



VAROITUS! Henkilövahingon vaara!

Viiltovamma, kun terä kääntyy tai laite käynnistyy vahingossa.

→ **Odota, että terä pysähtyy, irrota turvaavain ja pue käsineet ennen huoltamista.**

Laitteen puhdistaminen:



VAROITUS! Henkilövahingon vaara!

Tapaturmien vaara ja laitteen vahingoittumisen vaara.

→ **Älä puhdista laitetta vedellä tai vesisuihkulla (varsinkaan korkeapaineisella vesisuihkulla).**

Laitteen alapuolen puhdistaminen:

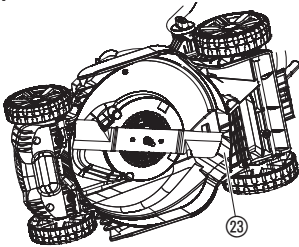

Alapuoli on helpoin puhdistaa leikkaamisen jälkeen.

Käytä käsineitä.

1. Aseta laite varovasti kyljelleen.
2. Puhdista alapuoli, terä ja ilmavirta-aukot 23 harjalla (älä käytä teräviä esineitä).

Laitteen yläpuolen ja keruulaatikon puhdistaminen:

Älä käytä puhdistamiseen bensiiniä, liuottimia tai muita kemikaaleja.

1. Puhdista yläpuoli kostealla liinalla.
2. Puhdista ilmavirta-aukot ja keruulaatikko pehmeällä harjalla (älä käytä teräviä esineitä).

Akun ja akkulaturin puhdistaminen:

Varmista aina, että akun pinta ja koskettimet ovat puhtaat ja kuivat, ennen kuin kytket akkulaturin.

Älä käytä juoksevaa vettä.

1. Puhdista koskettimet pehmeällä ja kuivalla liinalla.

5. SÄILYTYS

Säilytykseen siirtäminen:

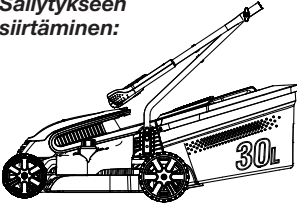

Hävittäminen:

(direktiivin 2012/19/EU mukaisesti)



Akkujen hävittäminen:



Li-ion

Tuote on säilytettävä lasten ulottumattomissa.

1. Käännä turva-avain asentoon **0** ja poista avain.
2. Irrota akku.
3. Lataa akku.
4. Puhdista laite, akku ja akkulaturi (katso kohta 4. HUOLTO).
5. Tilan säästämiseksi avaa kahvojen siipimuttereita, kunnes liitoskohdat voidaan taittaa helposti yhteen.
Varmista, että kaapeli on oikeassa asennossa vaurioiden välttämiseksi.
6. Siirrä laite, akku ja laturi säilytykseen kuivaan, suljettuun, turvalliseen ja pakkaselta suojattuun tilaan ennen ensimmäisiä pakkasia.

Tuotetta ei saa laittaa kotitalousjätteisiin. Se on hävitettävä paikallisten ympäristömääräysten mukaisesti.

TÄRKEÄÄ!

Varmista, että laite hävitetään paikallisen kierrätyskeskuksen kautta.

GARDENA -akku sisältää litium-ionikennoja, joita ei saa hävittää tavallisen yhdyskuntajätteen mukana.

TÄRKEÄÄ!

Käytöstä poistettu tuote on toimitettava paikalliseen kierrätyskeskukseen.

1. Pura litium-ionikenttien varaus kokonaan.
2. Suojaa litiumionikenttien oikosuluilta.
3. Hävitä Li-Ion-akku asianmukaisesti.

6. VIANMÄÄRITYS

Ennen vianmäärittystä:



VAROITUS! Henkilövahingon vaara!

Viiltovamma, kun terä kääntyy tai laite käynnistyy vahingossa.

→ Odoti, että terä pysähtyy, irrota turvaavain ja pue käsiin ennen vianmäärittystä.

Terän vaihtaminen:



VAROITUS! Henkilövahingon vaara!

Viiltovamma, kun terä kääntyy ja on vaurioitunut, taipunut, epätasapainossa tai reunoiltaan lohkeillut.

→ Älä käytä laitetta, kun terä on vaurioitunut, taipunut, epätasapainossa tai reunoiltaan lohkeillut.

→ Älä hio terää uudelleen.

GARDENA -varaosia on saatavana GARDENA -jälleenmyyjältä tai GARDENA -huollosta.

Käytä vain alkuperäistä GARDENA -terää:

• **GARDENA -vaihtoterä, tuotenro 4100 [5822490-01].**

1. Anna GARDENA -huollon tai GARDENA n valtuuttaman asiantuntijan jälleenmyyjän vaihtaa terä.

Vianmääritystaulukko:

Vika	Mahdollinen syy	Korjaus
Moottori ei käynnisty	Jatkojohto on irronnut tai vaurioitunut. Terä on juuttunut.	→ Kytke jatkojohto tai vaihda se tarvittaessa. → Poista este.
Moottori on juuttunut ja pitää ääntä	Terä on juuttunut. Leikkuukorkeus on liian alhainen.	→ Poista este. → Nosta leikkuukorkeutta.
Kovia ääniä, leikkuri rämisee	Moottorin, sen kiinnikkeen tai leikkurin rungon ruuvit ovat löysällä.	→ Anna valtuutetun jälleenmyyjän tai GARDENA -huollon kiristää ruuvit.
Laite käy epätasaisesti tai tärähtelee voimakkaasti	Terä on vaurioitunut tai terän kiinnike on irronnut. Terä on erittäin likainen.	→ Anna valtuutetun jälleenmyyjän tai GARDENA -huollon kiristää tai vaihtaa terä. → Puhdista leikkuri (katso kohta 4. HUOLTO). Jos ongelma ei korjaudu, ota yhteys GARDENA -huoltoon.
Nurmikko ei leikkaudu siististi	Terä on tylsä tai vaurioitunut. Leikkuukorkeus on liian alhainen.	→ Anna GARDENA -huollon vaihtaa terä. → Nosta leikkuukorkeutta.
Akun virhemerkkivalo [Ⓜ] vilkkuu	Ylijännite. Alijännite. Akun lämpötila on sallitun alueen ulkopuolella.	→ Irrota akku ja varmista, että verkkovirran jännite on oikea. → Lataa akku. → Käytä akkua – 10... 40 °C:n lämpötiloissa.
Akun virhemerkkivalo [Ⓜ] palaa	Akkuvirhe/akku viallinen.	→ Ota yhteys GARDENA -huoltoon.
Latauksen merkkivalo [Ⓛ] ei syty	Akkulaturia tai latauskaapelia ei ole kytketty oikein.	→ Kytke akkulaturi ja latauskaapeli oikein.
Latauksen merkkivalo [Ⓛ] vilkkuu nopeasti (4 kertaa sekunnissa)	Akun lämpötila on sallitun alueen ulkopuolella.	→ Käytä akkua – 10... 40 °C:n lämpötiloissa.
Laturin virhemerkkivalo [ⓔ] vilkkuu	Akkuvirhe.	→ Irrota akku ja varmista, että käytössä on alkuperäinen GARDENA -akku.
Laturin virhemerkkivalo [ⓔ] palaa	Laturin sisäinen lämpötila on liian korkea.	→ Ota yhteys GARDENA -huoltoon.



HUOM! Mikäli kyseessä on jokin muu toimintahäiriö, ota yhteys GARDENA -huoltoon. Korjauksia saavat tehdä vain GARDENA -huoltoilikkeet tai GARDENA n hyväksymät jälleenmyyjät.

7. TEKNISET TIEDOT

<i>Akkukäyttöinen ruohonleikkuri</i>	Yksikkö	Arvo (tuotenro 5033)	
Leikkuuterän pyörimisnopeus	Kierroksia minuutissa	3.300	
Leikkuuleveys	cm	32	
Leikkuukorkeuden säätö (12 asentoa)	cm	2 – 6	
Keruulaatikon tilavuus	l	30	
Paino	kg	8,4	
Äänenpainetaso $L_{PA}^{1)}$ Epävarmuus k_{PA}	dB (A)	73 3	
Äänentehotaso $L_{WA}^{2)}$: mitattu/taattu Epävarmuus k_{WA}	dB (A)	86 / 86 0,59	
Käsien/käsivarsien tärinä $a_{vhw}^{1)}$ Epävarmuus k_a	m/s^2	1,64 1,5	

<i>Järjestelmän akku/älyakku</i>	Yksikkö	Arvo (tuotenro 9842/ 19090)	Arvo (tuotenro 9843/ 19091)
Nurmikkoalue yhdellä akun latauksella (jopa)	m^2	280	450
Akun jännite	V	enintään 40 (akun enimmäisjännite ilman kuormitusta on aluksi 40 V, nimellisjännite on 36 V)	enintään 40 (akun enimmäisjännite ilman kuormitusta on aluksi 40 V, nimellisjännite on 36 V)
Akun kapasiteetti	Ah	2,6	4,2
Akun latausaika noin 80 %/100 %	min.	65 / 90	105 / 140

<i>Akkulaturi</i>	Yksikkö	Arvo (tuotenro 9845)	
Nimellisteho	W	100	
Verkkovirran jännite	V	230	
Verkkovirran taajuus	Hz	50	
Akun latausaika, tuotenro 9842/ 19090, noin 80 %/100 %	min.	65 / 90	
Akun latausaika, tuotenro 9843/ 19091, noin 80 %/100 %	min.	105 / 140	

Mittausprosessi seuraavien mukainen: ¹⁾ EN 60335-2-77; ²⁾ RL 2000/14/EC



HUOM! Ilmoitettu tärinäarvo on mitattu standardoidun testimenetelmän mukaisesti, ja sen avulla sähkötyökaluja voidaan verrata keskenään. Sitä voidaan käyttää myös altistuksen alustavaan arviointiin. Tärinäarvo voi vaihdella sähkötyökalun käytön aikana.

8. LISÄVARUSTEET

GARDENA -vaihtoakku BLi-40/100/BLi-40/160	Akku pidempää käyttöaikaa varten tai vaihtoakkuksi.	Tuotenumero 9842/9843
GARDENA -älyakku BLi-40/100/BLi-40/160	Älyakku älyjärjestelmään.	Tuotenumero 19090/19091
GARDENA -älyakku BLi-40/100 Set/BLi-40/160 Set	Älykkäällä yhdysväylällä varustettu älyakku älyjärjestelmään.	Tuotenumero 19110/19111
GARDENA -akkulaturi QC40	Akkulaturi GARDENA -akkujen ja älyakkujen lataamiseen.	Tuotenumero 9845
GARDENA -vaihtoterä	Tylsän terän tilalle.	Tuotenumero 4100 [5822490-01]

9. HUOLTO/TAKUU

Huolto:

Ota yhteyttä takasivulla olevaan osoitteeseen.

Takuu:

Jos kyseessä on takuuvaatimus, palvelusta ei peritä maksua. GARDENA Manufacturing GmbH myöntää tälle tuotteelle kahden vuoden takuun (ostopäivämäärästä alkaen). Takuu kattaa kaikki laitteen merkittävät viat, joiden voidaan todistaa johtuvan materiaali- tai valmistusvirheistä. Takuun puitteissa toimitetaan korvaava, toimiva tuote tai osa, jos seuraavat ehdot täyttyvät:

- tuotetta on käytetty sille määriteltyyn käyttötarkoitukseen käyttöohjeiden mukaisesti.

- ostaja tai kolmas osapuoli ei ole yrittänyt korjata tuotetta.

Valmistajan myöntämä takuu ei vaikuta jälleenmyyntiliikkeeseen tai välittäjään kohdistuviin takuuvaatimuksiin.

Ota vikatilanteissa yhteys asiakaspalveluumme (yhteystiedot seuraavalla sivulla). Tuotetta ei saa lähettää meille ilman etukäteisilmoitusta.

Kulutustuotteet:

Terä on kulutustuote, eikä takuu kata sitä.

D Produkthaftung

Wir weisen ausdrücklich darauf hin, dass wir in Übereinstimmung mit dem Produkthaftungsgesetz nicht für Schäden haften, die durch unsere Produkte entstehen, wenn diese unsachgemäß und nicht durch einen von uns autorisierten Servicepartner repariert wurden oder wenn keine Original GARDENA Teile oder von uns zugelassene Teile verwendet wurden.

GB Product liability

In accordance with the German Product Liability Act, we hereby expressly declare that we accept no liability for damage incurred from our products where said products have not been properly repaired by a GARDENA-approved service partner or where original GARDENA parts or parts authorised by GARDENA were not used.

F Responsabilité

Conformément à la loi relative à la responsabilité du fait des produits défectueux, nous déclarons expressément par la présente que nous déclinons toute responsabilité pour les dommages résultant de nos produits, si lesdits produits n'ont pas été correctement réparés par un partenaire d'entretien agréé GARDENA ou si des pièces d'origine GARDENA ou des pièces agréées GARDENA n'ont pas été utilisées.

NL Productaansprakelijkheid

Conform de Duitse wet inzake productaansprakelijkheid verklaren wij hierbij uitdrukkelijk dat wij geen aansprakelijkheid aanvaarden voor schade ontstaan uit onze producten waarbij deze producten niet zijn gerepareerd door een GARDENA-erkende servicepartner of waarbij geen originele GARDENA-onderdelen of onderdelen die door GARDENA zijn goedgekeurd zijn gebruikt.

S Produktansvar

I enlighet med tyska produktansvarslagar förklarar vi härmed uttryckligen att vi inte åtar oss något ansvar för skador som orsakas av våra produkter där produkterna inte har genomgått korrekt reparation från en GARDENA-godkänd servicepartner eller där originaldelar från GARDENA eller delar godkända av GARDENA inte använts.

DK Produktansvar

I overensstemmelse med den tyske produktansvarslov erklærer vi hermed udtrykkeligt, at vi ikke påtager os noget ansvar for skader på vores produkter, hvis de pågældende produkter ikke er blevet repareret korrekt af en GARDENA-godkendt servicepartner, eller hvor der ikke er brugt originale GARDENA-reservedele eller godkendte reservedele fra GARDENA.

FI Tuotevastuu

Saksan tuotevastuulain mukaisesti emme ole vastuussa laitteiden vaurioista, jos korjauksia ei ole tehnyt GARDENAn hyväksymä huoltoliike tai jos niiden syynä on muiden kuin alkuperäisten GARDENA-varaosien tai GARDENAn hyväksymien varaosien käyttö.

I Responsabilità del prodotto

In conformità con la Legge tedesca sulla responsabilità del prodotto, con la presente dichiariamo espressamente che decliniamo qualsiasi responsabilità per danni causati dai nostri prodotti qualora non siano stati correttamente riparati presso un partner di assistenza approvato GARDENA o laddove non siano stati utilizzati ricambi originali o autorizzati GARDENA.

E Responsabilidad sobre el producto

De acuerdo con la Ley de responsabilidad sobre productos alemana, por la presente declaramos expresamente que no aceptamos ningún tipo de responsabilidad por los daños ocasionados por nuestros productos si dichos productos no han sido reparados por un socio de mantenimiento aprobado por GARDENA o si no se han utilizado piezas originales GARDENA o piezas autorizadas por GARDENA.

P Responsabilidade pelo produto

De acordo com a lei alemã de responsabilidade pelo produto, declaramos que não nos responsabilizamos por danos causados pelos nossos produtos, caso os tais produtos não tenham sido devidamente reparados por um parceiro de assistência GARDENA aprovado ou se não tiverem sido utilizadas peças GARDENA originais ou peças autorizadas pela GARDENA.

PL Odpowiedzialność za produkt

Zgodnie z niemiecką ustawą o odpowiedzialności za produkt, niniejszym wyraźnie oświadczamy, że nie ponosimy żadnej odpowiedzialności za szkody poniesione na skutek użytkowania naszych produktów, w przypadku gdy naprawa tych produktów nie była odpowiednio przeprowadzana przez zatwierdzonego przez firmę GARDENA partnera serwisowego lub nie stosowano oryginalnych części GARDENA albo części autoryzowanych przez tę firmę.

H Termékszavatosság

A németországi termékszavatossági törvénnyel összhangban ezennel nyomatékosan kijelentjük, hogy nem vállalunk felelősséget a termékeinkben keletkezett olyan károkért, amelyek valamely GARDENA által jóváhagyott szervizpartner által nem megfelelően végzett javításból adódtak, vagy amely során nem eredeti GARDENA alkatrészeket vagy a GARDENA által jóváhagyott alkatrészeket használtak fel.

CZ Odpovědnost za výrobek

V souladu s německým zákonem o odpovědnosti za výrobek tímto výslovně prohlašujeme, že nepřijímáme žádnou odpovědnost za poškození vzniklá na našich výrobcích, kdy zmíněné výrobky nebyly řádně opraveny schváleným servisním partnerem GARDENA nebo kdy nebyly použity originální náhradní díly GARDENA nebo náhradní díly autorizované společností GARDENA.

SK Zodpovednosť za produkt

V súlade s nemeckými právnymi predpismi upravujúcimi zodpovednosť za výrobok týmto výslovne prehlasujeme, že nenesieme žiadnu zodpovednosť za škody spôsobené našimi výrobkami, v prípade ktorých neboli náležité opravy vykonané servisným partnerom schváleným spoločnosťou GARDENA alebo neboli použité diely spoločnosti GARDENA alebo diely schválené spoločnosťou GARDENA.

GR Ευθύνη προϊόντος

Σύμφωνα με τον γερμανικό νόμο περί Ευθύνης για τα Προϊόντα, με το παρόν δηλώνουμε ρητώς ότι δεν αποδεχόμαστε καμία ευθύνη για τυχόν ζημιές που προκύπτουν από τα προϊόντα μας εάν αυτά δεν έχουν επισκευαστεί σωστά από κάποιον εγκεκριμένο συνεργάτη επισκευών της GARDENA ή εάν δεν έχουν χρησιμοποιηθεί αυθεντικά εξαρτήματα GARDENA ή εξαρτήματα εγκεκριμένα από την GARDENA.

SLO Odgovornost proizvajalca

V skladu z nemškimi zakoni o odgovornosti za izdelke, izrecno izjavljajo, da ne sprejemamo nobene odgovornosti za škodo, ki jo povzročijo naši izdelki, če teh niso ustrezno popravili GARDENINI odobreni servisni partnerji ali pri tem niso bili uporabljeni originalni GARDENINI nadomestni deli ali GARDENINIMI homologiranimi nadomestnimi deli.

HR Pouzdanost proizvoda

Sukladno njemačkom zakonu o pouzdanosti proizvoda, ovime izričito izjavljujemo kako ne prihvaćamo nikakvu odgovornost za oštećenja na našim proizvodima nastala uslijed neispravnog popravka od strane servisnog partnera kojeg odobrava GARDENA ili uslijed nekorištenja originalnih GARDENA dijelova ili dijelova koje odobrava GARDENA.

RO Răspunderea pentru produs

În conformitate cu Legea germană privind răspunderea pentru produs, declarăm în mod expres prin prezentul document că nu acceptăm nicio răspundere pentru defecțiunile suferite de produsele noastre atunci când acestea nu au fost reparate în mod corect de un atelier de service partener, aprobat de GARDENA, sau când nu au fost utilizate piese GARDENA originale sau piese autorizate de GARDENA.

BG Отговорност за вреди, причинени от стоки

Съгласно германския Закон за отговорността за вреди, причинени от стоки, с настоящото изрично декларираме, че не носим отговорност за щети, причинени от нашите продукти, ако те не са били правилно ремонтирани от одобрен от GARDENA сервиз или ако не са използвани оригинални части на GARDENA или части, одобрени от GARDENA.

EST Tootevastutus

Vastavalt Saksamaa tootevastutusseadusele deklareerime kaesolevaga selgesõnaliselt, et me ei kannu mingisugust vastutust meie toodetest tingitud kahjude eest, kui need tooted ei ole korrektselt parandatud GARDENA heakskiidetud hoolduspartneri poolt või kui parandamisel ei ole kasutatud GARDENA originaalosi või GARDENA volitatud osi.

LT Gaminio patikimumas

Mes aiškiai pareiškiame, kad, atsižvelgiant į Vokietijos gaminių patikimumo įstatymą, neprisiimame atsakomybės dėl bet kokios žalos, patirtos dėl mūsų gaminių, jeigu jie buvo netinkamai taisomi arba jų dalys buvo pakeistos neoriginaliomis GARDENA dalimis ar nepatvirtintomis dalimis, arba jeigu remonto darbai buvo atliekami ne GARDENA techninės priežiūros centro specialistų.

LV Atbildība par produkcijas kvalitāti

Saskaņā ar Vācijas likumu par atbildību par produkcijas kvalitāti ar šo mēs paziņojam, ka neuzņemamies atbildību par bojājumiem, kas radušies, lietojot mūsu izstrādājumus, kuru remontu nav veicis uzņēmuma GARDENA apstiprināts apkopes partneris vai kuru remontam netika izmantotas oriģinālās GARDENA detaļas vai detaļas, kuru lietošanu apstiprinājis uzņēmums GARDENA.

<p>D EU-Konformitätserklärung Der Unterzeichner, Husqvarna AB, 561 82 Huskvarna, Schweden, bescheinigt hiermit, dass die nachstehend aufgeführten Geräte bei Verlassen des Werks die harmonisierten EU-Leitlinien, EU-Normen für Sicherheit und besondere Normen erfüllen. Dieses Zertifikat verliert seine Gültigkeit, wenn die Geräte ohne unsere Genehmigung verändert werden.</p>	<p>H EK megfelelőségi nyilatkozat Alulírott Husqvarna AB, 561 82 Huskvarna, Svédország ezzel tanúsítja, hogy az alábbiakban leírt egységek a gyár elhagyásakor megfelelték a harmonizált uniós előírásoknak és biztonsági és termékspecifikus szabványoknak. Ez a tanúsítvány érvényét veszti, ha az egységeket jóváhagyásunk nélkül átalakítják.</p>
<p>GB EC Declaration of Conformity The undersigned, Husqvarna AB, 561 82 Huskvarna, Sweden, hereby certifies that, when leaving our factory, the units indicated below are in accordance with the harmonised EU guidelines, EU standards of safety and product specific standards. This certificate becomes void if the units are modified without our approval.</p>	<p>CZ Prohlášení o shodě ES Níže uvedená společnost Husqvarna AB, 561 82 Huskvarna, Švédsko, tímto potvrzuje, že při opuštění naší továrny jsou jednotky uvedené níže v souladu s harmonizačními pokyny EU, standardy EU ohledně bezpečnosti a specifickými produktovými standardy. Tento certifikát pozbyvá platnosti, pokud dojde k úpravě jednotek bez našeho schválení.</p>
<p>F Déclaration de conformité CE Le constructeur, soussigné : Husqvarna AB, 561 82 Huskvarna, Suède, déclare que à la sortie de ses usines le matériel neuf désigné ci-dessous était conforme aux prescriptions des directives européennes énoncées ciaprès et conforme aux règles de sécurité et autres règles qui lui sont applicables dans le cadre de l'Union européenne. Toute modification apportée à cet appareil sans notre accord annule la validité de ce certificat.</p>	<p>SK EÚ vyhlásenie o zhode Dolu podpísaná spoločnosť Husqvarna AB, 561 82 Huskvarna, Švédsko týmto osvedčuje, že nižšie uvedené jednotky boli v súlade s harmonizačnými usmerneniami EÚ, normami EÚ v oblasti bezpečnosti a špecifickými normami týkajúcimi sa produktu v čase opustenia výrobného závodu. Toto osvedčenie stráca platnosť, ak boli jednotky zmenené bez nášho súhlasu.</p>
<p>NL EG-conformiteitsverklaring De ondergetekende, Husqvarna AB, 561 82 Huskvarna, Zweden, verklaart hierbij dat de producten die hieronder staan vermeld, wanneer ze onze fabriek verlaten, in overeenstemming zijn met de geharmoniseerde Europese richtlijnen, EU-normen voor veiligheid en productspecifieke normen. Dit certificaat vervalt als de producten worden aangepast zonder onze toestemming.</p>	<p>GR Δήλωση Συμμόρφωσης ΕΚ Η υπογεγραμμένη εταιρεία, Husqvarna AB, 561 82 Huskvarna, Σουηδία, πιστοποιεί ότι, κατά την έξοδο από το εργοστάσιο, οι μονάδες που αναφέρονται κατωτέρω συμμορφώνονται με τις εναρμονισμένες οδηγίες ΕΕ, τα πρότυπα ασφαλείας της ΕΕ και τα συγκεκριμένα πρότυπα προϊόντος. Αυτό το πιστοποιητικό καθίσταται άκυρο εάν οι μονάδες έχουν τροποποιηθεί χωρίς την έγκρισή μας.</p>
<p>SE EG-försäkran om överensstämmelse Undertecknad firma Husqvarna AB, 561 82 Huskvarna, Sverige, intygar härmed att nedan nämnda produkter, när de lämnar vår fabrik, överensstämmer med EUs riktlinjer, EUs säkerhetsstandarder och produktspecifika standarder. Detta intyg skall ogiltigförklaras om produkten ändras utan vårt godkännande.</p>	<p>SLO Izjava ES o skladnosti Spodaj podpisana, Husqvarna AB, 561 82 Huskvarna, Švedska, s to izjavo potrjuje, da je bila spodaj navedena enota ob izhodu iz tovarne skladna z usklajevalnimi smernicami EÚ, standardi EÚ za varnost in standardi, specifičnimi za izdelek. Izjava postane neveljavna v primeru neodobrene spremembe enote.</p>
<p>DK EU-overensstemmelseserklæring Undertegnede, Husqvarna AB, 561 82 Huskvarna, Sverige erklærer hermed, at nedenfor anførte enheder er i overensstemmelse med de harmoniserede EU-rettlinjer, EU-standarder for sikkerhed og produktspecifikke standarder, når de forlader fabrikken. Denne erklæring ugyldiggøres, hvis enhederne ændres uden vores godkendelse.</p>	<p>HR Izjava o uskladenosti EZ Níže potpisana Husqvarna AB, 561 82 Huskvarna, Švedska, ovime potvrđuje kako su u nastavku navedene jedinice prilikom napuštanja tvornice bile u skladu s uskladenim smjernicama EU, EU sigurnosnim standardima i standardima specifičnima za proizvod. Ova certifikacija poništava se ako se jedinice izmjenjuju bez odobrenja.</p>
<p>FI EY-vaatimustenmukaisuusvakuutus Husqvarna AB, 561 82 Huskvarna, Ruotsi, vakuuttaa täten, että alla mainitut laitteen ovat tehtaalta lähtiesään yhdenmukaiset EU-säännösten, EU:n turva-standardien ja tuotekohtaisten standardien mukaisia. Tämä vakuutus mitätöityy, jos laitteita muutetaan ilman hyväksyntääme.</p>	<p>RO Declarație de conformitate CE Subscrisa, Husqvarna AB, 561 82 Huskvarna, Suedia, certifică prin prezenta că, la momentul ieșirii din fabrica noastră, unitățile indicate mai jos sunt în conformitate cu directivele UE armonizate, cu standardele UE de siguranță și cu standardele specifice ale produsului. Prezentul certificat devine nul dacă unitățile sunt modificate fără aprobarea noastră.</p>
<p>I Dichiarazione di conformità CE La sottoscritta Husqvarna AB, 561 82 Huskvarna, Svezia, certifica che il prodotto qui di seguito indicato, nei modelli da noi commercializzati, è conforme alle direttive armonizzate UE nonché agli standard di sicurezza UE e agli standard specifici di prodotto. Qualunque modifica apportata al prodotto senza nostra specifica autorizzazione invalida la presente dichiarazione.</p>	<p>BG Декларация за съответствие на ЕО С настоящото долуподписаната, Husqvarna AB, 561 82 Huskvarna, Швеция, удостоверява, че при напускане на фабриката модулите, посочени по-долу, са в съответствие с хармонизираните директиви на ЕС, стандартите на ЕС за безопасност и специфичните за продукта стандарти. Този сертификат става невалиден, ако модулите са променени без нашето одобрение.</p>
<p>E Declaración de conformidad CE El abajo firmante, Husqvarna AB, 561 82 Huskvarna, Suecia, certifica por la presente que, cuando salen de la fábrica, las unidades indicadas a continuación cumplen las normas de armonización de la UE, las normas de la UE sobre seguridad y las normas específicas del producto. Este certificado quedará sin efecto si se modifican las unidades sin nuestra autorización.</p>	<p>EST EÜ vastavusdeklaratsioon Allkirjutatud Husqvarna AB, 561 82 Huskvarna, Rootsi, kinnitab käesolevaga, et tehasest väljulisest vastavad allpool nimetatud seadmed harmoneeritud EL-i suunistele, EL-i ohutusstandarditele ja tootele eriomastele standarditele. See vastavuskiinitus kaotab kehtivuse, kui seadet muudetakse ilma meie heakskiiduta.</p>
<p>P Declaração de conformidade CE O abaixo-assinado, Husqvarna AB, 561 82 Huskvarna, Suécia, certifica por este meio que, ao sair da nossa fábrica, as unidades indicadas acima estão em conformidade com as diretrizes uniformizadas da UE, os padrões de segurança da UE e os padrões específicos do produto. Este certificado deixa de ser válido se as unidades forem modificadas sem a nossa aprovação.</p>	<p>LT EB atitikties deklaracija Husqvarna AB, 561 82 Huskvarna, Sweden, garantuoja, kad iš gamyklos siunčiami toliau nurodyti įrenginiai atitinka suderintus EB reikalavimus, EB saugos ir konkretaus gaminio standartus. Pakeičius gaminį be mūsų patvirtinimo, nutraukiamas šis sertifikato galiojimas.</p>
<p>PL Deklaracja zgodności WE Nижє podpisany przedstawiciel firmy Husqvarna AB, 561 82 Huskvarna, Szwecja, niniejszym oświadczają, że podane poniżej wyroby opuszczające fabrykę są zgodne ze zharmonizowanymi normami UE oraz z obowiązującymi w UE przepisami bezpieczeństwa i normami dotyczącymi danego produktu. Modyfikacja wyrobów bez naszej zgody powoduje unieważnienie niniejszego certyfikatu.</p>	<p>LV EK atbilstības deklarācija Uzņēmums Husqvarna AB, 561 82 Huskvarna, Zviedrija, ar parakstu apliecinā, ka tālāk minētās vienības, pametot rūpnīcu, atbilst saskaņotajām ES vadlīnijām, ES drošības standartiem un izstrādājuma specifiskajiem standartiem. Šis sertifikāts tiek anulēts, ja šīs vienības tiek modificētas bez mūsu apstiprinājuma.</p>

Deutschland / Germany

GARDENA
Manufacturing GmbH
Central Service
Hans-Lorenser-Straße 40
D-89079 Ulm
Produktfragen:
(+49) 731 490-123
Reparaturen:
(+49) 731 490-290
service@gardena.com

Albania

COBALT Sh.p.k.
Rr. Siri Kodra
1000 Tirana

Argentina

Husqvarna Argentina S.A.
Av.del Libertador 5954 –
Piso 11 – Torre B
(C1428ARP) Buenos Aires
Phone: (+54) 11 5194 5000
info.gardena@
ar.husqvarna.com

Armenia

Garden Land Ltd.
61 Tigran Mets
0005 Yerevan

Australia

Husqvarna Australia Pty. Ltd.
Locked Bag 5
Central Coast BC
NSW 2252
Phone: (+61) (0) 2 4352 7400
customer.service@
husqvarna.com.au

Austria / Österreich

Husqvarna Austria GmbH
Industriezeile 36
4010 Linz
Tel.: (+43) 732 77 01 01-485
service.gardena@
husqvarnagroup.com

Azerbaijan

Firm Progress a.
Aliyev Str. 26A
1052 Baku

Belgium

Husqvarna België nv/sa
Gardena Division
Rue Egide Van Ophem 111
1180 Uccle/Ukkel
Tel.: (+32) 2 720 92 12
info@gardena.be

Bosnia / Hercegovina

SILK TRADE d.o.o.
Industrijska zona Bukva bb
74260 Tešanj

Brazil

Husqvarna do Brasil Ltda
Av. Francisco Matarazzo,
1400 – 19º andar
São Paulo – SP
CEP: 05001-903
Tel: 0800-112252
marketing.br.husqvarna@
husqvarna.com.br

Bulgaria

AGROLAND България АД
бул. 8 Декември, №13
Офис 5
1700 Студентски град
София
Tel.: (+359) 24 66 69 10
info@agroland.eu

Canada / USA

GARDENA Canada Ltd.
100 Summerlea Road
Brampton, Ontario L6T 4X3
Phone: (+1) 905 792 93 30
info@gardenacanada.com

Chile

Maquinarias Agroforestales
Ltda. (Maga Ltda.)
Santiago, Chile
Avda. Chesteron
8355 comuna Las Condes
Phone: (+56) 2 202 4417
Dalton@maga.cl
Zipcode: 7560330

China

Husqvarna (China) Machinery
Manufacturing Co., Ltd.
No. 1355, Jia Xin Rd.,
No. Lu Zhen, Jia Ding Dist.,
Shanghai
201801
Phone: (+86) 21 59159629
Domestic Sales
www.gardena.com.cn

Colombia

Husqvarna Colombia S.A.
Calle 18 No. 68 D-31, zona
Industrial de Montevideo
Bogotá, Cundinamarca
Tel. 571 2922700 ext. 105
jairo.salazar@
husqvarna.com.co

Costa Rica

Compania Exim
Euroiberoamericana S.A.
Los Colegios, Moravia,
200 metros al Sur del Colegio
Saint Francis – San José
Phone: (+506) 297 68 83
exim_euro@racsa.co.cr

Croatia

SILK ADRIA d.o.o.
Josipa Lončara 3
10090 Zagreb
Phone: (+385) 1 3794 580
silk.adria@zg.t-com.hr

Cyprus

Med Marketing
17 Digeni Akritas Ave
P.O. Box 27017
1641 Nicosia

Czech Republic

Husqvarna Česko s.r.o.
Türkova 2319/5b
149 00 Praha 4 – Chodov
Bezplatná infolinika:
800 100 425
servis@cz.husqvarna.com

Denmark

GARDENA DANMARK
Leirvej 19, st.
3500 Værløse
Tlf.: (+45) 70264770
husqvarna@husqvarna.dk
www.gardena.com/dk

Dominican Republic

BOSQUESA, S.R.L
Carretera Santiago Licey
Km. 5 ½
Esquina Copal II,
Santiago
Dominican Republic
Phone: (+809) 736-0333
joserbosquesa@claro.net.do

Ecuador

Husqvarna Ecuador S.A.
Arupos E1-181 y 10 de
Agosto Quito, Pichincha
Tel. (+593) 22800739
francisco.jacom@
husqvarna.com.ec

Estonia

Husqvarna Eesti OÜ
Gardena Division
Valdeku 132
Tallinn
11216, Estonia
info@gardena.ee

Finland

Oy Husqvarna Ab
Gardena Division
Lauttarhankatu 8 / PL 3
00581 HELSINKI
info@gardena.fi

France

Husqvarna France
9/11 Allée des pierres mayettes
92635 Gennevilliers Cedex
France
http://www.gardena.com/fr
N° AZJUR: 0 810 00 78 23
(Prix d'un appel local)

Georgia

ALD Group
Bellashvili 8
1159 Tbilisi

Great Britain

Husqvarna UK Ltd
Preston Road
Aycliffe Industrial Park
Newton Aycliffe
County Durham
DL5 6UP
info.gardena@
husqvarna.co.uk
Greece
Π. ΠΑΠΑΔΟΠΟΥΛΟΣ ΑΕΒΕ
Λεωφ. Αθηνών 92
Αθήνα
T.K. 104 42
Ελλάδα
Τηλ. (+30) 210 5193 100
info@papadopoulos.com.gr

Hungary

Husqvarna Magyarország Kft.
Ezred u. 1-3
1044 Budapest
Telefon: (+36) 1 251-4161
vevoszolgalat.husqvarna@
husqvarna.hu

Iceland

Ó. Johnson & Kaaber
Túnguhalsi 1
110 Reykjavík
ooj@ojk.is

Ireland

Husqvarna UK Ltd
Preston Road
Aycliffe Industrial Park
Newton Aycliffe
County Durham
DL5 6UP
info.gardena@
husqvarna.co.uk

Italy

Husqvarna Italia S.p.A.
Via Santa Vecchia 15
23868 VALMADRERA (LC)
Phone: (+39) 0341.203.111
assistenza.italia@
it.husqvarna.com

JAPAN

KAKUICHI Co. Ltd.
Sumitomo Realty &
Development Kojimachi
BLDG., 8F
5-1 Nibanncyo
Chiyoda-ku
Tokyo 102-0084
Phone: (+81) 33 264 4721
m_ishihara@kaku-ichi.co.jp

Kazakhstan

LAMED Ltd.
155/1, Tazhibayevoy Str.
050060 Almaty
IP Schmidt
Abayavenue 3B
110 005 Kostanay

Korea

Kyung Jin Trading CO., LTD.
107-4, SunDuk Bid.,
YangJae-dong,
Seocho-gu,
Seoul, (zipcode: 137-891)
Phone: (+82) (0)2 574-6300

Kyrgyzstan

Alive Maki
av. Molodaya Guardir J 3
720014
Bishkek

Latvia

Husqvarna Latvija SIA
Gardena Division
Ulbrokas 19A
LV-1021 Riga
info@gardena.lv

Lithuania

UAB Husqvarna Lietuva
Gardena Division
Ateities pl. 77C
LT-52104 Kaunas
info@gardena.lt

Luxembourg

Magasins Jules Neuberg
39, rue Jacques Stas
Luxembourg-Gasperich 2549
Case Postale No. 12
Luxembourg 2010
Phone: (+352) 40 14 01
api@neuberg.lu

Mexico

AFOSA
Av. Lopez Mateos Sur # 5019
Col. La Calma 45070
Zapopan, Jalisco
Mexico
Phone: (+52) 33 3818-3434
icornejo@afosa.com.mx

Moldova

Convel S.R.L.
290A Muncesti Str.
2002 Chisinau

Netherlands

Husqvarna Nederland B.V.
GARDENA Division
Postbus 50131
1305 AC ALMERE
Phone: (+31) 36 521 00 10
info@gardena.nl

Neth. Antilles

Jonka Enterprises N.V.
Sta. Rosa Weg 196
P.O. Box 8200
Curaçao
Phone: (+599) 9 767 66 55
pgm@jonka.com

New Zealand

Husqvarna New Zealand Ltd.
PO Box 76-437
Manukau City 2241
Phone: (+64) (0) 9 9202410
support.nz@husqvarna.co.nz

Norway

Husqvarna Norge AS
Gardena Division
Trøskeneveien 36
1708 Sarpsborg
Tel: 69 10 47 00
www.gardena.no

Peru

Husqvarna Perú S.A.
Jr. Ramón Cárcamo 710
Lima 1
Tel: (+51) 1 3320400 ext. 416
juan_rumozgo@
husqvarna.com
Poland
Husqvarna
Poland Spółka z o.o.
ul. Wysockiego 15 b
03-371 Warszawa
Phone: (+48) 22 330 96 00
gardena@husqvarna.com.pl

Portugal

Husqvarna Portugal, SA
Lagoa - Albarraque
2635 - 595 Rio de Mouro
Tel.: (+351) 21 922 85 30
Fax.: (+351) 21 922 85 36
info@gardena.pt

Romania

Madex International Srl
Soseaua Odail 117 - 1, 23,
RO 013603 Bucuresti, S.R.
Phone: (+40) 21 352.76.03
madex@ines.ro

Russia / Россия

ООО „Хускварна“
141400, Московская обл.,
г. Химки,
улица Ленинградская,
владение 39, стр.6
Бизнес Центр
„Химки Бизнес Парк“,
помещение OB02_04
http://www.gardena.ru

Serbia

Domel d.o.o.
Autoput za Novi Sad bb
11273 Belgrade
Phone: (+381) 11 84 88 12
mirostav.jejina@domel.rs

Singapore

Hy-Ray PRIVATE LIMITED
40 Jatan Pamingin
#02-08 Tat Ann Building
Singapore 577185
Phone: (+65) 6253 2277
shiyng@hyray.com.sg

Slovak Republic

Husqvarna Česko s.r.o.
Türkova 2319/5b
149 00 Praha 4 – Chodov
Bezplatná infolinika:
800 154 044
servis@sk.husqvarna.com

Slovenia

Husqvarna Austria GmbH
Industriezeile 36
4010 Linz
Tel.: (+43) 732 77 01 01-485
service.gardena@
husqvarnagroup.com

South Africa

Husqvarna
South Africa (Pty) Ltd
Postnet Suite 250
Private Bag X6,
Cascades, 3202
South Africa
Phone: (+27) 33 846 9700
info@gardena.co.za

Spain

Husqvarna España S.A.
Calle de Rivas nº 10
28052 Madrid
Phone: (+34) 91 708 05 00
atencioncliente@gardena.es

Suriname

Agrofix n.v.
Verlengde Hogestraat # 22
Phone: (+597) 472426
agrofix@sr.net
Pobox : 2006
Paramaribo
Suriname – South America

Sweden

Husqvarna AB
Gardena Division
S-561 82 Huskvarna
info@gardena.se

Switzerland / Schweiz

Husqvarna Schweiz AG
Consumer Products
Industriestrasse 10
5506 Mägenwil
Phone: (+41) (0) 62 887 37 90
info@gardena.ch

Turkey

GARDENA Dost Diş Ticaret
MÜMENLİLLİK A.Ş.
Sanayi Cad. Adı Sokak
No: 1/B Kartal
34873 İstanbul
Phone: (+90) 216 38 93 939
info@gardena-dost.com.tr

Ukraine / Україна

ТОВ «Хускарна Україна»
вул. Васильківська, 34,
офіс 204-р
03022, Київ
Тел. (+38) 044 498 39 02
info@gardena.ua

Uruguay

FELI SA
Entre Rios 1083 CP 1800
Montevideo – Uruguay
Tel: (+598) 22 03 18 44
info@felisa.com.uy

Venezuela

Corporación Casa y Jardín C.A.
Av. Caroni, Edif. Tрезmen, PB.
Colinas de Bello Monte,
1050 Caracas
Tlf: (+58) 212 992 33 22
info@casayjardin.net.ve

5033-20.960.02/0116
© GARDENA
Manufacturing GmbH
D-89070 Ulm
http://www.gardena.com