

PowerMax Li-18/32 Art. 5039

DE Betriebsanleitung

Akku-Rasenmäher

EN Operator's manual

Battery Lawnmower

FR Mode d'emploi

Tondeuse sur batterie

NL Gebruiksaanwijzing

Accu-grasmaaier

SV Bruksanvisning

Accu-gräsklippare

DA Brugsanvisning

Accu-plæneklipper

FI Käyttöohje

Akkukäyttöinen ruohonleikkuri

NO Bruksanvisning

Batteridrevet gressklipper

IT Istruzioni per l'uso

Rasaerba a batteria

ES Instrucciones de empleo

Cortacésped de batería recargable

PT Manual de instruções

Máquina de cortar relva a bateria

PL Instrukcja obsługi

Akumulatorowe kosiarki do trawy

HU Használati utasítás

Akkumulátoros fűnyíró

CS Návod k obsluze

Akumulátorová sekačka na trávnik

SK Návod na obsluhu

Akumulátorová kosačka

EL Οδηγίες χρήσης

Χλοοκοπτικό μπαταρίας

RU Инструкция по эксплуатации

Аккумуляторная газонокосилка

SL Navodilo za uporabo

Akumulatorska kosilnica

HR Upute za uporabu

Baterijska kosilica za travu

SR/ Uputstvo za rad
BS Baterijska kosilica za travu

UK Інструкція з експлуатації

Акумуляторна газонокосарка

RO Instrucțiuni de utilizare

Mașină de tuns iarbă

TR Kullanma Kılavuzu

Akülü çim biçme makinesi

BG Инструкция за експлоатация

Аккумуляторна косачка

SQ Manual përdorimi

Korrëse bari me bateri

ET Kasutusjuhend

Akuga muruniiduk

LT Eksploatavimo instrukcija

Akumuliatorinė vejapjovė

LV Lietošanas instrukcija

Ar akumulatoru darbināms zāles pļāvējs

GARDENA Akkukäyttöinen ruohonleikkuri PowerMax Li-18/32

1. TURVALLISUUS	70
2. KOKOONPANO	72
3. KÄYTTÖ	73
4. HUOLTO	76
5. SÄILYTYS	77
6. VIRHEIDEN KORJAUS	77
7. TEKNISET TIEDOT	79
8. LISÄTARVIKKEET	80
9. HUOLTOPALVELU/TAKUU	80

Akkuperäisohjeen käännös.



Tätä tuotetta saavat käyttää yli 8-vuotiaat lapset sekä henkilöt, joilla on alentunut fyysinen, aistinvarainen tai psyykinen toimintakyky tai puutteelliset tiedot, kun heitä tällöin valvotaan tai kun he ovat saaneet tuotteen turvallista käyttöä koskevat ohjeet

ja ymmärtävät käyttöön liittyvät vaarat. Lapset eivät saa leikkiä tuotteen kanssa. Lapset eivät saa ilman valvontaa tehdä laitteen puhdistusta eikä käyttäjän tehtäviin kuuluvaa huoltoa. Suosittelemme, että tuotetta käyttävät vasta yli 16-vuotiaat.

Tarkoituksenmukainen käyttö:

GARDENA ruohonleikkuri on tarkoitettu ruohon leikkaamiseen yksityisissä puutarhoissa tai siirtola-puutarhoissa.

Tuotetta ei sovellu pitkäaikaiseen käyttöön.

VAARA! Henkilövammat! Älä käytä tuotetta pusikkojen, pensasaitojen, pensaiden tai varpujen leikkaamiseen, köynnöskasvien tai katto- tai parvekenurmien leikkaamisen, oksien tai varpujen silppuamiseen äläkä maan epätasaisuuksien tasoittamiseen. Älä käytä tuotetta rinteissä, joiden kaltevuus on yli 20°.

1. TURVALLISUUS

TÄRKEÄÄ!

Lue käyttöohje huolellisesti ja säilytä se myöhem-pää käyttöä varten.

Tuotteessa olevat merkit:



Lue käyttöohje.



Pida etäisyyttä.



Varo – terävät leikkuuterät – leikkuuterät pyörivät vielä sammutuksen jälkeen.



Vedä lukitusjärjestelmästä ennen kunnostustöitä.



Varmista työalue ennen töiden aloittamista. Varo piilossa olevia johtoja.



Palovaara! Oikosulkuvaara!
Älä kytke akkujen kontakteja metalliosiin.



Poista akku ennen puhdistusta tai huoltoa.



Suojaa tuotetta sateelta tai muulta kosteudelta.

Yleiset turvaohjeet Sähköturvallisuus



VAARA! Sähköisku!

Loukkaantumisvaara sähköiskusta.

→ Virta on syötettävä tuotteeseen vikavirtasuojakyt-kimellä (vvsk), jonka nimellinen laukaisuvirta on enintään 30 mA.

Harjoittelu

- Lue käyttöohje huolellisesti. Tutustu koneen säätöosiin ja oikeaan käyttöön.
- Älä koskaan anna lasten tai muiden henkilöiden, jotka eivät tunne käyttöohjetta, käyttää ruohonleikkuria. Paikalliset määräykset voivat määrätä käyttäjän vähimmäisiän.
- Älä koskaan leikkaa ruohoa, jos lähellä on henkilöitä, varsinkaan lapsia, tai eläimiä.

- d) Muista aina, että koneen ohjaaja tai käyttäjä on vastuussa onnettomuuksista muiden henkilöiden tai heidän omaisuutensa kanssa.

Valmistelevat toimenpiteet

- a) Koneetta käyttäessä on aina käytettävä tukevia kenkiä ja pitkiä housuja. Älä koskaan käytä koneita paljain jaloin tai kevyillä sandaaleilla. Vältä välijen vaatteiden käyttämistä tai vaatteita, joista roikkuu naruja tai vöitä.
- b) Tarkasta alue, jossa koneetta on tarkoitus käyttää, poista kaikki esineet, joihin kone voi ottaa kiinni ja jotka voivat sinkoutua lentoon.
- c) Ennen käyttöä on aina suoritettava silmämääräinen tarkastus, että leikkuuterä, kiinnityspultit ja koko leikkausyksikkö ovat kuluneita tai vaurioituneita. Käytetyt tai vaurioituneet leikkuuterät ja kiinnityspultit saa vaihtaa epätasapainon välttämiseksi vain setiteittäin. Kuluneet tai vaurioituneet huomautuskyltit on vaihdettava.
- d) Liitäntä- ja jatkojohtojen vaurioiden tai kulumien merkit on tarkastettava aina ennen käyttöä. Jos johto vaurioituu käytössä, se on välittömästi irrotettava syöttöverkosta. **ÄLÄ KOSKE JOHTOON ENNEN KUIN SE ON IRROTETTU.** Älä käytä koneetta, jos sen johto on kulunut tai vaurioitunut.

Käsittely

- a) Leikkaa ruoho vain päivänvalossa tai hyvää valaistusta käyttäen.
- b) Vältä mahdollisuuksien mukaan laitteen käyttöä märällä ruoholla.
- c) Huomioi rinteissä aina tukeva asento.
- d) Ohjaa koneetta vain kävelynopeudella.
- e) Leikkaa ruoho aina rinteessä poikittain, älä koskaan ylös- tai alaspäin.
- f) Ole erityisen varovainen, jos muutat rinteessä ajosuuntaa.
- g) Älä leikkaa ruohoa erittäin jyrkissä rinteissä.
- h) Ole erityisen varovainen, jos käännät ruohonleikkuria tai vedät sitä itseesi päin.
- i) Pysäytä leikkuuterä, jos ruohonleikkuria on käännettävä sivulle, kuljetusta varten toiseen paikkaan ja jos ruohonleikkuria siirretään leikkattavalle alueelle tai sieltä pois.
- j) Älä koskaan käytä ruohonleikkuria vaurioituneilla suojajärjestelmillä tai suoja verkoilla tai ilman asennettuja suojaajärjestelmiä, esim. törmäyslevyjä ja/tai ruohonkeruujärjestelmiä.
- k) Käynnistä tai käytä käynnistyskytkintä varovasti valmistajan ohjeiden mukaan. Varmista jalkojen riittävä etäisyys leikkuuteriin.
- l) Moottoria käynnistäessä ruohonleikkuria ei saa kääntää ylös, paitsi jos sitä on nostettava toimintoa varten. Tässä tapauksessa käännä sitä vain niin paljon kuin tarve vaatii ja nosta ainoastaan käyttäjän vastapuolelta päätä ylös.
- m) Älä käynnistä moottoria, jos seisot suoraan poistoaukon kohdalla.
- n) Älä koskaan vie käsiä tai jalkoja pyörivien osien lähelle tai niiden alle. Pysy aina kaukana poistoaukosta.
- o) Älä koskaan nosta tai kannu ruohonleikkuria moottorin käydessä.

- p₂) Sammuta moottori ja vedä virta-avain irti. Varmista, että kaikki liikkuvat osat ovat pysähtyneet täydellisesti:
- aina kun poistut ruohonleikkurin läheltä
 - ennen kuin poistat esteen tai tukkeutuman poistokanavasta
 - ennen kuin tarkastat ruohonleikkurin, puhdistat sen tai suoritat huoltotöitä
 - jos se on osunut vieraaseen esineeseen. Etsi ruohonleikkurista vauriot ja korjaa ne ennen kuin käynnistät sen uudelleen ja työskentelet sen kanssa.

Jos ruohonleikkuri alkaa täristä epätavallisen voimakkaasti, se on tarkastettava välittömästi:

- etsi mahdolliset vauriot
- suorita vaurioituneiden osien vaatimat korjaukset
- huolehdi, että kaikki mutterit, pultit ja ruuvit on kiinnitetty tiukkaan.

Huolto ja säilytys

- a) Huolehdi, että kaikki mutterit, pultit ja ruuvit on kiristetty tiukkaan ja että laite on turvallisessa työtilassa.
- b) Tarkasta säännöllisesti ruohonkeruujärjestelmän kuluneisuus ja sen asianmukainen toiminta.
- c) Vaihda kuluneet tai vaurioituneet osat turvallisuusyksistä.
- d) Huomioi, että koneissa, joissa on useampia leikkuuteriä, yhden terän kääntäminen voi aiheuttaa muiden terien pyörimisen.
- e) Huomioi koneetta säätäessä, ettei sormia jää liikkuvien leikkuuterien tai koneen kiinteiden osien väliin.
- f) Anna moottorin jäähtyä ennen kuin asetat koneen varastoon.
- g) Varmista leikkuuterää huoltaessa, että myös silloin kun virtalähde on sammutettu, leikkuuterät voivat liikkua.
- h) Käytä ainoastaan alkuperäisiä vara- ja lisäosia.

Ylimääräiset turvaohjeet

Akkujen turvallinen käyttö



VAARA! Palovaara!

Ladattavan akun on oltava latauksen aikana syttymättömällä, kuumuutta kestäväällä sekä sähköä johtamattomalla alustalla.

Pidä syövyttävät, syttyvät sekä helposti palavat esineet kaukana laturista ja akusta.

Laturia ja akkua ei saa peittää latauksen aikana.

Irrota laturi välittömästi virtalähteestä, jos esiintyy savua tai liekkejä.

Käytä akun lataukseen vain alkuperäistä GARDENA-laturia. Muiden laturien käyttö voi johtaa korjaamattomiin akun vaurioihin ja aiheuttaa jopa tulipalon.

Tulipalo: Sammuta liekit happea pienentävillä sammutusmateriaaleilla.



VAARA! Räjähdyksivaara!

Suojaa akkuja kuumuudelta ja tulelta. Älä aseta sitä lämpöpatterin päälle äläkä altista sitä pidemmäksi aikaa voimakkaalle auringonvalolle.



Älä käytä sitä räjähdysalttiissa ympäristössä, esim. herkästi syttyvien nesteiden, kaasujen tai pölykerääntymien lähettyvillä. Akkua käytettäessä voi muodostua kipinöitä, jotka voivat aiheuttaa pölyn ja höyryjen syttymisen.

Tarkasta vaihtoakku ennen jokaista käyttöä. Suorita akun silmämääräinen tarkastus aina ennen käyttöä. Akku, jota ei voida enää käyttää, on hävitettävä asianmukaisesti. Älä lähetä sitä postitse. Lisätietoja saat paikalliselta jätehuolto-yritykseltä.

Älä käytä akkua virtalähteenä muille tuotteille. Loukkaantumisvaara. Käytä akkua ainoastaan sille tarkoitetuille GARDENA-tuotteille.

Lataa akku ainoastaan lämpötilan ollessa 0 – 40 °C. Anna akun jäähtyä pidempiaikaisen käytön jälkeen.

Tarkasta latausjohto säännöllisesti mahdollisten vaurioiden ja vanhentumisen (hapertuminen) varalta. Käytä johtoa ainoastaan moitteettomassa kunnossa.

Älä missään tapauksessa lataa akkua yli 45 °C lämpötilassa tai sen ollessa auringonpaisteessa. Parhaiten akkua säilytetään alle 25 °C lämpötilassa, jotta sen itsepurkautuminen pidetään alhaisena.

Älä altista akkua sateelle tai kosteudelle. Akkuun pääsevä vesi aiheuttaa sähköiskun vaaran.

Pidä akku puhtaana, varsinkin tuuletusraot.

Jos akkua ei käytetä pidempään aikaan (talvella), lataa akku täyteen syväpurkautumisen välttämiseksi.

Älä säilytä akkua tuotteessa väärinkäytön ja onnettomuuksien välttämiseksi.

Älä säilytä akkua tiloissa, joissa voi aiheutua sähköstaattinen purkaus.

Sähköturvallisuus



VAARA! Sydämenpysähdys!

Tuote luo käytössä sähkömagneettisen kentän. Kenttä voi tietyissä olosuhteissa vaikuttaa aktiivisten tai passiivisten lääketieteellisten implanttien toimintaan. Jotta vakaviin loukkaantumisiin tai kuolemaan johtavien tilanteiden vaara voidaan välttää, lääketieteellistä implanttia käyttävien henkilöiden tulisi ennen tuotteen käyttöä kääntyä lääkäriinsä ja implantin valmistajan puoleen.

Käytä akkutuotetta vain –10 – 40 °C lämpötilassa.

Älä käytä tuotetta kosteissa olosuhteissa.

Henkilökohtainen turvallisuus



VAARA! Tukehtumisvaara!

Pienet osat voidaan niellä helposti. Muovipussi aiheuttaa tukehtumisvaaran pienille lapsille. Pidä pienet lapset kaukana kokoamisen aikana.

Älä käytä käynnistysvipuja vuorottain.

Älä pura konetta toimitustilaa enempää.

Käytä käsiineitä, liukumattomia kenkiä ja silmäsuojaimia.

Käynnistä ruohonleikkuri vain kahvan ollessa asennettuna.

Vältä ruohonleikkurin ylikuormitusta.

Älä työskentele tuotteella, jos olet väsynyt tai sairas, tai jos olet alkoholin, huumeiden tai lääkeaineiden vaikutuksen alaisena.

2. KOKOONPANO



VAARA! Henkilövammat!

Viiltohaavojen vaara, jos ruohonleikkuri käynnistyy tahattomasti.

→ **Odota, kunnes terä on pysähtynyt, poista turva-avain ja vedä käsiineet käteen ennen kuin aloitat ruohonleikkurin asennuksen.**

Alempien virtakahvojen asennus:

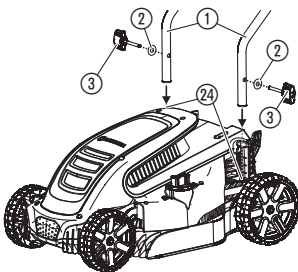

1. Työnnä alemmat virtakahvat ① kiinnittimiin ②.
Varmista, että virtakahvat ① on kiinnitetty täydellisesti ja että virtakahvojen reiät on kohdistettu virtakahvojen kiinnittimien reikiin.
2. Aseta aluslevy ② siipiruuviin ③.
3. Työnnä siipiruuvi ③ ruohonleikkurin kierteistettyyn reikään.
4. Kiristä siipiruuvi ③.

Ylemmän virtakahvan asennus:

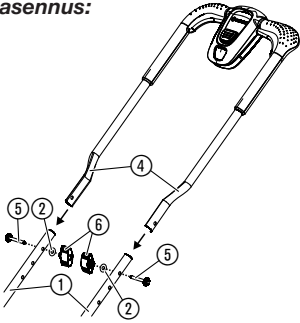

1. Aseta ylempi virtakahva ④ alempiin virtakahvoihin ①.
Varmista, että virtakahvat on kiinnitetty täydellisesti ja reiät on kohdistettu virtakahvoihin.
2. Paina ruuvit ⑤ reikien läpi.
3. Aseta aluslevyt ② ja siipimutterit ⑥ ruuveille ⑤.
4. Kiristä siipimutterit ⑥ tiukkaan.

Kiinnitä johto virtakahvaan:

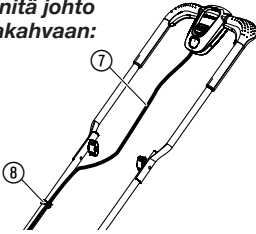

- Kiinnitä johto ⑦ kiinnittimillä ⑧ virtakahvaan.
Varmista, että johto ei jää ylemmän ja alemman virtakahvan väliin.

Ruohonkerääjän asentaminen:

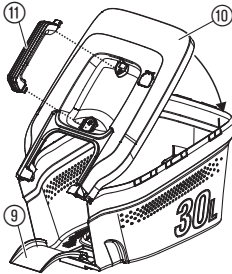

1. Käännä suojus ⑩ ruohonkerääjään.
Varmista, että suojus on kohdistettu ruohonkerääjässä.
2. Paina suojus ⑩ ruohonkerääjään, kunnes liitokset kiinnittyvät kuuluvasti.
Varmista, että kaikki liitokset ovat kiinnittyneet.
3. Paina kahva ⑪ ruohonkerääjään, kunnes se kiinnittyy kuuluvasti.
4. Paina poistoluukku ⑨ ylhäältä ruohonkerääjään ③ ja vedä poistoluukkua eteen, kunnes se kiinnittyy kuuluvasti.

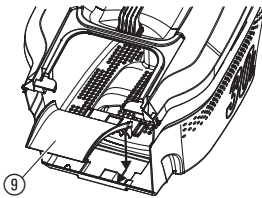

3. KÄYTTÖ



VAARA! Henkilövammat!

Viiltohaavojen vaara, jos ruohonleikkuri käynnistyy tahattomasti.

- Odota, kunnes terä on pysähtynyt, poista turva-avain ja vedä käsiin kätteen ennen kuin säädät tai kuljetat ruohonleikkuria.

Akun lataus:

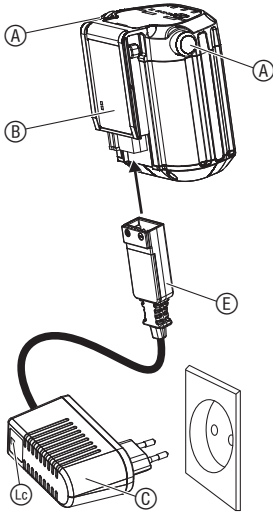
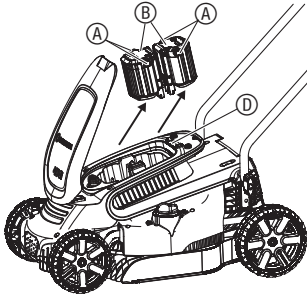

Akun latausnäyttö:

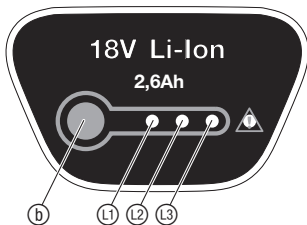

Ruohonleikkurin käynnistys:



HUOMIO!

Ylijännite vaurioittaa akkua ja laturia.

→ Varmista, että käytät oikeaa verkkojännitettä.

GARDENA akkukäyttöisen ruohonleikkurin tuotenro 5039-55 toimitukseen ei sisälly akkua.

Akku on ladattava täyteen ennen ensimmäistä käyttöä.

Litiumioniakku voidaan ladata kaikissa lataustiloissa ja lataustointo voidaan aina keskeyttää akkua vaurioittamatta (ei memory-vaikutusta).

1. Paina molempia poistopainikkeita (A) ja poista akku (B) akun kiinnityksestä (D).
2. Kytke akun laturi (C) pistorasiaan.
3. Kytke akun latausjohto (E) akkuun (B).

Jos latauksen merkkivalo (Lc) vilkkuu laturissa vihreänä, akkua ladataan.

Jos latauksen merkkivalo (Lc) palaa laturissa vihreänä, akku on täynnä (Latauksen kesto, katso 7. TEKNISET TIEDOT).

4. Tarkasta lataustila ladattaessa säännöllisesti.
5. Kun akku (B) on ladattu täyteen, irrota akku (B) laturista (C).
6. Irrota akun laturi (C) pistorasiasta.

Akun latausnäyttö ladattaessa:

100 % ladattu	(L1), (L2) ja (L3) palavat (60 sekuntia)
66 – 99 % ladattu	(L1) ja (L2) palavat, (L3) vilkkuu
33 – 65 % ladattu	(L1) palaa, (L2) vilkkuu
0 – 32 % ladattu	(L1) vilkkuu

Akun latausnäyttö käytössä:

→ Paina akun painiketta (D).

66 – 99 % ladattu	(L1), (L2) ja (L3) palavat
33 – 65 % ladattu	(L1) ja (L2) palavat
10 – 32 % ladattu	(L1) palaa
0 – 10 % ladattu	(L1) vilkkuu



VAARA! Henkilövammat!

Loukkaantumisvaara, jos ruohonleikkuri ei pysähdy käynnistysvivusta irrotettaessa.

→ Älä ohita turvajärjestelmiä tai kytkintä. Älä esimerkiksi kiinnitä käynnistysvipua kahvaan.

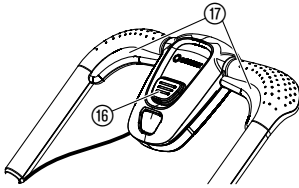
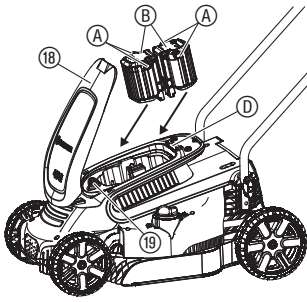

Leikkuukorkeuden asetus:

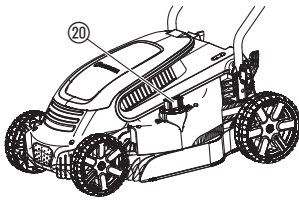

Ruohonleikkurin käyttö ruohonkerääjällä:

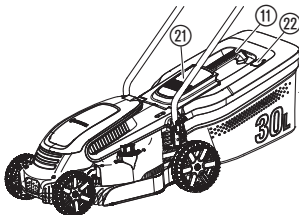

Käynnistys:

Tuote on varustettu kahden käden turvajärjestelmällä (käynnistysvipu ja turvalukitus), joka estää tuotteen tahattoman päällekytkennän.

Laitteessa on kaksi käynnistysvipua ⑰. Jompaa kumpaa niistä on käytettävä käynnistykseen.

1. Avaa kansi ⑱.
2. Aseta akut ② kiinnitykseen ④, kunnes ne kiinnittyvät kuuluvasti.
3. Aseta turva-avain ⑲ ruohonleikkuriin ja käännä se asentoon **1**.
4. Paina turvalukitusta ⑯ yhdellä kädellä ja vedä käynnistysvipua ⑰ toisella kädellä.
Ruohonleikkuri käynnistyy.
5. Päästä turvalukituksesta ⑯ irti.

Pysäytys:

1. Vapauta käynnistysvipu ⑰.
Ruohonleikkuri pysähtyy.
2. Käännä turva-avain ⑲ asentoon **0** ja vedä irti.

Leikkuukorkeus voidaan säätää asteittain 12 vaiheessa 20 mm:stä 60 mm:iin.

1. Paina ja käännä säätöpyörää ⑳ myötäpäivään leikkuukorkeuden pienentämiseksi.
2. Paina ja käännä säätöpyörää ⑳ vastapäivään leikkuukorkeuden suurentamiseksi.



VAARA! Henkilövammat!

Viiltohaavojen vaara, jos terä kääntyy tai jos ruohonleikkuri käynnistyy tahattomasti.

- **Odota, kunnes terä on pysähtynyt, poista turva-avain ja vedä käsineet käteen ennen kuin avaat suojuulukun.**
- **Älä koske käsillä poistoaukkoon.**

1. Nosta suojuulukkaa ⑳.
2. Aseta ruohonkerääjä kahvasta ⑪ ruohonleikkuriin.
Varmista, että ruohonkerääjä on kiinni kunnolla.
3. Käynnistä ruohonleikkuri.

Täyttötason näyttö ㉒ avautuu ruohoa leikattaessa. Jos se sulkeutuu ruohon leikkuun aikana, ruohonkerääjä on täynnä.

4. Pysäytä ruohonleikkuri.
5. Nosta suojuulukkaa ⑳.
6. Poista ruohonkerääjä kahvasta ⑪.
7. Tyhjennä ruohonkerääjä.

Vinkkejä ruohonleikkurin käyttöön:

Jos poistoaukossa on ruohon jäännöksiä, vedä ruohonleikkuria noin 1 metrin taaksepäin, niin että jäännökset voivat pudota alas.

Hoidetun nurmen säilyttämiseksi suosittelemme ruohon leikkuuta mahdollisuuksien mukaan kerran viikossa. Ruohosta tulee tiheämpi, jos sitä leikataan säännöllisesti.

Leikkaa pidemmän leikkuutaun (lomanurmi) jälkeen suurimmalla leikkuukorkeudella yhteen suuntaan ja lopuksi poikittaissuuntaan halutulla leikkuukorkeudella.

Leikkaa ruoho mahdollisuuksien mukaan aina kuivana. Jos ruoho on kosteaa, leikkuujälki on epäsäännöllisen.

E

4. HUOLTO

Ruohonleikkurin puhdistaminen:

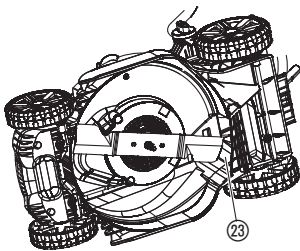

Akun ja laturin puhdistaminen:



VAARA! Henkilövammat!

Viiltohaavojen vaara, jos ruohonleikkuri käynnistyy tahattomasti.

→ **Odota, kunnes terä on pysähtynyt, poista turva-avain ja vedä käsiineet käteen ennen kuin aloitat ruohonleikkurin huollon.**



VAARA! Henkilövammat!

Loukkaantumisaara ja ruohonleikkurin vaurioitumisriski.

→ **Älä puhdista ruohonleikkuria vedellä tai vesisuihkulla (varsinkaan painepesurin vesisuihkulla).**
→ **Älä puhdista kemikaaleilla, bensiinillä tai liuotainaineilla. Tämä voi tuhota tärkeitä muoviosia.**

Ilmastointirakojen on oltava aina puhtaita.

Ruohonleikkurin alapuolen puhdistaminen:

Alapuoli on helpointa puhdistaa suoraan ruohonleikkuun jälkeen.

1. Aseta ruohonleikkuri varovasti kyljelleen.
2. Puhdista alapuoli, terät ja poistoaukko 23 harjalla (älä käytä teräviä esineitä).

Ruohonleikkurin yläpuolen ja ruohonkerääjän puhdistaminen:

1. Puhdista yläpuoli kostealla liinalla.
2. Puhdista tuuletusraot ja ruohonkerääjä pehmeällä harjalla (älä käytä teräviä esineitä).

Varmista, että akun ja laturin pinnat ja kontaktit ovat aina puhtaita ja kuivia ennen laturin kiinni kytkemistä.

Älä käytä juoksevaa vettä.

→ Puhdista kontaktit ja muoviosat pehmeällä, kuivalla liinalla.

5. SÄILYTYS

Käytöstä poistaminen:

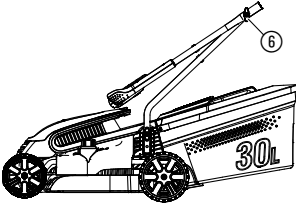

Hävitys:

(standardin RL2012/19/EU mukaan)



Tuote on säilytettävä lasten ulottumattomissa.

1. Käännä turva-avain asentoon **0** ja poista se.
2. Poista akku.
3. Lataa akku.
4. Puhdista ruohonleikkuri, akku ja laturi (katso 4. HUOLTO).
5. Tilaa säästävää säilytystä varten irrota siipimutterit ⑥, kunnes virtakahva voidaan kääntää helposti kokoon.
Varmista, että johto ei jää ylemmän ja alemman virtakahvan väliin.
6. Säilytä ruohonleikkuri, akku ja akun laturi kuivassa, suljetussa ja pakkaselta suojatussa paikassa.

Tuotetta ei saa hävittää tavallisen kotitalousjätteen mukana. Se on hävitettävä voimassa olevien paikallisten ympäristönsuojelumääräysten mukaisesti.

TÄRKEÄÄ!

Hävitä tuote paikallisen kierrätyskeskuksen kautta.

Akun hävittäminen:



Li-ion

GARDENA-akussa on litiumionikennot, jotka on hävitettävä käyttöiän umpeuduttua erillään tavallisesta kotitalousjätteestä.

TÄRKEÄÄ!

Hävitä akut paikallisen kierrätyskeskuksen kautta.

1. Anna litiumionikentöjen tyhjäntyä täydellisesti (käänny GARDENA-huoltopalvelun puoleen).
2. Varmista litiumionikentöjen kontaktit oikosulkua vastaan.
3. Hävitä litiumionikentöt asianmukaisesti.

6. VIRHEIDEN KORJAUS



VAARA! Henkilövammat!

Viiltohaavojen vaara, jos ruohonleikkuri käynnistyy tahattomasti.

→ Odota, kunnes terä on pysähtynyt, poista turva-avain ja vedä käsiin kätteen ennen kuin korjaat ruohonleikkurin virheen.

Messer austauschen:



VAARA! Henkilövammat!

Viiltohaavojen vaara, jos terä pyörii vaurioituneena, vääntyneenä, epätasapainossa tai taittuneilla leikkureunoilla.

→ Älä käytä ruohonleikkuria vaurioituneella tai vääntyneellä terällä, epätasapainossa olevalla terällä tai taittuneilla leikkureunoilla.



→ Älä teroita terää.

GARDENA-varaosia saat GARDENA-jälleenmyyjästä tai GARDENA-huollosta.

Käytä vain alkuperäistä GARDENA-terää:

• GARDENA varaterä tuote 4100.

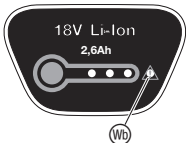
→ Anna GARDENA-huollon tai GARDENAn valtuuttaman jälleenmyyjän vaihtaa terä.

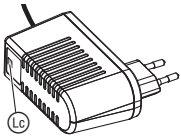
Ongelma	Mahdollinen syy	Korjaus
Ruohonleikkuri ei käynnisty	Akku ei ole täysin paikoillaan akun kiinnityksessä.	→ Aseta akku täysin paikoilleen akun kiinnitykseen, kunnes se kiinnittyy kuuluvasti paikoilleen.
	Päälle-LED-valo on sammunut.	→ Paina päälle/ pois-painiketta.
	Turva-avain ei ole käännetty asentoon 1 .	→ Käännä turva-avain asentoon 1 .
Moottori on jumissa ja pitää ääntä	Terä on jumissa.	→ Poista este.
	Leikkuukorkeus on liian matala.	→ Säädä leikkuukorkeus suuremmaksi.
Kovat äänet, ruohonleikkuri kolisee	Moottorin, kiinnityksen tai ruohonleikkurin kotelon ruuvit ovat löystyneet.	→ Anna valtuutetun jälleenmyyjän tai GARDENA-huollon kiristää ruuvit.
Ruohonleikkuri käy epätasaisesti tai tärisee voimakkaasti	Terä on vaurioitunut/ kulunut tai terän pidike on löystynyt.	→ Anna valtuutetun jälleenmyyjän tai GARDENA-huollon kiristää tai vaihtaa terä.
	Terä on erittäin likainen.	→ Puhdista ruohonleikkuri (katso 4. HUOLTO). Jos ongelma ei poistu, käänny GARDENA-huollon puoleen.
Nurmi ei ole leikattu siististi	Terä on tylsä tai vaurioitunut.	→ Anna GARDENA-huoltopalvelun vaihtaa terä.
	Leikkuukorkeus on liian matala.	→ Säädä leikkuukorkeus suuremmaksi.
Vika-LED  akussa vilkkuu	Akku ylikuormittunut.	→ Vapauta käynnistysvipu. Käynnistä uudelleen.
	Alijännite.	→ Lataa akku.
	Akun lämpötila ei ole sallitulla alueella.	→ Käytä akkua ympäristön lämpötilan ollessa -10 °C ... +40 °C.
Vika-LED  akussa palaa	Akkuvirhe/akku viallinen.	→ Käänny GARDENA-huoltopalvelun puoleen.
Latauksen merkkivalo  ei syty laturissa	Laturia tai latausjohtoa ei ole liitetty oikein.	→ Kytke laturi ja latausjohto oikein paikoilleen.
		

Ongelma

Latauksen merkkivalo  vilkkuu laturissa punaisena

Mahdollinen syy

Akun lämpötila ei ole sallitulla alueella.

Korjaus

→ Käytä akkua ympäristön lämpötilan ollessa $-10\text{ °C} \dots +40\text{ °C}$.



HUOMAUTUS: Käänny muissa häiriötapauksissa GARDENA-huoltopalvelun puoleen. Korjaukset saa suorittaa ainoastaan GARDENA-huoltopalvelu tai GARDENAN valtuuttamat erikoisliikkeet.

7. TEKNISEET TIEDOT

Akkukäyttöinen ruohonleikkuri Yksikkö Arvo (tuotenro 5039)

Terän pyörimisnopeus	1/min	3300
Leikkuleveys	cm	32
Leikkukorkeuden säätö (12 asentoa)	mm	20 – 60
Ruohonkerääjän tilavuus	l	30
Paino (ilman akkua)	kg	8,6
Äänenpainetaso $L_{pA}^{1)}$ Epävarmuus k_{pA}	dB (A)	76,9 3
Äänitehotaso $L_{WA}^{2)}$: mitattu/taattu Epävarmuus k_{WA}	dB (A)	86,1 / 87 1,1
Käsiin kohdistuva värinä $a_{vhw}^{1)}$ Epävarmuus k_a	m/s^2	< 2,5 1,5

Mittausmenetelmä: ¹⁾ EN 60335-2-77 ²⁾ RL 2000/14/EC



HUOMAUTUS: Ilmoitettu värinäpäästöarvo mitattiin määräysten mukaisen tarkastusmenetelmän mukaisesti ja sitä voidaan käyttää vertailussa muiden sähkötyökalujen kanssa. Tätä arvoa voidaan käyttää myös altistumisen väliaikaiseen arviointiin. Värinäpäästöarvo voi muuttua sähkötyökalun todellisen käytön aikana.

Järjestelmäakku BLi-18 Yksikkö Arvo (tuotenro 9839)

Akkujännite	V (AC)	18
Akkukapasiteetti	Ah	2,6
Akun latausaika 80 % / 100 % (noin)	h	3,5 / 5

Laturi 18 V Yksikkö Arvo (tuotenro 9825-00.630.00)

Verkojännite	V (AC)	230
Verkkotaajuus	Hz	50
Nimellisteho	W	16
Lähtöjännite	V (DC)	18
Maks. antovirta	mA	600

8. LISÄTARVIKKEET

GARDENA-vaihtoakku BLi-18	Akku käyntiajan pidennystä varten tai vaihtoon.	tuotenro 9839
GARDENA Laturi 18 V	GARDENA akun BLi-18 lataukseen.	tuotenro 8833
GARDENA-varaterä	Vaihtoterä tylsälle terälle.	tuotenro 4100

9. HUOLTOPALVELU/TAKUU

Huolto:

Ota yhteyttä takasivulla olevaan osoitteeseen.

Takuu:

Jos kyseessä on takuuvaatimus, palvelusta ei peritä maksua.

GARDENA Manufacturing GmbH myöntää tälle tuotteelle kahden vuoden takuun (ostopäivämäärästä alkaen). Takuu kattaa kaikki laitteen merkittävät viat, joiden voidaan todistaa johtuvan materiaali- tai valmistusvirheistä. Takuun puitteissa asiakkaalle toimitetaan toimiva, korvaava tuote tai meille lähetytty viallinen tuote korjataan maksutta. Pidätämme oikeuden valita jommankumman näistä vaihtoehdoista. Palvelua koskevat seuraavat ehdot:

- tuotetta on käytetty sille määriteltyyn käyttötarkoitukseen käyttöohjeiden mukaisesti.

- ostaja tai kolmas osapuoli ei ole yrittänyt korjata tuotetta.

Valmistajan myöntämä takuu ei vaikuta jälleenmyyntiliikkeeseen tai välittäjään kohdistuviin takuuvaatimuksiin.

Jos tuotteen kanssa ilmenee ongelmia, ota yhteys asiakaspalveluumme tai lähetä viallinen tuote ja vian lyhyt kuvaus GARDENA Manufacturing GmbH:lle. Toimituskulut ovat lähettäjän vastuulla ja postitusta ja pakkausta koskevia ohjeita on noudatettava. Takuuvaatimuksen mukana on toimitettava kopio ostotositteesta.

Kuluvat osat:

Terä ja pyörät ovat kuluvia osia eivätkä sen vuoksi kuulu takuun piiriin.

DE Produkthaftung

Wir weisen ausdrücklich darauf hin, dass wir in Übereinstimmung mit dem Produkthaftungsgesetz nicht für Schäden haften, die durch unsere Produkte entstehen, wenn diese unsachgemäß und nicht durch einen von uns autorisierten Servicepartner repariert wurden oder wenn keine Original GARDENA Teile oder von uns zugelassene Teile verwendet wurden.

EN Product liability

In accordance with the German Product Liability Act, we hereby expressly declare that we accept no liability for damage incurred from our products where said products have not been properly repaired by a GARDENA-approved service partner or where original GARDENA parts or parts authorised by GARDENA were not used.

FR Responsabilité

Conformément à la loi relative à la responsabilité du fait des produits défectueux, nous déclarons expressément par la présente que nous déclinons toute responsabilité pour les dommages résultant de nos produits, si lesdits produits n'ont pas été correctement réparés par un partenaire d'entretien agréé GARDENA ou si des pièces d'origine GARDENA ou des pièces agréées GARDENA n'ont pas été utilisées.

NL Productaansprakelijkheid

Conform de Duitse wet inzake productaansprakelijkheid verklaren wij hierbij uitdrukkelijk dat wij geen aansprakelijkheid aanvaarden voor schade ontstaan uit onze producten waarbij deze producten niet zijn gerepareerd door een GARDENA-erkende servicepartner of waarbij geen originele GARDENA-onderdelen of onderdelen die door GARDENA zijn goedgekeurd zijn gebruikt.

SV Produktsvar

I enlighet med tyska produktansvarslagar förklarar vi härmed uttryckligen att vi inte åtar oss något ansvar för skador som orsakas av våra produkter där produkterna inte har genomgått korrekt reparation från en GARDENA-godkänd servicepartner eller där originaldelar från GARDENA eller delar godkända av GARDENA inte använts.

DA Produktsvar

I overensstemmelse med den tyske produktansvarslav erklærer vi hermed udtrykkeligt, at vi ikke påtager os noget ansvar for skader på vores produkter, hvis de pågældende produkter ikke er blevet repareret korrekt af en GARDENA-godkendt servicepartner, eller hvor der ikke er brugt originale GARDENA-reservedele eller godkendte reservedele fra GARDENA.

FI Tuotevastuu

Saksan tuotevastuulain mukaisesti emme ole vastuussa laitteiden vaurioista, jos korjauksia ei ole tehnyt GARDENAn hyväksymä huoltoliike tai jos niiden syyinä on muiden kuin alkuperäisten GARDENA-varaosien tai GARDENAn hyväksymien varaosien käyttö.

IT Responsabilità del prodotto

In conformità con la Legge tedesca sulla responsabilità del prodotto, con la presente dichiariamo espressamente che decliniamo qualsiasi responsabilità per danni causati dai nostri prodotti qualora non siano stati correttamente riparati presso un partner di assistenza approvato GARDENA o laddove non siano stati utilizzati ricambi originali o autorizzati GARDENA.

ES Responsabilidad sobre el producto

De acuerdo con la Ley de responsabilidad sobre productos alemana, por la presente declaramos expresamente que no aceptamos ningún tipo de responsabilidad por los daños ocasionados por nuestros productos si dichos productos no han sido reparados por un socio de mantenimiento aprobado por GARDENA o si no se han utilizado piezas originales GARDENA o piezas autorizadas por GARDENA.

PT Responsabilidade pelo produto

De acordo com a lei alemã de responsabilidade pelo produto, declaramos que não nos responsabilizamos por danos causados pelos nossos produtos, caso os tais produtos não tenham sido devidamente reparados por um parceiro de assistência GARDENA aprovado ou se não tiverem sido utilizadas peças GARDENA originais ou peças autorizadas pela GARDENA.

PL Odpowiedzialność za produkt

Zgodnie z niemiecką ustawą o odpowiedzialności za produkt, niniejszym wyraźnie oświadczamy, że nie ponosimy żadnej odpowiedzialności za szkody poniesione na skutek użytkowania naszych produktów, w przypadku gdy naprawa tych produktów nie była odpowiednio przeprowadzana przez zatwierdzonego przez firmę GARDENA partnera serwisowego lub nie stosowano oryginalnych części GARDENA albo części autoryzowanych przez tę firmę.

HU Termékszavatosság

A németországi termékszavatossági törvénnyel összhangban ezzel nyomatékosan kijelentjük, hogy nem vállalunk felelősséget a termékeinkben keletkezett olyan károkért, amelyek valamely GARDENA által jóváhagyott szervizpartner által nem megfelelően végzett javításból adódtak, vagy amely során nem eredeti GARDENA alkatrészeket vagy a GARDENA által jóváhagyott alkatrészeket használtak fel.

CS Odpovědnost za výrobek

V souladu s německým zákonem o odpovědnosti za výrobek tímto výslovně prohlašujeme, že nepřijímáme žádnou odpovědnost za poškození vzniklá na našich výrobcích, kdy zmíněné výrobky nebyly řádně opraveny schváleným servisním partnerem GARDENA nebo kdy nebyly použity originální náhradní díly GARDENA nebo náhradní díly autorizované společností GARDENA.

SK Zodpovednosť za produkt

V súlade s nemeckými právnymi predpismi upravujúcimi zodpovednosť za výrobok týmto výslovne prehlasujeme, že nenesieme žiadnu zodpovednosť za škody spôsobené našimi výrobkami, v prípade ktorých neboli náležité opravy vykonané servisným partnerom schváleným spoločnosťou GARDENA alebo neboli použité diely spoločnosti GARDENA alebo diely schválené spoločnosťou GARDENA.

EL Ευθύνη προϊόντος

Σύμφωνα με τον γερμανικό νόμο περί Ευθύνης για τα Προϊόντα, με το παρόν δηλώνουμε ρητώς ότι δεν αποδεχόμαστε καμία ευθύνη για τυχόν ζημιές που προκύπτουν από τα προϊόντα μας εάν αυτά δεν έχουν επισκευαστεί σωστά από κάποιον εγκεκριμένο συνεργάτη επισκευών της GARDENA ή εάν δεν έχουν χρησιμοποιηθεί αυθεντικά εξαρτήματα GARDENA ή εξαρτήματα εγκεκριμένα από την GARDENA.

SL Odgovornost proizvajalca

V skladu z nemškimi zakoni o odgovornosti za izdelke, izrecno izjavljajo, da ne sprejemamo nobene odgovornosti za škodo, ki jo povzročijo naši izdelki, če teh niso ustrezno popravili GARDENINI odobreni servisni partnerji ali pri tem niso bili uporabljeni originalni GARDENINI nadomestni deli ali GARDENINIMI homologiranimi nadomestnimi deli.

HR Pouzdanost proizvoda

Sukladno njemačkom zakonu o pouzdanosti proizvoda, ovime izričito izjavljujemo kako ne prihvaćamo nikakvu odgovornost za oštećenja na našim proizvodima nastala uslijed neispravnog popravka od strane servisnog partnera kojeg odobrava GARDENA ili uslijed nekorištenja originalnih GARDENA dijelova ili dijelova koje odobrava GARDENA.

RO Răspunderea pentru produs

În conformitate cu Legea germană privind răspunderea pentru produs, declarăm în mod expres prin prezentul document că nu acceptăm nicio răspundere pentru defecțiunile suferite de produsele noastre atunci când acestea nu au fost reparate în mod corect de un atelier de service partener, aprobat de GARDENA, sau când nu au fost utilizate piese GARDENA originale sau piese autorizate de GARDENA.

BG Отговорност за вреди, причинени от стоки

Съгласно германския Закон за отговорността за вреди, причинени от стоки, с настоящото изрично декларираме, че не носим отговорност за щети, причинени от нашите продукти, ако те не са били правилно ремонтирани от одобрен от GARDENA сервиз или ако не са използвани оригинални части на GARDENA или части, одобрени от GARDENA.

ET Tootevastutus

Vastavalt Saksamaa tootevastutusseadusele deklareerime kaesolevaga selgesõnaliselt, et me ei kannu mingisugust vastutust meie toodetest tingitud kahjude eest, kui need tooted ei ole korrektselt parandatud GARDENA heakskiidetud hoolduspartneri poolt või kui parandamisel ei ole kasutatud GARDENA originaalosi või GARDENA volitatud osi.

LT Gaminio patikimumas

Mes aiškiai pareiškiame, kad, atsižvelgiant į Vokietijos gaminių patikimumo įstatymą, neprisiimame atsakomybės dėl bet kokios žalos, patirtos dėl mūsų gaminių, jeigu jie buvo netinkamai taisomi arba jų dalys buvo pakeistos neoriginaliomis GARDENA dalimis ar nepatvirtintomis dalimis, arba jeigu remonto darbai buvo atliekami ne GARDENA techninės priežiūros centro specialistų.

LV Atbildība par produkcijas kvalitāti

Saskaņā ar Vācijas likumu par atbildību par produkcijas kvalitāti ar šo mēs paziņojam, ka neuzņemamies atbildību par bojājumiem, kas radušies, lietojot mūsu izstrādājumus, kuru remontu nav veicis uzņēmuma GARDENA apstiprināts apkopes partneris vai kuru remontam netika izmantotas oriģinālās GARDENA detaļas vai detaļas, kuru lietošanu apstiprinājis uzņēmums GARDENA.

<p>DE EU-Konformitätserklärung</p> <p>Der Unterzeichner, Husqvarna AB, 561 82 Huskvarna, Schweden, bescheinigt hiermit, dass die nachstehend aufgeführten Geräte bei Verlassen des Werks die harmonisierten EU-Leitlinien, EU-Normen für Sicherheit und besondere Normen erfüllen. Dieses Zertifikat verliert seine Gültigkeit, wenn die Geräte ohne unsere Genehmigung verändert werden.</p>	<p>HU EK megfeleléségi nyilatkozat</p> <p>Alulírott Husqvarna AB, 561 82 Huskvarna, Svédország ezzel tanúsítja, hogy az alábbiakban leírt egységek a gyár elhagyásakor megfeleltek a harmonizált uniós előírásoknak és biztonsági és termékspecifikus szabványoknak. Ez a tanúsítvány érvényes veszt, ha az egységeket jóváhagyásunk nélkül átalakítják.</p>
<p>EN EC Declaration of Conformity</p> <p>The undersigned, Husqvarna AB, 561 82 Huskvarna, Sweden, hereby certifies that, when leaving our factory, the units indicated below are in accordance with the harmonised EU guidelines, EU standards of safety and product specific standards. This certificate becomes void if the units are modified without our approval.</p>	<p>CS Prohlášení o shodě ES</p> <p>Niže uvedená společnost Husqvarna AB, 561 82 Huskvarna, Švédsko, tímto potvrzuje, že při opuštění naší továrny jsou jednotky uvedené níže v souladu s harmonizačními pokyny EU, standardy EU ohledně bezpečnosti a specifickými produktovými standardy. Tento certifikát pozbyvá platnosti, pokud dojde k úpravě jednotek bez našeho schválení.</p>
<p>FR Déclaration de conformité CE</p> <p>Le constructeur, soussigné : Husqvarna AB, 561 82 Huskvarna, Suède, déclare qu'à la sortie de ses usines le matériel neuf désigné ci-dessous était conforme aux prescriptions des directives européennes énoncées ciaprès et conforme aux règles de sécurité et autres règles qui lui sont applicables dans le cadre de l'Union européenne. Toute modification apportée à cet appareil sans notre accord annule la validité de ce certificat.</p>	<p>SK EÚ vyhlásenie o zhode</p> <p>Dolu podpísaná spoločnosť Husqvarna AB, 561 82 Huskvarna, Švédsko týmto osvedčuje, že nižšie uvedené jednotky boli v súlade s harmonizačnými usmerneniami EÚ, normami EÚ v oblasti bezpečnosti a špecifickými normami týkajúcimi sa produktu v čase opustenia výrobného závodu. Toto osvedčenie stráca platnosť, ak boli jednotky zmenené bez nášho súhlasu.</p>
<p>NL EG-conformiteitsverklaring</p> <p>De ondergetekende, Husqvarna AB, 561 82 Huskvarna, Zweden, verklaart hierbij dat de producten die hieronder staan vermeld, wanneer ze onze fabriek verlaten, in overeenstemming zijn met de geharmoniseerde Europese richtlijnen, EU-normen voor veiligheid en productspecifieke normen. Dit certificaat vervalt als de producten worden aangepast zonder onze toestemming.</p>	<p>EL Δήλωση Συμμόρφωσης EK</p> <p>Η υπογεγραμμένη εταιρεία, Husqvarna AB, 561 82 Huskvarna, Σουηδία, πιστοποιεί ότι, κατά την έξοδο από το εργοστάσιο, οι μονάδες που αναφέρονται κατωτέρω συμμορφώνονται με τις ευρωπαϊκές οδηγίες ΕΕ, τα πρότυπα ασφαλείας της ΕΕ και τα συγκεκριμένα πρότυπα προϊόντος. Αυτό το πιστοποιητικό καθίσταται άκυρο εάν οι μονάδες έχουν τροποποιηθεί χωρίς την έγκρισή μας.</p>
<p>SV EG-försäkran om överensstämmelse</p> <p>Undertecknad firma Husqvarna AB, 561 82 Huskvarna, Sverige, intygar härmed att nedan nämnda produkter, när de lämnar vår fabrik, överensstämmer med EU:s riktlinjer, EU:s säkerhetsstandarder och produktspecifika standarder. Detta intyg skall ogiltigförklaras om produkten ändras utan vårt godkännande.</p>	<p>SL Izjava ES o skladnosti</p> <p>Spodaj podpisana, Husqvarna AB, 561 82 Huskvarna, Švedska, s to izjavo potrjuje, da je bila spodaj navedena enota ob izhodu iz tovarne skladna z usklajalnimi smernicami EU, standardi EU za varnost in standardi, specifičnimi za izdelek. Izjava postane neveljavna v primeru neodobrene spremembe enote.</p>
<p>DA EU-øverensstemmelseserklæring</p> <p>Undertegnede, Husqvarna AB, 561 82 Huskvarna, Sverige erklærer hermed, at nedenfor anførte enheder er i overensstemmelse med de harmoniserede EU-retningslinjer, EU-standarder for sikkerhed og produktspecifikke standarder, når de forlader fabrikken. Denne erklæring ugyldiggøres, hvis enhederne ændres uden vores godkendelse.</p>	<p>HR Izjava o uskladenosti EZ</p> <p>Niže potpisana Husqvarna AB, 561 82 Huskvarna, Švedska, ovime potvrđuje kako su u nastavku navedene jedinice prilikom napuštanja tvornice bile u skladu s uskladenim smjernicama EU, EU sigurnosnim standardima i standardima specifičnima za proizvod. Ova certifikacija poništava se ako se jedinice izmjenjuju bez odobrenja.</p>
<p>FI EY-vaatimustenmukaisuusvakuutus</p> <p>Husqvarna AB, 561 82 Huskvarna, Ruotsi, vakuuttaa täten, että alla mainitut laitteet ovat tehtaalta lähtiesään yhdenmukaiset EU-säännösten, EU:n turva-standardien ja tuotekohtaisten standardien mukaisia. Tämä vakuutus mitätöityy, jos laitteita muokataan ilman hyväksyntäämme.</p>	<p>RO Declarație de conformitate CE</p> <p>Subscrisa, Husqvarna AB, 561 82 Huskvarna, Suedia, certifică prin prezenta că, la momentul ieșirii din fabrica noastră, unitățile indicate mai jos sunt în conformitate cu directivele UE armonizate, cu standardele UE de siguranță și cu standardele specifice ale produsului. Prezentul certificat devine nul dacă unitățile sunt modificate fără aprobarea noastră.</p>
<p>IT Dichiarazione di conformità CE</p> <p>La sottoscritta Husqvarna AB, 561 82 Huskvarna, Svezia, certifica che il prodotto qui di seguito indicato, nei modelli da noi commercializzati, è conforme alle direttive armonizzate UE nonché agli standard di sicurezza UE e agli standard specifici di prodotto. Qualunque modifica apportata al prodotto senza nostra specifica autorizzazione invalida la presente dichiarazione.</p>	<p>BG Декларация за съответствие на ЕО</p> <p>С настоящото долуподписаната, Husqvarna AB, 561 82 Huskvarna, Швеция, удостоверява, че при напускане на фабриката модулите, посочени по-долу, са в съответствие с хармонизираните директиви на ЕС, стандартите на ЕС за безопасност и специфичните за продукта стандарти. Този сертификат става невалиден, ако модулите са променени без нашето одобрение.</p>
<p>ES Declaración de conformidad CE</p> <p>El abajo firmante, Husqvarna AB, 561 82 Huskvarna, Suecia, certifica por la presente que, cuando salen de la fábrica, las unidades indicadas a continuación cumplen las normas de armonización de la UE, las normas de la UE sobre seguridad y las normas específicas del producto. Este certificado quedará sin efecto si se modifican las unidades sin nuestra autorización.</p>	<p>ET EÜ vastusvõtteklaratsioon</p> <p>Allkirjutatu Husqvarna AB, 561 82 Huskvarna, Rootsi, kinnitab käesolevaga, et tehases väljumeis vastavad alloolnud tooted seadmed harmoneeritud EL-i suunistele, EL-i ohutusstandarditele ja tootete eriomadetele standarditele. See vastusvõtteklaratsioon kaotab kehtivuse, kui seadet muudetakse ilma meie heakskiuduta.</p>
<p>PT Declaração de conformidade CE</p> <p>O abaixo assinado, Husqvarna AB, 561 82 Huskvarna, Suécia, certifica por este meio que, ao sair da nossa fábrica, as unidades indicadas acima estão em conformidade com as diretivas uniformizadas da UE, os padrões de segurança da UE e os padrões específicos do produto. Este certificado deixa de ser válido se as unidades forem modificadas sem a nossa aprovação.</p>	<p>LT EB atitikties deklaracija</p> <p>Husqvarna AB, 561 82 Huskvarna, Sweden, garantuoja, kad iš gamyklos siunčiami toliau nurodyti įrenginiai atitinka suderintus EB reikalavimus, EB saugos ir konkretaus gaminio standartus. Pakeltus gaminį be mūsų patvirtinimo, nutraukiamas šio sertifikato galiojimas.</p>
<p>PL Deklaracja zgodności WE</p> <p>Niżej podpisany przedstawiciel firmy Husqvarna AB, 561 82 Huskvarna, Szwecja, niniejszym oświadcza, że podane poniżej wyroby opuszczonej fabrykę są zgodne z harmonizowanymi normami UE oraz z obowiązującymi w UE przepisami bezpieczeństwa i normami dotyczącymi danego produktu. Modyfikacja wyrobów bez naszej zgody powoduje unieważnienie niniejszego certyfikatu.</p>	<p>LV EK atbilstības deklarācija</p> <p>Uzņēmums Husqvarna AB, 561 82 Huskvarna, Zviedrija, ar parakstu apliecina, ka tālāk minētās vienības, pametot rūpniec, atbilst saskatotajām ES vadlīnijām, ES drošības standartiem un izstrādājumu specifiskajiem standartiem. Šis sertifikāts tiek anulēts, ja šīs vienības tiek modificētas bez mūsu apstiprinājuma.</p>

Produktbezeichnung: Description of the product: Désignation de produit : Productbenaming: Produktbeteckning: Produktbetegelse: Tuotenimike: Nome del prodotto: Designación del producto: Designação do produto: Opis produktu: A termék megnevezése: Označení produktu: Označenie výrobku: Όνομασία προϊόντος: Ime izdelka: Naziv proizvoda: Denumire produs: Описание на продукта: Toote nimetus: Gaminio pavadinimas: Izstrādājuma nosaukums:	Akku-Rasenmäher Battery Lawnmower Tondeuse sur batterie Accu-grasmaaier Accu-gräsklippare Accu-plæneklipper Akkukäyttöinen ruohonleikkuri Rasaerba a batteria Cortacésped de batería recargable Máquina de cortar relva a batería Akkumulátorowe kosiarki do trawy Akkumulátoros fűnyíró Akkumulátorová sekačka na trávník Akkumulátorová kosačka Χλοοκοπτικό μηχανάκι Akkumulatorska kosilnica Baterijska kosilica za travu Mašina de tuns iarbă Акумулаторна косачка Akuga muluniliduk Akkumulatortinė vejapjovė Ar akumulatoru darbināms zāles plāvējs	Schall-Leistungspegel: Noise level: Niveau sonore : Geluידsniveau: Ljudnivá: Stójniveau: Áánitaso: Livello acustico: Nivel de ruido: Nivel de ruido: Poziom halasu: Zajscint: Hladina hluku: Hladiny hluku: Επίπεδο θορύβου: Raven zvocne moči: Razina buke: Nivel de zgomot: Ниво на шум: Műratase: Triukšmo lygis: Troškaqja limenis :	gemessen / garantiert measured / guaranteed mesuré / garanti gemeten / gegarandeerd uppmätt / garanterad mält / garanteret mitattu / taattu misurato / garantito medido / garantizado medido / garantido zmierzony / gwarantowany mért / garantált námefená / zaručená namerané / zaručeno μετρημένο / εγγυημένο izmerjena / zagotovljena mjerena / zajamčena mäsurato / garantat измерено / гарантирано mődetud / garanteeritud išmatuotas / garantuojamas mēritais / garantētais
Produkttyp: Product type: Type de produit : Producttype: Produkttyp: Produkttyp: Tuotetyypit: Tipo di prodotto: Tipo del producto: Tipo de produto: Typ produktu:	Terméktípus: Typ produktu: Typ výrobku: Τύπος προϊόντος: Tip izdelka: Tip proizvoda: Tip produs: Тип на продукта: Toote tüüp: Gaminio tipas: Izstrādājuma tips:	Artikelnummer: Article number: Référéce : Artikelnummer: Artikelnummer: Artikelnummer: Numero articolo: Número de artículo: Número de referéncia:	Numer katalogowy: Cikkszám: Číslo materiálu: Číslo výrobku: Αριθμός προϊόντος: Številka artikla: Broj artikla: Cod articol: Artikl number: Gaminio numeris: Preces numurs:
PowerMax Li-18/32		5039	Art. 5039
2006/42/EC 2014/30/EC 2000/14/EC 2011/65/EC		2014/35/EC 2014/30/EG 2011/65/EG	86,1 dB(A) / 87 dB(A)
EU-Richtlinien: EC-Directives: Directives UE : EU-richtlijnen: EU-riktlinjer: EU-direktiver: EU-direktiv: Direttive UE: Directivas de la UE: Diretivas UE: Dyrektwy UE: EU-irányelvek: Směrnice EU: Smernice EU: Οδηγίες ΕΕ: EU-direktive: Direktive EU: Directivele EU: ЕС-Директиви: E-L-i direktivid:	ES direktivos: ES direktivas: Akku/Battery: 2014/35/EC 2014/30/EG 2011/65/EG Ladegerät/Charger: 2014/35/EC 2014/30/EG 2011/65/EG	ES direktivos: ES direktivas: Akku/Battery: IEC 62133 Ladegerät/Charger: IEC 60335-1 IEC 60335-2-29	Anbringungsjaar der CE-Kennzeichnung: Year of CE marking: Année d'aposition du marquage CE : Installatiejaar van de CE-aanduiding: Märkningsår: CE-märkin kiinnitysvoosi: Anno di applicazione della certificazione CE: Colocación del distintivo CE: Ano de marcação pela CE: Rok nadania oznakowania CE: CE-jelzés elhelyezésének éve: Rok umístění značky CE: Rok udelenia značky CE: Έτος οήμωτος CE: Leto namestitve CE-oznake:
Harmonisierte EN-Normen / Harmonised EN: EN ISO 12100 EN 60335-1 EN 60335-2-77		Akku/Battery: IEC 62133 Ladegerät/Charger: IEC 60335-1 IEC 60335-2-29	CE-märkningens år: CE-merkin kiinnitysvoosi: Anno di applicazione della certificazione CE: Colocación del distintivo CE: Ano de marcação pela CE: Rok nadania oznakowania CE: CE-jelzés elhelyezésének éve: Rok umístění značky CE: Rok udelenia značky CE: Έτος οήμωτος CE: Leto namestitve CE-oznake:
Hinterlegte Dokumentation: GARDENA Technische Dokumentation, M. Kugler 89079 Ulm Deposited Documentation: GARDENA Technical Documentation, M. Kugler 89079 Ulm Documentation déposée: Documentation technique GARDENA, M. Kugler 89079 Ulm	Konformitätsbewertungsverfahren: Nach 2000/14/EG Art. 14 Anhang VI Conformity Assessment Procedure: according to 2000/14/EC Art.14 Annex VI Procédure d'évaluation de la conformité : Selon 2000/14/CE art. 14 Annexe VI	Ulm, den 30.10.2017 Ulm, 30.10.2017 Fait à Ulm, le 30.10.2017 Ulm, 30-10-2017 Ulm, 2017.10.30. Ulm, 30.10.2017 Ulm, 30.10.2017 Ulm, 30.10.2017 Ulm, 30.10.2017 Ulm, 30.10.2017 Ulm, 30.10.2017 Ulm, 30.10.2017 Ulm, 30.10.2017 Ulm, 30.10.2017 Ulm, 30.10.2017 Ulm, 30.10.2017 Ulm, 30.10.2017 Ulm, 30.10.2017 Ulm, 30.10.2017 Ulm, 30.10.2017 Ulm, 30.10.2017 Ulm, 30.10.2017 Ulm, 30.10.2017 Ulm, 30.10.2017	Der Bevollmächtigte Authorised representative Le mandataire De gevolmachtigde Auktoriserad representant Autoriseret repræsntant Valtuutettu edustaja Persona delegata La persona autorizada O representante Peinmocnik Meghatalmazott Zplnomocněnec Splnomocnený Ο εξουσιοδοτημένος Pooblaščenec Ovlaštena osoba Conducerea tehnică Упълномощен Volitatud esindaja Igalotatis atstovas Plinvarotā persona  Reinhard Pompe Vice President

Deutschland / Germany

GARDENA
Manufacturing GmbH
Central Service
Hans-Lorenser-Straße 40
D-89079 Ulm
Produktfragen:
(+49) 731 490-123
Reparaturen:
(+49) 731 490-290
service@gardena.com

Albania

COBALT Sh.p.k.
Rr. Siri Kodra
1000 Tirana

Argentina

Husqvarna Argentina S.A.
Av.del Libertador 5954 –
Piso 11 – Torre B
(C1428ARP) Buenos Aires
Phone: (+54) 11 5194 5000
info.gardena@
ar.husqvarna.com

Armenia

Garden Land Ltd.
61 Tigran Mets
0005 Yerevan

Australia

Husqvarna Australia Pty. Ltd.
Locked Bag 5
Central Coast BC
NSW 2252
Phone: (+61) (0) 2 4352 7400
customer.service@
husqvarna.com.au

Austria / Österreich

Husqvarna Austria GmbH
Industriezone 36
4010 Linz
Tel.: (+43) 732 77 01 01-485
service.gardena@
husqvarnagroup.com

Azerbaijan

Firm Progress
a. Aliyev Str. 26A
1052 Baku

Belgium

Husqvarna België nv/sa
Gardena Division
Rue Egide Van Opheim 111
1180 Uccle / Ukkel
Tel.: (+32) 2 720 92 12
info@gardena.be

Bosnia / Herzegovina

SILK TRADE d.o.o.
Industrijska zona Bukva bb
74260 Tešanj

Brazil

Husqvarna do Brasil Ltda
Av. Francisco Matarazzo,
1400 – 19º andar
São Paulo – SP
CEP: 05001-903
Tel: 0800-112252
marketing.br.husqvarna@
husqvarna.com.br

Bulgaria

AGROLAND България АД
бул. 8 Декември, №13
Офис 5
1700 Студентски град
София
Тел.: (+359) 2466 69 10
info@agroland.eu

Canada / USA

GARDENA Canada Ltd.
100 Summerlea Road
Brampton, Ontario L6T 4X3
Phone: (+1) 905 792 93 30
info@gardenacanada.com

Chile

Maquinarias Agroforestales
Ltda. (Maga Ltda.)
Santiago, Chile
Avda. Costeiron
8355 comuna Las Condes
Phone: (+56) 2 202 4417
Dalton@мага.cl
Zipcode: 7560330

China

Husqvarna (Shanghai)
Management Co., Ltd.
章世华 (上海) 管理有限公司
3F, Beng Square B
No.207, Song Hong Rd.,
Chang Ning District,
Shanghai, PRC, 200335
上海市长宁区沁虹路207号明
基广场B座3楼, 邮编: 200335

Colombia

Husqvarna Colombia S.A.
Calle 18 No. 68 D-31, zona
Industrial de Montevideo
Bogotá, Cundinamarca
Tel. 571 2922700 ext. 105
jairo.salazar@
husqvarna.com.co

Costa Rica

Compania Exim
Euroiberoamericana S.A.
Los Colegios, Moravia,
200 metros al Sur del Colegio
Saint Francis – San José
Phone: (+506) 297 68 83
exim_euro@racsa.co.cr

Croatia

SILK ADRIA d.o.o.
Josipa Lončara 3
10090 Zagreb
Phone: (+385) 1 3794 580
silk.adria@zg.t-com.hr

Cyprus

Med Marketing
17 Digeni Akrita Ave
P.O. Box 27017
1641 Nicosia

Czech Republic

Husqvarna Česko s.r.o.
Türkova 2319/5b
149 00 Praha 4 – Chodov
Bezplatná infolinka:
800 100 425
servis@cz.husqvarna.com

Denmark

GARDENA DANMARK
Lejrvvej 19, st.
3500 Værløse
Tlf.: (+45) 70264770
husqvarna@husqvarna.dk
www.gardena.com/dk

Dominican Republic

BOSQUESA, S.R.L.
Carretera Santiago Licey
Km. 5 ½
Esquina Copal II,
Santiago
Dominican Republic
Phone: (+809) 736-0333
joserbosquesa@claro.net.do

Ecuador

Husqvarna Ecuador S.A.
Arujos E1-181 y 10 de
Agosto Quito, Pichincha
Tel.: (+593) 22800739
francisco.jacom@
husqvarna.com.ec

Estonia

Husqvarna Eesti OÜ
Gardena Division
Valdeka 132
Tallinn
info@gardena.ee

Finland

Oy Husqvarna Ab
Gardena Division
Lautatarhankatu 8 B / PL 3
00581 HELSINKI
info@gardena.fi

France

Husqvarna France
9/11 Allée des pierres mayettes
92635 Gennevilliers Cedex
France
http://www.gardena.com/fr
N° AZUR: 0 810 00 78 23
(Prix d'un appel local)

Georgia

ALD Group
Bellashvili 8
1159 Tbilisi

Great Britain

Husqvarna UK Ltd
Preston Road
Aycliffe Industrial Park
Newton Aycliffe
County Durham
DL5 6UP
info.gardena@
husqvarna.co.uk

ГРЕЦΙΑ

ΠΕΠΑΔΟΠΟΥΛΟΣ ΑΕΒΕ
Λεωφ. Αθηνών 92
Αθήνα
T.K. 104 2
Ελλάδα
Τηλ. (+30) 210 5193 100
info@papadopoulos.gr

Hungary

Husqvarna Magyarország Kft.
Ezred u. 1-3
1044 Budapest
Telefon: (+36) 1 251-4161
vevoszolgalat.husqvarna@
husqvarna.hu

Iceland

Ó. Johnson & Kaaber
Tunguhalsi 1
110 Reykjavik
ojj@oik.is

Ireland

Husqvarna UK Ltd
Preston Road
Aycliffe Industrial Park
Newton Aycliffe
County Durham
DL5 6UP
info.gardena@
husqvarna.co.uk

Italy

Husqvarna Italia S.p.A.
Via Santa Vecchia 15
23868 VALMADRERA (L.C.)
Phone: (+39) 0341.203.111
assistenza.italia@
it.husqvarna.com

JAPAN

KAKIUCHI Co. Ltd.
Sumitomo Realty &
Development Kojimachi
BLDG., 8F
5-1 Nibanncyo
Chiyoda-ku
Tokyo 102-0084
Phone: (+81) 33 264 4721
m_ishihara@kaku-ichi.co.jp

Kazakhstan

LAMED Ltd.
155/1, Tazhibayevoy Str.
050060 Almaty
IP Schmidt
Abayavenue 3B
110 005 Kostanay

Korea

Kyung Jin Trading CO., LTD.
107-4, SunDuk Bld.,
YangJae-dong,
Seochu-gu,
Seoul, (zipcode: 137-891)
Phone: (+82) (0)2 574-6300

Kyrgyzstan

Alye Maki
av. Moladaya Guardir J 3
720014
Bishkek

Latvia

Husqvarna Latvija SIA
Gardena Division
Ulbrokas 19A
LV-1021 Riga
info@gardena.lv

Lithuania

UAB Husqvarna Lietuva
Gardena Division
Atėities pl. 77C
LT-52104 Kaunas
info@gardena.lt

Luxembourg

Magasins Jules Neuberg
33 rue Jacques Stas
Luxembourg-Gasperich 2549
Case Postale No. 12
Luxembourg 2010
Phone: (+352) 40 14 01
api@neuberg.lu

Mexico

AFOSA
Av. Lopez Mateos Sur # 5019
Col. La Calma 45070
Zapopan, Jalisco
Mexico
Phone: (+52) 33 3818-3434
icornejo@afosa.com.mx

Moldova

Comvel S.R.L.
290A Muncestri Str.
2002 Chisinau

Netherlands

Husqvarna Nederland B.V.
GARDENA Division
Postbus 50131
1305 AC ALMERE
Phone: (+31) 36 521 00 10
info@gardena.nl

Neth. Antilles

Jonka Enterprises N.V.
Sta. Rosa Weg 196
P.O. Box 8200
Curaçao
Phone: (+599) 9 767 66 55
pgm@jonka.com

New Zealand

Husqvarna New Zealand Ltd.
PO Box 76-437
Manukau City 2241
Phone: (+64) (0) 9 9202410
support.nz@husqvarna.co.nz

Norway

Husqvarna Norge AS
Gardena Division
Trøskensveien 36
1708 Sarpsborg
Tel: 69 10 47 00
www.gardena.no

Peru

Husqvarna Perú S.A.
Jr. Ramón Cárcamo 710
Lima 1
Tel.: (+51) 1 3320400 ext.416
juan_remujo@
husqvarna.com

Poland

Husqvarna
Poland Spółka z o.o.
ul. Wysockiego 15 b
03-371 Warszawa
Phone: (+48) 22 330 96 00
gardena@husqvarna.com.pl

Portugal

Husqvarna Portugal, SA
Lagoa – Albarraque
2635 – 595 Rio de Mouro
Tel.: (+351) 21 922 85 30
Fax: (+351) 21 922 85 36
info@gardena.pt

Romania

Madex International Srl
Sosseua Odaii 117-123,
RO 013603 Bucuresti, S 1
Phone: (+40) 21 352.76.03
madex@mes.ro

Russia / Россия

ООО „Хускварна“
141400, Московская обл.,
г. Химки,
улица Ленинградская,
владение 39, стр.6.
Бизнес Центр
„Химки Бизнес Парк“,
помещение ОВ02.04
http://www.gardena.ru

Serbia

Domet d.o.o.
Autoput za Novi Sad bb
11273 Belgrade
Phone: (+381) 118 488 812
miroslav.jejina@domet.rs

Singapore

Hy-Ray PRIVATE LIMITED
40 Jalan Pemimpin
#02-09 Tat Ann Building
Singapore 577185
Phone: (+65) 6253 2277
shying@hyray.com.sg

Slovak Republic

Husqvarna Česko s.r.o.
Türkova 2319/5b
149 00 Praha 4 – Chodov
Bezplatná infolinka:
800 154 044
servis@sk.husqvarna.com

Slovenia

Husqvarna Austria GmbH
Industriezone 36
4010 Linz
Tel.: (+43) 732 77 01 01-485
service.gardena@
husqvarnagroup.com

South Africa

Husqvarna
Husqvarna (Pty) Ltd
Postnet Suite 250
Private Bag X6,
Cascades, 3202
South Africa
Phone: (+27) 33 846 9700
info@gardena.co.za

Spain

Husqvarna España S.A.
Calle de Rivas n° 10
28052 Madrid
Phone: (+34) 91 708 05 00
atencioncliente@gardena.es

Switzerland

Agrofix n.v.
Verlengde Hogestraat # 22
Binneville
Phone: (+597) 472426
agrofix@sr.net
Pobox : 2006
Paramaribo
Suriname – South America

Sweden

Husqvarna AB
Gardena Division
S-561 82 Huskvarna
info@gardena.se

Switzerland / Schweiz

Husqvarna Schweiz AG
Consumer Products
Industriestrasse 10
5506 Mägenwil
Phone: (+41) (0) 62 887 37 90
info@gardena.ch

Turkey

Dost Bağcı Dış Ticaret
Müesseslik A.Ş
Yunus Mah. Adil Sok. No:3
İç Kapı No: 1 Kartal
34873 İstanbul
Phone: (+90) 216 38 93 939
info@dostbahco.com.tr

Ukraine / Україна

ТОВ „Хускварна Україна“
вул. Васильківська, 34,
офіс 204-г
03022, Київ
Тел. (+38) 044 498 39 02
info@gardena.ua

Uruguay

FLI SA
Entre Ríos 1083 CP 11800
Montevideo – Uruguay
Tel: (+598) 22 03 18 44
info@felisa.com.uy

Venezuela

Corporación Casa y Jardín C.A.
Av. Caroní, Edif. Trezmen, PB.
Colinas de Bello Monte.
1050 Caracas.
Tlf: (+58) 212 992 33 22
info@casayjardin.net.ve

5039-20.960.02/1017
© GARDENA
Manufacturing GmbH
D-89070 Ulm
http://www.gardena.com