

EasyCut Li-18/23 R
Art. 9823

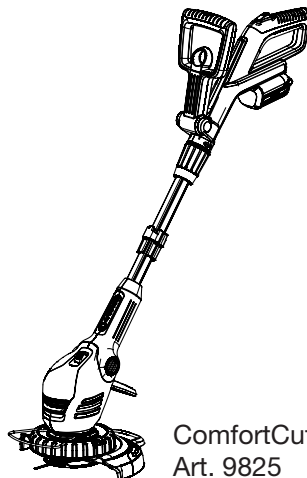

ComfortCut Li-18/23 R
Art. 9825

DE Betriebsanleitung
Accu-Turbotrimmer

EN Operating Instructions
Accu Turbotrimmer

FR Mode d'emploi
Coupe-bordures à batterie

NL Gebruiksaanwijzing
Accu-Turbotrimmer

SV Bruksanvisning
Accu-Turbotrimmer

DA Brugsanvisning
Accu-turbotrimmer

FI Käyttöohje
Accu-turbotrimmeri

NO Bruksanvisning
Batteri-turbotrimmer

IT Istruzioni per l'uso
Turbotrimmer a batteria

ES Instrucciones de empleo
Recortabordes con accu

PT Manual de instruções
Aparador de relva Accu-Turbotrimmer

PL Instrukcja obsługi
Podkaszarka akumulatorowa

HU Használati utasítás
Akkumulátoros damilos
fűszegélynyíró

CS Návod k obsluze
Akumulátorový turbotrimmer

SK Návod na obsluhu
Akumulátorový turbotrimmer

EL Οδηγίες χρήσης
Επαναφορτιζόμενο κοιρευτικό
πετονάκις

RU Инструкция по эксплуатации
Аккумуляторный турботриммер

SL Navodilo za uporabo
Akumulatorski turbo trimmer obrezovalnik

HR Upute za uporabu
Baterijski turbo trimer za travu

SR/ BS Uputstvo za rad
Baterijska turbo trimer-kosilica

UK Інструкція з експлуатації
Акумуляторний турботриммер

RO Instrucțiuni de utilizare
Turbotrimmer cu baterie

TR Kullanma Kılavuzu
Akülü Turbo Tirpan

BG Инструкция за експлоатация
Акумулаторен Турботриммер

SQ Manual përdorimi
Kositëse bari turbo me bateri

ET Kasutusjuhend
Akuga turbotrimmer

LT Eksploatavimo instrukcija
Akumuliatorinė turbo žoliapjovė

LV Lietošanas instrukcija
Turbotrimmeris ar akumulatoru

GARDENA EasyCut Li-18/23 R, ComfortCut Li-18/23 R

1. Turvaohjeet	68
2. Kokoaminen	70
3. Käyttöönotto	71
4. Käyttö	72
5. Säilytys	74
6. Huolto	74
7. Vikojen korjaaminen	75
8. Toimitettavissa olevat lisätarvikkeet	76
9. Tekniset tiedot	76
10. Huoltopalvelu/takuu	77

Alkuperäisohjeen käännös.

Älä koskaan käytä laitetta väsyneenä, sairaana tai alkoholin, huumeiden tai lääkkeiden vaikutuksen alaisena.



Tätä tuotetta saavat käyttää yli 8-vuotiaat lapset sekä henkilöt, joilla on alentunut fyysinen, aistivarainen tai psyykinen toimintakyky tai puutteelliset tiedot, kun heitä tällöin

valvotaan tai kun he ovat saaneet tuotteen turvallista käyttöä koskevat ohjeet ja ymmärtävät käyttöön liittyvät vaarat. Lapset eivät saa leikkiä tuotteen kanssa. Lapset eivät saa ilman valvontaa tehdä laitteen puhdistusta eikä käyttäjän tehtäviin kuuluvaa huoltoa. Suosittelemme, että tuotetta käyttävät vasta yli 16-vuotiaat.

Tarkoituksenmukainen käyttö:

GARDENA turbotrimmeri on tarkoitettu yksityiskäyttöön nurmikon leikkaamiseen ja viimeistelyyn pihassa ja puutarhassa. Sitä ei ole tarkoitettu ammattikäyttöön puistoissa, urheilukentillä, teiden varsilla tai maa- ja metsätaloudessa.

VAARA! GARDENA turbotrimmeriä ei saa turvallisuusyistä käyttää pensasaitojen leikkamiseen tai kompostiaineksen pienentämiseen.

1. Turvaohjeet

→ Noudata trimmeriin kiinnitettyjä turvaohjeita.

TÄRKEÄÄ!

Lue käyttöohje huolellisesti ja säilytä se myöhempää käyttöä varten.

Tuotteessa olevat merkit:



HUOMIO!

→ Ennen käyttöönottoa lue käyttöohje!



VAARA!

→ Suojaa trimmeri sateelta ja kosteudelta!

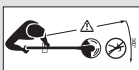

VAARA! Ulkopuolisten loukkaantuminen!

→ Pidä ulkopuoliset vaaralluon ulkopuolella!



VAARA! Silmien ja korvien vahingoittuminen!

→ Käytä suojalaseja ja kuulosuojaimia!



Ennen jokaista käyttöä tehtävät tarkistustoimet

→ Tee aina ennen käyttöä trimmerin silmämääräinen tarkastus.

→ Tarkista, ovatko tuuletusilman aukot vapaat.

Älä käytä trimmeriä, jos se on vahingoittunut tai jos turvavarusteet (paineekytin, turvasuojus) ja/ tai teränkannatin ovat vaurioituneet tai kuluneet.

→ Älä milloinkaan ohita turvajärjestelmiä.

→ Tarkasta leikattava alue ennen työn aloittamista. Poista vieraat esineet. Myös työn aikana tarkkaile, onko alueella vieraita esineitä (esim. kivet, pala puusta, jousille, langat ...).

→ Jos kaikesta varovaisuudesta huolimatta törmäät työskennellessäsi esteeseen, pysäytä trimmeri heti ja vedä akku irti. Poista este; tarkista trimmeri mahdollisen vaurion varalta ja korjauta se tarvittaessa.

Käyttö / vastuu



VAARA! Työkalu pyörii vielä sammuttamisen jälkeen!
→ Pidä kädet ja jalat työalueen ulkopuolella, kunnes terä on pysähtynyt!

Tämä trimmeri voi aiheuttaa vakavia vammoja!

→ Käytä trimmeriä vain tässä käyttöohjeessa mainittuun tarkoitukseen.

Olet itse vastuussa työskentelyalueen (säde 2 metriä) turvallisuudesta.

→ Huolehdi siitä, että vaarallisen alueen läheisyydessä (15 m säteellä) ei ole muita henkilöitä (etenkään lapsia) tai eläimiä.

Vaara! Kun käytetään kuulosuojaimia ja laite aiheuttaa melua, ei mahdollisesti huomata ihmisten lähestymistä.

Käytön jälkeen vedä akku irti ja tarkista trimmeri – ennen kaikkea teränkannatin – säännöllisesti vaurioiden varalta ja korjauta tarvittaessa asian- tuntijalla.

→ Käytä näkösuojainta tai suojalaseja!

→ Käytä tukevia jalkineita ja pitkiä housuja jalkojesi suojana. Pidä sormet ja jalat poissa muovisen terän läheltä – varsinkin käynnistettäessä!

→ Huomioi, että sinulla on työskennellessä tukeva ja varma asento, ja säilytä aina tasa-painosi.

Ole varovainen takaperin liikkuessasi. Kompastumisvaara!

→ Työskentele vain päivänvalossa tai muuten riittävässä valaistusolosuhteissa.

→ Älä kurkota. Jotta et väsyisi liikaa, vaihtelee työskentelyasentoja ja pidä riittävän usein taukoja. Näin pystyt hallitsemaan työkalun paremmin odottamattomissa tilanteissa.

Työskentelyn keskeyttäminen

→ Älä milloinkaan jätä trimmeriä ilman valvontaa työskentelyalueelle.

→ Jos joudut keskeyttämään työskentelyn, vedä akku irti ja vie trimmeri turvalliseen säilytyspaikkaan.

→ Jos joudut keskeyttämään työn siirtyäksesi toiselle työskentelyalueelle, sammuta trimmeri ehdottomasti, odota, kunnes siima lakkaa pyörimästä ja vedä akku irti. Kanna trimmeriä lisäkavasta.

Ota olosuhteet huomioon

→ Tutustu työskentelyalueeseen ja ota huomioon mahdolliset vaarat, joita et ehkä kuule koneen käyntiäänänen vuoksi.

→ Älä milloinkaan käytä trimmeriä ukkosen uhatessa, sateella tai kosteissa ja märissä oloissa.

→ Älä työskentele trimmerillä vedessä (uimaallas, puro tai puutarhalampi) tai veden äärellä.

Akkua koskeva turvallisuus

→ Noudata akkuun kiinnitettyjä turvaohjeita.



PALOVAARA! Oikosulku!

→ Älä yhdistä akun kontakteja metalliosilla.



PALOVAARA!

Ladattavan akun on oltava latauksen aikana palamattomalla, kuumuutta kestäväällä ja sähköä johtamattomalla alustalla. Pidä syövyttävät, palavat ja herkästi syttyvät esineet kaukana laturista ja akusta. Älä peitä laturia ja akkua latauksen aikana. Irrota laturi pistorasiasta välittömästi savun tai tulen muodostuessa.

Laturina saa käyttää vain alkuperäistä GARDENA-laturia. Muita latureita käytettäessä akut saattavat tuhoutua ja jopa aiheuttaa tulipalon.



RÄJÄHDYSVAARA!

Suojaa akku kuumuudelta ja tulelta. Älä aseta sitä lämpöpatterin päälle tai alttiiksi voimakkaalle auringonsäteilylle.



Älä käytä latauslaitetta ulkosalla.

→ Älä milloinkaan jätä latauslaitetta alttiiksi kosteudelle tai sateelle.

Käytä akkua vain ympäristön lämpötilan ollessa 0 °C ja +40 °C välillä.

Akkua, jota ei voida enää käyttää, on hävitettävä asianmukaisesti. Sitä ei saa lähettää postin kautta. Ota yhteyttä paikalliseen jäteasemaan saadaksesi tarvittavat ohjeet.

Laturi on tutkittava säännöllisesti, onko siinä merkkejä vaurioista ja vanhentumisesta (haurastuminen), laturia saa käyttää ainoastaan moitteettomassa kunnossa.

Oheista latauslaitetta saa käyttää vain mukanatoimitetun akun lataamiseen.

Ei-ladattavia akkuja ei saa ladata tällä latauslaitteella (palovaara).



Latauksen aikana ei trimmeriä saa käyttää.

Akun saa ladata vain lämpötilan ollessa 0 °C – 45 °C. Raskaan kuormituksen jälkeen anna akun ensin jäähtyä.

Vain alkuperäistä GARDENA-akkuja saa käyttää.

Säilytys

Trimmeriä ei saa säilyttää yli 35 °C lämpötilassa tai alttiina välittömälle auringonsäteilylle.

Irrota akku, kun siistijä laitetaan varastoon. Näin vältetään väärinkäyttöä ja onnettomuuksilta.

Älä säilytä trimmeriä paikassa, jossa esiintyy staattista sähköä.

Vaara! Laite tuottaa sähkömagneettisen kentän käytön aikana. Tämä kenttä voi joissakin tapauksissa vaikuttaa aktiivisiin tai passiivisiin lääketieteellisiin implantaatteihin. Välttääkseen vakavan tai jopa kuolemaan johtavan loukkaantumisen on henkilöiden, joilla on tällainen lääkinällinen implantaatti, suositeltavaa neuvotella lääkärinsä tai implantaatin valmistajan kanssa, ennen kuin alkavat käyttää tätä laitetta.

Vaara! Pidä pienet lapset etäällä asennuksen aikana. Asennuksen aikana on mahdollista niellä pieniä osia ja muovipussi aiheuttaa tukehtumisvaaran.

2. Kokoaminen

Trimmerin asennus:

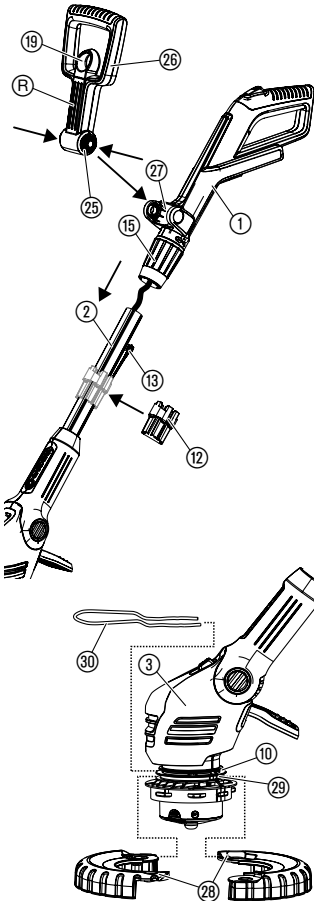

HUOMIO!

Kahvan saa asentaa vain, kun johto kahvan ja varren välillä on moitteettomassa kunnossa. Jos johto on vahingoittunut, ei kahvaa saa asentaa. Ota tällöin yhteyttä GARDENA-huoltoon.



HUOMIO!

Trimmeriä saa käyttää vain suojus (11) asennettuna.

1. Ota kahva (1) yhdessä varren (2) kanssa varovasti ulos pakkauksesta. Johtoon ei saa tällöin kohdistua minkäänlaista vetoa.
2. Varmista, että liitinholkki (15) on avoimessa asennossa (lukkosymboli auki).
3. Työnnä kahvaa (1) varteen (2) kiinni, kunnes se lukittuu kuuluvasti paikalleen. Johto ei tällöin saa kiertyä eikä jäädä puristuksiin.
4. Tarkasta kahvasta (1) vetämällä, että se on tiukasti kiinni varressa (2). Asennettuina kahvaa (1) ja vartta (2) ei voi enää erottaa toisistaan.
5. Kierrä liitinholkki (15) kiinni (lukkosymboli kiinni).
6. Vedä lisäkahvan (26) lukituksesta (19), paina lisäkahvan (26) molemmat lukitsimet (25) sisään ja lukitse ne, urat (R) eteenpäin, kiinnittimeen (27).
7. **Vain tuote 9825:** Aseta molemmat pyöräpuoliskot (28) trimmeripään (3) alemman uran (29) ympärille ja sulje ne, kunnes ne lukittuvat kuuluvasti.
8. Työnnä leikkuurajoitin (30) edestä trimmeripään (3) ylempään uraan (10). Varmista, että pyörä (28) pääsee pyörimään vapaasti (eli vie sanka taiteosa ylöspäin sisään).

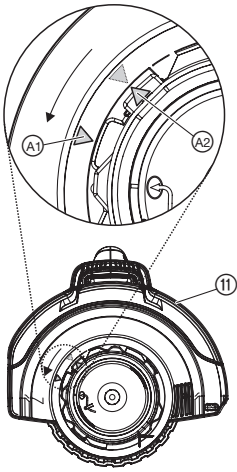

9. Aseta suojakansi ⑪ trimmeripään ③ päälle.
10. Kierrä suojakantta ⑪, kunnes sen voi painaa kunnolla paikalleen (molemmat nuolet A1, A2 ovat vastakkain).
11. Käännä suojasta ⑪ vastapäivään, kunnes se lukittuu kuuluvasti.
12. Aukaise säilytyslaatikkoa ⑫ hieman avoimesta kohdasta ja työnnä varteen ②.
13. Työnnä enintään 6 muoviterää ⑬ säilytyslaatikkoon ⑫, kunnes terät kiinnittyvät.

Toimituksen mukana tulee 6 muoviterää ja varaterien säilytyslaatikko. Säilytyslaatikossa voidaan säilyttää enintään 6 varaterää.

Terän asennuksesta teränkannattimeen katso kohta 7. Vikojen korjaaminen "Muoviterän vaihtaminen".

3. Käyttöönotto

Akun lataaminen:

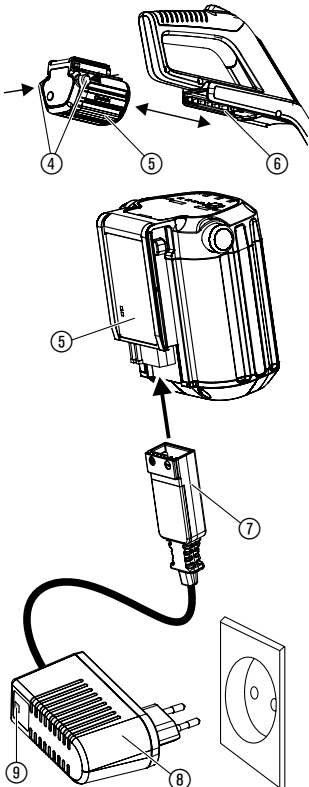

HUOMIO!

Ylijännite tuhoaa akut ja latauslaitteen.

→ Huolehdi oikeasta verkkojännitteestä.

Ennen ensimmäistä käyttöä on osittain ladattu akku ladattava täyteen. Latausaika (akun ollessa tyhjän) katso 9. Tekniset tiedot.

Lithium-ioni-akku voidaan ladata milloin tahansa, ja lataus voidaan keskeyttää aina haluttaessa ilman, että tästä koituu vahinkoa akulle (ei memory-efektiiä).

1. Paina molempia avauspainikkeita ④ sisään ja vedä akku ⑤ kahvassa olevasta akkukiinnittimestä ⑥ irti.
2. Yhdistä latauskaapelin ⑦ pistoke akkuun ⑤.
3. Työnnä latauslaite ⑧ verkkopistorasiaan.

Jos latauksen merkkivalo ⑨ vilkkuu laturissa vihreänä, akku ladataan.

Jos latauksen merkkivalo ⑨ palaa laturissa vihreänä, akku on täynnä (Latausaikaa varten katso 9. Tekniset tiedot).

Akun varaustilan näyttö latauksen aikana:

100 % ladattu	①, ② ja ③ palavat (60 sekuntia)
66 – 99 % ladattu	① ja ② palavat, ③ vilkkuu
33 – 65 % ladattu	① palaa, ② vilkkuu
0 – 32 % ladattu	① vilkkuu

Tarkasta latauksen tila säännöllisesti latauksen aikana.

4. Irrota akku ⑤ laturista ⑧ vasta kun lataus on valmis. Irrota ensin akku ⑤ laturista ⑧ ja vasta sen jälkeen laturi ⑧ pistorasiasta.
5. Työnnä akku ⑤ kahvassa olevaan akkukiinnittimeen ⑥, kunnes se lukittuu kuuluvasti.

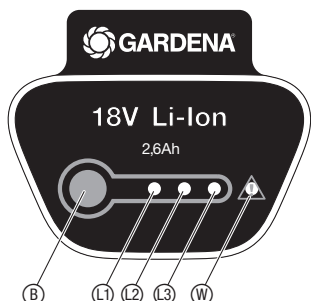

Vältä syväpurkausta:

Kun akku on tyhjä, kytkee syväpurkaussuoja laitteen automaattisesti pois päältä, ennen kuin akku purkautuu täydellisesti. Jotta täyteen ladattu akku ei purkaudu sammutetun laturin kautta, on akku poistettava latauksen jälkeen laturista. Kun akku on ollut varastoituna yli vuoden ajan, on se ladattava jälleen täyteen. Jos akku on syväpurkautunut, vilkkuu latauksen merkkivalo ⑨ latauksen alussa nopeasti (2. kertaa sekunnissa). Jos latauksen merkkivalo ⑨ vilkkuu 10 minuutin jälkeen edelleen nopeasti, kyseessä on häiriö (katso 7. Vikojen korjaaminen). Jos akun häiriömerkkivalo ⑨ vilkkuu, kyseessä on häiriö (katso 7. Vikojen korjaaminen). Kun akku on tyhjentynyt kokonaan, kestää suunnilleen 20 minuuttia, kunnes akussa oleva merkkivalo osoittaa lataustilan. Latauksen eteneminen osoitetaan laturin koko ajan vilkuvalla merkkivalolla ⑨.

Akun varaustilan näyttö käytön aikana:

→ Paina akun painiketta ⑧.

66 – 99 % ladattu ①, ② ja ③ palavat

33 – 65 % ladattu ① ja ② palavat

10 – 32 % ladattu ① palaa

0 – 10 % ladattu ① vilkkuu

4. Käyttö

VAARA!



Loukkaantumisaara, ellei trimmeri pysähdy, kun käynnistuspainike päästetään vapaaksi!

→ Turva- tai kytkentälaitteita ei saa ohittaa (esim. sitomalla kahvan turvaliipaisin kiinni)!

Loukkaantumisaara!

→ Aina ennen kuin muutat työasentoa, varren pituutta, lisäkahvaa tai leikkuurajoitinta, irrota akku!

Työskentelyasennon säätäminen:

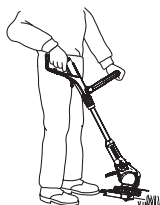

Työasento 1:
Vakioleikkaus

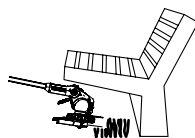

Työasento 2:
Leikkaus esteisessä maastossa



Työasento 3:
Ylitse riippuvien nurmikoneurujen pystysuora leikkaus

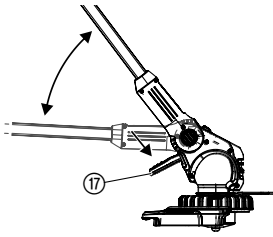

Työasento 1:

Vakioleikkaukseen.

Työasento 2:

1. Paina jalkapoljinta ⑰ ja laske vartta alaspäin haluttuun työasentoon.
2. Päästä jalkapolkimesta ⑰ ja anna varren lukittua.

HUOMIO! Vältä työasennossa 1 + 2 trimmerinpään kosketusta maahan.

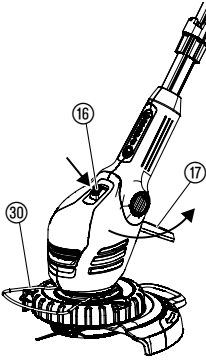

Työasento 3 (vain tuote 9825):

Työasennossa 3 on tangon oltava ylimmässä asennossa!

1. Käännä leikkuurajoitinta ⑳ 90° **pysäköintiasentoon**, kunnes se lukittuu.
2. Paina jalkapoljinta ⑰ ja siirrä tanko ylimpään asentoon.
3. Paina painiketta ⑯ ja käännä trimmerinpäätä 0°-asennosta 90°, kunnes se lukittuu.
4. Ohjaa trimmeri pyörän kanssa nurmikon reunaan.

HUOMIO! Trimmeriä saa käyttää vain, kun trimmerinpää on lukittunut asentoon 0° tai 90°.

Trimmerin säätäminen kehon kokoon sopivaksi:

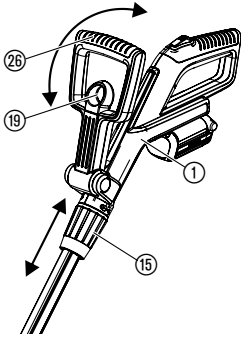

Varren pituuden säätäminen:

→ Avaa liitinholkki ⑮, siirrä kahva ① haluttuun varsipituuteen ja kiristä liitinholkki ⑮ jälleen.

Liitinholkin ⑮ on oltava kiristetty niin tiukkaan, ettei vartta voi siirtää.

Lisäkahvan säätäminen:

→ Vedä lisäkahvan ⑳ lukituksesta ⑱, säädä lisäkahva ⑳ haluttuun kallistuskulmaan ja päästä jälleen lukituksesta ⑱.

Kun trimmeri on säädetty oikein käyttäjän pituuteen, voi käyttäjä seisoa suorassa työskennellessään ja trimmeripää on **työasennossa 1** hieman eteenpäin kallistunut.

→ Pidä trimmeristä sen kahvasta ① ja lisäkahvasta ⑳ kiinni niin, että trimmeripää on hieman eteenpäin kallistuneena.

Leikkuurajoittimen asettaminen:

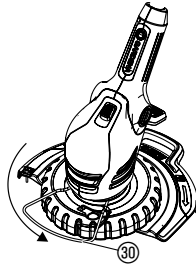

Työskentelyasento

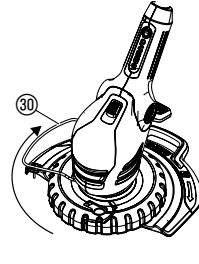

Lepoasento

→ Käännä leikkuurajoitinta ⑳ 90° haluttuun asentoon, kunnes se lukittuu paikalleen.

Trimmerin käynnistäminen:

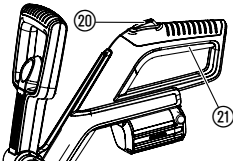

Trimmerin kytkeminen päälle:

1. Paina turvaliipaisinta ⑳, pidä se painettuna ja paina sitten käynnistuspainiketta ㉑ kädensijassa.
2. Päästä turvaliipaisin ⑳ taas vapaaksi.

Trimmerin pysäyttäminen:

→ Päästä kädensijan käynnistuspainike ㉑ vapaaksi.

5. Säilytys

Käytöstä poistaminen:

Tuote on säilytettävä lasten ulottumattomissa.

1. Lataa akku.
2. Säilytä trimmeri kuivassa, pakkaselta suojatussa paikassa.

Suositus:

Trimmeri voidaan ripustaa sen kahvasta. Kun trimmeri varastoidaan riippuvasti, ei trimmeripää kuormitu tarpeettomasti.

Hävitys:

(standardin RL2012/19/EU mukaan)



Tuotetta ei saa hävittää tavallisen kotitalousjätteen mukana.

Se on hävitettävä voimassa olevien paikallisten ympäristönsuojelumääräysten mukaisesti.

→ Tärkeää! Hävitä tuote paikallisen kierrätyskeskuksen kautta.

Akun hävittäminen:



GARDENA-akussa on litiumionikennot, jotka on hävitettävä käyttöiän umpeuduttua erillään tavallisesta kotitalousjätteestä.

Tärkeää!

Hävitä akut paikallisen kierrätyskeskuksen kautta.

1. Purkaa Li-Ion-akun jännite kokonaan.
2. Hävitä Li-Ion-akku asianmukaisesti.

6. Huolto

VAARA!



Terästä johtuva loukkaantumisvaara!

→ Irrota akku ehdottomasti ennen trimmerin huoltoa!

Loukkaantumisvaara ja aineellinen vahinko!

→ Älä puhdista trimmeriä vedellä tai vesisuihkulla (varsinkaan painepesurilla).

Trimmerin puhdistus:

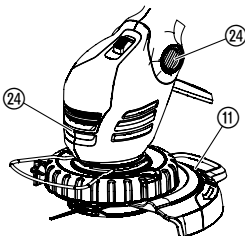

Jäähdetyksen tuloaukon on aina oltava puhtaana.

→ Puhdista kaikki liikkuvat osat jokaisen käytön jälkeen, poista erityisesti kiinni tarttunut ruoho ja lika suojuksesta ⑪ ja tuuletusaukoista ⑳.

7. Vikojen korjaaminen

VAARA!
Viiltovamma!



Terästä johtuva loukkaantumisvaara!
→ Häiriön ilmaantuessa poista akku heti!

Muoviterän vaihtaminen:

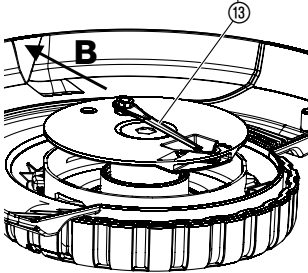
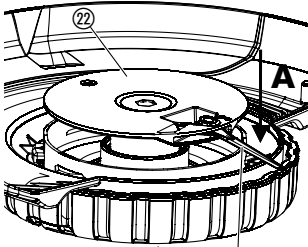

VAARA! Viiltovamma!
→ Älä käytä milloinkaan metallisia leikkuuosia tai varaosia ja lisävarusteita, jotka eivät ole GARDENAn hyväksymiä.

Terät saavat olla kuluneet korkeintaan puoleen pituuteen. Vain alkuperäisiä GARDENA-varateriä saa käyttää. Varaterät saat GARDENA-kauppiaaltilta tai suoraan GARDENA-huoltopalvelusta.

- GARDENA-varaterät turbotrimmerille

tuoten:o 5368



Muoviterän irrotus:

1. Käännä trimmeri toisinpäin.
2. Paina terän päätä kevyesti alaspäin (A), työnnä terä (13) sisäänpäin teränkiinnityskiekon (22) läpi (B) ja vedä irti.

Muoviterän asennus:

- Työnnä uusi terä (13) sisältäpäin teränkiinnityskiekossa (22) olevan metallireunaisen aukon läpi, kunnes se lukittuu paikalleen.
Kun uusi terä on oikein kiinnitetty, sitä voidaan kevyesti liikuttaa.

Vika	Mahdollinen syy	Korjaus
Trimmeri leikkaa huonosti tai ei ollenkaan	Terät kuluneet tai liian lyhyet.	→ Vaihda terä.
	Terä murtunut.	→ Vaihda terä.
Trimmeri tärisee voimakkaasti	Terä on kulunut liikaa ja aiheuttaa epätasapainon.	→ Vaihda terä.
Trimmeri ei käynnisty	Akku tyhjä.	→ Lataa akku (katso 3. Käyttöönotto).
	Akkua ei ole kiinnitetty oikein kahvaan.	→ Työnnä akku kahvaan niin, että lukituspainikkeet napsahtavat paikalleen.
	Moottori jumissa.	→ Poista jumiutumisen syy ja käynnistä laite uudelleen.
Trimmeri pysähtyy. Häiriömerkkivalo (W) vilkkuu	Akku ylikuormittunut.	→ Odota 10 sekuntia. Paina akun painiketta (B) ja käynnistä laite uudelleen.
	Sallittu käyttölämpötila on ylitetty.	→ Anna akun jäähtyä noin 15 minuuttia. Paina akun painiketta (B) ja käynnistä laite uudelleen.
Latauksen merkkivalo (G) ei syty laturissa	Laturia tai latauskaapelia ei ole liitetty oikein.	→ Liitä laturi ja latauskaapeli oikein.

Vika	Mahdollinen syy	Korjaus
Latauksen merkkivalo  vilkkuu laturissa punaisena	Latausvirhe.	→ Irrota laturi ja liitä jälleen.
Trimmeri pysähtyy. Häiriömerkkivalo  palaa.	Akkuvirhe/akku viallinen.	→ Paina akun painiketta  ja käynnistä laite uudelleen.
Akkua ei voi enää ladata täyteen	Akku on viallinen.	→ Vaihda akku (tuoten:o 9839).

Vain alkuperäistä GARDENA vara-akkua BLi-18 (tuoten:o 9839) saa käyttää. Tämän saat GARDENA -kauppialtasi tai suoraan GARDENA-asiakaspalvelukeskuksesta.



Mikäli muita vikoja ilmenee, pyydämme ottamaan yhteyden GARDENA-huoltoon. Korjauksia saavat tehdä vain GARDENA-huoltopisteet tai GARDENAn valtuuttamat alan erikoiskauppiat.

8. Toimitettavissa olevat lisätarvikkeet

GARDENA-vara-akku BLi-18	Akku käyttöajan pidennystä varten tai vaihtoon.	tuotenro 9839
GARDENA Laturi 18V	GARDENA akun BLi-18 lataukseen.	tuotenro 8833
GARDENA-varaterät turbotrimmeriin		tuotenro 5368
GARDENA varateränkannatin	Saatavissa GARDENA Service -huoltopalvelun kautta.	

9. Tekniset tiedot

Turbotrimmer	EasyCut Li-18/23 R (tuotenro 9823)	ComfortCut Li-18/23 R (tuotenro 9825)
Leikkuuleveys	230 mm	230 mm
Teränkiinnityskiekon kierrosliku	n. 9300 r/min	n. 9300 r/min
Paino akku mukaan lukien	n. 2,8 kg	n. 3,1 kg
Työpaikkakohtainen melupäästön ominaisarvo $L_{pa}^{1)}$ Epävarmuus k_{pa}	75 dB (A) 3 dB (A)	68 dB (A) 3 dB (A)
Äänentehotaso $L_{WA}^{2)}$	mitattu 83 dB (A) / taattu 88 dB (A) 4,5 dB (A)	mitattu 82 dB (A) / taattu 86 dB (A) 4,2 dB (A)
Epävarmuus k_{WA}		
Käsiin kohdistuva värinä $a_{vhw}^{1)}$ Epävarmuus k_a	< 2,5 m/s ² 1,5 m/s ²	< 2,5 m/s ² 1,5 m/s ²

Akku	Lithium-ioni-akku (18 V)
Akun kapasiteetti	2,6 Ah
Akun latausaika	n. 3,5 h 80 % / n. 5 h 100 %
Leikkuuaika*	n. 60 min. (täydellä akulla)
Laturi	
Verkköjännite	230 V / 50 – 60 Hz
Maks. antovirta	600 mA
Lähtöjännite	18 V (DC)

Mittausmenetelmässä noudatetut direktiivit ¹⁾ IEC 60335-2-91 ²⁾ RL 2000/14/EY.

* Todellinen käyttöaika voi poiketa ilmoitetusta tyhjäkäyntiajasta käyttösovelluksesta, leikattavasta materiaalista ja laitteen hoidosta riippuen.



Ilmoitettu värähtelypäästöarvo on mitattu standardoidun tarkastusmenetelmän mukaisesti ja sitä voidaan käyttää vertailuun toisen sähkötyökalun kanssa. Sitä voidaan käyttää myös altistumisen alustavaan arviointiin. Värähtelypäästöarvo voi sähkötyökalun todellisessa käytössä poiketa tästä.

10. Huoltopalvelu / takuu

Huolto:

Ota yhteyttä takasivulla olevaan osoitteeseen.

Takuu:

Jos kyseessä on takuuvaatimus, palvelusta ei peritä maksua.

GARDENA Manufacturing GmbH myöntää tälle tuotteelle kahden vuoden takuun (ostopäivämäärästä alkaen). Takuu kattaa kaikki laitteen merkitävät viat, joiden voidaan todistaa johtuvan materiaali- tai valmistusvirheistä. Takuun puitteissa asiakkaalle toimitetaan toimiva, korvaava tuote tai meille lähetetty viallinen tuote korjataan maksutta. Pidätämme oikeuden valita jommankumman näistä vaihtoehdoista. Palvelua koskevat seuraavat ehdot:

- tuotetta on käytetty sille määriteltyyn käyttötarkoitukseen käyttöohjeiden mukaisesti.

- ostaja tai kolmas osapuoli ei ole yrittänyt korjata tuotetta.

Valmistajan myöntämä takuu ei vaikuta jälleenmyyntiliikkeeseen tai välittäjään kohdistuviin takuuvaatimuksiin.

Jos tuotteen kanssa ilmenee ongelmia, ota yhteys asiakaspalveluumme tai lähetä viallinen tuote ja vian lyhyt kuvaus GARDENA Manufacturing GmbH:lle. Toimituskulut ovat lähettäjän vastuulla ja postitusta ja pakkausta koskevia ohjeita on noudatettava. Takuuvaatimuksen mukana on toimitettava kopio ostotositteesta.

Kuluvat osat:

Kuluvat osat terä ja teränkannatin eivät kuulu takuun piiriin.

DE Produkthaftung

Wir weisen ausdrücklich darauf hin, dass wir in Übereinstimmung mit dem Produkthaftungsgesetz nicht für Schäden haften, die durch unsere Produkte entstehen, wenn diese unsachgemäß und nicht durch einen von uns autorisierten Servicepartner repariert wurden oder wenn keine Original GARDENA Teile oder von uns zugelassene Teile verwendet wurden.

EN Product liability

In accordance with the German Product Liability Act, we hereby expressly declare that we accept no liability for damage incurred from our products where said products have not been properly repaired by a GARDENA-approved service partner or where original GARDENA parts or parts authorised by GARDENA were not used.

FR Responsabilité

Conformément à la loi relative à la responsabilité du fait des produits défectueux, nous déclarons expressément par la présente que nous déclinons toute responsabilité pour les dommages résultant de nos produits, si lesdits produits n'ont pas été correctement réparés par un partenaire d'entretien agréé GARDENA ou si des pièces d'origine GARDENA ou des pièces agréées GARDENA n'ont pas été utilisées.

NL Productaansprakelijkheid

Conform de Duitse wet inzake productaansprakelijkheid verklaren wij hierbij uitdrukkelijk dat wij geen aansprakelijkheid aanvaarden voor schade ontstaan uit onze producten waarbij deze producten niet zijn gerepareerd door een GARDENA-erkende servicepartner of waarbij geen originele GARDENA-onderdelen of onderdelen die door GARDENA zijn goedgekeurd zijn gebruikt.

SV Produktsvar

I enlighet med tyska produktansvarslagar förklarar vi härmed uttryckligen att vi inte åtar oss något ansvar för skador som orsakas av våra produkter där produkterna inte har genomgått korrekt reparation från en GARDENA-godkänd servicepartner eller där originaldelar från GARDENA eller delar godkända av GARDENA inte använts.

DA Produktsvar

I overensstemmelse med den tyske produktansvarslov erklærer vi hermed udtrykkeligt, at vi ikke påtager os noget ansvar for skader på vores produkter, hvis de pågældende produkter ikke er blevet repareret korrekt af en GARDENA-godkendt servicepartner, eller hvor der ikke er brugt originale GARDENA-reservedele eller godkendte reservedele fra GARDENA.

FI Tuotevastuu

Saksan tuotevastuulain mukaisesti emme ole vastuussa laitteiden vaurioista, jos korjauksia ei ole tehnyt GARDENAn hyväksymä huoltoliike tai jos niiden syynä on muiden kuin alkuperäisten GARDENA-varaosien tai GARDENAn hyväksymien varaosien käyttö.

IT Responsabilità del prodotto

In conformità con la Legge tedesca sulla responsabilità del prodotto, con la presente dichiariamo espressamente che decliniamo qualsiasi responsabilità per danni causati dai nostri prodotti qualora non siano stati correttamente riparati presso un partner di assistenza approvato GARDENA o laddove non siano stati utilizzati ricambi originali o autorizzati GARDENA.

ES Responsabilidad sobre el producto

De acuerdo con la Ley de responsabilidad sobre productos alemana, por la presente declaramos expresamente que no aceptamos ningún tipo de responsabilidad por los daños ocasionados por nuestros productos si dichos productos no han sido reparados por un socio de mantenimiento aprobado por GARDENA o si no se han utilizado piezas originales GARDENA o piezas autorizadas por GARDENA.

PT Responsabilidade pelo produto

De acordo com a lei alemã de responsabilidade pelo produto, declaramos que não nos responsabilizamos por danos causados pelos nossos produtos, caso os tais produtos não tenham sido devidamente reparados por um parceiro de assistência GARDENA aprovado ou se não tiverem sido utilizadas peças GARDENA originais ou peças autorizadas pela GARDENA.

PL Odpowiedzialność za produkt

Zgodnie z niemiecką ustawą o odpowiedzialności za produkt, niniejszym wyraźnie oświadczamy, że nie ponosimy żadnej odpowiedzialności za szkody poniesione na skutek użytkowania naszych produktów, w przypadku gdy naprawa tych produktów nie była odpowiednio przeprowadzana przez zatwierdzonego przez firmę GARDENA partnera serwisowego lub nie stosowano oryginalnych części GARDENA albo części autoryzowanych przez tę firmę.

HU Termékszavatosság

A németországi termékszavatossági törvénnyel összhangban ezzel nyomatékosan kijelentjük, hogy nem vállalunk felelősséget a termékeinkben keletkezett olyan károkért, amelyek valamely GARDENA által jóváhagyott szervizpartner által nem megfelelően végzett javításból adódtak, vagy amely során nem eredeti GARDENA alkatrészeket vagy a GARDENA által jóváhagyott alkatrészeket használtak fel.

CS Odpovědnost za výrobek

V souladu s německým zákonem o odpovědnosti za výrobek tímto výslovně prohlašujeme, že nepřijímáme žádnou odpovědnost za poškození vzniklá na našich výrobcích, kdy zmíněné výrobky nebyly řádně opraveny schváleným servisním partnerem GARDENA nebo kdy nebyly použity originální náhradní díly GARDENA nebo náhradní díly autorizované společností GARDENA.

SK Zodpovednosť za produkt

V súlade s nemeckými právnymi predpismi upravujúcimi zodpovednosť za výrobok týmto výslovne prehlasujeme, že nenesieme žiadnu zodpovednosť za škody spôsobené našimi výrobkami, v prípade ktorých neboli náležité opravy vykonané servisným partnerom schváleným spoločnosťou GARDENA alebo neboli použité diely spoločnosti GARDENA alebo diely schválené spoločnosťou GARDENA.

EL Ευθύνη προϊόντος

Σύμφωνα με τον γερμανικό νόμο περί Ευθύνης για τα Προϊόντα, με το παρόν δηλώνουμε ρητώς ότι δεν αποδεχόμαστε καμία ευθύνη για τυχόν ζημιές που προκύπτουν από τα προϊόντα μας εάν αυτά δεν έχουν επισκευαστεί σωστά από κάποιον εγκεκριμένο συνεργάτη επισκευών της GARDENA ή εάν δεν έχουν χρησιμοποιηθεί αυθεντικά εξαρτήματα GARDENA ή εξαρτήματα εγκεκριμένα από την GARDENA.

SL Odgovornost proizvajalca

V skladu z nemškimi zakoni o odgovornosti za izdelke, izrecno izjavljajo, da ne sprejemamo nobene odgovornosti za škodo, ki jo povzročijo naši izdelki, če teh niso ustrezno popravili GARDENINI odobreni servisni partnerji ali pri tem niso bili uporabljeni originalni GARDENINI nadomestni deli ali GARDENINIMI homologiranimi nadomestnimi deli.

HR Pouzdanost proizvoda

Sukladno njemačkom zakonu o pouzdanosti proizvoda, ovime izričito izjavljujemo kako ne prihvaćamo nikakvu odgovornost za oštećenja na našim proizvodima nastala uslijed neispravnog popravka od strane servisnog partnera kojeg odobrava GARDENA ili uslijed nekorištenja originalnih GARDENA dijelova ili dijelova koje odobrava GARDENA.

RO Răspunderea pentru produs

În conformitate cu Legea germană privind răspunderea pentru produs, declarăm în mod expres prin prezentul document că nu acceptăm nicio răspundere pentru defecțiunile suferite de produsele noastre atunci când acestea nu au fost reparate în mod corect de un atelier de service partener, aprobat de GARDENA, sau când nu au fost utilizate piese GARDENA originale sau piese autorizate de GARDENA.

BG Отговорност за вреди, причинени от стоки

Съгласно германския Закон за отговорността за вреди, причинени от стоки, с настоящото изрично декларираме, че не носим отговорност за щети, причинени от нашите продукти, ако те не са били правилно ремонтирани от одобрен от GARDENA сервиз или ако не са използвани оригинални части на GARDENA или части, одобрени от GARDENA.

ET Tootevastutus

Vastavalt Saksamaa tootevastutusseadusele deklareerime kaesolevaga selgesõnaliselt, et me ei kannu mingisugust vastutust meie toodetest tingitud kahjude eest, kui need tooted ei ole korrektselt parandatud GARDENA heakskiidetud hoolduspartneri poolt või kui parandamisel ei ole kasutatud GARDENA originaalosi või GARDENA volitatud osi.

LT Gaminio patikimumas

Mes aiškiai pareiškiamo, kad, atsižvelgiant į Vokietijos gaminių patikimumo įstatymą, nepriisiame atsakomybės dėl bet kokios žalos, patirtos dėl mūsų gaminių, jeigu jie buvo netinkamai taisomi arba jų dalys buvo pakeistos neoriginaliomis GARDENA dalimis ar nepatvirtintomis dalimis, arba jeigu remonto darbai buvo atliekami ne GARDENA techninės priežiūros centro specialistų.

LV Atbildība par produkcijas kvalitāti

Saskaņā ar Vācijas likumu par atbildību par produkcijas kvalitāti ar šo mēs paziņojam, ka neuzņemamies atbildību par bojājumiem, kas radušies, lietojot mūsu izstrādājumus, kuru remontu nav veicis uzņēmuma GARDENA apstiprināts apkopes partneris vai kuru remontam netika izmantotas oriģinālās GARDENA detaļas vai detaļas, kuru lietošanu apstiprinājis uzņēmums GARDENA.

<p>DE EU-Konformitätserklärung</p> <p>Der Unterzeichner, Husqvarna AB, 561 82 Huskvarna, Schweden, bescheinigt hiermit, dass die nachstehend aufgeführten Geräte bei Verlassen des Werks die harmonisierten EU-Leitlinien, EU-Normen für Sicherheit und besondere Normen erfüllen. Dieses Zertifikat verliert seine Gültigkeit, wenn die Geräte ohne unsere Genehmigung verändert werden.</p>	<p>HU EK megfeleléségi nyilatkozat</p> <p>Alulírott Husqvarna AB, 561 82 Huskvarna, Svédország ezzel tanúsítja, hogy az alábbiakban leírt egységek a gyár elhagyásakor megfelelték a harmonizált uniós előírásoknak és biztonsági és termékspecifikus szabványoknak. Ez a tanúsítvány érvényes veszt, ha az egységeket jóváhagyásunk nélkül átalakítják.</p>
<p>EN EC Declaration of Conformity</p> <p>The undersigned, Husqvarna AB, 561 82 Huskvarna, Sweden, hereby certifies that, when leaving our factory, the units indicated below are in accordance with the harmonised EU guidelines, EU standards of safety and product specific standards. This certificate becomes void if the units are modified without our approval.</p>	<p>CS Prohlášení o shodě ES</p> <p>Niže uvedená společnost Husqvarna AB, 561 82 Huskvarna, Švédsko, tímto potvrzuje, že při opuštění naší továrny jsou jednotky uvedené níže v souladu s harmonizačnými pokyny EU, standardy EU ohledně bezpečnosti a specifickými produktovými standardy. Tento certifikát pozbyvá platnosti, pokud dojde k úpravě jednotek bez našeho schválení.</p>
<p>FR Déclaration de conformité CE</p> <p>Le constructeur, soussigné : Husqvarna AB, 561 82 Huskvarna, Suède, déclare qu'à la sortie de ses usines le matériel neuf désigné ci-dessous était conforme aux prescriptions des directives européennes énoncées ciaprès et conforme aux règles de sécurité et autres règles qui lui sont applicables dans le cadre de l'Union européenne. Toute modification apportée à cet appareil sans notre accord annule la validité de ce certificat.</p>	<p>SK EÚ vyhlásenie o zhode</p> <p>Dolu podpísaná spoločnosť Husqvarna AB, 561 82 Huskvarna, Švédsko týmto osvedčuje, že nižšie uvedené jednotky boli v súlade s harmonizačnými usmerneniami EÚ, normami EÚ v oblasti bezpečnosti a špecifickými normami týkajúcimi sa produktu v čase opustenia výrobného závodu. Toto osvedčenie stráca platnosť, ak boli jednotky zmenené bez nášho súhlasu.</p>
<p>NL EG-conformiteitsverklaring</p> <p>De ondergetekende, Husqvarna AB, 561 82 Huskvarna, Zweden, verklaart hierbij dat de producten die hieronder staan vermeld, wanneer ze onze fabriek verlaten, in overeenstemming zijn met de geharmoniseerde Europese richtlijnen, EU-normen voor veiligheid en productspecifieke normen. Dit certificaat vervalt als de producten worden aangepast zonder onze toestemming.</p>	<p>EL Δήλωση Συμμόρφωσης EK</p> <p>Η υπογεγραμμένη εταιρεία, Husqvarna AB, 561 82 Huskvarna, Σουηδία, πιστοποιεί ότι, κατά την έξοδο από το εργοστάσιο, οι μονάδες που αναφέρονται κατωτέρω συμμορφώνονται με τις ευρωπαϊκές οδηγίες ΕΕ, τα πρότυπα ασφαλείας της ΕΕ και τα συγκεκριμένα πρότυπα προϊόντος. Αυτό το πιστοποιητικό καθίσταται άκυρο εάν οι μονάδες έχουν τροποποιηθεί χωρίς την έγκρισή μας.</p>
<p>SV EG-försäkran om överensstämmelse</p> <p>Undertecknad firma Husqvarna AB, 561 82 Huskvarna, Sverige, intygar härmed att nedan nämnda produkter, när de lämnar vår fabrik, överensstämmer med EU:s riktlinjer, EU:s säkerhetsstandarder och produktspecifika standarder. Detta intygg skall ogiltigförklaras om produkten ändras utan vårt godkännande.</p>	<p>SL Izjava ES o skladnosti</p> <p>Spodaj podpisana, Husqvarna AB, 561 82 Huskvarna, Švedska, s to izjavo potrjuje, da je bila spodaj navedena enota ob izhodu iz tovarne skladna z usklajalnimi smernicami EU, standardi EU za varnost in standardi, specifičnimi za izdelek. Izjava postane neveljavna v primeru neodobrene spremembe enote.</p>
<p>DA EU-øverensstemmelseserklæring</p> <p>Undertegnede, Husqvarna AB, 561 82 Huskvarna, Sverige erklærer hermed, at nedenfor anførte enheder er i overensstemmelse med de harmoniserede EU-retningslinjer, EU-standarder for sikkerhed og produktspecifikke standarder, når de forlader fabrikken. Denne erklæring ugyldiggøres, hvis enhederne ændres uden vores godkendelse.</p>	<p>HR Izjava o uskladenosti EZ</p> <p>Niže potpisana Husqvarna AB, 561 82 Huskvarna, Švedska, ovime potvrđuje kako su u nastavku navedene jedinice prilikom napuštanja tvornice bile u skladu s uskladenim smjernicama EU, EU sigurnosnim standardima i standardima specifičnima za proizvod. Ova certifikacija poništava se ako se jedinice izmjenjuju bez odobrenja.</p>
<p>FI EY-vaatimustenmukaisuusvakuutus</p> <p>Husqvarna AB, 561 82 Huskvarna, Ruotsi, vakuuttaa täten, että alla mainitut laitteet ovat tehtaalta lähtiesään yhdenmukaiset EU-säännösten, EU:n turva-standardien ja tuotekohtaisten standardien mukaisia. Tämä vakuutus mitätöityy, jos laitteita muokataan ilman hyväksyntäämme.</p>	<p>RO Declarație de conformitate CE</p> <p>Subscrisa, Husqvarna AB, 561 82 Huskvarna, Suedia, certifică prin prezenta că, la momentul ieșirii din fabrica noastră, unitățile indicate mai jos sunt în conformitate cu directivele UE armonizate, cu standardele UE de siguranță și cu standardele specifice ale produsului. Prezentul certificat devine nul dacă unitățile sunt modificate fără aprobarea noastră.</p>
<p>IT Dichiarazione di conformità CE</p> <p>La sottoscritta Husqvarna AB, 561 82 Huskvarna, Svezia, certifica che il prodotto qui di seguito indicato, nei modelli da noi commercializzati, è conforme alle direttive armonizzate UE nonché agli standard di sicurezza UE e agli standard specifici di prodotto. Qualunque modifica apportata al prodotto senza nostra specifica autorizzazione invalida la presente dichiarazione.</p>	<p>BG Декларация за съответствие на ЕО</p> <p>С настоящото долуподписаната, Husqvarna AB, 561 82 Huskvarna, Швеция, удостоверява, че при напускане на фабриката модулите, посочени по-долу, са в съответствие с хармонизираните директиви на ЕС, стандартите на ЕС за безопасност и специфичните за продукта стандарти. Този сертификат става невалиден, ако модулите са променени без нашето одобрение.</p>
<p>ES Declaración de conformidad CE</p> <p>El abajo firmante, Husqvarna AB, 561 82 Huskvarna, Suecia, certifica por la presente que, cuando salen de la fábrica, las unidades indicadas a continuación cumplen las normas de armonización de la UE, las normas de la UE sobre seguridad y las normas específicas del producto. Este certificado quedará sin efecto si se modifican las unidades sin nuestra autorización.</p>	<p>ET EÜ vastavusdeklaratsioon</p> <p>Allkirjutatu Husqvarna AB, 561 82 Huskvarna, Rootsi, kinnitab käesolevaga, et tehased väljumeis vastavad alpool nimetatud seadmed harmoneeritud EL-i suunistele, EL-i ohutusstandarditele ja tootele eriomastele standarditele. See vastavuskinnitus kaotab kehtivuse, kui seadet muudetakse ilma meie heakskiiduta.</p>
<p>PT Declaração de conformidade CE</p> <p>O abaixo assinado, Husqvarna AB, 561 82 Huskvarna, Suécia, certifica por este meio que, ao sair da nossa fábrica, as unidades indicadas acima estão em conformidade com as diretivas uniformizadas da UE, os padrões de segurança da UE e os padrões específicos do produto. Este certificado deixa de ser válido se as unidades forem modificadas sem a nossa aprovação.</p>	<p>LT EB atitikties deklaracija</p> <p>Husqvarna AB, 561 82 Huskvarna, Sweden, garantuoja, kad iš gamyklos siunčiami toliau nurodyti įrenginiai atitinka suderintus EB reikalavimus, EB saugos ir konkretaus gaminių standartus. Pakeltus gaminius be mūsų patvirtinimo, nutraukiamas šio sertifikato galiojimas.</p>
<p>PL Deklaracja zgodności WE</p> <p>Niżej podpisany przedstawiciel firmy Husqvarna AB, 561 82 Huskvarna, Szwecja, niniejszym oświadcza, że podane poniżej wyroby opuszczonej fabrykę są zgodne ze zharmonizowanymi normami UE oraz z obowiązującymi w UE przepisami bezpieczeństwa i normami dotyczącymi danego produktu. Modyfikacja wyrobów bez naszej zgody powoduje unieważnienie niniejszego certyfikatu.</p>	<p>LV EK atbilstības deklarācija</p> <p>Uzņēmums Husqvarna AB, 561 82 Huskvarna, Zviedrija, ar parakstu apliecina, ka tālāk minētās vienības, pametot rūpniec, atbilst saskatotajām ES vadlīnijām, ES drošības standartiem un izstrādājuma specifiskajiem standartiem. Šis sertifikāts tiek anulēts, ja šīs vienības tiek modificētas bez mūsu apstiprinājuma.</p>

<p>Produktbezeichnung: Description of the product: Désignation de produit : Productbenaming: Produktbeteckning: Produktbetegelse: Tuotenimike: Nome del prodotto: Designación del producto: Designação do produto: Opis produktu: A termék megnevezése: Označení produktu: Označenie výrobku: Όνομασία προϊόντος: Ime izdelka: Naziv proizvoda: Denumire produs: Описание на продукта: Toote nimetus: Gaminio pavadinimas: Izstrādājuma nosaukums:</p>	<p>Accu-Turbotrimmer Accu Turbotrimmer Coupe-bordures à batterie Accu-Turbotrimmer Accu-Turbotrimmer Accu-turbotrimmer Accu-turbotrimmeri Turbotrimmer a batteria Recortabordes con accu Aparador de relva Accu-Turbotrimmer Podkaszarka akumulatorowa Akkumulátoros damilos fűszegélynyíró Akkumulátorový turbotrimmer Ακкумуляτορικό turbo obrezovalnik Ακкумуляτορικό turbo obrezovalnik Baterijski turbo trimer za travu Turbotrimmer cu baterie Акумуляторен Турботриммер Akuga turbotrimmer Akkumulatorične turbo žoljajčové Turbotrimmeris ar akumulatoru</p>	<p>Schall-Leistungspiegel: Noise level: Niveau sonore : Geluidsniveau: Ljudnivá: Støjniveau: Äänitaso: Livello acustico: Nivel de ruido: Nível de ruído: Poziom hałas: Zajszint: Hladina hluku: Hladiny hluku: Επίπεδο Θορύβου: Raven zvočne moči: Razina buke: Nivel de zgomot: Ниво на шум: Műratase: Triukšmo lygis: Troškaqja limenisi :</p>	<p>gemessen/ garantiert measured/ guaranteed mesuré/ garanti gemeten/ gegarandeerd uppmätt/ garanterad mält/ garanteret mitattu/ taattu misurato/ garantito medido/ garantizado medido/ garantido zmierzony/ gwarantowany mért/ garantált náměřená/ zaručená namerané/zaručené μετρημένο/ εγγυημένο izmerjena/ zagotovljena mjerena/ zajamčena măsurat/ garantat измерено/ гарантирано mõõdetud/ garanteeritud išmatuotas/ garantuojamas mērītais/ garantētais</p>
<p>Produkttyp: Product type: Type de produit : Producttype: Produkttyp: Produkttyp: Tuotetyyppi: Tipo di prodotto: Tipo del producto: Tipo de produto: Typ produktu:</p>	<p>Terméktípus: Typ produktu: Typ výrobku: Τύπος προϊόντος: Tip izdelka: Tip proizvoda: Tip produs: Тип на продукта: Toote tüüp: Gaminio tipas: Izstrādājuma tips:</p>	<p>Artikelnummer: Article number: Référence : Artikelnummer: Artikelnummer: Artikelnummer: Artikelnummer: Numero articolo: Número de artículo: Número de referencia:</p>	<p>Numer katalogowy: Cikkszám: Číslo materiálu: Číslo výrobku: Αριθμός προϊόντος: Številka artikla: Broj artikla: Cod articol: Артикулен номер: Artikli number: Gaminio numeris: Preces numurs:</p>
<p>EasyCut Li-18/23 R ComfortCut Li-18/23 R</p>		<p>Art. 9823 Art. 9825</p>	<p>83 dB (A) / 88 dB (A) 82 dB (A) / 86 dB (A)</p>
<p>EU-Richtlinien: EC-Directives: Directives UE : EU-richtlijnen: EU-riktlinjer: EU-direktiver: EU-direktivit: Directive UE: Directivas de la UE: Diretivas UE: Dyrektywy UE: EU-irányelvek: Smernice EU: Smernice EU: Οδηγίες ΕΕ: EU-direktive: Direktive EU:</p>	<p>Directivele EU: ЕС-Директиви: EL-i direktíviid: ES direktivos: ES direktivas: 2006/42/EG 2011/65/EG 2000/14/EG 2014/30/EG Ladegerät/ Battery charger Art. 9825-00.630.00: 2014/35/EG</p>	<p>CE-Kennzeichnung: Year of CE marking: Année d'aposition du marquage CE: Installatiejaar van de CE-aanduiding: Märkningsår: CE-Märkningsår: CE-merkin kiinnitysvuosi: Anno di applicazione della certificazione CE: Colocación del distintivo CE: Ano de marcação pela CE: Rok nadania oznakowania CE: CE-jelzés elhelyezésének éve: Rok umístění značky CE: Rok udelenia značky CE:</p>	<p>Ετος οήματος CE: Leto namestitve CE-oznake: Godina dobivanja CE oznake: Anul de marcare CE: Година на поставяне на CE-маркировка: CE-märgistuse paigaldamise aasta: Metal, kada pažymeta CE-ženklui: CE-markejuma uzlikšanas gads:</p> <p style="text-align: right;">2013</p>
<p>Harmonisierte EN-Normen / Harmonised EN: EN ISO 12100 EN 60335-1 EN 50636-2-91</p>	<p>Batterie / Batterie Art. 9839: EN 62133 Ladegerät/ Battery charger Art. 9825-00.630.00: EN 60335-1 EN 60335-2-29</p>	<p>Ulm, den 28.09.2017 Ulm, 28.09.2017 Fait à Ulm, le 28.09.2017 Ulm, 28.09.2017 Ulm, 2017.09.28. Ulm, 28.09.2017 Ulm, 28.09.2017 Ulm, 28.09.2017 Ulm, 28.09.2017 Ulm, 28.09.2017 Ulm, 28.09.2017 Ulm, 28.09.2017 Ulm, 28.09.2017 Ulm, 28.09.2017 Ulm, 28.09.2017 Ulm, 28.09.2017 Ulm, 28.09.2017 Ulm, 28.09.2017 Ulm, 28.09.2017 Ulm, 28.09.2017 Ulm, 28.09.2017 Ulm, 28.09.2017 Ulm, 28.09.2017</p>	<p>Der Bevollmächtigte Authorised representative Le mandataire De gevolmachtigde Auktoriserad representant Autoriseret repræsentant Valtuutettu edustaja Persona delegata La persona autorizada O reprezentante Pelnomocnik Meghatalmazott Zplnomocnenec Spilnomocneny Ο εξουσιοδοτημένος Pooblaščenec Ovlaštena osoba Conducerea tehnică Упълномощен Volitatud esindaja Igaltoisatis atstovass Pilnarotā persona</p>
<p>Hinterlegte Dokumentation: GARDENA Technische Dokumentation, M. Kugler 89079 Ulm Deposited Documentation: GARDENA Technical Documentation, M. Kugler 89079 Ulm Documentation déposée: Documentation technique GARDENA, M. Kugler 89079 Ulm</p>	<p>Konformitätsbewertungsverfahren: Nach 2000/14/ EG Art. 14 Anhang VI Conformity Assessment Procedure: according to 2000/14/EC Art.14 Annex VI Procédure d'évaluation de la conformité : Selon 2000/14/CE art. 14 Annexe VI</p>	<p>Reinhard Pompe</p>	<p>Reinhard Pompe Vice President</p>

Deutschland / Germany

GARDENA
Manufacturing GmbH
Central Service
Hans-Lorenser-Straße 40
D-89079 Ulm
Produktfragen:
(+49) 731 490-123
Reparaturen:
(+49) 731 490-290
service@gardena.com

Albania

COBALT Sh.p.k.
Rr. Siri Kodra
1000 Tirana

Argentina

Husqvarna Argentina S.A.
Av.del Libertador 5954 –
Piso 11 – Torre B
(C1428ARP) Buenos Aires
Phone: (+54) 11 5194 5000
info.gardena@
ar.husqvarna.com

Armenia

Garden Land Ltd.
61 Tigran Mets
0005 Yerevan

Australia

Husqvarna Australia Pty. Ltd.
Locked Bag 5
Central Coast BC
NSW 2252
Phone: (+61) (0) 2 4352 7400
customer.service@
husqvarna.com.au

Austria / Österreich

Husqvarna Austria GmbH
Industriezeile 36
4010 Linz
Tel.: (+43) 732 77 01 01-485
service.gardena@
husqvarnagroup.com

Azerbaijan

Fir Progress
a. Aliyev Str. 26A
1052 Bakı

Belgium

Husqvarna België nv/sa
Gardena Division
Rue Egide Van Opthem 111
1180 Uccle / Ukkel
Tel.: (+32) 2 720 92 12
info@gardena.be

Bosnia / Herzegovina

SILK TRADE d.o.o.
Industrijska zona Bukva bb
74260 Tešanj

Brazil

Husqvarna do Brasil Ltda
Av. Francisco Matarazzo,
1400 – 19º andar
São Paulo – SP
CEP: 05001-903
Tel: 0800-112252
marketing.br.husqvarna@
husqvarna.com.br

Bulgaria

AGROLAND България АД
бул. 8 Декември, №13
Офис 5
1700 Студентски град
София
Тел.: (+359) 246669 10
info@agroland.eu

Canada / USA

GARDENA Canada Ltd.
100 Summerlea Road
Brampton, Ontario L6T 4X3
Phone: (+1) 905 792 9330
info@gardenacanada.com

Chile

Maquinarias Agroforestales
Ltda. (Maga Ltda.)
Santiago, Chile
Avda. Chesterton
8355 comuna Las Condes
Phone: (+56) 2 202 4417
Dalton@мага.cl
Zipcode: 7560330

China

Husqvarna (Shanghai)
Management Co., Ltd.
高世伟 (上海) 管理有限公司
3F, Bent Square B
No207, Song Hong Rd.,
Chang Ning District,
Shanghai, PRC. 200335
上海市长宁区沁虹路207号明
基广场B座3楼, 邮编: 200335

Colombia

Husqvarna Colombia S.A.
Calle 18 No. 68 D-31, zona
Industriale de Montevideo
Bogotá, Cundinamarca
Tel. 571 2922700 ext. 105
jairo.salazar@
husqvarna.com.co

Costa Rica

Compania Exim
Euroberoamericana S.A.
Los Colegios, Moravia,
200 metros al Sur del Colegio
Saint Francis – San José
Phone: (+506) 297 68 83
exim_euro@racsa.co.cr

Croatia

SILK ADRIA d.o.o.
Josipa Lončara 3
10090 Zagreb
Phone: (+385) 1 3794 580
silk.adria@zg.t-com.hr

Cyprus

Med Marketing
17 Digeni Akrita Ave
P.O. Box 27017
1641 Nicosia

Czech Republic

Husqvarna Česko s.r.o.
Türkova 2319/5b
149 00 Praha 4 – Chodov
Bezplatná infolinka:
800 100 425
servis@cz.husqvarna.com

Denmark

GARDENA DANMARK
Lervvej 19, st.
3500 Værløse
Tlf.: (+45) 70264770
husqvarna@husqvarna.dk
www.gardena.com/dk

Dominican Republic

BOSQUESA, S.R.L.
Carretera Santiago Licey
Km. 5 ½
Esquina Copal II,
Santiago
Dominican Republic
Phone: (+809) 736-0333
joserbosquesa@claro.net.do

Ecuador

Husqvarna Ecuador S.A.
Arupos E1-181 y 10 de
Agosto Quito, Pichincha
Tel. (+593) 22800739
francisco.jacom@
husqvarna.com.ec

Estonia

Husqvarna Eesti OÜ
Gardena Division
Valdeku 132
Tallinn
Phone: (+359) 246669 10
info@gardena.ee

Finland

Oy Husqvarna Ab
Gardena Division
Lautatarhankatu 8 / B / PL 3
00581 HELSINKI
info@gardena.fi

France

Husqvarna France
9/11 Allée des pierres mayettes
92835 Gennevilliers Cedex
France
http://www.gardena.com/fr
N° AZUR: 0 810 00 78 23
(Prix d'un appel local)

Georgia

ALD Group
Belashvili 8
1159 Tbilisi

Great Britain

Husqvarna UK Ltd
Preston Road
Aycliffe Industrial Park
Newton Aycliffe
County Durham
DL5 6UP
info.gardena@
husqvarna.co.uk

Greece

Γ. ΠΑΠΑΔΟΠΟΥΛΟΣ ΑΕΒΕ
Λεωφ. Αθηνών 92
Αθήνα
T.K. 104 42
ΕΛΛΑΔΑ
Τηλ. (+30) 210 5193100
info@papadopoulos.com.gr

Hungary

Husqvarna Magyarország Kft.
Ezred u. 1-3
1044 Budapest
Telefon: (+36) 1 251-4161
vevoszolgalat.husqvarna@
husqvarna.hu

Iceland

O. Johnson & Kaaber
Túnguðalsí 1
110 Reykjavík
ooj@oik.is

Ireland

Husqvarna UK Ltd
Preston Road
Aycliffe Industrial Park
Newton Aycliffe
County Durham
DL5 6UP
info.gardena@
husqvarna.co.uk

Italy

Husqvarna Italia S.p.A.
Via Santa Vecchia 15
23868 VALMADRERA (LC)
Phone: (+39) 0341.203.111
assistenza.italia@
it.husqvarna.com

Japan

KAJUICHI Co. Ltd.
Sumitomo Realty &
Development Kojimachi
BLDG., 8F
5-1 Nibannyo
Chiyoda-ku
Tokyo 102-0084
Phone: (+81) 33 264 4721
m_ishihara@kaku-ichi.co.jp

Kazakhstan

LAMED LTD.
155/1, Tazhibayevoy Str.
050060 Almaty
IP Schmidt
Abayavenue 3B
110 005 Kostanay

Korea

Kyung Jin Trading CO., LTD.
107-4, SunDuk Bld.,
YangJae-dong,
Seochoo-gu,
Seoul, (zipcode: 137-891)
Phone: (+82) (0)2 574-6300

Kyrgyzstan

Alye Maki
av. Moladaya Guardir J 3
720014
Bishkek

Latvia

Husqvarna Latvija SIA
Gardena Division
Ulbrokas 19A
LV-1021 Riga
info@gardena.lv

Lithuania

Husqvarna Lietuva
Gardena Division
Atletikos pl. 77C
LT-52104 Kaunas
info@gardena.lt

Luxembourg

Magasins Jules Neuberg
39, rue Jacques Stas
Luxembourg-Gasperich 2549
Case Postale No.12
Luxembourg 2010
Phone: (+352) 40 1401
ap@neuberg.lu

Mexico

AFOSA
Av. Lopez Mateos Sur # 5019
Col. La Calma 45070
Zapopan, Jalisco
Mexico
Phone: (+52) 33 3818-3434
icornejo@afosa.com.mx

Moldova

Convel S.R.L.
290A Muncel Str.
2002 Chisinau

Netherlands

Husqvarna Nederland B.V.
GARDENA Division
Postbus 50131
1305 AC ALMERE
Phone: (+31) 36 521 00 10
info@gardena.nl

Neth. Antilles

Jonka Enterprises N.V.
Sta. Rosa Weg 196
P.O. Box 8200
Curaçao
Phone: (+599) 9 767 66 55
pgm@jonka.com

New Zealand

Husqvarna New Zealand Ltd.
PO Box 76-437
Manukau City 2241
Phone: (+64) (0) 9 9202410
support.nz@husqvarna.co.nz

Norway

Husqvarna Norge AS
Gardena Division
Trøskeneveien 36
1708 Sarpsborg
Tel: 69 10 47 00
www.gardena.no

Peru

Husqvarna Perú S.A.
Jr. Ramón Cárcamo 710
Lima 1
Tel: (+51) 1 3320 400 ext. 416
juan.remuzgo@
husqvarna.com

Poland

Husqvarna
Poland Spółka z o.o.
ul. Wysockiego 15 b
03-371 Warszawa
Phone: (+48) 22 330 96 00
gardena@husqvarna.com.pl

Portugal

Husqvarna Portugal, SA
Lagoa – Albarraque
2635 – 595 Rio de Mouro
Tel.: (+351) 21 922 85 30
Fax : (+351) 21 922 85 36
info@gardena.pt

Romania

Madex International Srl
Soseaua Odaii 117-123,
RO 013603 Bucuresti, S 1
Phone: (+40) 21 352.76.03
madex@mes.ro

Russia / Россия

ООО „Хускварна“
141400, Московская обл.,
г. Химки,
улица Ленинградская,
владение 39, стр.6
Бизнес Центр
„Химки Бизнес Парк“,
помещение 0802_04
http://www.gardena.ru

Serbia

Domel d.o.o.
Autoput za Novi Sad bb
11273 Belgrade
Phone: (+381) 118 48 88 12
miroslav.jejina@domel.rs

Singapore

Hy-Ray PRIVATE LIMITED
40 Jalin Pemimpin
#02-08 Tat Ann Building
Singapore 577185
Phone: (+65) 6253 2277
shjying@hyray.com.sg

Slovak Republic

Husqvarna Cesko s.r.o.
Türkova 2319/5b
149 00 Praha 4 – Chodov
Bezplatná infolinka:
800 154 044
info@sk.husqvarna.com

Slovenia

Husqvarna Austria GmbH
Industriezeile 36
4010 Linz
Tel.: (+43) 732 77 01 01-485
service.gardena@
husqvarnagroup.com

South Africa

Husqvarna
Husqvarna (Pty) Ltd
Postnet Suite 250
Private Bag X6,
Cascades, 3202
South Africa
Phone: (+27) 33 846 9700
info@gardena.co.za

Spain

Husqvarna España S.A.
Calle de Rivas nº10
28052 Madrid
Phone: (+34) 91 708 05 00
atencioncliente@gardena.es

Suriname

Agrofix n.v.
Verlengde Hogestraat #22
Pobox: (+597) 472426
agrofix@sr.net
Pamob : 2006
Paramaribo
Suriname – South America

Sweden

Husqvarna AB
Gardena Division
S-561 82 Huskvarna
info@gardena.se

Switzerland / Schweiz

Husqvarna Schweiz AG
Consumer Products
Industriestrasse 10
5506 Mägenwil
Phone: (+41) (0) 62 887 37 90
info@gardena.ch

Turkey

Dost Bağcı Diş Ticaret
Müesseslik A.Ş.
Yunus Mah. Adil Sok. No:3
İc Kapı No: 1 Kartal
34873 İstanbul
Phone: (+90) 216 38 93 939
info@dobstbahce.com.tr

Ukraine / Україна

ТОВ „Хускарна Україна“
вул. Васильківська, 34,
офіс 204-р
03022, Київ
Тел. (+38) 044 498 39 20
info@gardena.ua

Uruguay

FELISA
Entre Rios 1083 CP 11800
Montevideo – Uruguay
Tel: (+598) 22 03 18 44
info@felisa.com.uy

Venezuela

Corporación Casa y Jardín C.A.
Av. Caroní, Edif. Trezmen, PB.
Colinas de Bello Monte.
1050 Caracas.
Tlf: (+58) 212 992 33 22
info@casayjardin.net.ve

9823-20.960.06/0917
© GARDENA
Manufacturing GmbH
D-89070 Ulm
http://www.gardena.com