

PowerMax Li-40/32 Art. 5033

D Betriebsanleitung

Akku-Rasenmäher

GB Operator's manual

Battery Lawnmower

F Mode d'emploi

Tondeuse sur batterie rechargeable

NL Gebruiksaanwijzing

Opladbare grasmaaier

S Bruksanvisning

Gräsklippare med laddningsbart batteri

DK Brugsanvisning

Batteridrevet genopladelig græsslåmaskine

FI Käyttöohje

Akkukäyttöinen ruohonleikkuri

N Bruksanvisning

Oppladbar gressklipper

I Istruzioni per l'uso

Tosaerba a batteria ricaricabile

E Instrucciones de empleo

Cortacésped de batería recargable

P Manual de instruções

Corta-relva a bateria recarregável

PL Instrukcja obsługi

Kosiarka akumulatorowa

H Használati utasítás

Tölthető akkumulátoros fűnyíró

CZ Návod k obsluze

Akumulátorová sekačka

SK Návod na obsluhu

Kosačka na nabíjateľnú batériu

GR Οδηγίες χρήσης

Επαναφορτιζόμενο χλοοκοπτικό μπαταρίας

RUS Инструкция по эксплуатации

Газонокосилка с перезаряжаемым аккумулятором

SLO Navodilo za uporabo

Akumulatorska polnilna kosilnica

HR Upute za uporabu

Kosilica na baterije na punjenje

SRB Uputstvo za rad

Akumulatorska kosilica trave

UA Інструкція з експлуатації

Газонокосарка з акумуляторною батареєю

RO Instrucțiuni de utilizare

Mașină de tuns gazonul pe acumulator

TR Kullanma Kılavuzu

Şarj edilebilir pilli Çim Biçme makinesi

BG Инструкция за експлоатация

Косачка с презареждаема батерия

AL Manual përdorimi

Makinë për të prerë barin me bateri të rikarikueshme

EST Kasutusjuhend

Laetava akuga muruniiduk

LT Eksploatavimo instrukcija

Įkraunama akumuliatorinė žoliapjovė

LV Lietošanas instrukcija

Zāles plāvējs ar uzlādējamu akumulatoru

GARDENA Tölthető akkumulátoros fűnyíró PowerMax Li-40/32

Tartalomjegyzék:

1. BIZTONSÁG	141
2. ÖSSZESZERELÉS	144
3. ÜZEMELÉS	145
4. KARBANTARTÁS	147
5. TÁROLÁS	148
6. HIBAELHÁRÍTÁS	149
7. MŰSZAKI ADATOK	150
8. KIEGÉSZÍTŐK	152
9. SZERVIZ/JÓTÁLLÁS	152

A használati utasítás eredetileg angol nyelven íródott. A más nyelvű utasítások az eredeti fordításai.



A terméket legalább 8 éves gyermekek, valamint fizikai, érzékszervi vagy szellemi fogyatékos-sággal élő, illetve megfelelő tapasztalattal és ismeretekkel nem rendelkező személyek csak felügyelet mellett használhatják, vagy úgy, ha előzőleg ellátják őket a termék használatára vonatkozó utasítások-

kal, illetve megértetik velük az abból fakadó veszélyeket. Ne hagyja, hogy gyermekek játsszanak a termékkel. Gyermekek csak felügyelet mellett végezhetnek tisztítást és karbantartást. Nem javasoljuk, hogy a terméket 16 év alatti személyek használják.

Rendeltetésszerű használat:

A GARDENA akkumulátoros fűnyíró arra készült, hogy magántulajdonban lévő háztáji kertekben és udvarokon fűvet nyírjanak vele.

A termék rendeltetésszerű használatának nem része a hosszú távú használat.

VIGYÁZAT! Sérülésveszély! Ne használja a terméket bokrok vagy sövények, kúszónövények vagy tetőn vagy erkélyládában növő fű nyírására, ágak vagy gallyak aprítására, illetve a talaj egyenetlenségeinek elsímitására. Ne használja a terméket 20°-nál nagyobb dőlésszögű emelkedőn/lejtőn.

1. BIZTONSÁG

A termék szimbólumai



FIGYELEM!

Veszélyes lehet, ha a terméket nem megfelelően használják. Be kell tartani a figyelmeztetéseket és a biztonsági utasításokat, hogy a termék használata elfogadható biztonsági szinten és határfokon történjen. A kézikönyvben és a terméken található utasítások és figyelmeztetések betartása a gépkezelő felelőssége. Csak akkor használja a terméket, ha a gyártótól kapott védőelemek a helyükön vannak. A termék gondatlan vagy nem megfelelő használata a kezelő vagy más személyek sérüléséhez vezethet. Olvassa el alaposan a kezelői útmutatót. Ne dobja ki a kézikönyvet, mert a jövőben még szüksége lehet rá.



Olvassa el az utasításokat.



Más személyek ne közelítsék meg a terméket.



Vigyázzon, a kések élesek.

A kések egy ideig a motor kikapcsolását követően is forognak.

Ha karbantartást szeretne végezni, vagy a kábel megsérül vagy vágás keletkezik rajta, vegye ki a biztonsági kulcsot.



Az akkumulátoros fűnyíróra nem vonatkozik.



A munka megkezdése előtt biztosítsa a munkaterületet. Ügyeljen a rejtett kábelekre.



Tűzveszély! Rövidzárlat!

Az akkumulátor pólusai ne érintkezzenek fém alkatrészekkel.



A terméket ne érje eső vagy más nedvesség.

Általános biztonsági figyelmeztetések

Elektromos biztonság



VIGYÁZAT! Áramütés!

Sérülést okozó áramütés veszélye.

→ A termék tápellátását életvédelmi relén (RCD) keresztül kell megvalósítani, amelynek névleges üzemi maradékáramerőssége, nem haladhatja meg a 30 mA-t.



VIGYÁZAT! Fizikai sérülésveszély!

Ha a kések forognak, vagy a gép véletlenül beindul, fennáll a vágásos sérülések kockázata.

→ Mielőtt karbantartást végez vagy alkatrészeket cserél, vegye ki a biztonsági kulcsot. A termékből kivett biztonsági kulcsot tartsa látótávolságon belül.

Betanulás

1. Gondosan olvassa el az utasításokat. Ismerkedjen meg a gép kezelőszerveivel és rendeltetészerű használatával.
2. Soha ne engedje, hogy gyermekek, vagy a kezelési utasításokat nem ismerő személyek használják a terméket. A helyi rendelkezések adott esetben kezelési korhatárt szabhatnak meg.
3. Ne használja a gépet, ha más személyek, különösen gyermekek vagy háziállatok vannak a közelben.
4. Ne feledje, hogy a kezelő vagy a felhasználó felelős a másokat és a mások tulajdonát érő balesetekért vagy veszélyhelyzetekért is.

Előkészületek

1. A gép használatához mindig húzzon zárt lábbelit és hosszú szárú nadrágot. Ne használja a gépet mezítláb vagy nyitott szandálban. Kerülje a bő ruhákat, illetve azokat, amelyekről zsinórok vagy szalagok lógnak.
2. Alaposan vizsgálja át a területet, ahol használni tervezi a gépet, és távolítsa el azokat az objektumokat, amelyeket a gép esetleg felverhet.
3. Használat előtt szemrevételezéssel ellenőrizze, hogy nem lát-e kopást vagy sérülést a késen, a kés csavarján vagy a készserelvényen. Az egyensúly megőrzése érdekében a kopott vagy sérült alkatrészeket mindig a készlettel együtt cserélje. Cserélje ki a sérült vagy olvashatatlaná vált címkéket.
4. Használat előtt ellenőrizze, hogy nem lát-e sérülést vagy kopás nyomait a táp- vagy a hosszabbítókábelben. Ha a kábel használat közben megsérül, azonnal húzza ki tápellátás kábelét.
ADDIG NE ÉRJEN A KÁBELHEZ, AMÍG LE NEM KAPCSOLTA A TÁPELLÁTÁST!
Ha a kábel sérült vagy elhasználódott, ne használja a gépet.

Üzemelés

1. Kizárólag nappali fényben vagy megfelelő mesterséges világítás mellett működtesse a gépet.
2. Nedves fűvön ne használja a gépet.
3. Ha emelkedőn vagy lejtőn használja a gépet, mindig vesse meg jól a lábát.

4. Sétáljon, soha ne fusson.
5. Az emelkedőknél/lejtőknél mindig oldalirányban nyírja a fűvet, sohasem felfelé vagy lefelé.
6. Lejtős terepen rendkívül óvatosan váltson irányt.
7. Meredek lejtőkön/emelkedőkön ne nyírjon fűvet.
8. Legyen különösen körültekintő, ha a gépet maga felé húzza, vagy hátrafelé halad.
9. Állítsa le a kés(ek)ejt, ha a gépet haladás közben meg kell dönteni, amikor például nem füves területen kell áthaladnia, vagy amikor a használat helyére vagy onnan vissza viszi a gépet.
10. Ha a védőelemek vagy a védőlapok meghibásodtak, vagy nem állnak rendelkezésre védőeszközök (például terelőlap és/vagy fűgyűjtő), ne használja a gépet.
11. Óvatosan, az utasításoknak megfelelően kapcsolja be a gépet, lábát pedig tartsa távol a kés(ek)től.
12. A motor bekapcsolásakor ne döntse meg a képet, kivéve, ha a gépet az indításhoz meg kell dönteni. Ebben az esetben is csak a feltétlenül szükséges mértékben döntse meg a gépet, és csak azt a részét emelje meg, amely távolabb van a kezelőtől.
13. A gép beindításakor ne álljon a szívónyílás elé.
14. Ne tegye a kezét vagy a lábát a forgó alkatrészek közelébe vagy alá. A kidobónyílás előtt soha ne legyen semmi.
15. Ne szállítsa a gépet, ha a tápellátás él.
16. Állítsa le a gépet, és távolítsa el a tiltóeszközt. A következő esetekben vágja meg, amíg az összes mozgó alkatrész teljesen megáll:

- ha magára hagyja a gépet,
- az elakadás vagy a garat dugulásának megszüntetése előtt,
- a gép ellenőrzése, tisztítása vagy a gépen való munkavégzés előtt,
- ha idegen tárgynak ütközik. A gép újraindítása és további használata előtt vizsgálja át a gépet sérülést keresve, és szükség esetén végezze el a javítást.

Ha a gép rendellenesen rezegni kezd (azonnal ellenőrizze):

- keressen sérüléseket,
- cserélje ki vagy javítsa meg a károsodott alkatrészeket,
- ellenőrizze, hogy nincsenek-e kilazult alkatrészek, ha vannak, szorítsa meg őket.

Karbantartás és tárolás

1. A készülék üzembiztos állapotának fenntartása érdekében minden anyát, csavart és csapszeget tartson szorosan meghúzva.
2. Ellenőrizze rendszeresen, hogy nem észlelhető-e kopás vagy minőségromlás a fűgyűjtőn.
3. A többkéses gépeknél legyen óvatos: az egyik kés bekapcsolása forgásba hozhatja a többi kést is.
4. A gép beállítása során ügyeljen rá, hogy ujjai ne szoruljanak be a mozgó kések és a gép rögzített alkatrészei közé.

- Mielőtt tárolásba helyezi a gépet, mindig várja meg, amíg lehűl.
- A kések karbantartásánál ügyeljen rá, hogy a kések akkor is mozoghatnak, ha a tápellátást kikapcsolja.
- A biztonság érdekében minden kopott vagy sérült alkatrészt cseréljen ki. Csak eredeti csere alkatrészeket és tartozékokat használjon.

További biztonsági figyelmeztetések

Akkumulátorbiztonság



VIGYÁZAT! Tűzveszély!

A töltés során a tölteni kívánt akkumulátort helyezze nem gyúlékony, hőellenálló és az áramot nem vezető felületre. Tartsa távol a korrozív, gyúlékony és robbanásveszélyes tárgyakat az akkumulátortöltőtől és az akkumulátortól. Töltés közben ne fedje le az akkumulátortöltőt és az akkumulátort.

Ha füstöt vagy tüzet észlel, azonnal húzza ki az akkumulátortöltőt.

Az akkumulátort kizárólag az eredeti GARDENA töltővel töltsse. Más akkumulátortöltők használata súlyosan károsíthatja az akkumulátort, vagy akár tüzet is okozhat.

Ha tüzet észlel: Oxigénelvonó anyagok segítségével oltsa el a tüzet.



VIGYÁZAT! Robbanásveszély!

Óvja az akkumulátort a hőtől és a tüztől. Ne hagyja hosszú időn keresztül radiátoron vagy erős napfényen az akkumulátort.

Ne működtesse robbanásveszélyes környezetben, például gyúlékony folyadékok, gázok vagy por jelenlétében. Az akkumulátor szikrát vethet, amely begyűjthetja a port vagy a gőzöket.

Használat előtt ellenőrizze a póttakkumulátorokat. Használat előtt szemrevételezéssel ellenőrizze az akkumulátort. Gondoskodjon a már nem működő akkumulátorok megfelelő leselejtezéséről. Ne adja postára az akkumulátort. További részletekért forduljon a helyi hulladékgyűjtő vállalathoz.

Ne használja az akkumulátort más termékek áramforrásaként, mivel ez balesetveszélyes. Csak a megfelelő GARDENA termékhez használja az akkumulátort.

Csak 0 °C feletti és 40 °C alatti környezeti hőmérséklet esetén használja és töltsse az akkumulátort. Hosszú időn át tartó használat után várja meg, amíg az akkumulátor lehűl.

Rendszeresen ellenőrizze, hogy nem észlelhető-e károsodás vagy öregedés (törékenységet) a töltőkábelben. Csak tökéletes állapotú kábeleket használjon.

Ne tárolja 45 °C felett vagy közvetlen napfénynek kitéve az akkumulátort. Javasoljuk, hogy tárolja 25 °C alatt az akkumulátort, mivel így kisebb mértékben merül.

Ne tegye ki az akkumulátort esőnek vagy nedves környezetnek. Az akkumulátorba jutó víz növeli az áramütés kockázatát.

Tartsa rendben és tisztán az akkumulátort, különösen a szellőzőnyílásokat.

Ha hosszabb ideig (például télen) nem fogja használni az akkumulátort, mielőtt elteszi, töltsse fel az akkumulátort a teljes lemerülés elkerülése érdekében.

Ne tárolja a szerszámba behelyezve az akkumulátort, mivel így elkerülheti a jogosulatlan használatot és a baleseteket.

Ne tárolja az akkumulátort olyan helyen, ahol elektrosztatikus töltés lehet jelen.

Elektromos biztonság



VIGYÁZAT! Szívroham!

A termék működés közben elektromágneses mezőt hoz létre. Ez bizonyos körülmények esetén hatással lehet az aktív vagy passzív orvosi implantátumokra. A súlyos vagy halálos sérülés kockázatának csökkentése érdekében azt javasoljuk, hogy az orvosi implantátumot használó személyek a termék alkalmazása előtt kérjék ki orvosuk vagy az orvosi implantátum gyártójának tanácsát.

A használat előtt ellenőrizze a kábelt, és keressen rajta sérüléseket, illetve az előregedés jeleit. Ha a kábelben hibát talál, cseréltesse ki egy hivatalos szervizben.

Ha az elektromos kábelek sérültek vagy elhasználódtak, ne használja a terméket.

Ha a töltőkábel szakadt vagy szigetelése megsérült, azonnal válassza le a készüléket a hálózatról. Ne érjen az elektromos kábelhez, amíg ki nem húzta az aljzatból. A szakadt vagy sérült kábel javításával ne kísérletezzen. Szereljen fel új kábelt.

A terméket soha ne szállítsa a kábelnél fogva.

A dugasz kihúzásakor soha ne a kábelt magát húzza.

Csak a termék adatoímkéjén feltüntetett váltóáramú tápfeszültséget használja.

Termékünk az EN 60335 normának megfelelően kettős szigeteléssel készült. Ne csatlakoztasson földelést a termékhez.

Ellenőrizze alaposan, hogy nem bujjik-e meg valahol egy kábel a munkaterületen.

Ne használja a terméket kerti tó karbantartására, illetve víz közelében.

Személyes biztonság



VIGYÁZAT! Fulladásveszély!

Fennáll a kisebb méretű alkatrészek lenyelésének veszélye. A műanyag zacskó fulladást okozhat. Az összeszerelés során ne legyenek kisgyermek a közelben.

Ne működtesse robbanásveszélyes környezetben.

Soha ne használja a terméket, ha fáradt, beteg, illetve alkohol, drog vagy gyógyszer hatása alatt áll.

Ne terhelje túl a fűnyíró.

Viseljen kesztyűt, csúszásgátló lábbelit és szemvédő felszerelést.

Nedves időben ne használja a gépet.

Ne szerelje szét jobban a gépet, mint amilyen állapotban az üzletből megkapta.

Csak egyenesen álló fogantyúval indítsa el a fűnyíró.

Ne használja felváltva az indítókarkokat.
Óvatosan használja a fogantyúkat.

Biztonsági leállítás

A motort biztonsági leállítás funkció védi, amely akkor kapcsol be, ha a kés megakad, vagy a motor túlterhelése

tapasztható. Ebben az esetben állítsa le a terméket, majd válassza le a hálózatról. A biztonsági leállítás funkció csak akkor áll alaphelyzetbe, ha elengedi az indító-/leállítókart. Tisztítsa meg a terepet az akadályoktól, és várjon pár percet, hogy a biztonsági leállítás funkció alaphelyzetbe álljon. Ezt követően ismét használhatja a terméket.

2. ÖSSZESZERELÉS

Összeszerelés előtt:



VIGYÁZAT! Fizikai sérülésveszély!

Ha a kések forognak, vagy a gép véletlenül beindul, fennáll a vágásos sérülések kockázata.

→ **Összeszerelés előtt várja meg, hogy a kés leálljon, vegye ki a biztonsági kulcsot, és vegyen fel védőkesztyűt.**

Az alsó fogantyú csatlakoztatása:

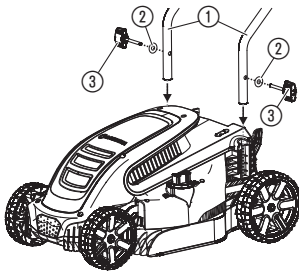

1. Helyezze fel a termékre az alsó fogantyút ①.
Ügyeljen rá, hogy a fogantyúkat a lehető legnagyobb mértékben behelyezze, illetve, hogy a fogantyúkon található furatok egy vonalban legyenek a menetes furattal.
2. Helyezze fel az alátétet ② a szárnyas csavarra ③.
3. Helyezze be a szárnyas csavart ③ a terméken látható menetes furatba.
4. Húzza meg a szárnyas csavart ③.

A felső fogantyú csatlakoztatása:

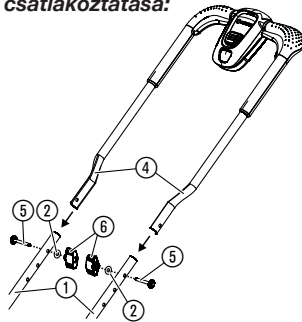

1. Helyezze rá a felső fogantyút ④ az alsó fogantyúra ①.
Ügyeljen rá, hogy a fogantyúkat a lehető legnagyobb mértékben behelyezze, illetve, hogy a fogantyúkon található furatok egy vonalban legyenek egymással.
2. Tolja át a csavart ⑤ a furaton.
3. Helyezze rá az alátétet ② és a szárnyas anyát ⑥ a csavarra ⑤.
4. Húzza meg a szárnyas anyát ⑥.

Kábel rögzítse a fogantyúhoz:

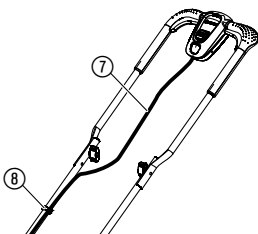

1. A csipetű ⑧ segítségével rögzítse a kábelt ⑦ a fogantyúhoz.
2. Ügyeljen rá, hogy a kábel ⑦ ne szoruljon be az alsó és a felső fogantyú közé.

A fűgyújtó doboz felszerelése:

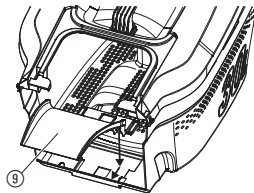
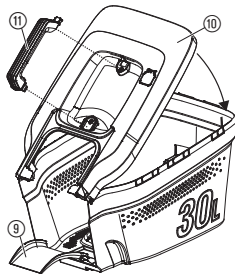

1. Helyezze fel a fűgyújtó doboz fedelét ⑩.
Ügyeljen rá, hogy a fedél ⑩ pontosan illeszkedjen a fűgyújtó dobozra.
2. Nyomja rá a fedelet ⑩ a fűgyújtó dobozra, amíg az összes csatlakozóelem a helyére nem kattan.
Ellenőrizze, hogy az összes csatlakozóelem megfelelően rögzült-e.
3. Nyomja bele a fogantyút ⑪ a burkolatba ⑩, amíg kattanó hangot nem hall.
4. Nyomja bele a garatot ⑨ a fűgyújtóbe, majd húzza előre, amíg hallható hang nem jelzi a rögzülését.

3. ÜZEMELÉS

Használat előtt:



VIGYÁZAT! Fizikai sérülésveszély!

Ha a kések forognak, vagy a gép véletlenül beindul, fennáll a vágásos sérülések kockázata.

→ Az akkumulátor csatlakoztatása vagy a termék szállítása előtt várja meg, hogy a kés leálljon, vegye ki a biztonsági kulcsot, és vegyen fel védőkesztyűt.

Az akkumulátor töltése:



FIGYELEM!

Az akkumulátor vagy az akkumulátortöltő károsodása! A túlfeszültség kárt okoz az akkumulátorokban és az akkumulátortöltőben.

→ Ügyeljen a megfelelő hálózati feszültség használatára!

Az első használat előtt az akkumulátort teljesen fel kell tölteni.

A lítium-ionos akkumulátor bármilyen töltöttségi állapotban tölthető, a töltés folyamata pedig bármikor megszakítható anélkül, hogy kárt tennék az akkumulátorban (nincs memóriahatása).

**GARDENA elektromos fűnyíróhoz, cikkszám 5033-20:
A GARDENA akkumulátor, BLi-40/100, cikkszám 9842
megtalálható a kezdetben szállított csomagban.**

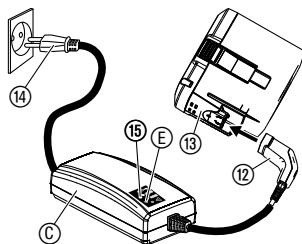

1. Csatlakoztassa a hálózati kábelt ⑭ az akkumulátortöltőhöz ⑮.
2. Dugja be a hálózati kábelt ⑭ egy 230 V-os hálózati konnektorba.
3. Csatlakoztassa a töltőkábelt ⑫ az akkumulátorhoz ⑬.

Ha a töltőn található töltésjelző lámpa ⑮ másodpercenként egyszer felvilág, az azt jelenti, hogy az akkumulátor töltése folyamatban van. Ha a töltőn található töltésjelző lámpa ⑮ zölden világít, az azt jelenti, hogy az akkumulátor teljesen fel van töltve. A töltési időt a 7. MŰSZAKI ADATOK című fejezetben találja meg.

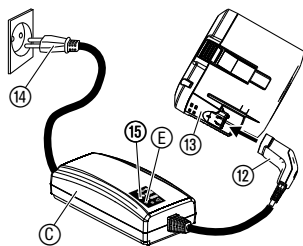

Akkumulátor töltésjelzője:

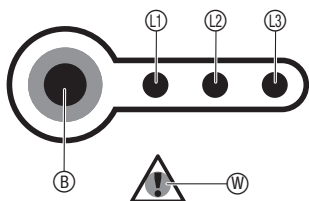

4. Rendszeresen ellenőrizze a töltés állapotát.
5. Ha a töltés befejeződött, válassza le az akkumulátort ⑬ az akkumulátortöltőről ④.
6. Húzza ki a hálózati kábelt ⑭ a konnektorból.

Akkumulátor töltésjelzője töltés közben:

100 %-os töltöttség	①, ② és ③ világít
67 – 100 %-os töltöttség	① és ② ég, ③ villog
34 – 66 %-os töltöttség	① világít, ② villog
0 – 33 %-os töltöttség	① villog

Akkumulátor töltésjelzője használat közben:

Nyomja meg az akkumulátoron található gombot ⑥.

67 – 100 %-os töltöttség	①, ② és ③ világít
34 – 66 %-os töltöttség	① és ② világít
11 – 33 %-os töltöttség	① világít
0 – 10 %-os töltöttség	① villog

A fűnyíró beindítása:

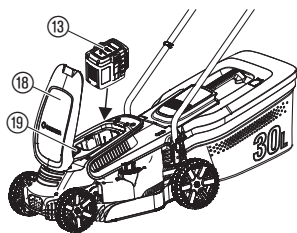
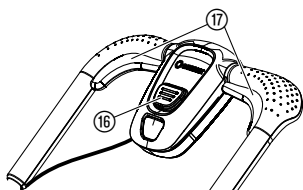

⚠ VIGYÁZAT! Fizikai sérülésveszély!
Ha a termék nem áll le, amikor elengedi az indítókart, sérülés kockázata áll fenn.
 → Ne kerülje meg a biztonsági berendezéseket és kapcsolókat. Ne rögzítse például az indítókart ⑰ a fogantyúhoz.

Bekapcsolás:

A terméken kétkezes biztonsági berendezés (biztonsági záras ⑯ indítókar ⑰) található, amely megakadályozza a gép véletlen beindítását.

A terméken két indítókar ⑰ található. Ezek bármelyikével beindíthatja a gépet.

1. Nyissa fel a fedelet ⑯.
2. Helyezze be az akkumulátort ⑬ a termékbe.
3. Helyezze be a biztonsági kulcsot ⑱ a termékbe, és fordítsa el azt az 1-es pozícióba.
4. Egyik kezével tolja fel a biztonsági zárat ⑯, a másikkal pedig húzza meg az indítókart ⑰.
5. Engedje el a biztonsági zárat ⑯.
A termék beindul.

Leállítás::

1. Engedje el az indítókart ⑰.
2. Fordítsa a 0-s pozícióba a biztonsági kulcsot ⑱, majd vegye ki.

A vágási magasság beállítása:

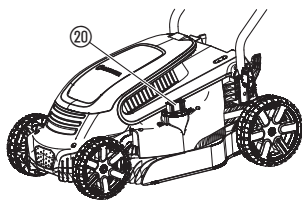

A vágási magasság 2 és 6 cm között állítható, ebben a tartományban 12 különböző pozíció áll rendelkezésre.

1. A vágási magasság csökkentéséhez nyomja be, majd forgassa el az állítógombot ⑳ az óramutató járásának megfelelő irányba.
2. A vágási magasság növeléséhez nyomja be, majd forgassa el az állítógombot ⑳ az óramutató járásával ellentétes irányba.

A fűnyíró használata a fűgyűjtő dobozzal:

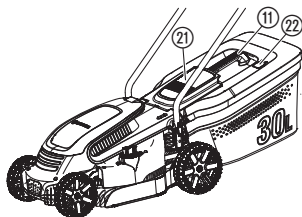

A fűnyíró használatát segítő tippek:

⚠ VIGYÁZAT! Fizikai sérülésveszély!
Ha a kések forognak, vagy a gép véletlenül beindul, fennáll a vágásos sérülések kockázata.

- A védőfedél ⑳ felnyitása előtt várja meg, hogy a kés leálljon, vegye ki a biztonsági kulcsot, és vegyen fel védőkesztyűt.
- Ne dugja be kezét a szívónyílásba.

1. Emelje fel a védőfedelelet ⑳.
2. A fogantyún ⑪ keresztül helyezze be a fűgyűjtő dobozt a termékbe.
3. Ellenőrizze, hogy a fűgyűjtő doboz megfelelően a helyére rögzült-e.
4. Indítsa be a terméket.
A szintjelző ㉒ nyitva tartja a fedelet, miközben Ön nyírja a fűvet. Ha a szintjelző ㉒ lezárja a fedelet, az azt jelenti, hogy a fűgyűjtő doboz megteit.
5. Állítsa le a terméket.
6. Emelje fel a védőfedelelet ⑳.
7. A fogantyún ⑪ keresztül vegye ki a fűgyűjtő dobozt a termékből.
8. Üritse ki a fűgyűjtő dobozt.

Ha fű tapad a szívónyílásba, húzza hátra körülbelül 1 méterrel a fűnyíró, hogy a nyílásba tapadó fű kipotyoghasson.

A gyeplé megfelelő karbantartásához általában heti egy fűnyírást javasolnak. A gyeplé dúsabban nő, ha gyakrabban nyírják.

Ha hosszú ideig nem nyírta le a fűvet (például nyaralni volt), először nyírja le a fűvet egy irányban a legmagasabb vágási magassággal, majd keresztirányban a kívánt vágási magassággal.

Ha lehetséges, várja meg a fűnyírással, hogy a fű megszáradjon, a nedves fű nyírása esetén a vágás egyenetlen lehet.

4. KARBANTARTÁS

Karbantartás előtt:

⚠ VIGYÁZAT! Fizikai sérülésveszély!
Ha a kések forognak, vagy a gép véletlenül beindul, fennáll a vágásos sérülések kockázata.

- Karbantartás előtt várja meg, hogy a kés leálljon, vegye ki a biztonsági kulcsot, és vegyen fel védőkesztyűt.

A termék tisztítása:



VIGYÁZAT! Fizikai sérülésveszély!

Sérülésveszély, illetve a termék károsodásának kockázata.

→ A termék tisztítása során ne használjon vizet vagy vízsugarat (különösen magas nyomású vízsugarat).

A termék aljának tisztítása:

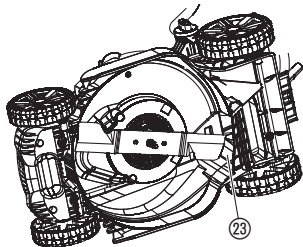

A termék felső részének és a fűgyűjtő doboznak a tisztítása:

A termék alját a legkönnyebb tisztítani.

Ehhez mindig viseljen kesztyűt.

1. Óvatosan fektesse oldalára a terméket.
2. Egy kefével tisztítsa meg a termék alját, a kést és a légáramlás biztosító nyílásokat (23) (soha ne használjon éles tárgyat a tisztításhoz).

A tisztításhoz ne használjon vegyi anyagokat, benzint vagy oldószereket.

1. Tisztítsa meg a készülék külsejét egy nedves ruhával.
2. Puha kefével tisztítsa meg a légáramlás biztosító nyílásokat és a fűgyűjtő dobozt (ne használjon éles tárgyakat).

Ügyeljen rá, hogy az akkumulátor felülete és pólusai mindig tiszták és szárazak legyenek, mielőtt csatlakoztatja a töltőt.

Ne használjon folyó vizet.

1. A pólusokat puha, száraz ronggyal tisztítsa meg.

Az akkumulátor és az akkumulátortöltő tisztítása:

5. TÁROLÁS

Tárolásba helyezés:

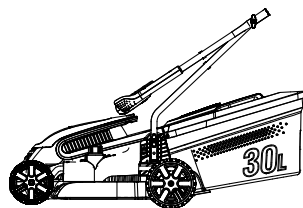

Tárolja a termékeket olyan helyen, ahol gyermekek nem férhetnek hozzá.

1. Fordítsa a **0**-s pozícióba a biztonsági kulcsot, majd vegye ki.
2. Vegye ki az akkumulátort.
3. Töltse fel az akkumulátort.
4. Tisztítsa meg a terméket, az akkumulátort és az akkumulátortöltőt (lásd a 4. KARBANTARTÁSRA vonatkozó fejezetet).
5. Helytakarékosági okokból lazítsa meg a fogantyúk szárnyas anyáit, amíg a csuklók egyszerűen össze nem hajthatók.
A károk elkerülése érdekében ellenőrizze, hogy a kábelt megfelelően helyezte-e tárolásba.
6. Tárolja száraz, zárt és biztonságos helyen a terméket, az akkumulátort és a töltőt, helyezze a terméket és alkatrészeit még az első fagy beállta előtt fagyástól védett helyiségbe.



Leselejtesés:

(Az RL2012/19/EU irányelv előírásai szerint):



A terméket tilos a normál háztartási hulladék közé helyezni. Hulladékba helyezését a helyi környezetvédelmi előírásokkal összhangban kell végrehajtani.

FONTOS!

Ügyeljen rá, hogy a terméket a helyi szelektív hulladékgyűjtő központjában vagy azon keresztül ártalmatlanítsák.

Az akkumulátorok hulladékba helyezése:



A GARDENA akkumulátorában olyan lítium-ionos cellák vannak, amelyeket az élettartamuk lejártával nem szabad a normál háztartási hulladékba helyezni.

FONTOS!

A terméket leselejtezőskor minden esetben a helyi szelektív hulladékgyűjtő központban helyezze el.

1. Teljesen merítse le a lítium-ion cellákat.
2. Óvja a lítium-ion cellákon található érintkezőket a rövidzárlattól.
3. Az előírásoknak megfelelően helyezze hulladékba a lítium-ion cellákat.

6. HIBAEELHÁRÍTÁS

A hibaelhárítás megkezdése előtt:



VIGYÁZAT! Fizikai sérülésveszély!

Ha a kések forognak, vagy a gép véletlenül beindul, fennáll a vágásos sérülések kockázata.

→ **Hibaelhárítás előtt várja meg, hogy a kés leálljon, vegye ki a biztonsági kulcsot, és vegyen fel védőkesztyűt.**

A kés cseréje:



VIGYÁZAT! Fizikai sérülésveszély!

Ha a forgó kés megsérült, elhajlott, nincs egyensúlyban vagy kicsorbult, fennáll a vágási sérülések kockázata.

→ **Ha a kés sérült, elhajlott, nincs egyensúlyban vagy kicsorbult, ne használja a terméket.**

→ **Ne próbálja meg megélezni a kést.**

A GARDENA géphez GARDENA márkakereskedőjétől vagy a GARDENA ügyfélszolgálatától rendelhet pótalkatrészeket.







Csak eredeti GARDENA késeket használjon:

• **GARDENA pótkés, cikkszám: 4100 [5822490-01].**

1. A kés cseréjét végeztesse a GARDENA ügyfélszolgálatával, vagy a GARDENA által kijelölt szakértő márkakereskedővel.

Hibaelhárítási táblázat:

Probléma	Lehetséges ok	Megoldás
A motor nem indul be	Nincs csatlakoztatva a hosszabbító-kábel, vagy a kábel sérült.	→ Csatlakoztassa a hosszabbító-kábelt, vagy szükség esetén cserélje le.
	A kést valami akadályozza.	→ Távolítsa el az akadályt.
A motor elakadt, rendellenes zajt hallat	A kést valami akadályozza.	→ Távolítsa el az akadályt.
	A vágási magasság túl alacsony.	→ Növelje a vágási magasságot.
Hangos zaj hallható, a fűnyíró remeg	Meglazultak a motor, a rögzítés vagy a fűnyíró házának csavarjai.	→ A csavarok megszorításával forduljon egy hivatalos márkakereskedőhöz vagy a GARDENA ügyfélszolgálatához.

Probléma	Lehetséges ok	Megoldás
A termék egyetlenül halad vagy erősen rezeg	A kés károsodott, vagy a kés rögzítőelemei elengedtek.	→ A kés megszorításával vagy cseréjével forduljon egy hivatalos márkakereskedőhöz vagy a GARDENA ügyfélszolgálatához.
	A kés rendkívül piszkos.	→ Tisztítsa meg a fűnyírót (lásd a 4. KARBANTARTÁSRÓL szóló fejezetet). Ha ez nem oldja meg a problémát, forduljon a GARDENA ügyfélszolgálatához.
A gép nem egyetlenesen nyírja a gyepet	A kés életlen vagy sérült.	→ Cseréltesse ki a kést a GARDENA ügyfélszolgálatával.
	A vágási magasság túl alacsony.	→ Növelje a vágási magasságot.
Villog az akkumulátor hibajelző LED-je 	Túlfeszültség.	→ Vegye ki az akkumulátort, és ellenőrizze, hogy megfelelő-e a használt hálózati feszültség.
	Feszültséghiány.	→ Töltse fel az akkumulátort.
	Túl magas az akkumulátor hőmérséklete.	→ Az akkumulátort – 10 – 40 °C-os környezeti hőmérséklet mellett használja.
Ég az akkumulátor hibajelző LED-je 	Akkumulátorhiba/-meghibásodás.	→ Forduljon a GARDENA ügyfélszolgálatához.
A töltésjelző lámpa  nem gyullad ki	Nincs megfelelően csatlakoztatva az akkumulátortöltő vagy a töltőkábel.	→ Dugja be rendesen az akkumulátortöltőt és a töltőkábelt.
A töltésjelző lámpa  gyorsan villog (másodpercenként négy villanás)	Túl magas az akkumulátor hőmérséklete.	→ Az akkumulátort – 10 – 40 °C-os környezeti hőmérséklet mellett használja.
Villog a töltő hibajelző LED-je 	Akkumulátorhiba.	→ Vegye ki az akkumulátort, és ellenőrizze, hogy az valóban eredeti Gardena akkumulátor-e.
Ég a töltő hibajelző LED-je 	Túl magas a hőmérséklet a töltőben.	→ Forduljon a GARDENA ügyfélszolgálatához.



MEGJEGYZÉS: Minden más hibás működés esetén forduljon a GARDENA szervizrészleghez. Javítást kizárólag a GARDENA valamely szervizosztálya, illetve a GARDENA által jóváhagyott valamely szakértő márkakereskedő végezhet.

7. MŰSZAKI ADATOK

Akkumulátoros fűnyíró	Mérté- kegység	Érték (Cikkszám: 5033)
Vágókés forgásának sebessége	Ford./perc	3.300
Vágási szélesség	cm	32
Vágási magasság beállítása (12 pozíció)	cm	2 – 6

Akkumulátoros fűnyíró	Mérté- kegység	Érték (Cikkszám: 5033)
Fűgyűjtő doboz úrtartalma	l	30
Tömeg	kg	8,4
Hangnyomásszint $L_{PA}^{1)}$ Mérési bizonytalanság k_{PA}	dB (A)	73 3
Zajszint $L_{WA}^{2)}$: mért/garantált Mérési bizonytalanság k_{WA}	dB (A)	86 / 86 0,59
Kezet/kart érő vibráció $a_{vhw}^{1)}$ Mérési bizonytalanság k_a	m/s^2	1,64 1,5

Rendszerakkumulátor/ intelligens akkumulátor	Mérté- kegység	Érték (Cikkszám: 9842/19090)	Érték (Cikkszám: 9843/19091)
Egy töltéssel lenyírható gyepterület (max.)	m^2	280	450
Egy töltéssel lenyírható gyepterület	V	max. 40 (a maximális kezdeti terhelés nélküli feszültség 40 V, a névleges feszültség 36 V)	max. 40 (a maximális kezdeti terhelés nélküli feszültség 40 V, a névleges feszültség 36 V)
Akkumulátorkapacitás	Ah	2,6	4,2
Akkumulátor 80/100%-ra való feltöltéséhez szükséges idő	min.	65 / 90	105 / 140

Akkumulátortöltő	Mérté- kegység	Érték (Cikkszám: 9845)
Névleges teljesítmény	W	100
Hálózati feszültség	V	230
Hálózati frekvencia	Hz	50
Akkumulátor töltési ideje kb. 80/100%-ig, cikkszám: 9842/19090:	perc	65 / 90
Akkumulátor töltési ideje kb. 80/100%-ig, cikkszám: 9843/19091:	perc	105 / 140

A mérési folyamat megfelel a következő irányelveknek: ¹⁾ EN 60335-2-77; ²⁾ RL 2000/14/EC



MEGJEGYZÉS: Az itt olvasható rezgési értékek mérése szabványos vizsgálati módszerrel történt, és az értékek felhasználhatók a különböző elektromos kerti szerszámok összehasonlítására. Az értékek az expozíció előzetes értékelésére is alkalmasak. A rezgési érték az elektromos kerti szerszám tényleges használata során eltérhet az itt olvashatótól.

8. KIEGÉSZÍTŐK

GARDENA pótakkumulátor, BLi-40/100/BLi-40/160	További üzemidőt biztosító, illetve csereként használható akkumulátor.	Cikkszám: 9842/9843
GARDENA intelligens akkumulátor, BLi-40/100/BLi-40/160	Intelligens akkumulátor az intelligens rendszerhez.	Cikkszám: 19090/19091
GARDENA intelligens akkumulátor, BLi-40/100 (készlet)/BLi-40/160 (készlet)	Intelligens akkumulátor intelligens átjáróval az intelligens rendszerhez.	Cikkszám: 19110/19111
GARDENA akkumulátortöltő, QC40	A GARDENA akkumulátorok és intelligens akkumulátorok töltésére használható akkumulátortöltő.	Cikkszám: 9845
GARDENA pótkés	Az eltompult kés cseréjére.	Cikkszám: 4100 [5822490-01]

9. SZERVIZ/JÓTÁLLÁS

Szerviz:

Kérjük, vegye fel velünk a kapcsolatot a hátoldalon lévő címen.

Jótállás:

Garanciaigény esetén nem kerül felszámolásra díj önnek a nyújtott szolgáltatásokért. A GARDENA Manufacturing GmbH erre a termékre két éves garanciát kínál (a vásárlás dátumától számítva). Ez a jótállás a termék összes olyan jelentős problémájára érvényes, amely bizonyíthatóan anyaghibából vagy gyártási hibából ered. A jótállás egy működő cseretermék biztosításával valósul meg a következő feltételek teljesülése esetén:

- A terméket rendeltetés szerint használták, a használati útmutatóban meghatározott ajánlások szerint.

- Sem a vásárló, sem harmadik fél nem tett kísérletet a termék javítására.

A jelen gyártói garancia nem befolyásol a kereskedővel/forgalmazóval szembeni semmilyen garanciális jogosultságot.

Hibaelhárításért forduljon a szervizrészlegünkhöz (az elérhetőségeket lásd a lap túloldalán). Előzetes egyeztetés hiányában nem küldhet hozzánk terméket.

Fogyóeszközök:

A kés fogyóeszköz, ezért a jótállás nem vonatkozik rá.

D Produkthaftung

Wir weisen ausdrücklich darauf hin, dass wir in Übereinstimmung mit dem Produkthaftungsgesetz nicht für Schäden haften, die durch unsere Produkte entstehen, wenn diese unsachgemäß und nicht durch einen von uns autorisierten Servicepartner repariert wurden oder wenn keine Original GARDENA Teile oder von uns zugelassene Teile verwendet wurden.

GB Product liability

In accordance with the German Product Liability Act, we hereby expressly declare that we accept no liability for damage incurred from our products where said products have not been properly repaired by a GARDENA-approved service partner or where original GARDENA parts or parts authorised by GARDENA were not used.

F Responsabilité

Conformément à la loi relative à la responsabilité du fait des produits défectueux, nous déclarons expressément par la présente que nous déclinons toute responsabilité pour les dommages résultant de nos produits, si lesdits produits n'ont pas été correctement réparés par un partenaire d'entretien agréé GARDENA ou si des pièces d'origine GARDENA ou des pièces agréées GARDENA n'ont pas été utilisées.

NL Productaansprakelijkheid

Conform de Duitse wet inzake productaansprakelijkheid verklaren wij hierbij uitdrukkelijk dat wij geen aansprakelijkheid aanvaarden voor schade ontstaan uit onze producten waarbij deze producten niet zijn gerepareerd door een GARDENA-erkende servicepartner of waarbij geen originele GARDENA-onderdelen of onderdelen die door GARDENA zijn goedgekeurd zijn gebruikt.

S Produktansvar

I enlighet med tyska produktansvarslagar förklarar vi härmed uttryckligen att vi inte åtar oss något ansvar för skador som orsakas av våra produkter där produkterna inte har genomgått korrekt reparation från en GARDENA-godkänd servicepartner eller där originaldelar från GARDENA eller delar godkända av GARDENA inte använts.

DK Produktansvar

I overensstemmelse med den tyske produktansvarslov erklærer vi hermed udtrykkeligt, at vi ikke påtager os noget ansvar for skader på vores produkter, hvis de pågældende produkter ikke er blevet repareret korrekt af en GARDENA-godkendt servicepartner, eller hvor der ikke er brugt originale GARDENA-reservedele eller godkendte reservedele fra GARDENA.

FI Tuotevastuu

Saksan tuotevastuulain mukaisesti emme ole vastuussa laitteiden vaurioista, jos korjauksia ei ole tehnyt GARDENAn hyväksymä huoltoliike tai jos niiden syynä on muiden kuin alkuperäisten GARDENA-varaosien tai GARDENAn hyväksymien varaosien käyttö.

I Responsabilità del prodotto

In conformità con la Legge tedesca sulla responsabilità del prodotto, con la presente dichiariamo espressamente che decliniamo qualsiasi responsabilità per danni causati dai nostri prodotti qualora non siano stati correttamente riparati presso un partner di assistenza approvato GARDENA o laddove non siano stati utilizzati ricambi originali o autorizzati GARDENA.

E Responsabilidad sobre el producto

De acuerdo con la Ley de responsabilidad sobre productos alemana, por la presente declaramos expresamente que no aceptamos ningún tipo de responsabilidad por los daños ocasionados por nuestros productos si dichos productos no han sido reparados por un socio de mantenimiento aprobado por GARDENA o si no se han utilizado piezas originales GARDENA o piezas autorizadas por GARDENA.

P Responsabilidade pelo produto

De acordo com a lei alemã de responsabilidade pelo produto, declaramos que não nos responsabilizamos por danos causados pelos nossos produtos, caso os tais produtos não tenham sido devidamente reparados por um parceiro de assistência GARDENA aprovado ou se não tiverem sido utilizadas peças GARDENA originais ou peças autorizadas pela GARDENA.

PL Odpowiedzialność za produkt

Zgodnie z niemiecką ustawą o odpowiedzialności za produkt, niniejszym wyraźnie oświadczamy, że nie ponosimy żadnej odpowiedzialności za szkody poniesione na skutek użytkowania naszych produktów, w przypadku gdy naprawa tych produktów nie była odpowiednio przeprowadzana przez zatwierdzonego przez firmę GARDENA partnera serwisowego lub nie stosowano oryginalnych części GARDENA albo części autoryzowanych przez tę firmę.

H Termékszavatosság

A németországi termékszavatossági törvénnyel összhangban ezennel nyomatékosan kijelentjük, hogy nem vállalunk felelősséget a termékeinkben keletkezett olyan károkért, amelyek valamely GARDENA által jóváhagyott szervizpartner által nem megfelelően végzett javításból adódtak, vagy amely során nem eredeti GARDENA alkatrészeket vagy a GARDENA által jóváhagyott alkatrészeket használtak fel.

CZ Odpovědnost za výrobek

V souladu s německým zákonem o odpovědnosti za výrobek tímto výslovně prohlašujeme, že nepřijímáme žádnou odpovědnost za poškození vzniklá na našich výrobcích, kdy zmíněné výrobky nebyly řádně opraveny schváleným servisním partnerem GARDENA nebo kdy nebyly použity originální náhradní díly GARDENA nebo náhradní díly autorizované společností GARDENA.

SK Zodpovednosť za produkt

V súlade s nemeckými právnymi predpismi upravujúcimi zodpovednosť za výrobok týmto výslovne prehlasujeme, že nenesieme žiadnu zodpovednosť za škody spôsobené našimi výrobkami, v prípade ktorých neboli náležité opravy vykonané servisným partnerom schváleným spoločnosťou GARDENA alebo neboli použité diely spoločnosti GARDENA alebo diely schválené spoločnosťou GARDENA.

GR Ευθύνη προϊόντος

Σύμφωνα με τον γερμανικό νόμο περί Ευθύνης για τα Προϊόντα, με το παρόν δηλώνουμε ρητώς ότι δεν αποδεχόμαστε καμία ευθύνη για τυχόν ζημιές που προκύπτουν από τα προϊόντα μας εάν αυτά δεν έχουν επισκευαστεί σωστά από κάποιον εγκεκριμένο συνεργάτη επισκευών της GARDENA ή εάν δεν έχουν χρησιμοποιηθεί αυθεντικά εξαρτήματα GARDENA ή εξαρτήματα εγκεκριμένα από την GARDENA.

SLO Odgovornost proizvajalca

V skladu z nemškimi zakoni o odgovornosti za izdelke, izrecno izjavljajo, da ne sprejemamo nobene odgovornosti za škodo, ki jo povzročijo naši izdelki, če teh niso ustrezno popravili GARDENINI odobreni servisni partnerji ali pri tem niso bili uporabljeni originalni GARDENINI nadomestni deli ali GARDENINIMI homologiranimi nadomestnimi deli.

HR Pouzdanost proizvoda

Sukladno njemačkom zakonu o pouzdanosti proizvoda, ovime izričito izjavljujemo kako ne prihvaćamo nikakvu odgovornost za oštećenja na našim proizvodima nastala uslijed neispravnog popravka od strane servisnog partnera kojeg odobrava GARDENA ili uslijed nekorištenja originalnih GARDENA dijelova ili dijelova koje odobrava GARDENA.

RO Răspunderea pentru produs

În conformitate cu Legea germană privind răspunderea pentru produs, declarăm în mod expres prin prezentul document că nu acceptăm nicio răspundere pentru defecțiunile suferite de produsele noastre atunci când acestea nu au fost reparate în mod corect de un atelier de service partener, aprobat de GARDENA, sau când nu au fost utilizate piese GARDENA originale sau piese autorizate de GARDENA.

BG Отговорност за вреди, причинени от стоки

Съгласно германския Закон за отговорността за вреди, причинени от стоки, с настоящото изрично декларираме, че не носим отговорност за щети, причинени от нашите продукти, ако те не са били правилно ремонтирани от одобрен от GARDENA сервиз или ако не са използвани оригинални части на GARDENA или части, одобрени от GARDENA.

EST Tootevastutus

Vastavalt Saksamaa tootevastutusseadusele deklareerime kaesolevaga selgesõnaliselt, et me ei kannu mingisugust vastutust meie toodetest tingitud kahjude eest, kui need tooted ei ole korrektselt parandatud GARDENA heakskiidetud hoolduspartneri poolt või kui parandamisel ei ole kasutatud GARDENA originaalosi või GARDENA volitatud osi.

LT Gaminio patikimumas

Mes aiškiai pareiškiame, kad, atsižvelgiant į Vokietijos gaminių patikimumo įstatymą, neprisiimame atsakomybės dėl bet kokios žalos, patirtos dėl mūsų gaminių, jeigu jie buvo netinkamai taisomi arba jų dalys buvo pakeistos neoriginaliomis GARDENA dalimis ar nepatvirtintomis dalimis, arba jeigu remonto darbai buvo atliekami ne GARDENA techninės priežiūros centro specialistų.

LV Atbildība par produkcijas kvalitāti

Saskaņā ar Vācijas likumu par atbildību par produkcijas kvalitāti ar šo mēs paziņojam, ka neuzņemamies atbildību par bojājumiem, kas radušies, lietojot mūsu izstrādājumus, kuru remontu nav veicis uzņēmuma GARDENA apstiprināts apkopes partneris vai kuru remontam netika izmantotas oriģinālās GARDENA detaļas vai detaļas, kuru lietošanu apstiprinājis uzņēmums GARDENA.

<p>D EU-Konformitätserklärung Der Unterzeichner, Husqvarna AB, 561 82 Huskvarna, Schweden, bescheinigt hiermit, dass die nachstehend aufgeführten Geräte bei Verlassen des Werks die harmonisierten EU-Leitlinien, EU-Normen für Sicherheit und besondere Normen erfüllen. Dieses Zertifikat verliert seine Gültigkeit, wenn die Geräte ohne unsere Genehmigung verändert werden.</p>	<p>H EK megfelelőségi nyilatkozat Alulírott Husqvarna AB, 561 82 Huskvarna, Svédország ezzel tanúsítja, hogy az alábbiakban leírt egységek a gyár elhagyásakor megfelelték a harmonizált uniós előírásoknak és biztonsági és termékspecifikus szabványoknak. Ez a tanúsítvány érvényét veszti, ha az egységeket jóváhagyásunk nélkül átalakítják.</p>
<p>GB EC Declaration of Conformity The undersigned, Husqvarna AB, 561 82 Huskvarna, Sweden, hereby certifies that, when leaving our factory, the units indicated below are in accordance with the harmonised EU guidelines, EU standards of safety and product specific standards. This certificate becomes void if the units are modified without our approval.</p>	<p>CZ Prohlášení o shodě ES Niže uvedená společnost Husqvarna AB, 561 82 Huskvarna, Švédsko, tímto potvrzuje, že při opuštění naší továrny jsou jednotky uvedené níže v souladu s harmonizačními pokyny EU, standardy EU ohledně bezpečnosti a specifickými produktovými standardy. Tento certifikát pozbyvá platnosti, pokud dojde k úpravě jednotek bez našeho schválení.</p>
<p>F Déclaration de conformité CE Le constructeur, soussigné : Husqvarna AB, 561 82 Huskvarna, Suède, déclare que la sortie de ses usines le matériel neuf désigné ci-dessous était conforme aux prescriptions des directives européennes énoncées ciaprès et conforme aux règles de sécurité et autres règles qui lui sont applicables dans le cadre de l'Union européenne. Toute modification apportée à cet appareil sans notre accord annule la validité de ce certificat.</p>	<p>SK EÚ vyhlásenie o zhode Dolu podpísaná spoločnosť Husqvarna AB, 561 82 Huskvarna, Švédsko týmto osvedčuje, že nižšie uvedené jednotky boli v súlade s harmonizačnými usmerneniami EÚ, normami EÚ v oblasti bezpečnosti a špecifickými normami týkajúcimi sa produktu v čase opustenia výrobného závodu. Toto osvedčenie stráca platnosť, ak boli jednotky zmenené bez nášho súhlasu.</p>
<p>NL EG-conformiteitsverklaring De ondergetekende, Husqvarna AB, 561 82 Huskvarna, Zweden, verklaart hierbij dat de producten die hieronder staan vermeld, wanneer ze onze fabriek verlaten, in overeenstemming zijn met de geharmoniseerde Europese richtlijnen, EU-normen voor veiligheid en productspecifieke normen. Dit certificaat vervalt als de producten worden aangepast zonder onze toestemming.</p>	<p>GR Δήλωση Συμμόρφωσης ΕΚ Η υπογεγραμμένη εταιρεία, Husqvarna AB, 561 82 Huskvarna, Σουηδία, πιστοποιεί ότι, κατά την έξοδο από το εργοστάσιο, οι μονάδες που αναφέρονται κατωτέρω συμμορφώνονται με τις εναρμονισμένες οδηγίες ΕΕ, τα πρότυπα ασφαλείας της ΕΕ και τα συγκεκριμένα πρότυπα προϊόντος. Αυτό το πιστοποιητικό καθίσταται άκυρο εάν οι μονάδες έχουν τροποποιηθεί χωρίς την έγκρισή μας.</p>
<p>SE EG-försäkran om överensstämmelse Undertecknad firma Husqvarna AB, 561 82 Huskvarna, Sverige, intygar härmed att nedan nämnda produkter, när de lämnar vår fabrik, överensstämmer med EUs riktlinjer, EUs säkerhetsstandarder och produktspecifika standarder. Detta intyg skall ogiltigförklaras om produkten ändras utan vårt godkännande.</p>	<p>SLO Izjava ES o skladnosti Spodaj podpisana, Husqvarna AB, 561 82 Huskvarna, Švedska, s to izjavo potrjuje, da je bila spodaj navedena enota ob izhodu iz tovarne sklada z usklajenimi smernicami EÚ, standardi EÚ za varnost in standardi, specifičnimi za izdelek. Izjava postane neveljavna v primeru neodobrene spremembe enote.</p>
<p>DK EU-øverensstemmelseserklæring Undertegnede, Husqvarna AB, 561 82 Huskvarna, Sverige erklærer hermed, at nedenfor anførte enheder er i overensstemmelse med de harmoniserede EU-retningslinjer, EU-standarder for sikkerhed og produktspecifikke standarder, når de forlader fabrikken. Denne erklæring ugyldiggøres, hvis enhederne ændres uden vores godkendelse.</p>	<p>HR Izjava o uskladenosti EZ Niže potpisana Husqvarna AB, 561 82 Huskvarna, Švedska, ovimе potvrđuje kako su u nastavku navedene jedinice prilikom napuštanja tvornice bile u skladu s uskladenim smjernicama EU, EU sigurnosnim standardima i standardima specifičnima za proizvod. Ova certifikacija poništava se ako se jedinice izmjenjuju bez odobrenja.</p>
<p>FI EY-vaatimustenmukaisuusvakuutus Husqvarna AB, 561 82 Huskvarna, Ruotsi, vakuuttaa täten, että alla mainitut laitteet ovat tehtaalta lähtiesään yhdenmukaiset EU-säännösten, EU:n turva-standardien ja tuotekehoitaisten standardien mukaisia. Tämä vakuutus mitätöityy, jos laitteita muutetaan ilman hyväksyntääme.</p>	<p>RO Declarație de conformitate CE Subscrisa, Husqvarna AB, 561 82 Huskvarna, Suedia, certifică prin prezenta că, la momentul ieșirii din fabrica noastră, unitățile indicate mai jos sunt în conformitate cu directivele UE armonizate, cu standardele UE de siguranță și cu standardele specifice ale produsului. Prezentul certificat devine nul dacă unitățile sunt modificate fără aprobarea noastră.</p>
<p>I Dichiarazione di conformità CE La sottoscritta Husqvarna AB, 561 82 Huskvarna, Svezia, certifica che il prodotto qui di seguito indicato, nei modelli da noi commercializzati, è conforme alle direttive armonizzate UE nonché agli standard di sicurezza UE e agli standard specifici di prodotto. Qualunque modifica apportata al prodotto senza nostra specifica autorizzazione invalida la presente dichiarazione.</p>	<p>BG Декларация за съответствие на ЕО С настоящото долуподписаната, Husqvarna AB, 561 82 Huskvarna, Швеция, удостоверява, че при напускане на фабриката модулите, посочени по-долу, са в съответствие с хармонизираните директиви на ЕС, стандартите на ЕС за безопасност и специфичните за продукта стандарти. Този сертификат става невалиден, ако модулите са променени без нашето одобрение.</p>
<p>E Declaración de conformidad CE El abajo firmante, Husqvarna AB, 561 82 Huskvarna, Suecia, certifica por la presente que, cuando salen de la fábrica, las unidades indicadas a continuación cumplen las normas de armonización de la UE, las normas de la UE sobre seguridad y las normas específicas del producto. Este certificado quedará sin efecto si se modifican las unidades sin nuestra autorización.</p>	<p>EST EÜ vastavusdeklaratsioon Allkirjutatu Husqvarna AB, 561 82 Huskvarna, Rootsi, kinnitab käesolevaga, et tehased väljulehit vastavad alpool nimetatud seadmed harmoneeritud EL-i suunistele, EL-i ohutusstandarditele ja tootele eriomastele standarditele. See vastavuskiinitus kaotab kehtivuse, kui seadet muudetakse ilma meie heakskiiduta.</p>
<p>P Declaração de conformidade CE O abaixo-assinado, Husqvarna AB, 561 82 Huskvarna, Suécia, certifica por este meio que, ao sair da nossa fábrica, as unidades indicadas acima estão em conformidade com as diretrizes uniformizadas da UE, os padrões de segurança da UE e os padrões específicos do produto. Este certificado deixa de ser válido se as unidades forem modificadas sem a nossa aprovação.</p>	<p>LT EB atitikties deklaracija Husqvarna AB, 561 82 Huskvarna, Sweden, garantuoja, kad iš gamyklos siunčiami toliau nurodyti įrenginiai atitinka suderintus EB reikalavimus, EB saugos ir konkretaus gaminių standartus. Pakeičius gaminius be mūsų patvirtinimo, nutraukiama šis sertifikato galiojimas.</p>
<p>PL Deklaracja zgodności WE Niżej podpisany przedstawiciel firmy Husqvarna AB, 561 82 Huskvarna, Szwecja, niniejszym oświadcza, że podane poniżej wyroby opuszczające fabrykę są zgodne ze zharmonizowanymi normami UE oraz z obowiązującymi w UE przepisami bezpieczeństwa i normami dotyczącymi danego produktu. Modyfikacja wyrobów bez naszej zgody powoduje unieważnienie niniejszego certyfikatu.</p>	<p>LV EK atbilstības deklarācija Uzņēmums Husqvarna AB, 561 82 Huskvarna, Zviedrija, ar parakstu apliecina, ka tālāk minētās vienības, pametot rūpnīcu, atbilst saskaņotajām ES vadlīnijām, ES drošības standartiem un izstrādājuma specifiskajiem standartiem. Šis sertifikāts tiek anulēts, ja šīs vienības tiek modificētas bez mūsu apstiprinājuma.</p>

Deutschland / Germany

GARDENA
 Manufacturing GmbH
 Central Service
 Hans-Lorenser-Straße 40
 D-89079 Ulm
 Produktfragen:
 (+49) 731 490-123
 Reparaturen:
 (+49) 731 490-290
 service@gardena.com

Albania

COBALT Sh.p.k.
 Rr. Siri Kodra
 1000 Tirana

Argentina

Husqvarna Argentina S.A.
 Av.del Libertador 5954 –
 Piso 11 – Torre B
 (C1428ARP) Buenos Aires
 Phone: (+54) 11 5194 5000
 info.gardena@
 ar.husqvarna.com

Armenia

Garden Land Ltd.
 611 Tigran Mets
 0005 Yerevan

Australia

Husqvarna Australia Pty. Ltd.
 Locked Bag 5
 Central Coast BC
 NSW 2252
 Phone: (+61) (0) 2 4352 7400
 customer.service@
 husqvarna.com.au

Austria / Österreich

Husqvarna Austria GmbH
 Industriezeile 36
 4010 Linz
 Tel.: (+43) 732 77 01 01-485
 service.gardena@
 husqvarnagroup.com

Azerbaijan

Firm Progress a.
 Aliyev Str. 26A
 1052 Baku

Belgium

Husqvarna België nv/sa
 Gardena Division
 Rue Egide Van Ophem 111
 1180 Uccle/Ukkel
 Tel.: (+32) 2 720 92 12
 info@gardena.be

Bosnia / Hercegovina

SILK TRADE d.o.o.
 Industrijska zona Bukva bb
 74260 Tešanj

Brazil

Husqvarna do Brasil Ltda
 Av. Francisco Matarazzo,
 1400 – 19º andar
 São Paulo – SP
 CEP: 05001-903
 Tel: 0800-112252
 marketing.br.husqvarna@
 husqvarna.com.br

Bulgaria

AGROLAND България АД
 бул. 8 Декември, №13
 София 5
 1700 Студентски град
 София
 Tel.: (+359) 24 66 69 10
 info@agroland.eu

Canada / USA

GARDENA Canada Ltd.
 100 Summerlea Road
 Brampton, Ontario L6T 4X3
 Phone: (+1) 905 792 93 30
 info@gardenacanada.com

Chile

Maquinarias Agroforestales
 Ltda. (Maga Ltda.)
 Santiago, Chile
 Avda. Chesteron
 # 8355 comuna Las Condes
 Phone: (+56) 2 202 4417
 Dalton@maga.cl
 Zipcode: 7560330

China

Husqvarna (China) Machinery
 Manufacturing Co., Ltd.
 No. 1355, Jia Xin Rd.,
 No. Lu Zhen, Jia Ding Dist.,
 Shanghai
 201801
 Phone: (+86) 21 59159629
 Domestic Sales
 www.gardena.com.cn

Colombia

Husqvarna Colombia S.A.
 Calle 18 No. 68 D-31, zona
 Industrial de Montevideo
 Bogotá, Cundinamarca
 Tel. 571 2922700 ext. 105
 jairo.salazar@
 husqvarna.com.co

Costa Rica

Compania Exim
 Euroiberoamericana S.A.
 Los Colegios, Moravia,
 200 metros al Sur del Colegio
 Saint Francis – San José
 Phone: (+506) 297 68 83
 exim_euro@racsa.co.cr

Croatia

SILK ADRIA d.o.o.
 Josipa Lončara 3
 10090 Zagreb
 Phone: (+385) 1 3794 580
 silk.adria@zg.t-com.hr

Cyprus

Med Marketing
 17 Digeni Akritia Ave
 P.O. Box 27017
 1641 Nicosia

Czech Republic

Husqvarna Česko s.r.o.
 Türkova 2319/5b
 149 00 Praha 4 – Chodov
 Bezplatná infolinika:
 800 100 425
 servis@cz.husqvarna.com

Denmark

GARDENA DANMARK
 Leirvej 19, st.
 3500 Værløse
 Tlf.: (+45) 70264770
 husqvarna@husqvarna.dk
 www.gardena.com/dk

Dominican Republic

BOSQUESA, S.R.L
 Carretera Santiago Licey
 Km. 5 ½
 Esquina Copal II,
 Santiago
 Dominican Republic
 Phone: (+809) 736-0333
 josebosquesa@claro.net.do

Ecuador

Husqvarna Ecuador S.A.
 Arupos E1-181 y 10 de
 Agosto Quito, Pichincha
 Tel. (+593) 22800739
 francisco.jacome@
 husqvarna.com.ec

Estonia

Husqvarna Eesti OÜ
 Gardena Division
 Valdeku 132
 Tallinn
 11216, Estonia
 info@gardena.ee

Finland

Oy Husqvarna Ab
 Gardena Division
 Lautatrankanku 8 / PL 3
 00581 HELSINKI
 info@gardena.fi

France

Husqvarna France
 9/11 Allée des pierres mayettes
 92635 Gennemilliers Cedex
 France
 http://www.gardena.com/fr
 N° AZUR: 0 810 00 78 23
 (Prix d'un appel local)

Georgia

ALD Group
 Belashvili 8
 1159 Tbilisi

Great Britain

Husqvarna UK Ltd
 Preston Road
 Aycliffe Industrial Park
 Newton Aycliffe
 County Durham
 DL5 6UP
 info.gardena@
 husqvarna.co.uk

Greece

Π. ΠΑΠΑΔΟΠΟΥΛΟΣ ΑΕΒΕ
 Λεωφ. Αθηνών 92
 Αθήνα
 T.K. 104 42
 Ελλάδα
 Τηλ. (+30) 210 5193 100
 info@papadopoulos.com.gr

Hungary

Husqvarna Magyarország Kft.
 Ezred u. 1-3
 1044 Budapest
 Telefon: (+36) 1 251-4161
 nevoszolgalat.husqvarna@
 husqvarna.hu

Iceland

O. Johnson & Kaaber
 Tunguhalsi 1
 110 Reykjavik
 ooj@ojk.is

Ireland

Husqvarna UK Ltd
 Preston Road
 Aycliffe Industrial Park
 Newton Aycliffe
 County Durham
 DL5 6UP
 info.gardena@
 husqvarna.co.uk

Italy

Husqvarna Italia S.p.A.
 Via Santa Vecchia 15
 23868 VALMADRERA (LC)
 Phone: (+39) 0341.203.111
 assistenza.italia@
 it.husqvarna.com

Japan

KAKUICHI Co. Ltd.
 Sumitomo Realty &
 Development Kojimachi
 BLDG., 8F
 5-1 Nibanncyo
 Chiyoda-ku
 Tokyo 102-0084
 Phone: (+81) 33 264 4721
 m_ishihara@kaku-ichi.co.jp

Kazakhstan

LAMED Ltd.
 155/1, Tazhibayevoy Str.
 050060 Almaty
 IP Schmidt
 Abayavenue 3B
 110 005 Kostanay

Korea

Kyung Jin Trading CO., LTD.
 107-4, SunDuk Bid.,
 YangJae-dong,
 Seocho-gu,
 Seoul, (zipcode: 137-891)
 Phone: (+82) (0)2 574-6300

Kyrgyzstan

Alive Maki
 av. Moladaya Guardir J 3
 720014
 Bishkek

Latvia

Husqvarna Latvija SIA
 Gardena Division
 Ulbrokas 19A
 LV-1021 Riga
 info@gardena.lv

Lithuania

UAB Husqvarna Lietuva
 Gardena Division
 Ateities pl. 77C
 LT-52104 Kaunas
 info@gardena.lt

Luxembourg

Magasins Jules Neuberg
 39, rue Jacques Stas
 Luxembourg-Gasperich 2549
 Case Postale No. 12
 Luxembourg 2010
 Phone: (+352) 40 14 01
 api@neuberg.lu

Mexico

AFOSA
 Av. Lopez Mateos Sur # 5019
 Col. La Calma 45070
 Zapopan, Jalisco
 Mexico
 Phone: (+52) 33 3818-3434
 icornejo@afosa.com.mx

Moldova

Convel S.R.L.
 290A Muncesti Str.
 2002 Chisinau

Netherlands

Husqvarna Nederland B.V.
 GARDENA Division
 Postbus 50131
 1305 AC ALMERE
 Phone: (+31) 36 521 00 10
 info@gardena.nl

Neth. Antilles

Jonka Enterprises N.V.
 Sta. Rosa Weg 196
 P.O. Box 8200
 Curaçao
 Phone: (+599) 9 767 66 55
 pgm@jonka.com

New Zealand

Husqvarna New Zealand Ltd.
 PO Box 76-437
 Manukau City 2241
 Phone: (+64) (0) 9 9202410
 support.nz@husqvarna.co.nz

Norway

Husqvarna Norge AS
 Gardena Division
 Trøskenveien 36
 1708 Sarpsborg
 Tel: 69 10 47 00
 www.gardena.no

Peru

Husqvarna Perú S.A.
 Jr. Ramón Cárcamo 710
 Lima 1
 Tel: (+51) 1 3320400 ext. 4176
 juan.remuzog@
 husqvarna.com

Poland

Husqvarna
 Poland Spółka z o.o.
 ul. Wysockiego 15 b
 03-371 Warszawa
 Phone: (+48) 22 330 96 00
 gardena@husqvarna.com.pl

Portugal

Husqvarna Portugal, SA
 Lagoa - Albaraque
 2635 - 595 Rio de Mouro
 Tel.: (+351) 21 922 85 30
 Fax.: (+351) 21 922 85 36
 info@gardena.pt

Romania

Madex International Srl
 Soseaua Odail 117 - 123,
 RO 013603 Bucuresti, S.R.
 Phone: (+40) 21 352.76.03
 madex@mes.ro

Russia / Россия

ООО „Хускварна“
 141400, Московская обл.,
 г. Химки,
 улица Ленинградская,
 владение 39, стр.6
 Бизнес Центр
 „Химки Бизнес Парк“,
 помещение OB02_04
 http://www.gardena.ru

Serbia

Domel d.o.o.
 Autoput za Novi Sad bb
 11273 Belgrade
 Phone: (+381) 11 48 68 82
 miroslav.jejina@domel.rs

Singapore

Hy-Ray PRIVATE LIMITED
 40 Jatan Pamingin
 #02-08 Tat Ann Building
 Singapore 577185
 Phone: (+65) 6253 2277
 shiyng@hyray.com.sg

Slovak Republic

Husqvarna Česko s.r.o.
 TúrkoVa 2319/5b
 149 00 Praha 4 – Chodov
 Bezplatná infolinika:
 800 154 044
 servis@sk.husqvarna.com

Slovenia

Husqvarna Austria GmbH
 Industriezeile 36
 4010 Linz
 Tel.: (+43) 732 77 01 01-485
 service.gardena@
 husqvarnagroup.com

South Africa

Husqvarna
 South Africa (Pty) Ltd
 Postnet Suite 250
 Private Bag X6,
 Cascades, 3202
 South Africa
 Phone: (+27) 33 846 9700
 info@gardena.co.za

Spain

Husqvarna España S.A.
 Calle de Rivas nº 10
 28052 Madrid
 Phone: (+34) 91 708 05 00
 atencioncliente@gardena.es

Suriname

Agrofix n.v.
 Verlengde Hogestraat # 22
 Phone: (+597) 472426
 agrofix@sr.net
 Pobox : 2006
 Paramaribo
 Suriname – South America

Sweden

Husqvarna AB
 Gardena Division
 S-561 82 Huskvarna
 info@gardena.se

Switzerland / Schweiz

Husqvarna Schweiz AG
 Consumer Products
 Industriestrasse 10
 5506 Mägenwil
 Phone: (+41) (0) 62 887 37 90
 info@gardena.ch

Turkey

GARDENA Dost Diş Ticaret
 MÜMENLİLİK A.Ş.
 Sanayi Cad. Adı Sokak
 No: 1/B Kartal
 34873 İstanbul
 Phone: (+90) 216 38 93 939
 info@gardena-dost.com.tr

Ukraine / Україна

ТОВ «Хускварна Україна»
 вул. Васильківська, 34,
 офіс 204-р
 03022, Київ
 Тен. (+38) 044 498 39 02
 info@gardena.ua

Uruguay

FEI SA
 Entre Rios 1083 CP 1800
 Montevideo – Uruguay
 Tel: (+598) 22 03 18 44
 info@felisa.com.uy

Venezuela

Corporación Casa y Jardín C.A.
 Av. Caroni, Edif. Trenzmen, PB.
 Colinas de Bello Monte,
 1050 Caracas
 Tlf: (+58) 212 992 33 22
 info@casayjardin.net.ve

5033-20.960.02/0116
 © GARDENA
 Manufacturing GmbH
 D-89070 Ulm
 http://www.gardena.com