

PowerCut Li-40/60 Art. 9860

DE Betriebsanleitung

Akku-Heckenschere

EN Operator's manual

Battery Hedge Trimmer

FR Mode d'emploi

Taille-haies à batterie

NL Gebruiksaanwijzing

Accu-heggenchaar

SV Bruksanvisning

Accu-häcksax

DA Brugsanvisning

Hækkeklipper med genopladelig accu

FI Käyttöohje

Akkukäyttöinen pensasleikkuri

NO Bruksanvisning

Batteridreven hekksaks

IT Istruzioni per l'uso

Tagliasiepi a batteria

ES Instrucciones de empleo

Recortasetos con Accu

PT Manual de instruções

Corta sebes a bateria

PL Instrukcja obsługi

Akumulatorowe nożyce do żywopłotu

HU Használati utasítás

Akkumulátoros sövénynyíró

CS Návod k obsluze

Akumulátorové nůžky na živý plot

SK Návod na obsluhu

Akumulátorové nožnice na živý plot

EL Οδηγίες χρήσης

Μπορνοτουροαλίθο μπαταρίας

RU Инструкция по эксплуатации

Аккумуляторный кусторез

SL Navodilo za uporabo

Akumulatorske škarje za živo mejo

HR Upute za uporabu

Baterijske škare za živicu

SR/ Uputstvo za rad

Baterijske makaze za živicu

UK Інструкція з експлуатації

Акумуляторний садовий секатор

RO Instrucțiuni de utilizare

Trimmer de gard viu cu baterie

TR Kullanma Kılavuzu

Akülü çit budayıcı

BG Инструкция за експлоатация

Акумулаторна ножица за жив плет

SQ Manual përdorimi

Prerëse ligustrash me bateri

ET Kasutusjuhend

Akuga hekilõikur

LT Eksploatavimo instrukcija

Akumuliatorinės gyvatvorių žirkklės

LV Lietošanas instrukcija

Ar akumulatoru darbināmas dzīvžoga šķēres

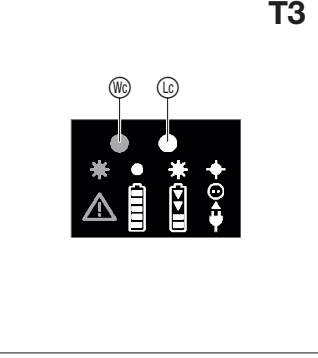
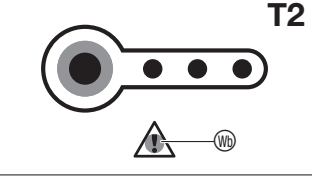
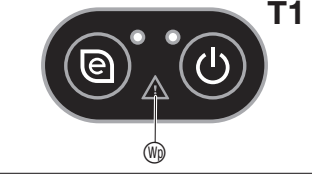
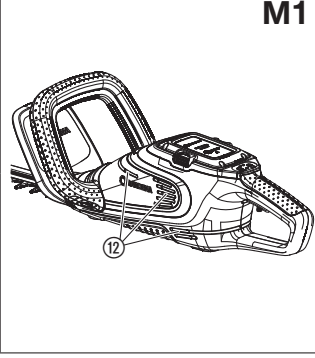
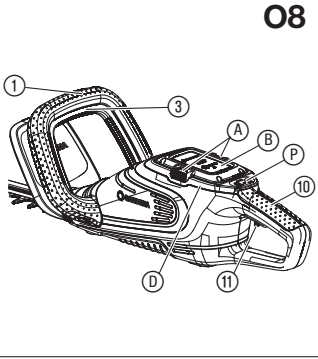
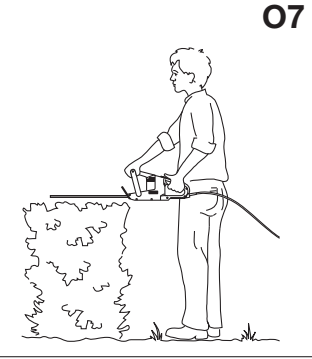
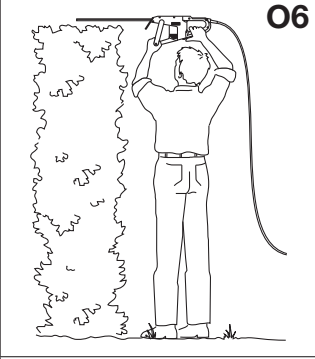
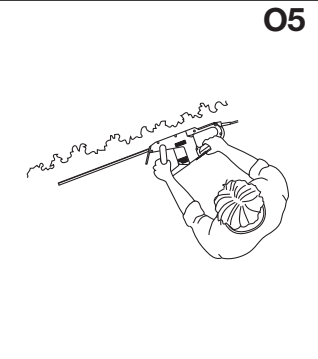
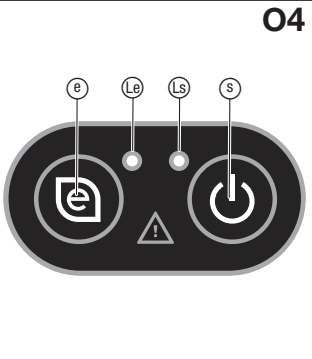
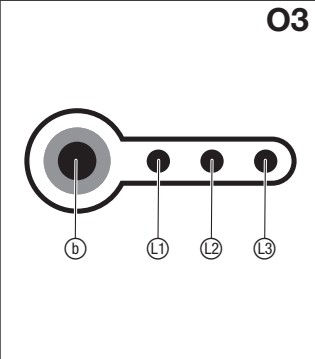
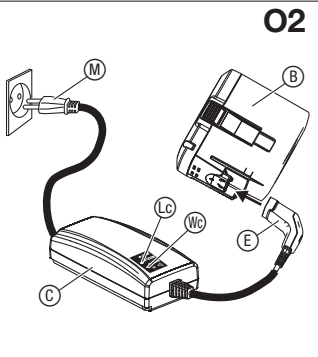
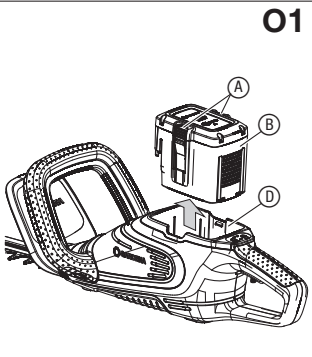
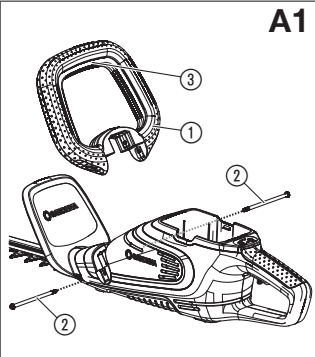

Trimmer de gard viu cu baterie GARDENA PowerCut Li-40/60

1. SIGURANȚA	169
2. MONTAJUL	172
3. OPERAREA	172
4. ÎNTREȚINEREA	173
5. DEPOZITAREA	173
6. REMEDIEREA DEFECȚIUNILOR	174
7. DATE TEHNICE	175
8. ACCESORII	175
9. SERVICE/GARANȚIE	176

Traducerea instrucțiunilor de origine.



Produsul nu este destinat utilizării de către persoane (inclusiv copii) cu dizabilități fizice, tactile sau spirituale sau persoane fără experiență și/sau cunoștințe necesare, exceptând cazul în care aceste per-

soane sunt supravegheate de un adult responsabil pentru siguranța lor sau au primit instrucțiuni de la acesta referitor la utilizarea produsului. Copiii trebuie să fie supravegheați pentru asigurarea faptului că nu se joacă cu produsului. Utilizarea produsului este recomandată începând de la vârsta de 16 ani.

Utilizarea corespunzătoare:

Trimmerul de gard viu GARDENA este destinat tăierii tufișurilor, gardurilor vii, arbuștilor și plantelor târâtoare în gospodăria și grădini de hobby.

Produsul nu este destinat utilizării continue.

PERICOL! Leziuni corporale! Nu folosiți produsul pentru tăierea pajiiștii/marginilor pajiiștii sau pentru tocarea materialelor în scopul compostării.

1. SIGURANȚA

IMPORTANT!

Citiți atent instrucțiunile de utilizare și păstrați-le pentru o utilizare ulterioară.

Simbolurile de pe produs:



Citiți instrucțiunile de utilizare.



Purtați întotdeauna căști de protecție auditivă aprobată. Purtați întotdeauna ochelari de protecție aprobați.



Înainte de curățare sau întreținere scoateți bateria.



Pericol – Țineți mâinile la distanță de cuțite.



Nu expuneți la ploaie.



Pentru încărcător:
Scoateți imediat din priză, dacă cablul este deteriorat sau tăiat.

Instrucțiuni generale de siguranță

Instrucțiuni generale de siguranță pentru scule electrice



AVERTISMENT!

Citiți instrucțiunile de siguranță și instrucțiunile de utilizare. Respectarea neglijentă a instrucțiunilor de siguranță și a instrucțiunilor de utilizare poate duce la electrocutare, incendiu și/sau accidente grave.

Păstrați instrucțiunile de siguranță și instrucțiunile de utilizare pentru o utilizare ulterioară. Noțiunea de „sculă electrică” folosită în instrucțiunile de siguranță se referă atât la sculele electrice alimentate de la rețea (cu cablu) cât și la sculele electrice cu baterie (fără cablu).

1) Siguranța la locul de muncă

- Țineți curat domeniul de lucru și asigurați o iluminare bună.** Domeniile de lucru dezordonate și neiluminate pot duce la accidente.
- Nu lucrați cu sculele electrice în medii explozive cu lichide, gaze sau prafuri inflamabile.**
Sculele electrice produc scântei care pot aprinde prafurile sau aburii.
- În timpul utilizării sculelor electrice țineți la distanță copii și orice alte persoane.** În cazul distragerii atenției puteți pierde controlul aparatului.

2) Siguranța electrică

- Fișa de conectare a sculei electrice trebuie să se potrivească la priză. Este interzisă modificarea de orice fel a fișei. Nu folosiți prize adaptoare pentru sculele electrice cu pământare. Fișele nemodificate și prizele potrivite reduc pericolul electrocutării.**
- Evitați contactul corpului dumneavoastră cu suprafețe pământate cum ar fi țevile, sistemele de încălzire, sobele și frigiderele.**
Pericolul de electrocutare este mai mare dacă corpul dumneavoastră este pământat.
- Feriți sculele electrice de ploaie și umiditate.**
Pătrunderea apei în sculele electrice măresc riscul de electrocutare.
- Nu abuzați de cablu prin folosirea acestuia pentru transportul, suspendarea sau pentru scoaterea din priză a sculei electrice. Feriți cablul de căldură, ulei, muchii ascuțite sau părțile în mișcare ale aparatului. Cablurile deteriorate sau încurcate cresc riscul electrocutării.**

- e) Dacă lucrați cu scula electrică în aer liber, folosiți numai cabluri de prelungire destinate utilizării în aer liber. Folosirea unui cablu potrivit pentru utilizarea în aer liber reduce riscul electrocutării.
- f) Dacă utilizarea sculei electrice într-un loc umed este inevitabilă, folosiți o siguranță diferențială (RCD). Utilizarea unei siguranțe diferențiale (RCD) reduce riscul electrocutării.
- 3) Siguranța persoanelor**
- a) Fiți vigilenți, urmăriți lucrul și mențineți-vă simțul realității atunci când folosiți o sculă electrică. Nu folosiți sculele electrice dacă sunteți obosit sau sunteți sub influența drogurilor, alcoolului sau medicamentelor.
Un moment de neatenție în timpul utilizării sculelor electrice poate duce la leziuni grave.
- b) Purtați echipament de protecție individuală și purtați întotdeauna ochelari de protecție.
Purtarea echipamentelor de protecție individuală, cum ar fi masca împotriva prafului, încălțămîntea de protecție antiderapantă, casca de protecție sau căștile de protecție auditivă, corespunzător tipului și utilizării sculei electrice, reduce riscul rănilor.
- c) Evitați punerea în funcțiune accidentală. Înainte de ridicarea sau transportul sculei electrice, conectarea la sursa de curent și/sau conectarea bateriei asigurați-vă că scula electrică este oprită. Transportul sculelor electrice cu degetul pe comutator sau alimentarea acestora cu aparatul pornit poate duce la accidente.
- d) Înainte de pornirea sculei electrice îndepărtați sculele folosite pentru reglare sau cheile fixe.
O sculă sau o cheie aflată pe o piesă în rotație a aparatului poate duce la accidente.
- e) Evitați pozițiile anormale ale corpului. Să aveți întotdeauna o poziție stabilă și păstrați-vă întotdeauna echilibrul. Astfel veți avea un control mai bun al sculei electrice în situații neașteptate.
- f) Purtați o îmbrăcăminte adecvată. Nu purtați haine largi sau bijuterii. Țineți-vă la distanță părul, hainele și mănușile de piesele aflate în mișcare.
Hainele lejere, bijuteriile sau părul lung pot fi prinse de piesele aflate în mișcare.
- g) Dacă este posibilă montarea dispozitivelor de aspirare și colectare a prafului, asigurați-vă că acestea sunt conectate și utilizate corespunzător.
Folosirea dispozitivelor de aspirare a prafului poate reduce pericolele legate de praf.
- d) Păstrați sculele electrice nefolosite într-un loc neaccesibil copiilor. Nu lăsați să folosească aparatul persoanele care nu cunosc aparatul sau care nu au citit aceste instrucțiuni de utilizare.
În mâinile unei persoane fără experiență aceste scule electrice pot fi periculoase.
- e) **Întrețineți cu grijă sculele electrice.** Controlați piesele în mișcare dacă acestea funcționează impecabil și nu se blochează, verificați dacă sunt piese rupte sau deteriorate care pot afecta funcționarea sculei electrice. Înainte de utilizarea aparatului reparați piesele deteriorate.
De multe ori cauza accidentelor este întreținerea defectuoasă a sculelor electrice.
- f) **Mențineți sculele de tăiere ascuțite și curate.**
Sculele de tăiere cu muchii ascuțite se blochează mai greu și sunt mai ușor de dirijat.
- g) **Folosiți sculele electrice, accesoriile, sculele aplicate etc. conform acestor instrucțiuni.** Pentru aceasta țineți cont de condițiile de lucru și de activitatea ce trebuie efectuată.
Utilizarea sculelor electrice pentru alte scopuri decât cele prevăzute, poate duce la situații periculoase.
- 5) Utilizarea și mănuierea sculelor cu baterie**
- a) Pentru încărcarea bateriilor folosiți numai încărcătoare de baterii recomandate de producător.
Încărcătoarele de baterii potrivite pentru un anumit tip de baterie constituie pericol de incendiu dacă se folosesc cu alte tipuri de baterii.
- b) Utilizați sculele electrice numai cu bateriile prevăzute special pentru sculele respective. Utilizarea altor baterii poate cauza leziuni și poate însemna pericol de incendiu.
- c) Feriți bateriile neutilizate de agrafe, monede, chei, cui, șuruburi sau alte piese metalice mici care pot cauza scurtcircuitarea contactelor. Scurtcircuitarea contactelor de baterie poate cauza arsuri sau incendii.
- d) În cazul unei utilizări necorespunzătoare din baterie se poate scurge lichid. Evitați contactul cu acest lichid. În cazul unui contact accidental spălați suprafața atinsă cu apă. Dacă lichidul ajunge în ochi solicitați în plus ajutor medical. Lichidele scăpate din baterie pot cauza iritarea pielii sau arsuri.
- 6) Service**
- a) Repararea sculelor electrice se va face numai de către un personal de specialitate calificat și numai cu piese de schimb originale. Astfel se asigură menținerea securității sculelor electrice.

Instrucțiuni de siguranță pentru trimmere de gard viu:

4) Utilizarea și mănuierea sculelor electrice

- a) Nu suprasolicitați aparatul. Folosiți scula electrică potrivit pentru munca pe care o efectuați.
Cu o sculă electrică potrivită veți lucra mai bine și mai sigur în domeniul de sarcină specificat.
- b) Nu folosiți sculele electrice cu comutatorul defect. Sculele electrice care nu pot fi pornite sau oprite, sunt periculoase și trebuie reparate.
- c) Înainte de efectuarea reglajului aparatului sau înlocuirea pieselor sau depunerea aparatului scoateți fișa din priză și/sau scoateți bateria din aparat. Aceste măsuri de prevenție împiedică pornirea accidentală a sculei electrice.
- Țineți la distanță părțile corpului de cuțitul de tăiere. Nu încercați să îndepărtați materialul tăiat sau să țineți cu mâna materialul de tăiat în timp ce cuțitul este în funcțiune. Materialul tăiat blocat se va îndepărta numai când aparatul este oprit.
Un moment de neatenție la utilizarea trimmerului de gard viu poate cauza leziuni grave.
- Trimmerul de gard viu cu cuțitul oprit se va ține de mâner. La transportul sau depozitarea trimmerului de gard viu apărătorul trebuie întotdeauna montat.

Mânuierea cu grijă a aparatului reduce riscul de accidentare cu cuțit.

- **Țineți scula electrică numai de suprafețele de prindere izolate, deoarece cuțitul de tăiere poate intra în contact cu conducte electrice ascunse sau cu propriul cablu electric.**

Contactul cuțitului de tăiere cu un conductor sub tensiune poate pune sub tensiune piesele metalice ale aparatului și poate duce la electrocutarea operatorului.

- **Țineți departe cablul de zona de tăiere.**

În timpul lucrului cablul poate fi ascuns de tufiș și poate fi tăiat accidental.

Instrucțiuni de siguranță suplimentare

Manevrarea sigură a bateriei



PERICOL! Pericol de incendiu!

În timpul procesului de încărcare, bateria care se încarcă trebuie să stea pe o suprafață ignifugă, rezistentă la temperaturi și neconductibilă electric.

Feriți încărcătorul de baterii și bateria de obiectele caustice, inflamabile și combustibile.

În timpul procesului de încărcare este interzisă acoperirea încărcătorului și a bateriei.

Decuplați imediat încărcătorul de la sursa de alimentare în cazul în care are loc formare de fum sau foc.

Pentru încărcarea bateriei folosiți în exclusivitate încărcătorul original GARDENA. Folosirea altor încărcătoare poate duce la daune iremediabile ale bateriei sau chiar la incendii.

În cazul unui incendiu: stingeți flăcările cu materiale de stingere care reduc oxigenul.



PERICOL! Pericol de explozie!

Feriți bateria de temperaturi ridicate și foc. Nu așezați bateria pe calorifere, și nu expuneți pe perioade îndelungate la radiații solare puternice.

Nu utilizați în atmosfere explosive, de exemplu în apropierea lichidelor inflamabile, gazelor sau acumularilor de praf. Utilizarea bateriilor poate duce la formarea de scântei, ceea ce poate duce la aprinderea prafului sau aburilor.

Înainte de fiecare utilizare verificați bateria de schimb. Supuneți bateria la o verificare vizuală înainte de fiecare utilizare. Bateriile nefuncționale trebuie dispuse regulamente ca deșeu. Nu trimiteți prin poștă. Mai multe informații puteți solicita de la firma de salubritate locală.

Nu folosiți bateria ca sursă de curent pentru alte produse. Pericol de accidentare. Folosiți bateria în exclusivitate pentru produsele GARDENA pentru care a fost prevăzut.

Încărcați bateria în exclusivitate la temperaturi ambiante între 0 °C și 40 °C. După o utilizare mai îndelungată lăsați bateria să se răcească.

Verificați în mod regulat cablul de încărcare la urme de deteriorare și îmbătrânire (casant). Folosiți cablul numai în stare impecabilă.

Să nu depozitați niciodată bateria la temperaturi de peste 45 °C sau expus la radiații solare directe. În mod ideal, pentru evitarea autodescărcării bateria trebuie păstrată la temperaturi sub 25 °C.

Nu expuneți bateria la ploaie și nici la umiditate. Pătrunderea apei în baterie crește pericolul de electrocutare.

Păstrați curat bateria, în special fantele de aerisire.

Dacă bateria nu se folosește o perioadă mai îndelungată (iarna), încărcați complet bateria pentru evitarea unei descărcări profunde.

Pentru evitarea utilizării greșite și accidentelor nu depozitați bateria într-un produs.

Nu depozitați bateria în încăperi în care pot avea loc descărcări electrostatice.

Siguranța electrică



PERICOL! Stop cardiac!

În timpul funcționării acest produs generează un câmp electromagnetic. În anumite condiții acest câmp poate afecta funcționarea implanturilor medicale active sau pasive. Pentru a exclude situațiile care pot însemna accidente grave sau mortale, persoanele cu implanturi medicale trebuie să-și consulte medicul sau producătorul implantului înainte de utilizarea acestui produs.

Folosiți produsul cu baterie numai între -10 și 40 °C.

Verificați atent zona unde veți folosi produsul și îndepărtați toate cablurile și obiectele străine.

În cazul unei pomiri accidentale (de exemplu în urma unui comutator topit), scoateți imediat acumulatorul din produs și predați produsul la serviciul GARDENA pentru reparație.

Scoateți bateria din produs, dacă acesta începe să vibreze anormal. Vibrațiile puternice pot cauza accidente.

Nu folosiți produsul în apropierea apei.

Nu lucrați în vecinătatea piscinelor sau iazurilor.

Siguranța personală



PERICOL! Pericol de asfixiere!

Piesele mai mici pot fi înghițite. Punga de polietilenă poate însemna pericol de asfixiere pentru copiii mici. În timpul montajului țineți la distanță copiii mici.

Trebuie să cunoașteți modul în care produsul poate fi oprit imediat în caz de urgență.

Evitați contactul cu uleiul cuțitului, îndeosebi dacă sunteți alergic la el.

Lucrați numai în timpul zilei sau în condiții de vizibilitate bună.

Verificați produsul înainte de fiecare utilizare. Înainte de fiecare utilizare efectuați o verificare vizuală a produsului. Verificați dacă gurile de admisie aer sunt libere.

Dacă în timpul funcționării unui produs are loc o încălzire puternică a acestuia, înainte de depozitare lăsați produsul să se răcească.

Avertisment! În cazul lucrului cu câști și datorită zgomotului produsului este posibil ca să utilizatorul să nu observe persoanele care se apropie.

Purtați întotdeauna haine adecvate, mănuși de protecție și încălțăminte rezistentă.

Asigurați-vă că în timpul lucrului purtați încălțăminte sigură.

2. MONTAJUL



PERICOL! Leziuni corporale!

Pericol de leziuni prin tăiere la pornirea accidentală a trimmerului de gard viu.

→ Înaintea montării trimmerului de gard viu, scoateți bateria și trageți apărațoarea pe cuțit.

Montarea mânerului din față [Fig. A1]:

1. Desfaceți cele două șuruburi ② și scoateți-le.

2. Împingeți mânerul din față ① în fanta de pe trimmerul de gard viu.
Verificați ca mânerul din față ① să fie complet introdus și ca gaura din mâner să fie orientată spre gaura filetată.
3. Introduceți cele două șuruburi ② în alezajele filetate de pe trimmerul de gard viu.
Aici nu apăsați pârghia de pornire din față ③.
4. Strângeți cele două șuruburi ②.
Verificați dacă șuruburile ② sunt strânse bine și dacă pârghia de pornire ③ poate fi apăsată complet.

3. OPERAREA



PERICOL! Leziuni corporale!

Pericol de leziuni prin tăiere la pornirea accidentală a trimmerului de gard viu.

→ Înaintea reglării sau transportării trimmerului de gard viu, așteptați până când cuțitul se oprește complet, scoateți acumulatorul și trageți apărațoarea pe cuțit.

Încărcarea bateriei [Fig. O1/O2]:



ATENȚIE!

Supratensiunile deteriorează bateria și încărcătorul de baterii.

→ Asigurați-vă că tensiunea de rețea folosită este cea corectă.

În cazul trimmerului de gard viu GARDENA cu baterie cu cod art. 9860-55, bateria nu este inclusă în volumul de livrare.

Înainte de prima utilizare bateria trebuie încărcată complet.

Bateria litiu-ion poate fi încărcată oricând, indiferent de gradul de descărcare, iar procesul de încărcare poate fi întrerupt oricând fără deteriorarea bateriei (este fără efect de memorie).

1. Apăsați ambele butoane de deblocare ① și scoateți bateria ② din locașul bateriei ③.
2. Conectați cablul de alimentare ④ la încărcător ⑤.
3. Conectați cablul de alimentare ④ la o priză de 230 V.
4. Conectați cablul de încărcare baterie ⑥ la baterie ②.

Când lampa de control verde al încărcării ⑦ de pe încărcător clipește odată pe secundă, bateria este în curs de încărcare.

Când lampa de control verde al încărcării ⑦ de pe încărcător este aprins permanent, bateria este complet încărcată

(timpul de încărcare, vezi 7. DATE TEHNICE).

5. În timpul încărcării verificați regulat gradul de încărcare.
6. Dacă bateria ② este complet încărcată, scoateți bateria ② din încărcător ⑤.
7. Scoateți încărcătorul ⑤ din priză.

Indicatorul gradului de încărcare [Fig. O3]:

Indicatorul gradului de încărcare la încărcare:

100 % încărcată	①, ② și ③ sunt aprinse
66 – 99 % încărcată	① și ② sunt aprinse, ③ clipește
33 – 65 % încărcată	① este aprinsă, ② clipește
0 – 32 % încărcată	① clipește

Indicatorul gradului de încărcare în timpul utilizării:

→ Apăsați tasta ④ de pe baterie.

66 – 99 % încărcată	①, ② și ③ sunt aprinse
33 – 65 % încărcată	① și ② sunt aprinse
10 – 32 % încărcată	① este aprins
0 – 10 % încărcată	① clipește

Panoul de comandă [Fig. O4]:

Tasta Pornit/Oprit:

→ Apăsați tasta Pornit/Oprit ⑤ de pe panoul de comandă. Când trimmerul de gard viu este pornit, LED-ul ⑥ pornit este aprins.

Trimmerul de gard viu se oprește automat după 1 minut.

Tasta Eco:

→ Apăsați tasta Eco ⑥ de pe panoul de comandă.

Dacă modul Eco este activat, LED-ul ⑥ este aprins.

Modul Eco reduce turația motorului cu scopul de a obține un timp de funcționare maxim pentru baterie.

Modul Eco este potrivit mai ales pentru tăierea ramurilor mai groase de peste 5 mm. Cuțitul se mișcă mai încet și prinde mai ușor ramurile mai groase.

Opțiuni de lucru:

Trimmerul de gard viu poate fi folosit în 3 poziții de lucru.

- Tăiere laterală [Fig. O5]
- Tăiere înaltă [Fig. O6]
- Tăiere joasă [Fig. O7]

Pornirea trimmerului de gard viu [Fig. O8/O4]:



PERICOL! Leziuni corporale!

Pericol de accidentare dacă trimmerul de gard viu nu se oprește la eliberarea pârghiilor de pornire.

→ Nu șunțați dispozitivele de protecție sau întreținătoarele. De exemplu nu fixați pârghiile de pornire de mâner.

Pornire:

Produsul este echipat cu un dispozitiv de siguranță cu acționare cu două mâini (2 pârghii de pornire) care are rolul de a preveni pornirea accidentală a produsului.

1. Introduceți bateria ⑧ în locașul bateriei ⑩ de pe mâner, până când aceasta se anclanșează auzibil.
2. Îndepărtați apărătorul de pe cuțit.
3. Apăsăți tasta Porniți/Oprit ⑤ de pe panoul de comandă ⑥ până când LED-ul pornit ④ se stinge.
4. Țineți cu o mână mânerul din față ①, și trageți pârghia de pornire din față ③.

5. Țineți mânerul principal ⑩ cu mâna cealaltă și trageți pârghia de pornire din spate ⑪.
Trimmerul pentru gard viu pornește.

Oprire:

1. Eliberați ambele pârghii de pornire ③/⑪.
Trimmerul de gard viu se oprește.
2. Apăsăți tasta Porniți/Oprit ⑤ de pe panoul de comandă ⑥ până când LED-ul ④ se stinge.
3. Trageți apărătorul pe cuțit.
4. Apăsăți ambele butoane de deblocare ④ și scoateți bateria ⑧ din locașul bateriei ⑩.

4. ÎNTREȚINEREA



PERICOL! Leziuni corporale!

Pericol de leziuni prin tăiere la pornirea accidentală a trimmerului de gard viu.

→ **Înainte de întreținerea trimmerului de gard viu, așteptați până când cuțitul se oprește complet, scoateți acumulatorul și trageți apărătoarea pe cuțit.**

Curățarea trimmerului de gard viu [Fig. M1]:



PERICOL! Leziuni corporale!

Pericol de accidentare și pericol de deteriorare a trimmerului de gard viu.

- Nu curățați trimmerul de gard viu cu apă sau cu jet de apă (în special nu cu jetul de înaltă presiune).
- Nu curățați cu chimicale, inclusiv benzină sau solvenți. Unele dintre ele pot deteriora piese importante din material plastic.

Fantele de aerisire trebuie să fie întotdeauna curate.

1. Curățați produsul cu o cârpă umedă.
2. Curățați fantele de aerisire ② cu o perie moale (nu folosiți șurubelnițe în acest scop).
3. Ungeți cuțitul cu un ulei de viscozitate scăzută (de ex. ulei de întreținere GARDENA, cod articol 2366).
Evitați contactul cu piesele din plastic.

Curățarea bateriei și încărcătorului de baterii:

Înainte de conectarea încărcătorului de baterii asigurați-vă că suprafața și contactele bateriei și încărcătorului de baterii sunt întotdeauna curate.

Nu folosiți apă curgătoare.

→ Curățați contactele și piesele din plastic cu o cârpă moale și uscată.

5. DEPOZITAREA

Scoaterea din funcțiune:

Produsul trebuie depozitat într-un loc neaccesibil copiilor.

1. Scoateți bateria.
2. Încărcați bateria.
3. Curățarea trimmerului de gard viu, bateriei și încărcătorului de baterii (vezi 4. ÎNTREȚINEREA).
4. Păstrați trimmerul de gard viu, bateria și încărcătorul de baterie într-un loc uscat, închis și ferit de îngheț.

Eliminarea:

(conform directivei 2012/19/UE)

Este interzisă dispunerea produsului ca gunoi menajer obișnuit. Acesta trebuie dispus ca deșeu conform prescripțiilor locale de protecția mediului.



IMPORTANT!

Dispuneți ca deșeu produsul prin sau de către punctele de colectare și reciclare locale.

Disponerea ca deșeu a bateriei:

Bateria GARDENA conține celule de litiu-ion, care după expirarea duratei de viață trebuie dispuse separat de gunoiul menajer.



IMPORTANT!

Dispuneți ca deșeu bateriile prin sau de către punctele de colectare și reciclare locale.







1. Descărcați complet celulele Li-ion (adresați-vă centrelor de service GARDENA).
2. Asigurați contactele celulelor Li-ion împotriva scurt-circuitării.
3. Dispuneți regulamente celulele Li-ion.

6. REMEDIEREA DEFECȚIUNILOR



PERICOL! Leziuni corporale!
Pericol de leziuni prin tăiere la pornirea accidentală a trimmerului de gard viu.

→ Înaintea remedierii defecțiunii trimmerului de gard viu, așteptați până când cuțitul se oprește complet, scoateți acumulatorul și trageți apăra-toarea pe cuțit.

Problemă	Cauza posibilă	Remediu
Trimmerul de gard viu nu pornește	Bateria nu este introdusă complet în locașul bateriei.	→ Introduceți bateria complet în locașul baterie de pe mâner, până când aceasta se anclanșează auzibil.
	LED-ul Pornit este stins.	→ Apăsați tasta Pornit/Oprit.
	Cuțitul este blocat.	→ Îndepărtați obstacolul.
Trimmerul de gard viu nu mai poate fi oprit	Pârghia de pornire agață.	→ Scoateți bateria și eliberați pârghia de pornire.
Gardul viu nu este tăiat curat	Cuțitul este tocit sau deteriorat.	→ Solicitați înlocuirea cuțitului de la service-ul GARDENA.
LED-ul de eroare  de pe panoul de comandă clipește [Fig. T1]	Supracurent, motorul este blocat.	→ Scoateți bateria și îndepărtați obstacolul.
	Ambele pârghii de pornire sunt pornite în timpul apăsării tastei Pornit/Oprit.	→ Eliberați pârghiile de pornire. Apăsați tasta Pornit/Oprit (LED-ul de eroare se stinge). Apăsați din nou tasta Pornit/Oprit (LED-ul Pornit este aprins).
LED-ul de eroare  de pe baterie clipește [Fig. T2]	Subtensiune.	→ Încărcați bateria.
	Temperatura bateriei este în afara domeniului admisibil.	→ Folosiți acumulatorul la temperaturi ambiante între -10 °C și 40 °C.
LED-ul de eroare  de pe baterie este aprins [Fig. T2]	Eroare baterie/baterie defectă.	→ Adresați-vă service-ului GARDENA.
Lampa de control al încărcării  de pe încărcător nu se aprinde [Fig. T3]	Încărcătorul sau cablul de încărcare nu este corect conectat.	→ Conectați încărcătorul și cablul de încărcare în modul corect.
Lampa de control al încărcării  de pe încărcător clipește rapid (de 4 ori pe secunde) [Fig. T3]	Temperatura bateriei este în afara domeniului admisibil.	→ Folosiți acumulatorul la temperaturi ambiante între -10 °C și 40 °C.
LED-ul de eroare  de pe încărcător clipește [Fig. T3]	Eroare baterie.	→ Scoateți bateria și verificați dacă ați folosit o baterie originală GARDENA.
LED-ul de eroare  de pe încărcător este aprins [Fig. T3]	Temperatura din încărcător este prea ridicată.	→ Adresați-vă service-ului GARDENA.



NOTĂ: În caz de alte defecțiuni adresați-vă centrului de service GARDENA. Reparațiile vor fi efectuate în exclusivitate de centrele de service GARDENA și de dealeri autorizați de GARDENA.

7. DATE TEHNICE

<i>Trimmer de gard viu cu baterie</i>	Unitate	Valoare (art. 9860)
Apăsare (Normal/Eco)	1/min	2900 / 2500
Lungime cuțit	cm	60
Deschidere cuțit	mm	24
Greutate (fără baterie)	kg	3,2
Nivelul presiunii sonore L_{pA} ¹⁾ Instabilitatea k_{pA}	dB (A)	78 2,5
Nivelul de putere acustică L_{WA} ²⁾ : măsurat / garantat Instabilitatea k_{WA}	dB (A)	88 / 90 2
Vibrații mână-braț a_{vhw} ¹⁾ Instabilitatea k_a	m/s ²	1,8 1,5

Procedura de măsurare conform: ¹⁾ EN 60745-2-15 ²⁾ RL 2000/14/EC



NOTĂ: Valoarea emisiei de vibrații a fost măsurată corespunzător unei proceduri de verificare standardizate și poate fi folosită pentru compararea sculelor electrice. Această valoare poate fi folosită pentru evaluarea prealabilă a expoziției. Valoarea emisiei de vibrații poate varia în timpul utilizării reale a sculei electrice.

<i>Baterie sistem/ GARDENA Baterie smart BLi-40</i>	Unitate	Valoare (art. 9842/19090)	Valoare (art. 9843/19091)
Tensiune max. baterie	V (AC)	40 (tensiunea max. inițială a bateriei este de 40 V, tensiunea nominală este de 36 V)	40 (tensiunea max. inițială a bateriei este de 40 V, tensiunea nominală este de 36 V)
Capacitate baterie	Ah	2,6	4,2
Timp de încărcare baterie 80 % / 100 % (aproximativ)	min.	65 / 90	105 / 140

<i>Încărcător de baterii QC40</i>	Unitate	Valoare (art. 9845)
Tensiunea de rețea	V (AC)	230
Frecvența de rețea	Hz	50
Putere nominală	W	100
Tensiune de ieșire	V (DC)	42
Curent maxim de ieșire	A	1,8

8. ACCESORII

Baterie de schimb GARDENA BLi-40/100; BLi-40/160	Baterie pentru un timp suplimentar de funcționare sau pentru schimb.	art. 9842/9843
GARDENA Baterie smart BLi-40/100; BLi-40/160	Baterie smart pentru sistem smart.	art. 19090/19091
GARDENA Încărcător de baterii QC40	Pentru încărcarea bateriilor GARDENA BLi-40.	art. 9845

Ulei de întreținere GARDENA	Prelungește durata de viață a cuțitului și durata de funcționare a bateriei.	art. 2366
Sac de captare GARDENA Cut&Collect ComfortCut/PowerCut	Colectarea simplă și comodă a materialului tăiat.	art. 6002

9. SERVICE/GARANȚIE

Service:

Vă rugăm să contactați adresa de pe verso.

Garanție:

În cazul unei solicitări de acordare a garanției, nu vă sunt imputate costurile serviciilor furnizate.

GARDENA Manufacturing GmbH oferă o garanție de doi ani (începând de la data achiziției) pentru acest produs. Această garanție acoperă toate defectele importante ale produsului care se pot dovedi a fi defecte de fabricație sau de material. Această garanție este onorată prin punerea la dispoziție a unui produs de înlocuire complet funcțional sau prin repararea gratuită a produsului defect pe care ni l-ați trimis; ne rezervăm dreptul de a alege una dintre aceste opțiuni. Acest serviciu este supus următoarelor prevederi:

- Produsul a fost utilizat în scopul pentru care a fost fabricat conform recomandărilor din instrucțiunile de operare.

- Nici cumpărătorul, nici o terță parte nu au încercat să repare produsul.

Această garanție oferită de producător nu afectează drepturile prevăzute de garanția oferită de distribuitor/vânzător.

Dacă apar probleme cu acest produs, contactați departamentul de service sau trimiteți produsul defect împreună cu o scurtă descriere a defecțiunii companiei GARDENA Manufacturing GmbH, asigurându-vă că ați acoperit costurile de transport și că ați respectat toate regulile aplicabile privind taxele poștale și ambalarea. O solicitare de acordare a garanției trebuie să fi însoțită de o copie a dovezii de cumpărare.

Piese de uzură:

Cuțitul și mecanismul de acționare cu excentric sunt piese de uzură și în consecință sunt excluse din garanție.

DE Produkthaftung

Wir weisen ausdrücklich darauf hin, dass wir in Übereinstimmung mit dem Produkthaftungsgesetz nicht für Schäden haften, die durch unsere Produkte entstehen, wenn diese unsachgemäß und nicht durch einen von uns autorisierten Servicepartner repariert wurden oder wenn keine Original GARDENA Teile oder von uns zugelassene Teile verwendet wurden.

EN Product liability

In accordance with the German Product Liability Act, we hereby expressly declare that we accept no liability for damage incurred from our products where said products have not been properly repaired by a GARDENA-approved service partner or where original GARDENA parts or parts authorised by GARDENA were not used.

FR Responsabilité

Conformément à la loi relative à la responsabilité du fait des produits défectueux, nous déclarons expressément par la présente que nous déclinons toute responsabilité pour les dommages résultant de nos produits, si lesdits produits n'ont pas été correctement réparés par un partenaire d'entretien agréé GARDENA ou si des pièces d'origine GARDENA ou des pièces agréées GARDENA n'ont pas été utilisées.

NL Productaansprakelijkheid

Conform de Duitse wet inzake productaansprakelijkheid verklaren wij hierbij uitdrukkelijk dat wij geen aansprakelijkheid aanvaarden voor schade ontstaan uit onze producten waarbij deze producten niet zijn gerepareerd door een GARDENA-erkende servicepartner of waarbij geen originele GARDENA-onderdelen of onderdelen die door GARDENA zijn goedgekeurd zijn gebruikt.

SV Produktsvar

I enlighet med tyska produktansvarslagar förklarar vi härmed uttryckligen att vi inte åtar oss något ansvar för skador som orsakas av våra produkter där produkterna inte har genomgått korrekt reparation från en GARDENA-godkänd servicepartner eller där originaldelar från GARDENA eller delar godkända av GARDENA inte använts.

DA Produktsvar

I overensstemmelse med den tyske produktansvarslav erklærer vi hermed udtrykkeligt, at vi ikke påtager os noget ansvar for skader på vores produkter, hvis de pågældende produkter ikke er blevet repareret korrekt af en GARDENA-godkendt servicepartner, eller hvor der ikke er brugt originale GARDENA-reservedele eller godkendte reservedele fra GARDENA.

FI Tuotevastuu

Saksan tuotevastuulain mukaisesti emme ole vastuussa laitteiden vaurioista, jos korjauksia ei ole tehnyt GARDENAn hyväksymä huoltoliike tai jos niiden syyinä on muiden kuin alkuperäisten GARDENA-varaosien tai GARDENAn hyväksymien varaosien käyttö.

IT Responsabilità del prodotto

In conformità con la Legge tedesca sulla responsabilità del prodotto, con la presente dichiariamo espressamente che decliniamo qualsiasi responsabilità per danni causati dai nostri prodotti qualora non siano stati correttamente riparati presso un partner di assistenza approvato GARDENA o laddove non siano stati utilizzati ricambi originali o autorizzati GARDENA.

ES Responsabilidad sobre el producto

De acuerdo con la Ley de responsabilidad sobre productos alemana, por la presente declaramos expresamente que no aceptamos ningún tipo de responsabilidad por los daños ocasionados por nuestros productos si dichos productos no han sido reparados por un socio de mantenimiento aprobado por GARDENA o si no se han utilizado piezas originales GARDENA o piezas autorizadas por GARDENA.

PT Responsabilidade pelo produto

De acordo com a lei alemã de responsabilidade pelo produto, declaramos que não nos responsabilizamos por danos causados pelos nossos produtos, caso os tais produtos não tenham sido devidamente reparados por um parceiro de assistência GARDENA aprovado ou se não tiverem sido utilizadas peças GARDENA originais ou peças autorizadas pela GARDENA.

PL Odpowiedzialność za produkt

Zgodnie z niemiecką ustawą o odpowiedzialności za produkt, niniejszym wyraźnie oświadczamy, że nie ponosimy żadnej odpowiedzialności za szkody poniesione na skutek użytkowania naszych produktów, w przypadku gdy naprawa tych produktów nie była odpowiednio przeprowadzana przez zatwierdzonego przez firmę GARDENA partnera serwisowego lub nie stosowano oryginalnych części GARDENA albo części autoryzowanych przez tę firmę.

HU Termékszavatosság

A németországi termékszavatossági törvénnyel összhangban ezzel nyomatékosan kijelentjük, hogy nem vállalunk felelősséget a termékeinkben keletkezett olyan károkért, amelyek valamely GARDENA által jóváhagyott szervizpartner által nem megfelelően végzett javításból adódtak, vagy amely során nem eredeti GARDENA alkatrészeket vagy a GARDENA által jóváhagyott alkatrészeket használtak fel.

CS Odpovědnost za výrobek

V souladu s německým zákonem o odpovědnosti za výrobek tímto výslovně prohlašujeme, že nepřijímáme žádnou odpovědnost za poškození vzniklá na našich výrobcích, kdy zmíněné výrobky nebyly řádně opraveny schváleným servisním partnerem GARDENA nebo kdy nebyly použity originální náhradní díly GARDENA nebo náhradní díly autorizované společností GARDENA.

SK Zodpovednosť za produkt

V súlade s nemeckými právnymi predpismi upravujúcimi zodpovednosť za výrobok týmto výslovne prehlasujeme, že nenesieme žiadnu zodpovednosť za škody spôsobené našimi výrobkami, v prípade ktorých neboli náležité opravy vykonané servisným partnerom schváleným spoločnosťou GARDENA alebo neboli použité diely spoločnosti GARDENA alebo diely schválené spoločnosťou GARDENA.

EL Ευθύνη προϊόντος

Σύμφωνα με τον γερμανικό νόμο περί Ευθύνης για τα Προϊόντα, με το παρόν δηλώνουμε ρητώς ότι δεν αποδεχόμαστε καμία ευθύνη για τυχόν ζημιές που προκύπτουν από τα προϊόντα μας εάν αυτά δεν έχουν επισκευαστεί σωστά από κάποιον εγκεκριμένο συνεργάτη επισκευών της GARDENA ή εάν δεν έχουν χρησιμοποιηθεί αυθεντικά εξαρτήματα GARDENA ή εξαρτήματα εγκεκριμένα από την GARDENA.

SL Odgovornost proizvajalca

V skladu z nemškimi zakoni o odgovornosti za izdelke, izrecno izjavljajo, da ne sprejemamo nobene odgovornosti za škodo, ki jo povzročijo naši izdelki, če teh niso ustrezno popravili GARDENINI odobreni servisni partnerji ali pri tem niso bili uporabljeni originalni GARDENINI nadomestni deli ali GARDENINIMI homologiranimi nadomestnimi deli.

HR Pouzdanost proizvoda

Sukladno njemačkom zakonu o pouzdanosti proizvoda, ovime izričito izjavljujemo kako ne prihvaćamo nikakvu odgovornost za oštećenja na našim proizvodima nastala uslijed neispravnog popravka od strane servisnog partnera kojeg odobrava GARDENA ili uslijed nekorištenja originalnih GARDENA dijelova ili dijelova koje odobrava GARDENA.

RO Răspunderea pentru produs

În conformitate cu Legea germană privind răspunderea pentru produs, declarăm în mod expres prin prezentul document că nu acceptăm nicio răspundere pentru defecțiunile suferite de produsele noastre atunci când acestea nu au fost reparate în mod corect de un atelier de service partener, aprobat de GARDENA, sau când nu au fost utilizate piese GARDENA originale sau piese autorizate de GARDENA.

BG Отговорност за вреди, причинени от стоки

Съгласно германския Закон за отговорността за вреди, причинени от стоки, с настоящото изрично декларираме, че не носим отговорност за щети, причинени от нашите продукти, ако те не са били правилно ремонтирани от одобрен от GARDENA сервиз или ако не са използвани оригинални части на GARDENA или части, одобрени от GARDENA.

ET Tootevastutus

Vastavalt Saksamaa tootevastutusseadusele deklareerime kaesolevaga selgesõnaliselt, et me ei kannu mingisugust vastutust meie toodetest tingitud kahjude eest, kui need tooted ei ole korrektselt parandatud GARDENA heakskiidetud hoolduspartneri poolt või kui parandamisel ei ole kasutatud GARDENA originaalosi või GARDENA volitatud osi.

LT Gaminio patikimumas

Mes aiškiai pareiškiamo, kad, atsižvelgiant į Vokietijos gaminių patikimumo įstatymą, neprisiimame atsakomybės dėl bet kokios žalos, patirtos dėl mūsų gaminių, jeigu jie buvo netinkamai taisomi arba jų dalys buvo pakeistos neoriginaliomis GARDENA dalimis ar nepatvirtintomis dalimis, arba jeigu remonto darbai buvo atliekami ne GARDENA techninės priežiūros centro specialistų.

LV Atbildība par produkcijas kvalitāti

Saskaņā ar Vācijas likumu par atbildību par produkcijas kvalitāti ar šo mēs paziņojam, ka neuzņemamies atbildību par bojājumiem, kas radušies, lietojot mūsu izstrādājumus, kuru remontu nav veicis uzņēmuma GARDENA apstiprināts apkopes partneris vai kuru remontam netika izmantotas oriģinālās GARDENA detaļas vai detaļas, kuru lietošanu apstiprinājis uzņēmums GARDENA.

<p>DE EU-Konformitätserklärung</p> <p>Der Unterzeichner, Husqvarna AB, 561 82 Huskvarna, Schweden, bescheinigt hiermit, dass die nachstehend aufgeführten Geräte bei Verlassen des Werks die harmonisierten EU-Leitlinien, EU-Normen für Sicherheit und besondere Normen erfüllen. Dieses Zertifikat verliert seine Gültigkeit, wenn die Geräte ohne unsere Genehmigung verändert werden.</p>	<p>HU EK megfeleléségi nyilatkozat</p> <p>Alulírott Husqvarna AB, 561 82 Huskvarna, Svédország ezzel tanúsítja, hogy az alábbiakban leírt egységek a gyár elhagyásakor megfeleltek a harmonizált uniós előírásoknak és biztonsági és termékspecifikus szabványoknak. Ez a tanúsítvány érvényes veszt, ha az egységeket jóváhagyásunk nélkül átalakítják.</p>
<p>EN EC Declaration of Conformity</p> <p>The undersigned, Husqvarna AB, 561 82 Huskvarna, Sweden, hereby certifies that, when leaving our factory, the units indicated below are in accordance with the harmonised EU guidelines, EU standards of safety and product specific standards. This certificate becomes void if the units are modified without our approval.</p>	<p>CS Prohlášení o shodě ES</p> <p>Niže uvedená společnost Husqvarna AB, 561 82 Huskvarna, Švédsko, tímto potvrzuje, že při opuštění naší továrny jsou jednotky uvedené níže v souladu s harmonizačnými pokyny EU, standardy EU ohledně bezpečnosti a specifickými produktovými standardy. Tento certifikát pozbyvá platnosti, pokud dojde k úpravě jednotek bez našeho schválení.</p>
<p>FR Déclaration de conformité CE</p> <p>Le constructeur, soussigné : Husqvarna AB, 561 82 Huskvarna, Suède, déclare qu'à la sortie de ses usines le matériel neuf désigné ci-dessous était conforme aux prescriptions des directives européennes énoncées ciaprès et conforme aux règles de sécurité et autres règles qui lui sont applicables dans le cadre de l'Union européenne. Toute modification apportée à cet appareil sans notre accord annule la validité de ce certificat.</p>	<p>SK EÚ vyhlásenie o zhode</p> <p>Dolu podpísaná spoločnosť Husqvarna AB, 561 82 Huskvarna, Švédsko týmto osvedčuje, že nižšie uvedené jednotky boli v súlade s harmonizačnými usmerneniami EÚ, normami EÚ v oblasti bezpečnosti a špecifickými normami týkajúcimi sa produktu v čase opustenia výrobného závodu. Toto osvedčenie stráca platnosť, ak boli jednotky zmenené bez nášho súhlasu.</p>
<p>NL EG-conformiteitsverklaring</p> <p>De ondergetekende, Husqvarna AB, 561 82 Huskvarna, Zweden, verklaart hierbij dat de producten die hieronder staan vermeld, wanneer ze onze fabriek verlaten, in overeenstemming zijn met de geharmoniseerde Europese richtlijnen, EU-normen voor veiligheid en productspecifieke normen. Dit certificaat vervalt als de producten worden aangepast zonder onze toestemming.</p>	<p>EL Δήλωση Συμμόρφωσης EK</p> <p>Η υπογεγραμμένη εταιρεία, Husqvarna AB, 561 82 Huskvarna, Σουηδία, πιστοποιεί ότι, κατά την έξοδο από το εργοστάσιο, οι μονάδες που αναφέρονται κατωτέρω συμμορφώνονται με τις ευρωπαϊκές οδηγίες ΕΕ, τα πρότυπα ασφαλείας της ΕΕ και τα συγκεκριμένα πρότυπα προϊόντος. Αυτό το πιστοποιητικό καθίσταται άκυρο εάν οι μονάδες έχουν τροποποιηθεί χωρίς την έγκρισή μας.</p>
<p>SV EG-försäkran om överensstämmelse</p> <p>Undertecknad firma Husqvarna AB, 561 82 Huskvarna, Sverige, intygar härmed att nedan nämnda produkter, när de lämnar vår fabrik, överensstämmer med EU:s riktlinjer, EU:s säkerhetsstandarder och produktspecifika standarder. Detta intygg skall ogiltigförklaras om produkten ändras utan vårt godkännande.</p>	<p>SL Izjava ES o skladnosti</p> <p>Spodaj podpisana, Husqvarna AB, 561 82 Huskvarna, Švedska, s to izjavo potrjuje, da je bila spodaj navedena enota ob izhodu iz tovarne skladna z usklajalnimi smernicami EU, standardi EU za varnost in standardi, specifičnimi za izdelek. Izjava postane neveljavna v primeru neodobrene spremembe enote.</p>
<p>DA EU-øverensstemmelseserklæring</p> <p>Undertegnede, Husqvarna AB, 561 82 Huskvarna, Sverige erklærer hermed, at nedenfor anførte enheder er i overensstemmelse med de harmoniserede EU-retningslinjer, EU-standarder for sikkerhed og produktspecifikke standarder, når de forlader fabrikken. Denne erklæring ugyldiggøres, hvis enhederne ændres uden vores godkendelse.</p>	<p>HR Izjava o uskladenosti EZ</p> <p>Niže potpisana Husqvarna AB, 561 82 Huskvarna, Švedska, ovime potvrđuje kako su u nastavku navedene jedinice prilikom napuštanja tvornice bile u skladu s uskladenim smjernicama EU, EU sigurnosnim standardima i standardima specifičnima za proizvod. Ova certifikacija poništava se ako se jedinice izmjenjuju bez odobrenja.</p>
<p>FI EY-vaatimustenmukaisuusvakuutus</p> <p>Husqvarna AB, 561 82 Huskvarna, Ruotsi, vakuuttaa täten, että alla mainitut laitteet ovat tehtaalta lähtiesään yhdenmukaiset EU-säännösten, EU:n turva-standardien ja tuotekohtaisten standardien mukaisia. Tämä vakuutus mitätöityy, jos laitteita muokataan ilman hyväksyntäämme.</p>	<p>RO Declarație de conformitate CE</p> <p>Subscrisa, Husqvarna AB, 561 82 Huskvarna, Suedia, certifică prin prezenta că, la momentul ieșirii din fabrica noastră, unitățile indicate mai jos sunt în conformitate cu directivele UE armonizate, cu standardele UE de siguranță și cu standardele specifice ale produsului. Prezentul certificat devine nul dacă unitățile sunt modificate fără aprobarea noastră.</p>
<p>IT Dichiarazione di conformità CE</p> <p>La sottoscritta Husqvarna AB, 561 82 Huskvarna, Svezia, certifica che il prodotto qui di seguito indicato, nei modelli da noi commercializzati, è conforme alle direttive armonizzate UE nonché agli standard di sicurezza UE e agli standard specifici di prodotto. Qualunque modifica apportata al prodotto senza nostra specifica autorizzazione invalida la presente dichiarazione.</p>	<p>BG Декларация за съответствие на ЕО</p> <p>С настоящото долуподписаната, Husqvarna AB, 561 82 Huskvarna, Швеция, удостоверява, че при напускане на фабриката модулите, посочени по-долу, са в съответствие с хармонизираните директиви на ЕС, стандартите на ЕС за безопасност и специфичните за продукта стандарти. Този сертификат става невалиден, ако модулите са променени без нашето одобрение.</p>
<p>ES Declaración de conformidad CE</p> <p>El abajo firmante, Husqvarna AB, 561 82 Huskvarna, Suecia, certifica por la presente que, cuando salen de la fábrica, las unidades indicadas a continuación cumplen las normas de armonización de la UE, las normas de la UE sobre seguridad y las normas específicas del producto. Este certificado quedará sin efecto si se modifican las unidades sin nuestra autorización.</p>	<p>ET EÜ vastavusdeklaratsioon</p> <p>Allkirjutatu Husqvarna AB, 561 82 Huskvarna, Rootsi, kinnitab käesolevaga, et tehased väljulehit vastavad alpool nimetatud seadmed harmoneeritud EL-i suunistele, EL-i ohutusstandarditele ja tootele eriomastele standarditele. See vastavuskinnitus kaotab kehtivuse, kui seadet muudetakse ilma meie heakskiuduta.</p>
<p>PT Declaração de conformidade CE</p> <p>O abaixo assinado, Husqvarna AB, 561 82 Huskvarna, Suécia, certifica por este meio que, ao sair da nossa fábrica, as unidades indicadas acima estão em conformidade com as diretivas uniformizadas da UE, os padrões de segurança da UE e os padrões específicos do produto. Este certificado deixa de ser válido se as unidades forem modificadas sem a nossa aprovação.</p>	<p>LT EB atitikties deklaracija</p> <p>Husqvarna AB, 561 82 Huskvarna, Sweden, garantuoja, kad iš gamyklos siunčiami toliau nurodyti įrenginiai atitinka suderintus EB reikalavimus, EB saugos ir konkretaus gaminio standartus. Pakeltus gaminį be mūsų patvirtinimo, nutraukiamas šio sertifikato galiojimas.</p>
<p>PL Deklaracja zgodności WE</p> <p>Niżej podpisany przedstawiciel firmy Husqvarna AB, 561 82 Huskvarna, Szwecja, niniejszym oświadcza, że podane poniżej wyroby opuszczonej fabrykę są zgodne z harmonizowanymi normami UE oraz z obowiązującymi w UE przepisami bezpieczeństwa i normami dotyczącymi danego produktu. Modyfikacja wyrobów bez naszej zgody powoduje unieważnienie niniejszego certyfikatu.</p>	<p>LV EK atbilstības deklarācija</p> <p>Uzņēmums Husqvarna AB, 561 82 Huskvarna, Zviedrija, ir parakstu apliecinā, ka tālāk minētās vienības, pametot rūpniec, atbilst saskatotajām ES vadlīnijām, ES drošības standartiem un izstrādājuma specifiskajiem standartiem. Šis sertifikāts tiek anulēts, ja šīs vienības tiek modificētas bez mūsu apstiprinājuma.</p>

Deutschland / Germany

GARDENA
Manufacturing GmbH
Central Service
Hans-Lorenser-Straße 40
D-89079 Ulm
Produktfragen:
(+49) 731 490-123
Reparaturen:
(+49) 731 490-290
service@gardena.com

Albania

COBALT Sh.p.k.
Rr. Siri Kodra
1000 Tirana

Argentina

Husqvarna Argentina S.A.
Av. del Libertador 5954 –
Piso 11 – Torre B
(C1428ARP) Buenos Aires
Phone: (+54) 11 5194 5000
info.gardena@
ar.husqvarna.com

Armenia

Garden Land Ltd.
61 Tigran Mets
0005 Yerevan

Australia

Husqvarna Australia Pty. Ltd.
Locked Bag 5
Central Coast BC
NSW 2252
Phone: (+61) (0) 2 4352 7400
customer.service@
husqvarna.com.au

Austria / Österreich

Husqvarna Austria GmbH
Industriezeile 36
4010 Linz
Tel.: (+43) 732 7701 01-485
service.gardena@
husqvarnagroup.com

Azerbaijan

Firm Progress
a. Aliyev Str. 26A
1052 Baku

Belgium

Husqvarna België nv/sa
Gardena Division
Rue Egide Van Opheim 111
1180 Uccle / Ukkel
Tel.: (+32) 2 720 92 12
info@gardena.be

Bosnia / Hercegovina

SILK TRADE d.o.o.
Industrijska zona Bukva bb
74260 Tešanj

Brazil

Husqvarna do Brasil Ltda
Av. Francisco Matarazzo,
1400 – 19º andar
São Paulo – SP
CEP: 05001-903
Tel: 0800-112252
marketing.br.husqvarna@
husqvarna.com.br

Bulgaria

AGROLAND България АД
бул. 8 Декември, №13
Офис 5

1700 Студентски град
София
Тел.: (+359) 2466 69 10
info@agroland.eu

Canada / USA

GARDENA Canada Ltd.
100 Summerlea Road
Brampton, Ontario L6T 4X3
Phone: (+1) 905 792 93 30
info@gardenacanada.com

Chile

Maquinarias Agroforestales
Ltda. (Maga Ltda.)
Santiago, Chile
Avda. Chertston
8355 comuna Las Condes
Phone: (+56) 2 202 4417
Dalton@мага.cl
Zipcode: 7560330

China

Husqvarna (Shanghai)
Management Co., Ltd.
章世华 (上海) 管理有限公司
3F, Beng Square B
No.207, Song Hong Rd.,
Chang Ning District,
Shanghai, PRC, 200335
上海市长宁区沁虹路207号明
基广场B座3楼, 邮编: 200335

Colombia

Husqvarna Colombia S.A.
Calle 18 No. 68 D-31, zona
Industrial de Montevideo
Bogotá, Cundinamarca
Tel. 571 2922700 ext. 105
jairo.salazar@
husqvarna.com.co

Costa Rica

Compania Exim
Euroiberoamericana S.A.
Los Colegios, Moravia,
200 metros al Sur del Colegio
Saint Francis – San José
Phone: (+506) 297 68 83
exim_euro@racsa.co.cr

Croatia

SILK ADRIA d.o.o.
Josipa Lončara 3
10090 Zagreb
Phone: (+385) 1 3794 580
silk.adria@zg.t-com.hr

Cyprus

Med Marketing
17 Digeni Akrita Ave
P.O. Box 27017
1641 Nicosia

Czech Republic

Husqvarna Česko s.r.o.
Türkova 2319/5b
149 00 Praha 4 – Chodov
Bezplatná infolinka:
800 100 425
servis@cz.husqvarna.com

Denmark

GARDENA DANMARK
Lejervej 19, st.
3500 Værløse
Tlf.: (+45) 70264770
husqvarna@husqvarna.dk
www.gardena.com/dk

Dominican Republic

BOSQUESA, S.R.L.
Carretera Santiago Licey
Km. 5 ½
Esquina Copal II,
Santiago
Dominican Republic
Phone: (+809) 736-0333
joserbosquesa@claro.net.do

Ecuador

Husqvarna Ecuador S.A.
Arujos E1-181 y 10 de
Agosto Quito, Pichincha
Tel. (+593) 22800739
francisco.jacom@
husqvarna.com.ec

Estonia

Husqvarna Eesti OÜ
Gardena Division
Valdeku 132
Tallinn
11216, Estonia
info@gardena.ee

Finland

Oy Husqvarna Ab
Gardena Division
Lautatarhankatu 8 B / PL 3
00581 HELSINKI
info@gardena.fi

France

Husqvarna France
9/11 Allée des pierres mayettes
92635 Gennevilliers Cedex
France
http://www.gardena.com/fr
N° AZUR: 0 810 00 78 23
(Prix d'un appel local)

Georgia

ALD Group
Belashvili 8
1159 Tbilisi

Great Britain

Husqvarna UK Ltd
Preston Road
Aycliffe Industrial Park
Newton Aycliffe
County Durham
DL5 6UP
info.gardena@
husqvarna.co.uk

ГРЕЦΙΑ

ΠΕΠΕ
ΠΕΠΕ ΑΔΕΛΦΟΠΟΥΛΟΥ ΑΕΒΕ
Λεωφ. Αθηνών 92
Αθήνα
T.K. 104 2
Ελλάδα
Τηλ. (+30) 210 5193 100
info@papadopoulos.gr

Hungary

Husqvarna Magyarország Kft.
Ezred u. 1-3
1044 Budapest
Telefon: (+36) 1 251-4161
vevoszolgalat.husqvarna@
husqvarna.hu

Iceland

Ó. Johnson & Kaaber
Tunguhsali 1
110 Reykjavik
ojj@ojk.is

Ireland

Husqvarna UK Ltd
Preston Road
Aycliffe Industrial Park
Newton Aycliffe
County Durham
DL5 6UP
info.gardena@
husqvarna.co.uk

Italy

Husqvarna Italia S.p.A.
Via Santa Vecchia 15
23868 VALMADRERA (L.C.)
Phone: (+39) 0341.203.111
assistenza.italia@
it.husqvarna.com

JAPAN

KAKIUCHI Co. Ltd.
Sumitomo Realty &
Development Kojimachi
BLDG., 8F
5-1 Nibanncyo
Chiyoda-ku
Tokyo 102-0084
Phone: (+81) 33 264 4721
m_ishihara@kaku-ichi.co.jp

Kazakhstan

LAMED Ltd.
155/1, Tazhibayevoy Str.
050060 Almaty
Ul Schmидt
Abayavenue 3B
110 005 Kostanay

Korea

Kyung Jin Trading CO., LTD.
107-4, SunDuk Bld.,
YangJae-dong,
Seochu-gu,
Seoul, (zipcode: 137-891)
Phone: (+82) (0)2 574-6300

Kyrgyzstan

Alye Maki
av. Moladaya Guardir J 3
720014
Bishkek

Latvia

Husqvarna Latvija SIA
Gardena Division
Ulbrokas 19A
LV-1021 Riga
info@gardena.lv

Lithuania

UAB Husqvarna Lietuva
Gardena Division
Atėities pl. 77C
LT-52104 Kaunas
info@gardena.lt

Luxembourg

Magasins Jules Neuberg
33 rue Jacques Stas
Luxembourg-Gasperich 2549
Case Postale No. 12
Luxembourg 2010
Phone: (+352) 40 14 01
api@neuberg.lu

Mexico

AFOSA
Av. Lopez Mateos Sur # 5019
Col. La Calma 45070
Zapopan, Jalisco
Mexico
Phone: (+52) 33 3818-3434
icornejo@afosa.com.mx

Moldova

Comvel S.R.L.
290A Muncesti Str.
2002 Chisinau

Netherlands

Husqvarna Nederland B.V.
GARDENA Division
Postbus 50131
1305 AC ALMERE
Phone: (+31) 36 521 00 10
info@gardena.nl

Neth. Antilles

Jonka Enterprises N.V.
Sta. Rosa Weg 196
P.O. Box 8200
Curaçao
Phone: (+599) 9 767 66 55
pgm@jonka.com

New Zealand

Husqvarna New Zealand Ltd.
PO Box 76-437
Manukau City 2241
Phone: (+64) (0) 9 9202410
support.nz@husqvarna.co.nz

Norway

Husqvarna Norge AS
Gardena Division
Trøskensveien 36
1708 Sarpsborg
Tel: 69 10 47 00
www.gardena.no

Peru

Husqvarna Perú S.A.
Jr. Ramón Cárcamo 710
Lima 1
Tel: (+51) 1 3320400 ext. 416
juan.remuzgo@
husqvarna.com

Poland

Husqvarna
Poland Spółka z o.o.
ul. Wysockiego 15 b
03-371 Warszawa
Phone: (+48) 22 330 96 00
gardena@husqvarna.com.pl

Portugal

Husqvarna Portugal, SA
Lagoa – Albarraque
2635 – 595 Rio de Mouro
Tel.: (+351) 21 922 85 30
Fax: (+351) 21 922 85 36
info@gardena.pt

Romania

Madex International Srl
Soseaua Odaii 117-123,
RO 013603 Bucuresti, S 1
Phone: (+40) 21 352.76.03
madex@mes.ro

Russia / Россия

ООО „Хускварна“
141400, Московская обл.,
г. Химки,
улица Ленинградская,
владение 39, стр.6
Бизнес Центр
„Химки Бизнес Парк“,
помещение 0B02.04
http://www.gardena.ru

Serbia

Domel d.o.o.
Autoput za Novi Sad bb
11273 Belgrade
Phone: (+381) 118 488 88 12
miroslav.jejina@domel.rs

Singapore

Hy-Ray PRIVATE LIMITED
40 Jalan Pemimpin
#02-09 Tat Ann Building
Singapore 577185
Phone: (+65) 6253 2277
shying@hyray.com.sg

Slovak Republic

Husqvarna Česko s.r.o.
Türkova 2319/5b
149 00 Praha 4 – Chodov
Bezplatná infolinka:
800 154 044
servis@sk.husqvarna.com

Slovenia

Husqvarna Austria GmbH
Industriezeile 36
4010 Linz
Tel.: (+43) 732 77 01 01-485
service.gardena@
husqvarnagroup.com

South Africa

Husqvarna
Husqvarna (Pty) Ltd
Postnet Suite 250
Private Bag X6,
Cascades, 3202
South Africa
Phone: (+27) 33 846 9700
info@gardena.co.za

Spain

Husqvarna España S.A.
Calle de Rivas n° 10
28052 Madrid
Phone: (+34) 91 708 05 00
atencioncliente@gardena.es

Switzerland

Agrofix n.v.
Verlengde Hogestraat # 22
Binne
Phone: (+597) 472426
agrofix@sr.net
Pobox : 2006
Paramaribo
Suriname – South America

Sweden

Husqvarna AB
Gardena Division
S-561 82 Huskvarna
info@gardena.se

Switzerland / Schweiz

Husqvarna Schweiz AG
Consumer Products
Industriestrasse 10
5506 Mägenwil
Phone: (+41) (0) 62 887 37 90
info@gardena.ch

Turkey

Dost Bahçe Diş Ticaret
Müesseslik A.Ş
Yunus Mah. Adil Sok. No:3
İç Kapı No: 1 Kartal
34873 İstanbul
Phone: (+90) 216 38 93 939
info@doztbahce.com.tr

Ukraine / Україна

ТОВ „Хускварна Україна“
вул. Васильківська, 34,
офіс 204-г
03022, Київ
Тел. (+38) 044 498 39 02
info@gardena.ua

Uruguay

FELI SA
Entre Ríos 1083 CP 11800
Montevideo – Uruguay
Tel: (+598) 22 03 18 44
info@felisa.com.uy

Venezuela

Corporación Casa y Jardín C.A.
Av. Caroní, Edif. Trezmen, PB.
Colinas de Bello Monte,
1050 Caracas.
Tlf: (+58) 212 992 33 22
info@casayjardin.net.ve

9860-20.960.01/0917
© GARDENA
Manufacturing GmbH
D-89070 Ulm
http://www.gardena.com