

PowerCut Li-40/60 Art. 9860

**DE Betriebsanleitung**

Akku-Heckenschere

**EN Operator's manual**

Battery Hedge Trimmer

**FR Mode d'emploi**

Taille-haies à batterie

**NL Gebruiksaanwijzing**

Accu-heggenchaar

**SV Bruksanvisning**

Accu-häcksax

**DA Brugsanvisning**

Hækkeklipper med genopladelig accu

**FI Käyttöohje**

Akkukäyttöinen pensasleikkuri

**NO Bruksanvisning**

Batteridreven hekksaks

**IT Istruzioni per l'uso**

Tagliasiepi a batteria

**ES Instrucciones de empleo**

Recortasetos con Accu

**PT Manual de instruções**

Corta sebes a bateria

**PL Instrukcja obsługi**

Akumulatorowe nożyce do żywopłotu

**HU Használati utasítás**

Akkumulátoros sövénynyíró

**CS Návod k obsluze**

Akumulátorové nůžky na živý plot

**SK Návod na obsluhu**

Akumulátorové nožnice na živý plot

**EL Οδηγίες χρήσης**

Μπορνοτουροαλίθο μπαταρίας

**RU Инструкция по эксплуатации**

Аккумуляторный кусторез

**SL Navodilo za uporabo**

Akumulatorske škarje za živo mejo

**HR Upute za uporabu**

Baterijske škare za živicu

**SR/ Uputstvo za rad**

Baterijske makaze za živicu

**UK Інструкція з експлуатації**

Акумуляторний садовий секатор

**RO Instrucțiuni de utilizare**

Trimmer de gard viu cu baterie

**TR Kullanma Kılavuzu**

Akülü çit budayıcı

**BG Инструкция за експлоатация**

Акумулаторна ножица за жив плет

**SQ Manual përdorimi**

Prerëse ligustrash me bateri

**ET Kasutusjuhend**

Akuga hekilõikur

**LT Eksploatavimo instrukcija**

Akumuliatorinės gyvatvorių žirkklės

**LV Lietošanas instrukcija**

Ar akumulatoru darbināmas dzīvžoga šķēres

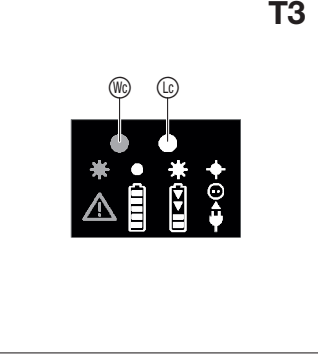
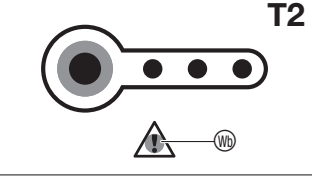
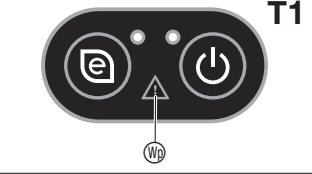
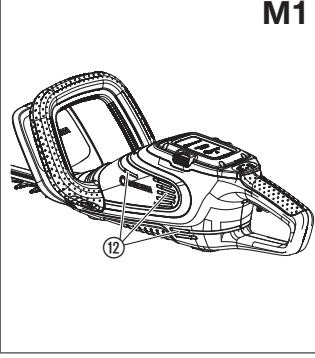
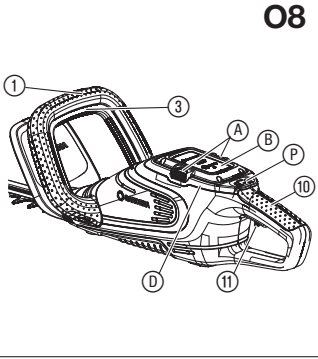
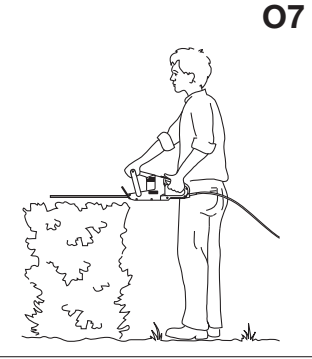
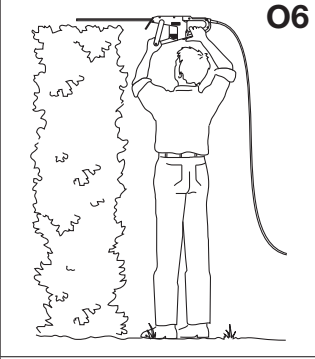
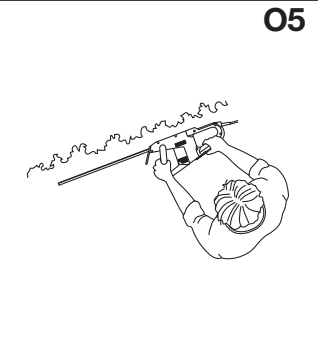
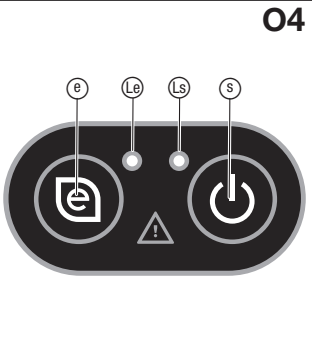
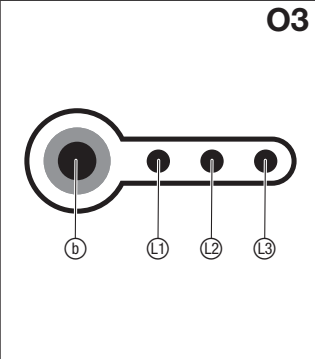
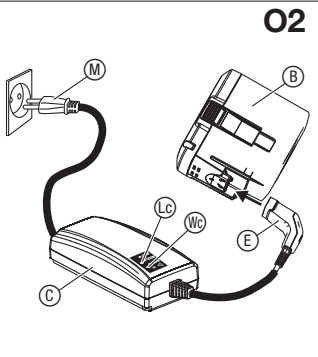
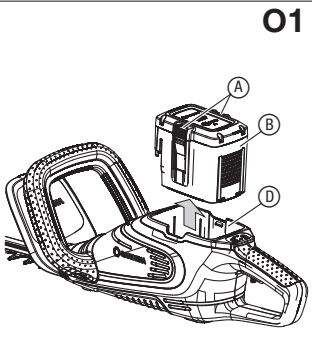
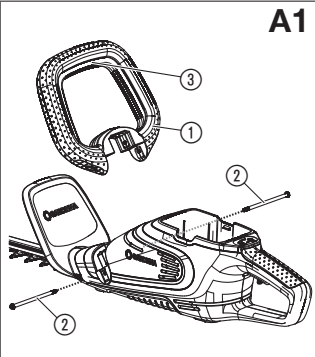

# GARDENA akumulatorske škarje za živo mejo

## PowerCut Li-40/60

1. VARNOST	136
2. MONTAŽA	139
3. UPORABA	139
4. VZDRŽEVANJE	140
5. SHRANJEVANJE	140
6. ODPRAVLJANJE NAPAK	141
7. TEHNIČNI PODATKI	141
8. PRIBOR	142
9. SERVIS/GARANCIJA	143

### Prevod izvirnih navodil.



Izdelek ni predviden za to, da ga uporabljajo osebe (in otroci) z omejenimi fizičnimi, zaznavnimi ali duševnimi sposobnostmi ali brez izkušenj in/ali

znanja, razen če jih pri tem nadzoruje oseba, odgovorna za njihovo varnost, ali so od te osebe prejeli navodila o uporabi izdelka. Otroke je treba nadzorovati, da zagotovite, da se ne igrajo z izdelkom. Uporabo izdelka priporočamo šele pri mladostnikih od starosti 16 let naprej.

### Predvidena uporaba:

GARDENA škarje za živo mejo so predvidene za rezanje živih meja, grmov, grmičevja in talnih nasadov na zasebnih vrtovih hiš in vrtovih za preživljanje prostega časa.

Izdelek ni primeren za dolgotrajno delovanje.

**NEVARNOST! Telesne poškodbe! Izdelka ni dovoljeno uporabljati za rezanje trate/robov trate ali za seklanje za namene kompostiranja.**

## 1. VARNOST

### POMEMBNO!

Skrbno preberite navodila za uporabo in jih shranite za poznejše branje.

### Simboli na izdelku:



Preberite navodila za uporabo.



Vedno nosite odobreno zaščito sluha.  
Vedno nosite odobreno zaščito oči.



Pred čiščenjem ali vzdrževanjem odstranite akumulator.



Nevarnost – rok ne približujte rezilom.



Naprave ne izpostavljajte dežju.



Za polnilnik: Če je prišlo do poškodbe ali prereza napeljave, vtič takoj ločite od električnega omrežja.

### Splošni varnostni napotki

#### Splošni varnostni napotki za električna orodja



#### OPOZORILO!

Preberite vse varnostne napotke in navodila.

Nedosledno upoštevanje varnostnih napotkov in navodil lahko povzroči električni udar, požar in/ali težke telesne poškodbe.

Shranite vse varnostne napotke in navodila za prihodnjo rabo. Pojem »električno orodje«, ki se uporablja

v varnostnih napotkih, se nanaša na električna orodja z omrežnim napajanjem (z omrežnim kablom) in na električna orodja z akumulatorskim napajanjem (brez omrežnega kabla).

### 1) Varstvo pri delu

a) Ohranjajte svoje delovno območje čisto in dobro osvetljeno.

Nered in neosvetljena delovna območja lahko privedejo do nesreče.

b) Z električnim orodjem ne delajte v okolju z nevarnostjo eksplozije, v katerem so gorljive tekočine, plini ali prah. Električna orodja povzročajo iskre, ki lahko vnamejo prah ali hlape.

c) Med uporabo električnega orodja ne dovolite, da se orodju približajo otroci in druge osebe.

V primeru odvratanja pozornosti lahko izgubite nadzor nad napravo.

### 2) Električna varnost

a) Priključni vtič električnega orodja mora biti primeren za vtičnico. Vtiča ni dovoljeno spreminjati na noben način. Skupaj z zaščitno ozemljenimi električnimi orodji ne uporabljajte adapterskih vtičev. Nespremenjeni vtiči in primere vtičnice zmanjšajo tveganje električnega udara.

b) Izogibajte se stiku telesa z ozemljenimi površinami, npr. površinami cevi, radiatorjev, štedilnikov in hladilnikov. Obstaja povečano tveganje električnega udara, če je vaše telo ozemljeno.

c) Električna orodja hranite izven dosega dežja in vlage. Vdor vode v električno orodje poveča tveganje električnega udara.

d) Kabla ne uporabljajte v tuje namene, za prenašanje ali obežanje električnega orodja, in ga iz vtičnice ne vlecite za vtič. Kabla ne približujte vročini, olju, ostrim robovom ali premikajočim se delom naprave. Poškodovani ali zviti kabli povečajo tveganje električnega udara.

e) Če električno orodje uporabljate za delo na prostem, uporabljajte samo podaljševalne kable, ki so primerni tudi za uporabo na zunanem območju. *Uporaba podaljševalnega kabla, primernega za zunanje območje, zmanjša tveganje električnega udara.*

f) Če se delovanju električnega orodja v vlažnem okolju ne morete izogniti, uporabite zaščitno stikalo za okvarne tokove. *Uporaba zaščitnega stikala za okvarne tokove zmanjša tveganje električnega udara.*

### 3) Varnost oseb

a) Bodite pozorni, pazite, kaj počnete, in se dela z električnim orodjem lotite razumno. Električnega orodja ne uporabljajte, kadar ste utrujeni ali pod vplivom drog, alkohola ali zdravil. *Trenutek nepazljivosti pri uporabi električnega orodja lahko privede do resnih telesnih poškodb.*

b) Nosite osebno zaščitno opremo in vedno tudi zaščitna očala. *Nošenje osebne zaščitne opreme kot maska za prah, nedrseči varnostni čevlji, zaščitna čelada ali zaščitna sluha v odvisnosti od vrste in uporabe električnega orodja zmanjša tveganje telesnih poškodb.*

c) Preprečite nenamerni zagon. Prepričajte se, da je električno orodje izključeno, preden ga priključite na oskrbo z električnim tokom in/ali akumulator, ga poberete ali prenašate. *Če imate pri nošenju električnega orodja prst na stikalo ali napravo vklopljeno priključite na oskrbo z električnim tokom, to lahko privede do nesreče.*

d) Preden vklopite električno orodje, odstranite nastavitvena orodja ali izvijače. *Orodje ali izvijač, nameščen v vrtečem se delu naprave, lahko privede do telesnih poškodb.*

e) Izogibajte se nenavadni držji telesa. Poskrbite za varen položaj in ves čas ohranjajte ravnotežje. *Na ta način lahko električno orodje v nepričakovanih situacijah bolje nadzorujete.*

f) Nosite primerna oblačila. Ne nosite ohlapnih oblačil ali nakita. Las, oblačil in rokavic ne približujte premikajočim se delom. *Premikajoči se deli lahko zajamejo ohlapna oblačila, nakit ali dolge lase.*

g) Če lahko montirate naprave za sesanje in prestrezanje praha, se prepričajte, da so te priključene in se pravilno uporabljajo. *Uporaba naprave za sesanje praha lahko zmanjša nevarnost zaradi praha.*

### 4) Uporaba in ravnanje z električnim orodjem

a) Naprave ne preobremenjujte. Za svoje delo uporabljajte zanj predvideno električno orodje. *Delo s primernim električnim orodjem je boljše in bolj varno v navedenem območju moči.*

b) Ne uporabljajte električnega orodja z okvarjenim stikalom. *Električno orodje, ki ga ni več mogoče vklopiti ali izklopiti, je nevarno in ga je treba popraviti.*

c) Izvlecite električni vtič iz vtičnice in/ali odstranite akumulator, preden začnete izvajati nastavitve naprave, menjavati dele pribora ali odložite napravo. *Ta previdnostni ukrep preprečuje nenamerni zagon električnega orodja.*

d) Električno orodje, ki ga ne uporabljate, shranite izven dosega otrok. Ne dovolite, da bi napravo uporabljale osebe, če niso seznanjene z njeno

uporabo ali niso prebrale teh navodil. *Električna orodja so nevarna, če jih uporabljajo neizkušene osebe.*

e) Električna orodja skrbno negujte. Preverite, ali premični deli brezhibno delujejo in niso zatakneni, ali deli niso zlomljeni ali tako poškodovani, da bi to neugodno vplivalo na delovanje električnega orodja. **Pred uporabo naprave dajte poškodovane dele popraviti. Mnogo nesreč se zgodi zaradi slabo vzdrževanih električnih orodij.**

f) Ohranajte rezalna orodja ostra in čista. *Skrbno negovana rezalna orodja z ostrimi rezilnimi robovi se manj zatikajo in lažje vodijo.*

g) Uporabljajte električno orodje, pribor, delovno orodje itd. v skladu s temi navodili. Pri tem upoštevajte delovne pogoje in delo, ki ga želite izvesti. *Uporaba električnih orodij za druge namene od predvidenih lahko privede do nevarnih situacij.*

### 5) Uporaba in ravnanje z akumulatorskim orodjem

a) Akumulatorje polnite samo v polnilnikih, ki jih priporoča proizvajalec. *Pri polnilniku, ki je primeren za določeno vrsto akumulatorjev, obstaja nevarnost požara, če se uporablja z drugimi akumulatorji.*

b) V električnih orodjih uporabljajte samo zanje predvidene akumulatorje. *Uporaba drugih akumulatorjev lahko privede do telesnih poškodb in nevarnosti požara.*

c) Akumulatorje, ki jih ne uporabljate, ne približujte pisarniškim sponkam, kovancem, ključem, žeblijem, vijakom ali drugim manjšim kovinskim predmetom, ki bi lahko povzročili premostitev kontaktov. *Kratek stik med kontakti akumulatorja lahko povzroči opekline ali ogenj.*

d) Pri napačni uporabi lahko iz akumulatorja izstopa tekočina. Izogibajte se stiku z njo. Pri nehotenem stiku mesto izperite z vodo. Če tekočina zaide v oči, dodatno poiščite zdravniško pomoč. *Izstopajoča akumulatorska tekočina lahko privede do razdraženja kože ali opeklin.*

### 6) Servisna služba

a) Svoje električno orodje dajte v popravilo samo strokovno usposobljenim osebam, ki naj uporabljajo samo originalne nadomestne dele. *Tako je zagotovljeno, da se ohrani varnost vašega električnega orodja.*

### Varnostni napotki za škarje za živo mejo:

- Delov telesa ne približujte rezilom. Ne poskušajte odstranjevati odrezanega materiala ali držati materiala za rezanje med delovanjem rezila. Zatakneni odrezani material odstranjujte le pri izklopljeni napravi. *Trenutek nepazljivosti pri uporabi škarij za živo mejo lahko privede do težkih telesnih poškodb.*
- Škarje za živo mejo prenašajte za ročaj ob mirujočem rezilu. Pred transportom ali shranjevanjem škarij za živo mejo nanje vedno namestite zaščitni pokrov. S skrbnim ravnanjem z napravo zmanjšate nevarnost telesnih poškodb zaradi rezila.
- Električno orodje držite le na izoliranih površinah ročaja, ker rezilo lahko pride v stik z nevidnimi napeljavami električnega toka ali z lastnim omre-

**žnim kablom.** Stik rezila z napeljavo pod napetostjo lahko napetost prenese na kovinske dele naprave in privede do električnega udara.

- **Kabla ne približujte območju rezanja.** Med izvedbo dela kabel lahko prekriva grmičevje in ga pri tem lahko nehotite prerežete.

### Dodatni varnostni napotki

#### Varno ravnanje z akumulatorji



#### **NEVARNOST! Nevarnost požara!**

Akumulator za polnjenje mora biti med postopkom polnjenja na negorljivi, toplotno odporni in neprevodni površini.

Jedkih, vnetljivih in lahko gorljivih predmetov ne hranite v bližini polnilnika in akumulatorja.

Polnilnika in akumulatorja med postopkom polnjenja ne prekrivajte.

V primeru pojava dima ali ognja polnilnik nemudoma ločite od oskrbe z električnim tokom.

Za polnjenje akumulatorja uporabljajte samo originalni GARDENA polnilnik. Uporaba drugih polnilnikov lahko privede do nepopravljive škode na akumulatorjih in celo povzroči požar.

V primeru požara: plamene gasite s sredstvi za gašenje, ki odvzemajo kisik.



#### **NEVARNOST! Nevarnost eksplozije!**

Akumulatorje zaščitite pred vročino in ognjem. Akumulatorjev ne odlagajte na radiatorje in jih dlje časa ne izpostavljajte močnemu sončnemu sevanju.

Akumulatorjev ne uporabljajte v eksplozivnih ozračjih, npr. v bližini vnetljivih tekočin, plinov ali nakopičenega prahu. Pri uporabi akumulatorjev lahko pride do nastanka isker, ki lahko vnamejo prah ali hlape.

Pred vsako uporabo nadomestni akumulator preverite.

Akumulator vizualno pregledajte pred vsako uporabo.

Akumulator, ki ni več uporaben, je treba odstraniti v skladu s pravili. Akumulatorja ne pošiljajte po pošti.

Dodatne informacije dobite pri svojem lokalnem podjetju za odstranjevanje odpadkov.

Akumulatorja ne uporabljajte kot vira električnega toka za druge izdelke. Obstaja nevarnost telesnih poškodb. Akumulator uporabljajte izključno za predvidene GARDENA izdelke.

Akumulator polnite izključno pri temperaturah okolice med 0 °C in 40 °C. Po daljši uporabi akumulator pustite, da se ohladi.

Redno preverjajte polnilni kabel glede znakov poškodb in staranja (krhkosti). Kabel uporabljajte izključno v brezhibnem stanju.

Akumulatorja nikoli ne hranite pri temperaturah nad 45 °C ali na neposredni sončni svetlobi. V idealnem primeru je treba akumulator hraniti pri temperaturah pod 25 °C, da je samodejno praznjenje čim nižje.

Akumulatorja ne izpostavljajte dežju ali vlagi. Če v akumulator prodre voda, se poveča tveganje udara električnega toka.

Akumulator ohranjajte čist, še posebej zračne odprtine.

Če akumulatorja dlje časa ne uporabljate (pozimi), akumulator v celoti napolnite, da preprečite popolno izpraznitve.

Akumulatorja ne hranite v izdelku, da preprečite napačno uporabo in nesreče.

Akumulatorja ne hranite v prostorih, v katerih prihaja do elektrostatične razelektritve.

#### Električna varnost



#### **NEVARNOST! Zaustavitev delovanja srca!**

Ta izdelek med delovanjem povzroči nastanek elektromagnetnega polja. To polje lahko pod določenimi pogoji učinkuje na delovanje aktivnih ali pasivnih medicinskih vsadkov. Da je izključena nevarnost v situacijah, ki bi lahko privedle do težkih ali smrtnih telesnih poškodb, naj se osebe z medicinskim vsadkom pred uporabo tega izdelka posvetujejo s svojim zdravnikom in proizvajalcem vsadka.

Akumulatorski izdelek uporabljajte samo med –10 in 40 °C.

Skrbno pregledajte zemljišče, na katerem se bo izdelek uporabljal, in odstranite vse kable in tuje predmete.

V primeru nehotenega zagona (npr. zaradi zataknjenega stikala), akumulator takoj ločite od izdelka in izdelek dajte popraviti servisni službi GARDENA.

Ločite akumulator od izdelka, če ta začne neobičajno vibrirati. Močne vibracije lahko povzročijo poškodbe.

Izdelka ne uporabljajte v bližini vode.

Ne delajte v bližini plavalnih bazenov ali vrtnih ribnikov.

#### Osebna varnost



#### **NEVARNOST! Nevarnost zadušitve!**

Manjše dele je mogoče preprosto pogoltniti. Pri plastičnih vrečkah obstaja nevarnost zadušitve majhnih otrok. Majhni otroci naj se vam med montažo ne približujejo.

Vedeti morate, kako lahko ta izdelek v primeru sile kadar koli takoj izklopote.

Izogibajte se stiku z oljem rezila, še posebej, če ste alergični nanj.

Dela izvajajte samo pri dnevni svetlobi oziroma dobri vidljivosti.

Svoj izdelek pred vsako uporabo preverite. Pred vsako uporabo izdelek vizualno pregledajte. Preverite, ali so prezračevalni vhodi prosti.

Če med delovanjem izdelka pride do razvoja močne vročine, ga morate pred shranjevanjem pustiti, da se ohladi.

Opozorilo! Pri delu z zaščito sluha in zaradi hrupa, ki ga povzroča izdelek, uporabnik morebiti ne more opaziti bližajočih se oseb.

Vedno nosite primerna oblačila, zaščitne rokavice in trdne čevlje.

Zagotovite, da pri delu nosite varne čevlje.

## 2. MONTAŽA



### NEVARNOST! Telesne poškodbe!

Nevarnost ureznin, če bi se škarje za živo mejo nenamerno zagnale.

→ Odstranite akumulator in potisnite zaščitni pokrov čez rezilo, preden škarje za živo mejo sestavite.

### Montaža sprednjega ročaja [sl. A1]:

1. Odvijte oba vijaka ② in ju odstranite.
2. Potisnite sprednji ročaj ① v režo na škarjah za živo mejo.

Zagotovite, da je sprednji ročaj ① v celoti vtaknjen in da je luknja v ročaju poravnana z navojno vrtino.

3. Vtaknite oba vijaka ② v navojno vrtino v škarjah za živo mejo.  
Pri tem ne pritiskajte na sprednjo zagonsko ročico ③.
4. Trdno zategnite oba vijaka ②.  
Zagotovite, da so vijaki ② trdno zategnjeni in da je mogoče v celoti pritisniti na zagonsko ročico ③.

## 3. UPORABA



### NEVARNOST! Telesne poškodbe!

Nevarnost ureznin, če bi se škarje za živo mejo nenamerno zagnale.

→ Počakajte, da se rezilo zaustavi, odstranite akumulator in potisnite zaščitni pokrov čez rezilo, preden škarje za živo mejo začnete nastavljati ali transportirati.

### Polnjenje akumulatorja [sl. O1/O2]:



### POZOR!

Previsoka napetost poškoduje akumulator in polnilnik akumulatorjev.

→ Zagotovite, da uporabljate pravilno omrežno napetost.

Pri GARDENA akumulatorskih škarjah za živo mejo art. 9860-55 akumulator ni del obsega dobave.

Pred prvo uporabo je treba akumulator v celoti napolniti. Litij-ionski akumulator je mogoče polniti pri vsakem stanju napoljenosti, postopek polnjenja pa je mogoče kadar koli prekiniti, ne da bi pri tem prišlo do poškodbe akumulatorja (nima učinka spomina).

1. Pritisnite tipki za sprostitev Ⓐ in odstranite akumulator Ⓑ iz sprejemnega nastavka za akumulatorje Ⓓ.
2. Priključite omrežni kabel Ⓜ na polnilnik Ⓒ.
3. Priključite omrežni kabel Ⓜ na vtičnico z 230 V.
4. Priključite polnilni kabel za akumulatorje Ⓔ na akumulator Ⓑ.

Kadar kontrolna lučka Ⓛ na polnilniku enkrat na sekundo utripne zeleno, se akumulator polni.

Kadar kontrolna lučka Ⓛ na polnilniku sveti zeleno, je akumulator povsem napolnjen

(za čas polnjenja glejte 7. TEHNIČNI PODATKI).

5. Pri polnjenju redno preverjajte stanje napoljenosti.
6. Ko je akumulator Ⓑ v celoti napolnjen, akumulator Ⓑ ločite od polnilnika Ⓒ.
7. Ločite polnilnik Ⓒ od vtičnice.

### Prikaz napoljenosti akumulatorja [sl. O3]:

Prikaz napoljenosti akumulatorja pri polnjenju:

100 % poln	Ⓐ, Ⓑ in Ⓒ svetijo
66 – 99 % napolnjen	Ⓐ in Ⓑ svetijo, Ⓒ utripa
33 – 65 % napolnjen	Ⓐ sveti, Ⓑ utripa
0 – 32 % napolnjen	Ⓐ utripa

### Prikaz napoljenosti akumulatorja pri delovanju:

→ Pritisnite tipko Ⓟ na akumulatorju.

66 – 99 % napolnjen	Ⓐ, Ⓑ in Ⓒ svetijo
33 – 65 % napolnjen	Ⓐ in Ⓑ svetijo
10 – 32 % napolnjen	Ⓐ sveti
0 – 10 % napolnjen	Ⓐ utripa

### Upravljalno polje [sl. O4]:

#### Tipka za vklop/izklop:

→ Pritisnite tipko za vklop/izklop Ⓟ na upravljalnem polju.

Ko so škarje za živo mejo vklopljene, LED-lučka za vklop Ⓟ sveti.

Škarje za živo mejo se sameodjejno izklopijo čez 1 minuto.

#### Tipka Eco:

→ Pritisnite tipko Eco Ⓣ na upravljalnem polju.

Ko je način Eco aktiviran, sveti LED-lučka Ⓛ.

**Način Eco** zmanjša število vrtljajev motorja za maksimalno obdobje delovanja akumulatorja.

**Način Eco** je posebej primeren za odrezovanje vej, debelejših od 5 mm. Rezilo teče počasneje in lažje zajame debelejšje veje.

#### Delovni položaji:

Škarje za živo mejo je mogoče uporabljati v 3 delovnih položajih.

- Stransko rezanje [sl. O5]
- Višinsko rezanje [sl. O6]
- Nizko rezanje [sl. O7]

## Zagon škarij za živo mejo [sl. 08/04]:



### NEVARNOST! Telesne poškodbe!

Obstaja nevarnost telesnih poškodb, če se škarije za živo mejo po spustitvi zagonskih ročic ne zaustavijo.

→ Ne preprečujte delovanja varnostnih naprav ali stikal. Ne primer tako, da bi zagonski ročici pritrtili na ročaj.

### Zagon:

Izdelek je opremljen z dvoročno varnostno napravo (2 zagonskima ročicama), ki preprečuje nenamern vključ izdelka.

1. Vstavite akumulator (ⓑ) v sprejemni nastavek za akumulator (ⓓ), tako da se slišno zaskoči.
2. Odstranite zaščitni pokrov z rezila.

3. Pritisčajte tipko za vklop/izklop (Ⓢ) na upravljalnem polju (Ⓟ), tako da LED-lučka za vklop (Ⓛ) sveti zeleno.
  4. Držite sprednji ročaj (Ⓛ) z eno roko in povlecite sprednjo zagonsko ročico (ⓐ).
  5. Držite glavni ročaj (Ⓜ) z drugo roko in povlecite zadnjo zagonsko ročico (Ⓜ).
- Škarije za živo mejo se zaženejo.

### Ustavitev:

1. Spustite zagonski ročici (ⓐ)/(Ⓜ).
2. Pritisčajte tipko za vklop/izklop (Ⓢ) na upravljalnem polju (Ⓟ), tako da LED-lučka za vklop (Ⓛ) ugasne.
3. Potisnite zaščitni pokrov na rezilo.
4. Pritisnite tipki za sprostitve (ⓐ) in odstranite akumulator (ⓑ) iz sprejemnega nastavka za akumulatorje (ⓓ).

## 4. VZDRŽEVANJE



### NEVARNOST! Telesne poškodbe!

Nevarnost ureznin, če bi se škarije za živo mejo nenamerno zagnale.

→ Počakajte, da se rezilo zaustavi, odstranite akumulator in potisnite zaščitni pokrov čez rezilo, preden škarije za živo mejo začnete vzdrževati.

### Čiščenje škarij za živo mejo [sl. M1]:



### NEVARNOST! Telesne poškodbe!

Nevarnost telesnih poškodb in tveganje poškodbe škarij za živo mejo.

→ Škarij za živo mejo ne čistite z vodo ali vodnim curkom (še posebej ne z vodnim curkom pod visokim tlakom).

→ Čiščenja ne izvajajte s kemikalijami, vključno z bencinom ali toplili. Nekateri lahko uničijo pomembne plastične dele.

### Zračne odprtine morajo vedno biti čiste.

1. Izdelek očistite z vlažno krpo.
2. Očistite zračne odprtine (Ⓜ) z mehko krtačo (ne uporabljajte izvijača).
3. Premažite rezilo z oljem z nizko viskoznostjo (npr. GARDENA olje za nego št. art. 2366). Izogibajte se stiku z deli iz umetne snovi.

### Čiščenje akumulatorja in polnilnika akumulatorjev:

Zagotovite, da so površina in kontakti akumulatorja ter polnilnika akumulatorjev vedno čisti in suhi, preden polnilnik akumulatorjev priključite.

### Ne uporabljajte tekoče vode.

→ Očistite kontakte in dele iz umetne snovi z mehko, suho krpo.

## 5. SHRANJEVANJE

### Konec uporabe:

Izdelek mora biti shranjen zunaj dosega otrok.

1. Odstranite akumulator.
2. Napolnite akumulator.
3. Očistite škarije za živo mejo, akumulator in polnilnik akumulatorjev (glejte pod 4. VZDRŽEVANJE).
4. Shranite škarije za živo mejo, akumulator in polnilnik akumulatorjev na suhem, zaprtem mestu, zavarovanem pred zmrzaljo.

### Odstranitev:

(v skladu z Dir. 2012/19/EU)

Izdelka ne smete odstraniti v običajne gospodinjske odpadke. Odstraniti ga je treba v skladu z veljavnimi lokalnimi predpisi o varstvu okolja.



### POMEMBNO!

Izdelek odstranite pri ali s pomočjo svojega krajevnega zbirališča odpadkov za recikliranje.

### Odstranitev akumulatorja:

GARDENA akumulator vsebuje litij-ionske celice, ki jih je treba ob koncu njihove življenjske dobe oddati ločeno od običajnih gospodinjskih odpadkov.



### POMEMBNO!

Akumulatorje odstranite pri ali s pomočjo svojega krajevnega zbirališča odpadkov za recikliranje.

1. Litij-ionske celice v celoti izpraznite (obrnite se na servis GARDENA).
2. Zavarujte kontakte litij-ionskih celic pred kratkim stikom.
3. Litij-ionske celice odstranite na ustrezen način.



## 6. ODPRAVLJANJE NAPAK



**NEVARNOST! Telesne poškodbe!**  
Nevarnost ureznin, če bi se škarje za živo mejo nenamerno zagnale.

→ Počakajte, da se rezilo zaustavi, odstranite akumulator in potisnite zaščitni pokrov čez rezilo, preden začnete odpravljati napake škarij za živo mejo.

Težava	Možen vzrok	Pomoč
<b>Škarje za živo mejo se ne zaženejo</b>	Akumulator ni v celoti vstavljen v držalo akumulatorja.	→ Akumulator v celoti vstavite v držalo akumulatorja, tako da se slišno zaskoči.
	LED-lučka vklopa je ugasnjena.	→ Pritisnite tipko za vklop/izklop.
	Rezilo je blokirano.	→ Odstranite oviro.
<b>Škarij za živo mejo ni mogoče zaustaviti</b>	Zagonska ročica se je zataknila.	→ Odstranite akumulator in sprostite zagonsko ročico.
<b>Ograja se ne obreže pravilno</b>	Rezilo je topo ali poškodovano.	→ Rezilo naj zamenjajo v servisu GARDENA.
<b>LED-lučka za napake (M) na upravljalnem polju utripa [sl. T1]</b>	Previsok tok, motor je blokiran.	→ Odstranite akumulator in odpravite oviro.
	Obe zagonski ročici sta bili pritisnjeni med pritiskanjem tipke za vklop/izklop.	→ Spustite zagonski ročici. Pritisnite tipko za vklop/izklop (LED-lučka za napake ugasne). Znova pritisnite tipko za vklop/izklop (LED-lučka za vklop sveti).
<b>LED-lučka za napake (M) na akumulatorju utripa [sl. T2]</b>	Prenizka napetost	→ Napolnite akumulator.
	Temperatura akumulatorja je izven dovoljenega območja.	→ Akumulator uporabljajte pri temperaturi okolice med -10 °C in 40 °C.
<b>LED-lučka za napake (M) na akumulatorju sveti [sl. T2]</b>	Napaka akumulatorja/akumulator je okvarjen.	→ Obrnite se na servis GARDENA.
<b>Kontrolna lučka (L) na polnilniku ne zasveti [sl. T3]</b>	Polnilnik ali polnilni kabel ni pravilno priključen.	→ Polnilnik ali polnilni kabel priključite pravilno.
<b>Kontrolna lučka (L) na polnilniku hitro utripa (4-krat na sekundo) [sl. T3]</b>	Temperatura akumulatorja je izven dovoljenega območja.	→ Akumulator uporabljajte pri temperaturi okolice med -10 °C in 40 °C.
<b>LED-lučka za napake (M) na polnilniku utripa [sl. T3]</b>	Napaka akumulatorja.	→ Odstranite akumulator in preverite, ali uporabljate originalni GARDENA akumulator.
<b>LED-lučka za napake (M) na polnilniku sveti [sl. T3]</b>	Temperatura v polnilniku je previsoka.	→ Obrnite se na servis GARDENA.



**NAPOTEK:** V primeru drugih napak se obrnite na svoje GARDENA servisno središče. Popravila smejo izvajati samo GARDENA servisna središča ter specializirani trgovci, pooblaščenici od podjetja GARDENA.

## 7. TEHNIČNI PODATKI

Akumulatorske škarje za živo mejo	Enota	Vrednost (art.-št. 9860)
Gibov (normalno/Eco)	1/min	2900 / 2500
Dolžina rezila	cm	60
Razdalja zobcev rezila	mm	24



<b>Akumulatorske škarje za živo mejo</b>	<b>Enota</b>	<b>Vrednost (art.-št. 9860)</b>
Teža (brez akumulatorja)	kg	3,2
Raven zvočnega tlaka $L_{pA}^{1)}$ Negotovost $k_{pA}$	dB (A)	78 2,5
Raven moči zvoka $L_{WA}^{2)}$ : izmerjena/zagotovljena Negotovost $k_{WA}$	dB (A)	88 / 90 2
Vibracije dlan-roka $a_{vhw}^{1)}$ Negotovost $k_a$	m/s <sup>2</sup>	1,8 1,5

Merilni postopek po: <sup>1)</sup> EN 60745-2-15 <sup>2)</sup> RL 2000/14/EC



**NAPOTEK:** Navedena vrednost emisij tresljajev je bila izmerjena v standardnem preizkusnem postopku in se lahko uporablja za medsebojno primerjavo električnih orodij. Ta vrednost se lahko tudi uporablja za začasno oceno izpostavljenosti. Vrednost emisij tresljajev je lahko med dejansko uporabo električnega orodja različna.

<b>Sistemski akumulator/ smart akumulator BLi-40</b>	<b>Enota</b>	<b>Vrednost (art.-št. 9842/19090)</b>	<b>Vrednost (art.-št. 9843/19091)</b>
Maks. napetost akumulatorja	V (AC)	40 (maks. začetna napetost brez obremenitve baterije znaša 40 V, nazivna napetost znaša 36 V)	40 (maks. začetna napetost brez obremenitve baterije znaša 40 V, nazivna napetost znaša 36 V)
Kapaciteta akumulatorja	Ah	2,6	4,2
Čas polnjenja akumulatorja 80 % / 100 % (pribl.)	min.	65 / 90	105 / 140

<b>Polnilnik akumulatorjev QC40</b>	<b>Enota</b>	<b>Vrednost (art.-št. 9845)</b>
Omrežna napetost	V (AC)	230
Omrežna frekvenca	Hz	50
Nazivna moč	W	100
Izhodna napetost	V (DC)	42
Maks. izhodni tok	A	1,8

## 8. PRIBOR

<b>GARDENA nadomestni akumulator BLi-40/100; BLi-40/160</b>	Akumulator za dodatni čas delovanja ali za zamenjavo.	<b>art.-št. 9842/9843</b>
<b>GARDENA smart akumulator BLi-40/100; BLi-40/160</b>	Pametni akumulator za pameten sistem.	<b>art.-št. 19090/19091</b>
<b>GARDENA Polnilnik akumulatorjev QC40</b>	Za polnjenje GARDENA akumulatorjev BLi-40.	<b>art.-št. 9845</b>
<b>GARDENA olje za nego</b>	Podaljša življenjsko dobo rezil in čas delovanja akumulatorja.	<b>art.-št. 2366</b>
<b>GARDENA zbiralna vrečka Cut&amp;Collect ComfortCut/PowerCut</b>	Preprosto in udobno zbiranje narezanega materiala.	<b>art.-št. 6002</b>

## 9. SERVIS/GARANCIJA

---

### **Servis:**

Obrnite se na naslov na hrbtni strani.

### **Garancija:**

V primeru garancijskega zahtevka ne nosite stroškov za opravljen poseg.

Za ta izdelke nudi GARDENA Manufacturing GmbH dvoletno garancijo (veljavno od dneva nakupa). Garancija krije vse pomembne okvare izdelka, za katere je dokazljiv vzrok napaka v materialu ali tovarniška napaka. Garancija je izpolnjena s predajo polno funkcionalnega nadomestnega izdelka ali z brezplačnim popravilom pokvarjenega izdelka, ki nam ga pošljete; pridržujemo si pravico do izbire med tema možnostma. Storitve je predmet naslednjih določil:

- Izdelek je uporabljan v skladu z namenom uporabe in v skladu s priporočili v navodilih za uporabo.

- Kupec in druga oseba nista poskušala popraviti izdelka. Garancija proizvajalca ne vpliva na pravice, ki izhajajo iz garancije, do prodajalca/trgovca.

V primeru težav s tem izdelkom se obrnite na naš servisni oddelek ali izdelek, skupaj s kratkim opisom težave, pošljite podjetju GARDENA Manufacturing GmbH. Pri tem morate poravnati stroške pošiljke in pri tem upoštevate ustrezna navodila, ki veljajo za pošiljke in embalažo. Garancijskemu zahtevku mora biti priložena kopija dokazila o nakupu.

### **Obrabni deli:**

Rezi in ekscentrski pogon sta obrabna dela in sta zato izključena iz garancije.

## **DE Produkthaftung**

Wir weisen ausdrücklich darauf hin, dass wir in Übereinstimmung mit dem Produkthaftungsgesetz nicht für Schäden haften, die durch unsere Produkte entstehen, wenn diese unsachgemäß und nicht durch einen von uns autorisierten Servicepartner repariert wurden oder wenn keine Original GARDENA Teile oder von uns zugelassene Teile verwendet wurden.

## **EN Product liability**

In accordance with the German Product Liability Act, we hereby expressly declare that we accept no liability for damage incurred from our products where said products have not been properly repaired by a GARDENA-approved service partner or where original GARDENA parts or parts authorised by GARDENA were not used.

## **FR Responsabilité**

Conformément à la loi relative à la responsabilité du fait des produits défectueux, nous déclarons expressément par la présente que nous déclinons toute responsabilité pour les dommages résultant de nos produits, si lesdits produits n'ont pas été correctement réparés par un partenaire d'entretien agréé GARDENA ou si des pièces d'origine GARDENA ou des pièces agréées GARDENA n'ont pas été utilisées.

## **NL Productaansprakelijkheid**

Conform de Duitse wet inzake productaansprakelijkheid verklaren wij hierbij uitdrukkelijk dat wij geen aansprakelijkheid aanvaarden voor schade ontstaan uit onze producten waarbij deze producten niet zijn gerepareerd door een GARDENA-erkende servicepartner of waarbij geen originele GARDENA-onderdelen of onderdelen die door GARDENA zijn goedgekeurd zijn gebruikt.

## **SV Produktsvar**

I enlighet med tyska produktansvarslagar förklarar vi härmed uttryckligen att vi inte åtar oss något ansvar för skador som orsakas av våra produkter där produkterna inte har genomgått korrekt reparation från en GARDENA-godkänd servicepartner eller där originaldelar från GARDENA eller delar godkända av GARDENA inte använts.

## **DA Produktsvar**

I overensstemmelse med den tyske produktansvarslav erklærer vi hermed udtrykkeligt, at vi ikke påtager os noget ansvar for skader på vores produkter, hvis de pågældende produkter ikke er blevet repareret korrekt af en GARDENA-godkendt servicepartner, eller hvor der ikke er brugt originale GARDENA-reservedele eller godkendte reservedele fra GARDENA.

## **FI Tuotevastuu**

Saksan tuotevastuulain mukaisesti emme ole vastuussa laitteiden vaurioista, jos korjauksia ei ole tehnyt GARDENAn hyväksymä huoltoliike tai jos niiden syyinä on muiden kuin alkuperäisten GARDENA-varaosien tai GARDENAn hyväksymien varaosien käyttö.

## **IT Responsabilità del prodotto**

In conformità con la Legge tedesca sulla responsabilità del prodotto, con la presente dichiariamo espressamente che decliniamo qualsiasi responsabilità per danni causati dai nostri prodotti qualora non siano stati correttamente riparati presso un partner di assistenza approvato GARDENA o laddove non siano stati utilizzati ricambi originali o autorizzati GARDENA.

## **ES Responsabilidad sobre el producto**

De acuerdo con la Ley de responsabilidad sobre productos alemana, por la presente declaramos expresamente que no aceptamos ningún tipo de responsabilidad por los daños ocasionados por nuestros productos si dichos productos no han sido reparados por un socio de mantenimiento aprobado por GARDENA o si no se han utilizado piezas originales GARDENA o piezas autorizadas por GARDENA.

## **PT Responsabilidade pelo produto**

De acordo com a lei alemã de responsabilidade pelo produto, declaramos que não nos responsabilizamos por danos causados pelos nossos produtos, caso os tais produtos não tenham sido devidamente reparados por um parceiro de assistência GARDENA aprovado ou se não tiverem sido utilizadas peças GARDENA originais ou peças autorizadas pela GARDENA.

## **PL Odpowiedzialność za produkt**

Zgodnie z niemiecką ustawą o odpowiedzialności za produkt, niniejszym wyraźnie oświadczamy, że nie ponosimy żadnej odpowiedzialności za szkody poniesione na skutek użytkowania naszych produktów, w przypadku gdy naprawa tych produktów nie była odpowiednio przeprowadzana przez zatwierdzonego przez firmę GARDENA partnera serwisowego lub nie stosowano oryginalnych części GARDENA albo części autoryzowanych przez tę firmę.

## **HU Termékszavatosság**

A németországi termékszavatossági törvénnyel összhangban ezzel nyomatékosan kijelentjük, hogy nem vállalunk felelősséget a termékeinkben keletkezett olyan károkért, amelyek valamely GARDENA által jóváhagyott szervizpartner által nem megfelelően végzett javításból adódtak, vagy amely során nem eredeti GARDENA alkatrészeket vagy a GARDENA által jóváhagyott alkatrészeket használtak fel.

## **CS Odpovědnost za výrobek**

V souladu s německým zákonem o odpovědnosti za výrobek tímto výslovně prohlašujeme, že nepřijímáme žádnou odpovědnost za poškození vzniklá na našich výrobcích, kdy zmíněné výrobky nebyly řádně opraveny schváleným servisním partnerem GARDENA nebo kdy nebyly použity originální náhradní díly GARDENA nebo náhradní díly autorizované společností GARDENA.

## **SK Zodpovednosť za produkt**

V súlade s nemeckými právnymi predpismi upravujúcimi zodpovednosť za výrobok týmto výslovne prehlasujeme, že nenesieme žiadnu zodpovednosť za škody spôsobené našimi výrobkami, v prípade ktorých neboli náležité opravy vykonané servisným partnerom schváleným spoločnosťou GARDENA alebo neboli použité diely spoločnosti GARDENA alebo diely schválené spoločnosťou GARDENA.

## **EL Ευθύνη προϊόντος**

Σύμφωνα με τον γερμανικό νόμο περί Ευθύνης για τα Προϊόντα, με το παρόν δηλώνουμε ρητώς ότι δεν αποδεχόμαστε καμία ευθύνη για τυχόν ζημιές που προκύπτουν από τα προϊόντα μας εάν αυτά δεν έχουν επισκευαστεί σωστά από κάποιον εγκεκριμένο συνεργάτη επισκευών της GARDENA ή εάν δεν έχουν χρησιμοποιηθεί αυθεντικά εξαρτήματα GARDENA ή εξαρτήματα εγκεκριμένα από την GARDENA.

## **SL Odgovornost proizvajalca**

V skladu z nemškimi zakoni o odgovornosti za izdelke, izrecno izjavljajo, da ne sprejemamo nobene odgovornosti za škodo, ki jo povzročijo naši izdelki, če teh niso ustrezno popravili GARDENINI odobreni servisni partnerji ali pri tem niso bili uporabljeni originalni GARDENINI nadomestni deli ali GARDENINIMI homologiranimi nadomestnimi deli.

## **HR Pouzdanost proizvoda**

Sukladno njemačkom zakonu o pouzdanosti proizvoda, ovime izričito izjavljujemo kako ne prihvaćamo nikakvu odgovornost za oštećenja na našim proizvodima nastala uslijed neispravnog popravka od strane servisnog partnera kojeg odobrava GARDENA ili uslijed nekorištenja originalnih GARDENA dijelova ili dijelova koje odobrava GARDENA.

## **RO Răspunderea pentru produs**

În conformitate cu Legea germană privind răspunderea pentru produs, declarăm în mod expres prin prezentul document că nu acceptăm nicio răspundere pentru defecțiunile suferite de produsele noastre atunci când acestea nu au fost reparate în mod corect de un atelier de service partener, aprobat de GARDENA, sau când nu au fost utilizate piese GARDENA originale sau piese autorizate de GARDENA.

## **BG Отговорност за вреди, причинени от стоки**

Съгласно германския Закон за отговорността за вреди, причинени от стоки, с настоящото изрично декларираме, че не носим отговорност за щети, причинени от нашите продукти, ако те не са били правилно ремонтирани от одобрен от GARDENA сервиз или ако не са използвани оригинални части на GARDENA или части, одобрени от GARDENA.

## **ET Tootevastutus**

Vastavalt Saksamaa tootevastutusseadusele deklareerime kaesolevaga selgesõnaliselt, et me ei kannu mingisugust vastutust meie toodetest tingitud kahjude eest, kui need tooted ei ole korrektselt parandatud GARDENA heakskiidetud hoolduspartneri poolt või kui parandamisel ei ole kasutatud GARDENA originaalosi või GARDENA volitatud osi.

## **LT Gaminio patikimumas**

Mes aiškiai pareiškiame, kad, atsižvelgiant į Vokietijos gaminių patikimumo įstatymą, neprisiimame atsakomybės dėl bet kokios žalos, patirtos dėl mūsų gaminių, jeigu jie buvo netinkamai taisomi arba jų dalys buvo pakeistos neoriginaliomis GARDENA dalimis ar nepatvirtintomis dalimis, arba jeigu remonto darbai buvo atliekami ne GARDENA techninės priežiūros centro specialistų.

## **LV Atbildība par produkcijas kvalitāti**

Saskaņā ar Vācijas likumu par atbildību par produkcijas kvalitāti ar šo mēs paziņojam, ka neuzņemamies atbildību par bojājumiem, kas radušies, lietojot mūsu izstrādājumus, kuru remontu nav veicis uzņēmuma GARDENA apstiprināts apkopes partneris vai kuru remontam netika izmantotas oriģinālās GARDENA detaļas vai detaļas, kuru lietošanu apstiprinājis uzņēmums GARDENA.

<p><b>DE EU-Konformitätserklärung</b></p> <p>Der Unterzeichner, Husqvarna AB, 561 82 Huskvarna, Schweden, bescheinigt hiermit, dass die nachstehend aufgeführten Geräte bei Verlassen des Werks die harmonisierten EU-Leitlinien, EU-Normen für Sicherheit und besondere Normen erfüllen. Dieses Zertifikat verliert seine Gültigkeit, wenn die Geräte ohne unsere Genehmigung verändert werden.</p>	<p><b>HU EK megfeleléségi nyilatkozat</b></p> <p>Alulírott Husqvarna AB, 561 82 Huskvarna, Svédország ezzel tanúsítja, hogy az alábbiakban leírt egységek a gyár elhagyásakor megfeleltek a harmonizált uniós előírásoknak és biztonsági és termékspecifikus szabványoknak. Ez a tanúsítvány érvényes veszt, ha az egységeket jóváhagyásunk nélkül átalakítják.</p>
<p><b>EN EC Declaration of Conformity</b></p> <p>The undersigned, Husqvarna AB, 561 82 Huskvarna, Sweden, hereby certifies that, when leaving our factory, the units indicated below are in accordance with the harmonised EU guidelines, EU standards of safety and product specific standards. This certificate becomes void if the units are modified without our approval.</p>	<p><b>CS Prohlášení o shodě ES</b></p> <p>Niže uvedená společnost Husqvarna AB, 561 82 Huskvarna, Švédsko, tímto potvrzuje, že při opuštění naší továrny jsou jednotky uvedené níže v souladu s harmonizačnými pokyny EU, standardy EU ohledně bezpečnosti a specifickými produktovými standardy. Tento certifikát pozbyvá platnosti, pokud dojde k úpravě jednotek bez našeho schválení.</p>
<p><b>FR Déclaration de conformité CE</b></p> <p>Le constructeur, soussigné : Husqvarna AB, 561 82 Huskvarna, Suède, déclare qu'à la sortie de ses usines le matériel neuf désigné ci-dessous était conforme aux prescriptions des directives européennes énoncées ciaprès et conforme aux règles de sécurité et autres règles qui lui sont applicables dans le cadre de l'Union européenne. Toute modification apportée à cet appareil sans notre accord annule la validité de ce certificat.</p>	<p><b>SK EÚ vyhlásenie o zhode</b></p> <p>Dolu podpísaná spoločnosť Husqvarna AB, 561 82 Huskvarna, Švédsko týmto osvedčuje, že nižšie uvedené jednotky boli v súlade s harmonizačnými usmerneniami EÚ, normami EÚ v oblasti bezpečnosti a špecifickými normami týkajúcimi sa produktu v čase opustenia výrobného závodu. Toto osvedčenie stráca platnosť, ak boli jednotky zmenené bez nášho súhlasu.</p>
<p><b>NL EG-conformiteitsverklaring</b></p> <p>De ondergetekende, Husqvarna AB, 561 82 Huskvarna, Zweden, verklaart hierbij dat de producten die hieronder staan vermeld, wanneer ze onze fabriek verlaten, in overeenstemming zijn met de geharmoniseerde Europese richtlijnen, EU-normen voor veiligheid en productspecifieke normen. Dit certificaat vervalt als de producten worden aangepast zonder onze toestemming.</p>	<p><b>EL Δήλωση Συμμόρφωσης EK</b></p> <p>Η υπογεγραμμένη εταιρεία, Husqvarna AB, 561 82 Huskvarna, Σουηδία, πιστοποιεί ότι, κατά την έξοδο από το εργοστάσιο, οι μονάδες που αναφέρονται κατωτέρω συμμορφώνονται με τις ευρωπαϊκές οδηγίες ΕΕ, τα πρότυπα ασφαλείας της ΕΕ και τα συγκεκριμένα πρότυπα προϊόντος. Αυτό το πιστοποιητικό καθίσταται άκυρο εάν οι μονάδες έχουν τροποποιηθεί χωρίς την έγκρισή μας.</p>
<p><b>SV EG-försäkran om överensstämmelse</b></p> <p>Undertecknad firma Husqvarna AB, 561 82 Huskvarna, Sverige, intygar härmed att nedan nämnda produkter, när de lämnar vår fabrik, överensstämmer med EU:s riktlinjer, EU:s säkerhetsstandarder och produktspecifika standarder. Detta intygg skall ogiltigförklaras om produkten ändras utan vårt godkännande.</p>	<p><b>SL Izjava ES o skladnosti</b></p> <p>Spodaj podpisana, Husqvarna AB, 561 82 Huskvarna, Švedska, s to izjavo potrjuje, da je bila spodaj navedena enota ob izhodu iz tovarne skladna z usklajalnimi smernicami EU, standardi EU za varnost in standardi, specifičnimi za izdelek. Izjava postane neveljavna v primeru neodobrene spremembe enote.</p>
<p><b>DA EU-øverensstemmelseserklæring</b></p> <p>Undertegnede, Husqvarna AB, 561 82 Huskvarna, Sverige erklærer hermed, at nedenfor anførte enheder er i overensstemmelse med de harmoniserede EU-retningslinjer, EU-standarder for sikkerhed og produktspecifikke standarder, når de forlader fabrikken. Denne erklæring ugyldiggøres, hvis enhederne ændres uden vores godkendelse.</p>	<p><b>HR Izjava o uskladenosti EZ</b></p> <p>Niže potpisana Husqvarna AB, 561 82 Huskvarna, Švedska, ovime potvrđuje kako su u nastavku navedene jedinice prilikom napuštanja tvornice bile u skladu s uskladenim smjernicama EU, EU sigurnosnim standardima i standardima specifičnima za proizvod. Ova certifikacija poništava se ako se jedinice izmjenjuju bez odobrenja.</p>
<p><b>FI EY-vaatimustenmukaisuusvakuutus</b></p> <p>Husqvarna AB, 561 82 Huskvarna, Ruotsi, vakuuttaa täten, että alla mainitut laitteen ovat tehtaalta lähtiesään yhdenmukaiset EU-säännösten, EU:n turva-standardien ja tuotekohtaisten standardien mukaisia. Tämä vakuutus mitätöityy, jos laitteita muokataan ilman hyväksyntäämme.</p>	<p><b>RO Declarație de conformitate CE</b></p> <p>Subscrisa, Husqvarna AB, 561 82 Huskvarna, Suedia, certifică prin prezenta că, la momentul ieșirii din fabrica noastră, unitățile indicate mai jos sunt în conformitate cu directivele UE armonizate, cu standardele UE de siguranță și cu standardele specifice ale produsului. Prezentul certificat devine nul dacă unitățile sunt modificate fără aprobarea noastră.</p>
<p><b>IT Dichiarazione di conformità CE</b></p> <p>La sottoscritta Husqvarna AB, 561 82 Huskvarna, Svezia, certifica che il prodotto qui di seguito indicato, nei modelli da noi commercializzati, è conforme alle direttive armonizzate UE nonché agli standard di sicurezza UE e agli standard specifici di prodotto. Qualunque modifica apportata al prodotto senza nostra specifica autorizzazione invalida la presente dichiarazione.</p>	<p><b>BG Декларация за съответствие на ЕО</b></p> <p>С настоящото долуподписаната, Husqvarna AB, 561 82 Huskvarna, Швеция, удостоверява, че при напускане на фабриката модулите, посочени по-долу, са в съответствие с хармонизираните директиви на ЕС, стандартите на ЕС за безопасност и специфичните за продукта стандарти. Този сертификат става невалиден, ако модулите са променени без нашето одобрение.</p>
<p><b>ES Declaración de conformidad CE</b></p> <p>El abajo firmante, Husqvarna AB, 561 82 Huskvarna, Suecia, certifica por la presente que, cuando salen de la fábrica, las unidades indicadas a continuación cumplen las normas de armonización de la UE, las normas de la UE sobre seguridad y las normas específicas del producto. Este certificado quedará sin efecto si se modifican las unidades sin nuestra autorización.</p>	<p><b>ET EÜ vastavusdeklaratsioon</b></p> <p>Allkirjutatu Husqvarna AB, 561 82 Huskvarna, Rootsi, kinnitab käesolevaga, et tehased väljulehit vastavad alpool nimetatud seadmed harmoneeritud EL-i suunistele, EL-i ohutusstandarditele ja tootele eriomastele standarditele. See vastavuskinnitus kaotab kehtivuse, kui seadet muudetakse ilma meie heakskiiduta.</p>
<p><b>PT Declaração de conformidade CE</b></p> <p>O abaixo assinado, Husqvarna AB, 561 82 Huskvarna, Suécia, certifica por este meio que, ao sair da nossa fábrica, as unidades indicadas acima estão em conformidade com as diretivas uniformizadas da UE, os padrões de segurança da UE e os padrões específicos do produto. Este certificado deixa de ser válido se as unidades forem modificadas sem a nossa aprovação.</p>	<p><b>LT EB atitikties deklaracija</b></p> <p>Husqvarna AB, 561 82 Huskvarna, Sweden, garantuoja, kad iš gamyklos siunčiami toliau nurodyti įrenginiai atitinka suderintus EB reikalavimus, EB saugos ir konkretaus gaminio standartus. Pakeltus gaminį be mūsų patvirtinimo, nutraukiamas šio sertifikato galiojimas.</p>
<p><b>PL Deklaracja zgodności WE</b></p> <p>Niżej podpisany przedstawiciel firmy Husqvarna AB, 561 82 Huskvarna, Szwecja, niniejszym oświadcza, że podane poniżej wyroby opuszczonej fabrykę są zgodne z harmonizowanymi normami UE oraz z obowiązującymi w UE przepisami bezpieczeństwa i normami dotyczącymi danego produktu. Modyfikacja wyrobów bez naszej zgody powoduje unieważnienie niniejszego certyfikatu.</p>	<p><b>LV EK atbilstības deklarācija</b></p> <p>Uzņēmums Husqvarna AB, 561 82 Huskvarna, Zviedrija, ir parakstu apliecinā, ka tālāk minētās vienības, pametot rūpniec, atbilst saskatotajām ES vadlīnijām, ES drošības standartiem un izstrādājuma specifiskajiem standartiem. Šis sertifikāts tiek anulēts, ja šīs vienības tiek modificētas bez mūsu apstiprinājuma.</p>

Produktbezeichnung: Description of the product: Designation de produit : Productbenaming: Produktbeteckning: Produktbetegelse: Tuotenimike: Nome del prodotto: Designación del producto: Designação do produto: Opis produktu: A termék megnevezése: Označení produktu: Označenie výrobku: Όνομασία προϊόντος: Ime izdelka: Naziv proizvođača: Denumire produs: Описание на продукта: Toote nimetus: Gaminio pavadinimas: Izstrādājuma nosaukums:	<b>Akku-Heckenschere</b> <b>Battery Hedge Trimmer</b> <b>Taille-haies à batterie</b> <b>Accu-heggenschaar</b> <b>Accu-häcksax</b> <b>Hækkeklipper med genopladelig accu</b> <b>Akkukäyttöinen pensasleikkuri</b> <b>Tagliasiepi a batteria</b> <b>Recortasetos con Accu</b> <b>Corta sebes a bateria</b> <b>Akumulátoros nyíró</b> <b>Akumulátoros nyíró</b> <b>Akumulátoros nyíró</b> <b>Аккумуляторная ножница на живй plot</b> <b>Ακкумуляτορική κλάδεμα</b> <b>Аккумуляторна ножница на живй mejo</b> <b>Μπορτοκουρπίδακι μπαταρίας</b> <b>Akkumulatorkesze</b> <b>Baterijske škare za živicu</b> <b>Trimmer de gard viu cu baterie</b> <b>Аккумуляторна ножница за живй плет</b> <b>Akuga hekilõikur</b> <b>Akkumulátorinis gyvatvorių žirkėlis</b> <b>Ar akumulaturo darbināmas dzīvzoga šķēres</b>	Schall-Leistungspegel: Noise level: Niveau sonore : Geluidsniveau: Ljudnivå: Støjniveau: Ånitaso: Livello acustico: Nivel de ruido: Nível de ruído: Poziom hałas: Zajszint: Hladina hluku: Hladiny hluku: Επίπεδο θορύβου: Raven zvočne moči: Razina buke: Nivel de zgomot: Ниво на шум: Műrtase: Triukšmo lygis: Troškaq limenis :	gemessen / garantiert measured / guaranteed mesuré / garanti gemeten / gegarandeerd uppmätt / garanterad mält / garanteret mitattu / taattu misurato / garantito medido / garantizado medido / garantido zmierzony / gwarantowany mért / garantált naměřená / zaručená namerané / zaručené μετρημένο / ζαγοτωμένη izmjerjena / zagotovljena njerena / zajamčena mäsürat / garantat измерено / гарантирано mõõdetud / garanteeritud išmatuotas / gantuojamas mērtais / garantētais
Produkttyp: Product type: Type de produit : Producttype: Produkttyp: Produkttyp: Tuotetyyppi: Típo di produtto: Tipo del producto: Tipo de produto: Typ produktu:	Terméktípus: Typ produktu: Typ výrobku: Τύπος προϊόντος: Tip izdelka: Tip proizvoda: Tip produs: Тип на продукта: Toote tüüp: Gaminio tipas: Izstrādājuma tips:	Artikelnummer: Article number: Référence : Artikelnummer: Artikelnummer: Artikelnummer: Numero articolo: Número de artículo: Número de referéncia:	Numer katalogowy: Cikkszám: Číslo materiálu: Číslo výrobku: Αριθμός προϊόντος: Številka artikla: Broj artikla: Cod articol: Артикулен номер: Artikli number: Gaminio numeris: Preces numurs:
<b>PowerCut Li-40/60</b>		<b>Art. 9860</b>	<b>88 dB(A) / 90 dB(A)</b>
EU-Richtlinien: EC-Directives: Directives UE : EU-richtlijnen: EU-riktlinjer: EU-direktiver: EU-direktivi: Direttive UE: Directivas de la UE: Diretivas UE: Dyrektwyv UE: EU-irányelvek: Směrnice EU: Smernice EU: Οδηγίες ΕΕ: EU-direktive:	Direktive EU: Directivele EU: EC-Директиви: EL-I direktiivid: ES direktivos: ES direktivas:  <b>2000/14/EC</b> <b>2006/42/EC</b> <b>2011/65/EC</b> <b>2014/30/EC</b> <b>Ladegerät/Charger:</b> <b>2014/35/EC</b>	CE-Kennzeichnung: Year of CE marking: Année d'aposition du marquage CE : Installatiejaar van de CE-aanduiding: Märkningsår: CE-Mærkningsår: Anno di applicazione della certificazione CE: Colocación del distintivo CE: Ano de marcação pela CE: Rok nadania oznakowania CE: CE-jelzés elhelyezésének éve: Rok umístění značky CE: Rok udelenia značky CE: Ετος οήματος CE: Leto namestitve CE-oznake:	Godina dobivanja CE oznake: Anul de marcare CE: Година на поставяне на CE-маркировка: CE-märgistuse paigaldamise aasta: Metai, kada pažymėta CE-ženklui: CE-marķējuma uzlikšanas gads:
Harmonisierte EN-Normen / Harmonised EN:  <b>EN 60745-1</b> <b>EN 60745-2-15</b> <b>EN ISO 12100</b>		<b>Akku/Battery:</b> <b>EN 62133</b>  <b>Ladegerät/Charger:</b> <b>EN 60335-1</b> <b>EN 60335-2-29</b>	2017
Hinterlegte Dokumentation: GARDENA Technische Dokumentation, M. Kugler 89079 Ulm  Deposited Documentation: GARDENA Technical Documentation, M. Kugler 89079 Ulm  Documentation déposée: Documentation technique GARDENA, M. Kugler 89079 Ulm	Konformitätsbewertungsverfahren: Nach 2000/14/EG Art. 14 Anhang V  Conformity Assessment Procedure: according to 2000/14/EC Art.14 Annex V  Procédure d'évaluation de la conformité : Selon 2000/14/CE art. 14 Annexe V	Ulm, den 13.09.2017 Ulm, 13.09.2017 Fait à Ulm, le 13.09.2017 Ulm, 13-09-2017 Ulm, 2017.09.13. Ulm, 13.09.2017 Ulm, 13.09.2017 Ulm, 13.09.2017 Ulm, 13.09.2017 Ulm, 13.09.2017 Ulm, 13.09.2017 Ulm, 13.09.2017 Ulm, 13.09.2017 Ulm, 13.09.2017 Ulm, 13.09.2017 Ulm, 13.09.2017 Ulm, 13.09.2017 Ulm, 13.09.2017 Ulm, 13.09.2017 Ulm, 13.09.2017 Ulm, 13.09.2017	Der Bevollmächtigte Authorised representative Le mandataire De gevolmachtigde Auktoriserad representant Autoriseret repræsentant Valtuutettu edustaja Persona delegata La persona autorizada O representante Peñnomocnik Meghatalmazott Zplnomocněnc Spilnomocneny Ο εξουσιοδοτημένος Pooblaščenec Ovlaštena osoba Conducerea tehnică Упълномощен Volitatud esindaja Igalotasis atstovas Pilnvarotā persona
			 <b>Reinhard Pompe</b> Vice President

**Deutschland / Germany**

**GARDENA**  
Manufacturing GmbH  
Central Service  
Hans-Lorenser-Straße 40  
D-89079 Ulm  
Produktfragen:  
(+49) 731 490-123  
Reparaturen:  
(+49) 731 490-290  
service@gardena.com

**Albania**

**COBALT** Sh.p.k.  
Rr. Siri Kodra  
1000 Tirana

**Argentina**

Husqvarna Argentina S.A.  
Av. del Libertador 5954 –  
Piso 11 – Torre B  
(C1428ARP) Buenos Aires  
Phone: (+54) 11 5194 5000  
info.gardena@  
ar.husqvarna.com

**Armenia**

Garden Land Ltd.  
61 Tigran Mets  
0005 Yerevan

**Australia**

Husqvarna Australia Pty. Ltd.  
Locked Bag 5  
Central Coast BC  
NSW 2252  
Phone: (+61) (0) 2 4352 7400  
customer.service@  
husqvarna.com.au

**Austria / Österreich**

Husqvarna Austria GmbH  
Industriezeile 36  
4010 Linz  
Tel.: (+43) 732 7701 01-485  
service.gardena@  
husqvarnagroup.com

**Azerbaijan**

Firm Progress  
a. Aliyev Str. 26A  
1052 Baku

**Belgium**

Husqvarna België nv/sa  
Gardena Division  
Rue Egide Van Opheim 111  
1180 Uccle / Ukkel  
Tel.: (+32) 2 720 92 12  
info@gardena.be

**Bosnia / Hercegovina**

**SILK TRADE** d.o.o.  
Industrijska zona Bukva bb  
74260 Tešanj

**Brazil**

Husqvarna do Brasil Ltda  
Av. Francisco Matarazzo,  
1400 – 19º andar  
São Paulo – SP  
CEP: 05001-903  
Tel: 0800-112252  
marketing.br.husqvarna@  
husqvarna.com.br

**Bulgaria**

**AGROLAND** България АД  
бул. 8 Декември, №13  
Офис 5

1700 Студентски град  
София  
Тел.: (+359) 2466 69 10  
info@agroland.eu

**Canada / USA**

**GARDENA** Canada Ltd.  
100 Summerlea Road  
Brampton, Ontario L6T 4X3  
Phone: (+1) 905 792 93 30  
info@gardenacanada.com

**Chile**

Maquinarias Agroforestales  
Ltda. (Maga Ltda.)  
Santiago, Chile  
Avda. Chertston  
# 8355 comuna Las Condes  
Phone: (+56) 2 202 4417  
Dalton@мага.cl  
Zipcode: 7560330

**China**

Husqvarna (Shanghai)  
Management Co., Ltd.  
章世华 (上海) 管理有限公司  
3F, Beng Square B  
No.207, Song Hong Rd.,  
Chang Ning District,  
Shanghai, PRC, 200335  
上海市长宁区沁虹路207号明  
基广场B座3楼, 邮编: 200335

**Colombia**

Husqvarna Colombia S.A.  
Calle 18 No. 68 D-31, zona  
Industrial de Montevideo  
Bogotá, Cundinamarca  
Tel. 571 2922700 ext. 105  
jairo.salazar@  
husqvarna.com.co

**Costa Rica**

Compania Exim  
Euroiberoamericana S.A.  
Los Colegios, Moravia,  
200 metros al Sur del Colegio  
Saint Francis – San José  
Phone: (+506) 297 68 83  
exim\_euro@racsa.co.cr

**Croatia**

**SILK ADRIA** d.o.o.  
Josipa Lončara 3  
10090 Zagreb  
Phone: (+385) 1 3794 580  
silk.adria@zg.t-com.hr

**Cyprus**

Med Marketing  
17 Digeni Akrita Ave  
P.O. Box 27017  
1641 Nicosia

**Czech Republic**

Husqvarna Česko s.r.o.  
Türkova 2319/5b  
149 00 Praha 4 – Chodov  
Bezplatná infolinka:  
800 100 425  
servis@cz.husqvarna.com

**Denmark**

**GARDENA DANMARK**  
Lejrvvej 19, st.  
3500 Værløse  
Tlf.: (+45) 70264770  
husqvarna@husqvarna.dk  
www.gardena.com/dk

**Dominican Republic**

**BOSQUESA, S.R.L.**  
Carretera Santiago Licey  
Km. 5 ½  
Esquina Copal II,  
Santiago  
Dominican Republic  
Phone: (+809) 736-0333  
joserbosquesa@claro.net.do

**Ecuador**

Husqvarna Ecuador S.A.  
Arujos E1-181 y 10 de  
Agosto Quito, Pichincha  
Tel. (+593) 22800739  
francisco.jacom@  
husqvarna.com.ec

**Estonia**

Husqvarna Eesti OÜ  
Gardena Division  
Valdeku 132  
Tallinn  
11216, Estonia  
info@gardena.ee

**Finland**

Oy Husqvarna Ab  
Gardena Division  
Lautatarhankatu 8 B / PL 3  
00581 HELSINKI  
info@gardena.fi

**France**

Husqvarna France  
9/11 Allée des pierres mayettes  
92635 Gennevilliers Cedex  
France  
http://www.gardena.com/fr  
N° AZUR: 0 810 00 78 23  
(Prix d'un appel local)

**Georgia**

ALD Group  
Belashvili 8  
1159 Tbilisi

**Great Britain**

Husqvarna UK Ltd  
Preston Road  
Aycliffe Industrial Park  
Newton Aycliffe  
County Durham  
DL5 6UP  
info.gardena@  
husqvarna.co.uk

**ГРЕЦΙΑ**

**ΠΕΠΕ**  
ΠΕΠΕ ΑΔΕΛΦΟΠΟΥΛΟΥ ΑΕΒΕ  
Λεωφ. Αθηνών 92  
Αθήνα  
T.K. 104 2  
Ελλάδα  
Τηλ. (+30) 210 5193 100  
info@papadopoulos.gr

**Hungary**

Husqvarna Magyarország Kft.  
Ezred u. 1-3  
1044 Budapest  
Telefon: (+36) 1 251-4161  
vevoszolgalat.husqvarna@  
husqvarna.hu

**Iceland**

Ó. Johnson & Kaaber  
Tunguhalis 1  
110 Reykjavik  
ojj@ojk.is

**Ireland**

Husqvarna UK Ltd  
Preston Road  
Aycliffe Industrial Park  
Newton Aycliffe  
County Durham  
DL5 6UP  
info.gardena@  
husqvarna.co.uk

**Italy**

Husqvarna Italia S.p.A.  
Via Santa Vecchia 15  
23868 VALMADRERA (L.C.)  
Phone: (+39) 0341.203.111  
assistenza.italia@  
it.husqvarna.com

**JAPAN**

**KAKIUCHI** Co. Ltd.  
Sumitomo Realty &  
Development Kojimachi  
BLDG., 8F  
5-1 Nibanncyo  
Chiyoda-ku  
Tokyo 102-0084  
Phone: (+81) 33 264 4721  
m\_ishihara@kaku-ichi.co.jp

**Kazakhstan**

**LAMED** Ltd.  
155/1, Tazhibayevoy Str.  
050060 Almaty  
Ul Schmидt  
Abayavenue 3B  
110 005 Kostanay

**Korea**

Kyung Jin Trading CO., LTD.  
107-4, SunDuk Bld.,  
YangJae-dong,  
Seochu-gu,  
Seoul, (zipcode: 137-891)  
Phone: (+82) (0)2 574-6300

**Kyrgyzstan**

Alye Maki  
av. Moladaya Guardir J 3  
720014  
Bishkek

**Latvia**

Husqvarna Latvija SIA  
Gardena Division  
Ulbrokas 19A  
LV-1021 Riga  
info@gardena.lv

**Lithuania**

UAB Husqvarna Lietuva  
Gardena Division  
Atėities pl. 77C  
LT-52104 Kaunas  
info@gardena.lt

**Luxembourg**

Magasins Jules Neuberg  
33 rue Jacques Stas  
Luxembourg-Gasperich 2549  
Case Postale No. 12  
Luxembourg 2010  
Phone: (+352) 40 14 01  
api@neuberg.lu

**Mexico**

**AFOSA**  
Av. Lopez Mateos Sur # 5019  
Col. La Calma 45070  
Zapopan, Jalisco  
Mexico  
Phone: (+52) 33 3818-3434  
icornejo@afosa.com.mx

**Moldova**

Comvel S.R.L.  
290A Muncesti Str.  
2002 Chisinau

**Netherlands**

Husqvarna Nederland B.V.  
GARDENA Division  
Postbus 50131  
1305 AC ALMERE  
Phone: (+31) 36 521 00 10  
info@gardena.nl

**Neth. Antilles**

Jonka Enterprises N.V.  
Sta. Rosa Weg 196  
P.O. Box 8200  
Curaçao  
Phone: (+599) 9 767 66 55  
pgm@jonka.com

**New Zealand**

Husqvarna New Zealand Ltd.  
PO Box 76-437  
Manukau City 2241  
Phone: (+64) (0) 9 9202410  
support.nz@husqvarna.co.nz

**Norway**

Husqvarna Norge AS  
Gardena Division  
Trøskensveien 36  
1708 Sarpsborg  
Tel: 69 10 47 00  
www.gardena.no

**Peru**

Husqvarna Perú S.A.  
Jr. Ramón Cárcamo 710  
Lima 1  
Tel: (+51) 1 3320400 ext. 416  
juan.remuzgo@  
husqvarna.com

**Poland**

Husqvarna  
Poland Spółka z o.o.  
ul. Wysockiego 15 b  
03-371 Warszawa  
Phone: (+48) 22 330 96 00  
gardena@husqvarna.com.pl

**Portugal**

Husqvarna Portugal, SA  
Lagoa – Albarraque  
2635 – 595 Rio de Mouro  
Tel.: (+351) 21 922 85 30  
Fax: (+351) 21 922 85 36  
info@gardena.pt

**Romania**

Madex International Srl  
Soseaua Odaii 117-123,  
RO 013603 Bucuresti, S 1  
Phone: (+40) 21 352.76.03  
madex@mes.ro

**Russia / Россия**

ООО „Хускварна“  
141400, Московская обл.,  
г. Химки,  
улица Ленинградская,  
владение 39, стр.6  
Бизнес Центр  
„Химки Бизнес Парк“,  
помещение 0B02.04  
http://www.gardena.ru

**Serbia**

Domel d.o.o.  
Autoput za Novi Sad bb  
11273 Belgrade  
Phone: (+381) 118 488 88 12  
miroslav.jejina@domel.rs

**Singapore**

Hy-Ray PRIVATE LIMITED  
40 Jalan Pemimpin  
#02-09 Tat Ann Building  
Singapore 577185  
Phone: (+65) 6253 2277  
shying@hyray.com.sg

**Slovak Republic**

Husqvarna Česko s.r.o.  
Türkova 2319/5b  
149 00 Praha 4 – Chodov  
Bezplatná infolinka:  
800 154 044  
servis@sk.husqvarna.com

**Slovenia**

Husqvarna Austria GmbH  
Industriezeile 36  
4010 Linz  
Tel.: (+43) 732 77 01 01-485  
service.gardena@  
husqvarnagroup.com

**South Africa**

Husqvarna  
South Africa (Pty) Ltd  
Postnet Suite 250  
Private Bag X6,  
Cascades, 3202  
South Africa  
Phone: (+27) 33 846 9700  
info@gardena.co.za

**Spain**

Husqvarna España S.A.  
Calle de Rivas n° 10  
28052 Madrid  
Phone: (+34) 91 708 05 00  
atencioncliente@gardena.es

**Switzerland**

Agrofix n.v.  
Verlengde Hogestraat # 22  
Binne  
Phone: (+597) 472426  
agrofix@sr.net  
Pobox : 2006  
Paramaribo  
Suriname – South America

**Sweden**

Husqvarna AB  
Gardena Division  
S-561 82 Huskvarna  
info@gardena.se

**Switzerland / Schweiz**

Husqvarna Schweiz AG  
Consumer Products  
Industriestrasse 10  
5506 Mägenwil  
Phone: (+41) (0) 62 887 37 90  
info@gardena.ch

**Turkey**

Dost Bahçe Diş Ticaret  
Müesseslik A.Ş  
Yunus Mah. Adil Sok. No:3  
İç Kapı No: 1 Kartal  
34873 İstanbul  
Phone: (+90) 216 38 93 939  
info@dosbahce.com.tr

**Ukraine / Україна**

ТОВ „Хускварна Україна“  
вул. Васильківська, 34,  
офіс 204-г  
03022, Київ  
Тел. (+38) 044 498 39 02  
info@gardena.ua

**Uruguay**

**FELI SA**  
Entre Ríos 1083 CP 11800  
Montevideo – Uruguay  
Tel: (+598) 22 03 18 44  
info@felisa.com.uy

**Venezuela**

Corporación Casa y Jardín C.A.  
Av. Caroní, Edif. Trezmen, PB.  
Colinas de Bello Monte,  
1050 Caracas.  
Tlf: (+58) 212 992 33 22  
info@casayjardin.net.ve

9860-20.960.01/0917  
© GARDENA  
Manufacturing GmbH  
D-89070 Ulm  
http://www.gardena.com