

PowerMax Li-18/32 Art. 5039

DE Betriebsanleitung

Akku-Rasenmäher

EN Operator's manual

Battery Lawnmower

FR Mode d'emploi

Tondeuse sur batterie

NL Gebruiksaanwijzing

Accu-grasmaaier

SV Bruksanvisning

Accu-gräsklippare

DA Brugsanvisning

Accu-plæneklipper

FI Käyttöohje

Akkukäyttöinen ruohonleikkuri

NO Bruksanvisning

Batteridrevet gressklipper

IT Istruzioni per l'uso

Rasaerba a batteria

ES Instrucciones de empleo

Cortacésped de batería recargable

PT Manual de instruções

Máquina de cortar relva a bateria

PL Instrukcja obsługi

Akumulatorowe kosiarki do trawy

HU Használati utasítás

Akkumulátoros fűnyíró

CS Návod k obsluze

Akumulátorová sekačka na trávnik

SK Návod na obsluhu

Akumulátorová kosačka

EL Οδηγίες χρήσης

Χλοκοπτικό μπαταρίας

RU Инструкция по эксплуатации

Аккумуляторная газонокосилка

SL Navodilo za uporabo

Akumulatorska kosilnica

HR Upute za uporabu

Baterijska kosilica za travu

SR/ Uputstvo za rad

BS Baterijska kosilica za travu

UK Інструкція з експлуатації

Акумуляторна газонокосарка

RO Instrucțiuni de utilizare

Mașină de tuns iarbă

TR Kullanma Kılavuzu

Akülü çim biçme makinesi

BG Инструкция за експлоатация

Аккумуляторна косачка

SQ Manual përdorimi

Korrëse bari me bateri

ET Kasutusjuhend

Akuga muruniiduk

LT Eksploatavimo instrukcija

Akumulatorinė veļapjovē

LV Lietošanas instrukcija

Ar akumulatoru darbināms zāles pļāvējs

Akumulátorová kosačka GARDENA

PowerMax Li-18/32

1. BEZPEČNOSŤ	162
2. MONTÁŽ	164
3. OBSLUHA	166
4. ÚDRŽBA	168
5. SKLADOVANIE	169
6. ODSTRAŇOVANIE PORÚCH	169
7. TECHNICKÉ ÚDAJE	171
8. PRÍSLUŠENSTVO	172
9. SERVIS/ZÁRUKA	172

Preklad originálnych inštrukcií.



Tento výrobok môžu používať deti staršie ako 8 rokov, ako aj osoby so zníženými fyzickými, zmyslovými alebo mentálnymi schopnosťami alebo nedostatkom skúseností a vedomostí, ak sú pod dohľadom alebo boli o bezpečnom

používaní zariadenia poučené a pochopili z toho vyplývajúce nebezpečenstvá. Deti sa s výrobkom nesmú hrať. Deti nesmú vykonávať čistenie a bežnú údržbu bez dohľadu. Obsluhu tohto výrobku odporúčame zveriť mladistvým až od veku 16 rokov.

Určené použitie:

Kosačka GARDENA je určená na kosenie trávnikov pri súkromných domoch a v záhradkách.

Výrobok nie je určený pre dlhodobú prevádzku.

NEBEZPEČENSTVO! Ublíženie na zdraví!
Nepoužívajte výrobok na strihanie krovov, húštín a krovia, na strihanie popínavých rastlín alebo trávy na strechách a balkónoch, na sekanie konárov a vetiev, ani na vyrovnávanie nerovností pôdy. Nepoužívajte výrobok na svahoch s vyšším stúpaním ako 20°.

1. BEZPEČNOSŤ

DÔLEŽITÉ!

Prečítajte si starostlivo Návod na obsluhu a uschovajte ho pre ďalšie použitie.

Symbyly na výrobku:



Prečítajte si návod na použitie.



Dodržiavajte odstup.



Pozor – Ostré rezné nože –
Rezné nože po vypnutí zotrvačnosťou
dobiehajú.



Pred údržbou vyťahnite blokovacie
zariadenie.



Pred začiatkom práce zabezpečte
pracovný priestor. Dávajte pozor
na skryté káble.



Nebezpečenstvo požiaru!
Nebezpečenstvo skratu!
Nepripájajte kontakty
akumulátora na kovové diely.



Pred čistením alebo vykonaním údržby
vyberte akumulátor.



Chráňte výrobok pred dažďom alebo
pôsobením inej vlhkosti.

Všeobecné bezpečnostné upozornenia

Elektrická bezpečnosť



NEBEZPEČENSTVO!
Zásah elektrickým prúdom!

Nebezpečenstvo zranenia zásahom elektrického
prúdu.

→ Napájanie výrobku elektrickým prúdom musí byť
vybavené prúdovým chráničom (RCD) s menovitým
spúšťačím prúdom minimálne 30 mA.

Informácie k používaniu

- Starostlivo si prečítajte Návod na obsluhu. Zoznámte sa s ovládacími prvkami a správnym použitím zariadenia.
- Nikdy nedovoľte používať kosačku deťom alebo iným osobám, ktoré nepoznajú návod na obsluhu. Minimálny vek užívateľa môže byť upravený podľa miestnych predpisov.
- Kosačku nikdy nepoužívajte, pokiaľ sa v blízkosti nachádzajú osoby, zvlášť deti alebo zvieratá.
- Uvedomte si, že obsluha alebo užívateľ sú zodpovední za nehody iných osôb alebo poškodenie ich majetku.

Preventívne opatrenia

- a) Pri prevádzke zariadenia používajte vždy pevné topánky a dlhé nohavice. Nepoužívajte zariadenie, pokiaľ ste bosí alebo máte len ľahké sandále. Vyvarujte sa nosenia voľného ošatenia alebo ošatenia s visiacimi šnúrkami alebo opaskami.
- b) Skontrolujte priestor, kde budete kosačku používať a odstráňte všetky predmety, ktoré by zariadenie mohlo zachytiť alebo odhodíť preč.
- c) Pred použitím vždy vizuálne skontrolujte, či nie sú upevňovacie kolíky, rezné nože alebo celá rezná hlavička poškodené. Opatrebené alebo poškodené rezné nože a upevňovacie kolíky vymieňajte len ako kompletnú sadu, aby ste predišli nevyváženostiam. Opatrebené alebo poškodené štítky s upozomeniami je potrebné vymeniť.
- d) Pred použitím vždy skontrolujte pripojovacie a predĺžovacie káble, či nie sú poškodené alebo opotrebované. Káble poškodené pri používaní musíte okamžite odpojiť od zdroja napájania. KÁBLOV SA NEDOTÝKAJTE, POKIAL NIE SÚ ODPOJENÉ. Zariadenie nepoužívajte, ak je elektrický kábel poškodený alebo opotrebovaný.

Manipulácia

- a) Zariadenie používajte len pri dennom svetle alebo dobrým umelom osvetlení.
- b) Pokiaľ je to možné, nepoužívajte zariadenie ak je tráva mokrá.
- c) Na svahoch dbajte vždy na pevný postoj.
- d) Zariadenie vedzte vždy len v krokovom tempe.
- e) Vždy koste naprieč svahom, nikdy nie smerom nahor alebo nadol.
- f) Buďte obzvlášť opatrní, keď na svahu meníte smer kosenia.
- g) Nekoste na príliš strmých svahoch.
- h) Buďte obzvlášť opatrní, keď kosačku otáčate alebo ťaháte k sebe.
- i) Zastavte rezný nôž (rezné nože) v prípade, že musíte kosačku nakloniť kvôli presunu ponad inú ako trávnatú plochu alebo ak sa presúvate ku kosenej ploche alebo od nej.
- j) Nikdy nepoužívajte kosačku s poškodenými ochrannými prvkami alebo poškodenou ochrannou mriežkou alebo bez zabudovaných ochranných zariadení, napr. nárazové plechy a/alebo zariadenie na zber trávy.
- k) Zariadenie štartujte a štartovací spínač stláčajte opatrne a podľa inštrukcií výrobcu. Dbajte na dostatočný odstup chodidiel k reznému nožu (rezným nožom).
- l) Pri štartovaní alebo uvádzaní motora do chodu nesmie byť kosačka naklonená, iba v tom prípade, ak je potrebné kosačku štartovať nadvihnúť. V tom prípade nakloňte kosačku len natoľko, koľko je bezpodmienečne nutné a nakláňajte ju smerom nahor stranou vzdialenejšou od užívateľa.
- m) Neštartujte motor, pokiaľ stojíte pred kanálom na vyhadzovanie trávy.
- n) Nikdy nevkładajte ruky alebo nohy na alebo pod rotujúce diely. Zostávajúce vždy v bezpečnej vzdialenosti od otvoru na vyhadzovanie trávy.
- o) Nezdvihajte ani nikdy neprenášajte kosačku so spusteným motorom.

- p₂) Odstavte motor a vyťahnite štartovací kľúč. Uistite sa, že sa všetky pohybujúce diely úplne zastavili:
 - vždy keď sa odchádzate od kosačky;
 - predtým než uvoľníte blokovanie alebo odstraňujete upchatie v kanáli na vyhadzovanie trávy;
 - predtým než kosačku kontrolujete, čistíte alebo na nej vykonávate nejaké práce;
 - pokiaľ ste narazili na cudzie teleso. Predtým než kosačku znovu naštartujete a budete pokračovať v práci, skontrolujte, či nie poškodená a vykonajte potrebnú opravu.

V prípade, že začne kosačka neobvyčajne silne vibrovať, je potrebné vykonať okamžite kontrolu:

- pohľadajte, čo je poškodené;
- vykonajte potrebnú opravu poškodeného dielu;
- postarajte sa o to, aby boli všetky matice, čapy a skrutky pevne dotiahnuté.

Údržba a skladovanie

- a) Postarajte sa o to, aby boli všetky matice, čapy a skrutky pevne dotiahnuté a že je zariadenie v takom pracovnom stave, ktorý zaručuje bezpečnosť.
- b) Pravidelne kontrolujte zariadenie na zber trávy na opotrebenie alebo stratu funkčnosti.
- c) Z bezpečnostných dôvodov nahradte opotrebované alebo poškodené diely.
- d) Dajte pozor na to, že u zariadení s viacerými reznými nožmi sa pohyb jedného noža preniesie aj na ostatné rezné nože.
- e) Pri nastavení zariadenia dbajte na to, aby sa Vám nedostali prsty do priestoru medzi pohybujúce sa rezné nože a pevné časti.
- f) Predtým, než zariadenie uskladníte, nechajte vychladnúť motor.
- g) Pri údržbe rezných nožov dávajte pozor na to, že aj keď odpojte zdroj prúdu, rezné nože sa ešte môžu zotrvačnosťou pohybovať.
- h) Používajte výhradne originálne náhradné diely a príslušenstvo.

Dodatočné bezpečnostné upozornenia

Bezpečné zaobchádzanie s akumulátormi



NEBEZPEČENSTVO! **Nebezpečenstvo požiaru**

Akumulátor sa musí pri nabíjaní umiestniť na nehorľavú žiaruvzdornú nevodivú podložku.

Žieravé, horľavé a ľahko vznetlivé predmety je potrebné z okolia nabíjačky a akumulátora odstrániť.

Nabíjačku a akumulátor počas nabíjania nezakrývajte.

Pri tvorbe dymu alebo ohňa okamžite odpojte nabíjačku od prúdového zdroja.

Pre nabíjanie akumulátorov používajte len originálnu nabíjačku GARDENA. Používanie iných nabíjačiek môže spôsobiť neoprávnené škody a dokonca viesť k vzniku požiaru.

V prípade požiaru: Plameň haste hasiacimi prostriedkami, ktoré redukujú prístup kyslíka.



NEBEZPEČENSTVO! Nebezpečenstvo výbuchu!

Chrňte akumulátory pred vplyvom tepla a ohňa. Neodkladajte ich na výhrevné telesá a nevystavujte ich po dlhšiu dobu silnému slnečnému žiareniu.

Nepoužívajte ich vo výbušnej atmosfére, napr. v blízkosti vznetlivých kvapalín, plynov alebo pri vysokej koncentrácii prachu. Pri použití akumulátorov môže dôjsť k tvorbe iskier, čím sa môže vznietiť prach alebo výpary.

Skontrolujte výmenné akumulátory pred každým použitím. Vizualne skontrolujte akumulátory pred každým použitím. Funkčne nespôsobilý akumulátor musí byť zlikvidovaný podľa predpisu. Neposielajte ho poštou. Ďalšie informácie obdržíte u Vášho miestneho podniku pre likvidáciu odpadů.

Akumulátor nepoužívajte ako zdroj prúdu pre iné výrobky. Vznika nebezpečenstvo poranenia. Akumulátor používajte výhradne pre určené výrobky GARDENA.

Akumulátor nabíjajte výhradne pri teplote okolia medzi 0 °C a 40 °C. Po dlhšom používaní nechajte akumulátor vychladnúť.

Kontrolujte pravidelne nabíjací kábel, či nie je poškodený alebo nemá známky starnutia (krehkosť). Kábel používajte výhradne v bezchybnom stave.

Akumulátory v žiadnom prípade neskladujte pri teplote vyššej ako 45 °C ani ich nevystavujte priamemu slnečnému žiareniu. V ideálnom prípade by mali byť akumulátory skladované pri teplote pod 25 °C, aby sa čo najviac redukovalo samočinné vybíjanie.

Akumulátor nevystavujte dažďu ani vlhkosti. Pokiaľ do akumulátora vnikne voda, zvyšuje sa riziko zasiahnutia prúdom.

Udržavajte akumulátor čistý, predovšetkým vzduchové štrbiny.

Pokiaľ sa akumulátor po dlhšiu dobu nepoužíva (v zime), naplno ho nabite, aby ste zabránili úplnému vybitiu.

Neskladujte akumulátor tak, že ho ponecháte vo výrobku, aby ste zabránili zneužitiu a úrazom.

Neskladujte akumulátor v priestoroch, v ktorých dochádza k elektrostatickému výboju.

Elektrická bezpečnosť



NEBEZPEČENSTVO! Zástava srdca!

Tento výrobok vytvára počas prevádzky elektromagnetické pole. Toto pole môže mať za určitých podmienok vplyv na spôsob funkcie aktívnych alebo pasívnych medicínskych implantátov. Aby sme eliminovali nebezpečné situácie, ktoré by mohli viesť k ťažkým alebo smrteľným zraneniam, mali by osoby s medicínskym implantátom použitie tohto výrobku konzultovať so svojim lekárom alebo s výrobcom implantátu.

Výrobok nabíjaný akumulátormi používajte len v rozsahu teplôt – 10 až 40 °C.

Nepoužívajte výrobok vo vlhkom prostredí.

Osobná bezpečnosť



NEBEZPEČENSTVO! Nebezpečenstvo zadusenía!

Menšie diely je možné ľahko prehltnúť. Obaly z umelých hmôt predstavujú nebezpečenstvo pre malé deti. Pri montáži držte deti v dostatočnej vzdialenosti.

Nepoužívajte štartovacie páky striedavo.

Nedemontujte výrobok na viac častí, ako bol v čase dodania.

Používajte ochranné rukavice, topánky s protišmykovou úpravou a ochranné okuliare.

Kosačku štartujte len pomocou riadne namontovanej rukoväte.

Vývarujte sa preťaženia kosačky.

Nepracujte s výrobkom, pokiaľ ste unavení, chorí alebo pod vplyvom alkoholu, drog alebo liekov.

2. MONTÁŽ



NEBEZPEČENSTVO! Ublíženie na zdraví!

Nebezpečenstvo porezania v prípade, že kosačka neočakávane naštartuje.

→ **Predtým, než začnete montovať kosačku, počkajte, kým sa zastaví nôž, vytiahnite bezpečnostný kľúč a natiahnite si ochranné rukavice.**

Montáž spodnej časti držadla:

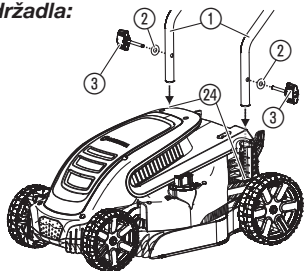

1. Vsuňte spodné časti držadla ① do rámu ②4.
Uistite sa, že sú časti držadla ① úplne zasunuté a že otvory na oboch častiach držadla sa prekrývajú s otvormi na ráme.
2. Na krídlovú skrutku ③ nasadíte podložku ②.
3. Krídlovú skrutku ③ nasadíte do závitového otvoru na kosačke.
4. Krídlovú skrutku ③ pevne dotiahnite.

Montáž hornej časti držadla:

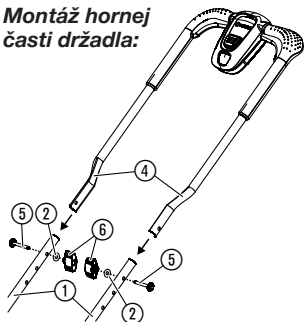

1. Zasuňte hornú časť držadla ④ na spodné časti držadla ①.
Uistite sa, že sú časti držadla úplne zasunuté a že otvory na oboch stranách držadla sa prekrývajú s otvormi na ráme.
2. Do otvorov zasuňte skrutky ⑤.
3. Na skrutky ⑤ nasadíte podložky ② a krídlové matice ⑥.
4. Krídlové matice ⑥ pevne dotiahnite.

Upevnenie kábla na držadlo:

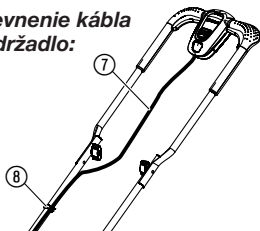

- Kábel ⑦ upevnite na držadlo pomocou svoriek ⑧.
Uistite sa, že medzi hornou a spodnou časťou držadla nie je zaseknutý kábel.

Montáž zberného koša na trávnu:

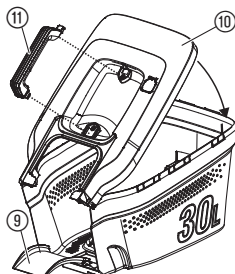

1. Na zberný kôš zaklapnite veko ⑩.
Uistite sa, že je veko nasadené na zberný kôš.
2. Zatlačte na veko ⑩ smerom na zberný kôš až kým počutelne nezapadne.
Uistite sa, že sú všetky spoje správne zapadnuté.
3. Nasadíte na zberný kôš rukoväť ⑪, až kým počutelne nezapadne.
4. Zatláčte žľab ⑨ zhora do zberného koša a potiahnite ho smerom von, až kým počutelne nezapadne.

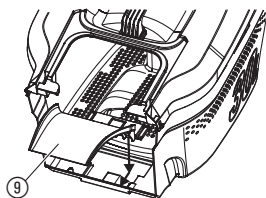

3. OBSLUHA



NEBEZPEČENSTVO! Ublíženie na zdraví!

Nebezpečenstvo porezania v prípade, že kosačka neočakávané naštartuje.

→ Predtým než budete kosačku nastavovať alebo prepravovať počkajte, kým sa nôž zastaví, odstráňte bezpečnostný kľúč a natiahnite si ochranné rukavice.

Nabíjanie akumulátora:

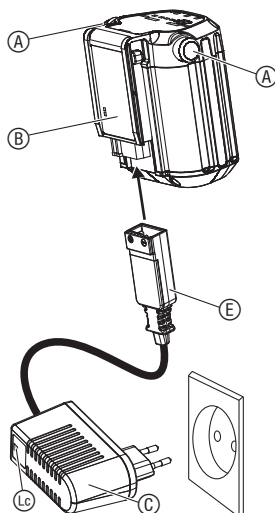
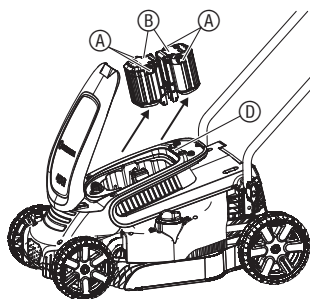

POZOR!

Prepätie poškodzuje akumulátor a nabíjačku.

→ Uistite sa, že používate správne nabíjacie napätie.

V objeme dodávky akumulátorovej kosačky GARDENA č. v. 5039-55 nie je obsiahnutý akumulátor.

Pred prvým použitím je potrebné akumulátor plne nabiť.

Lítium-iónové akumulátory je možné nabíjať v akomkoľvek stave nabitia a rovnako je možné nabíjací proces kedykoľvek prerušiť bez poškodenia (bez pamätového efektu).

1. Stlačte obe blokovacie tlačidlá (A) a vyberte akumulátor (B) z držáku (D).
2. Pripojte nabíjačku (C) do sieťovej zásuvky.
3. Pripojte nabíjací kábel (E) na akumulátor (B).

Pokiaľ je kontrolka nabíjania (Lc) na nabíjačke zelená a bliká, akumulátor sa nabíja.

Pokiaľ kontrolka nabíjania (Lc) na nabíjačke na zeleno svieti, akumulátor je plne nabitý

(Doba nabíjania, pozri 7. TECHNICKÉ ÚDAJE).

4. Pri nabíjaní kontrolujte stav nabíjania v pravidelných intervaloch.
5. Keď je akumulátor (B) plne nabitý, odpojte akumulátor (B) od nabíjačky (C).
6. Odpojte nabíjačku (C) zo zásuvky.

Kontrolka stavu nabíjania:

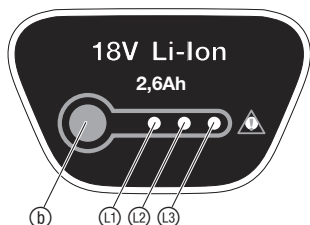

Kontrolka nabíjania pri nabíjaní:

nabitý na	100 %	(L1), (L2) a (L3) svietia (na 60 sekúnd)
nabitý na	66 – 99 %	(L1) a (L2) svietia, (L3) bliká
nabitý na	33 – 65 %	(L1) svieti, (L2) bliká
nabitý na	0 – 32 %	(L1) bliká

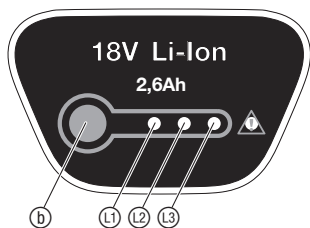

Spustenie kosačky:

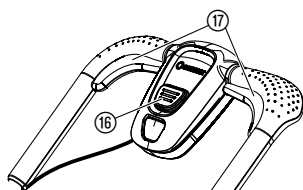
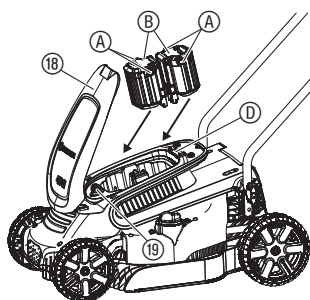

Nastavenie výšky kosenia:

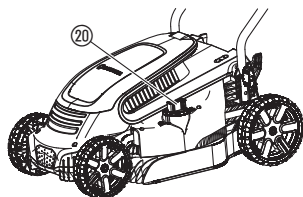

Používanie kosačky so zberným košom na trávu:

Kontrolka nabíjania pri prevádzke:

→ Stlačte tlačidlo **(b)** na akumulátore.

nabitý na 66 – 99 %	(L1), (L2) a (L3) svietia
nabitý na 33 – 65 %	(L1) a (L2) svietia
nabitý na 10 – 32 %	(L1) svieti
nabitý na 0 – 10 %	(L1) blinká



NEBEZPEČENSTVO! Ublíženie na zdraví!

V prípade, že uvoľníte štartovaciu páku a kosačka nezastaví, vzniká nebezpečenstvo zranenia.

→ Neobchádzajte bezpečnostné prvky alebo spínače. Neupevňujte, napríklad, štartovaciu páku na rukoväť.

Spustenie:

Výrobok je vybavený dvojrúčným bezpečnostným zariadením (štartovacia páka a bezpečnostné blokovanie), ktoré zamedzujú neopatrnému spusteniu výrobku.

K dispozícii sú dve štartovacie páky (17). Jednu z týchto dvoch musíte použiť na štartovanie.

1. Otvorte veko (18).
2. Akumulátory (B) vložte do držiaka (D), až kým počuteľne nezapadnú.
3. Zasuňte bezpečnostný kľúč (18) do kosačky, a otočte ho do polohy **1**.
4. Rukou stlačte bezpečnostné blokovanie (16) a druhou rukou potiahnite štartovaciu páku (17).
Kosačka sa naštartuje.
5. Bezpečnostné blokovanie (16) pustite.

Zastavenie:

1. Pustite štartovaciu páku (17).
Kosačka sa zastaví.
2. Otočte bezpečnostný kľúč (18) do polohy **0**, a vytiahnite ho.

Výšku kosenia môžete nastavovať v rozsahu 20 – 60 mm v 12-tich polohách.

1. Pre zmenšenie výšky rezu stlačte a otočte nastavovacie koliesko (20) v smere hodinových ručičiek.
2. Pre zväčšenie výšky rezu stlačte a otočte nastavovacie koliesko (20) proti smeru hodinových ručičiek.



NEBEZPEČENSTVO! Ublíženie na zdraví!

Nebezpečenstvo porezania v prípade, že sa nôž otáča alebo sa kosačka neočakávane naštartuje.

→ Predtým než otvoríte ochranné veko počkajte, kým sa nôž nezastaví, vytiahnite bezpečnostný kľúč a natiahnite si ochranné rukavice.

→ Nesiahajte rukami do otvoru na vyhadzovanie trávy.

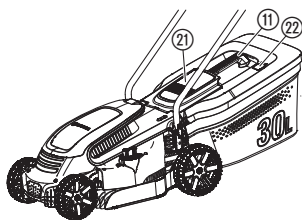

Tipy pre použitie kosačky:

1. Zdvihnite ochranné veko ②1.
2. Uchopte zberný kôš na trávnu za rukoväť ①1 a nasadte ho do kosačky.
Uistite sa, že je zberný kôš na trávnu pevne nasadený.
3. Spustite kosačku.

Pri kosení sa otvorí ukazovateľ plnenia ②2. Keď sa tento počas kosenia zatvorí, je kôš na zachytenie trávy plný.

4. Zastavte kosačku.
5. Zdvihnite ochranné veko ②1.
6. Uchopte zberný kôš na trávnu za ①1 a odpojte ho.
7. Zberný kôš vyprázdnite.

Ak sa vo otvore na vyhadzovanie trávy nachádzajú jej zbytky, potiahnite kosačku cca 1 m dozadu, aby mohli tieto zbytky trávy vypadnúť smerom nadol.

Pre udržanie ošetrovaného trávniku vám odporúčame podľa možnosti trávnik kosiť pravidelne raz týždenne. Trávnik bude hustejší, pokiaľ ho budete kosiť pravidelne.

Po dlhšej prestávke v kosení (dovolenka) koste najprv na vyššiu výšku v jednom smere a potom kolmo na tento smer na požadovanú výšku trávnik.

Koste trávnik podľa možnosti keď je suchý. Keď je tráva mokrá, bude strih nepravidelný.

4. ÚDRŽBA

SK



NEBEZPEČENSTVO! Ublíženie na zdraví!

Nebezpečenstvo porezania v prípade, že kosačka neočakávane naštartuje.

- **Predtým, než začnete vykonávať údržbu kosačky, počkajte, kým sa zastaví nôž, vyťahnite bezpečnostný kľúč a natiahnite si ochranné rukavice.**



NEBEZPEČENSTVO! Ublíženie na zdraví!

Nebezpečenstvo zranenia a riziko poškodenia kosačky.

- **Kosačku nikdy nečistite vodou alebo prúdom vody (obzvlášť nie pod vysokým tlakom).**
- **Na čistenie nepoužívajte chemikálie, ani benzín alebo riedidlá. Niektoré môžu poškodiť dôležité plastové diely.**

Čistenie kosačky:

Vzduchové štrbiny musia byť vždy čisté.

Čistenie spodnej strany kosačky:

Najjednoduchšie je očistiť spodnú stranu kosačky priamo po kosení.

1. Preklopte kosačku pozorne na jednu stranu.
2. Očistite kefou spodnú stranu, nôž a otvor na vyhadzovanie trávy ②3 (nepoužívajte ostré predmety).

Čistenie vrchnej strany kosačky a zberného koša:

1. Vrchnú stranu očistite vlhkou handričkou.
2. Vzduchové štrbiny a zberný kôš očistite mäkkou kefou (nepoužívajte ostré predmety).

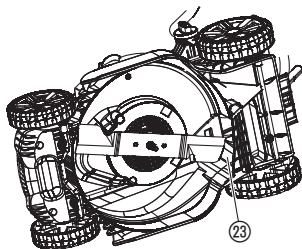

Čistenie akumulátora a nabíjačky:

Predtým, ako pripojíte akumulátor, vždy sa uistite, že je povrchová plocha akumulátora a nabíjačky čistá a suchá.

Nepoužívajte tečúcu vodu.

→ Kontakty a plastové diely očistite mäkkou a suchou handričkou.

5. SKLADOVANIE

Odstavenie z prevádzky:

Výrobok musí byť skladovaný na mieste, ktoré je neprístupné deťom.

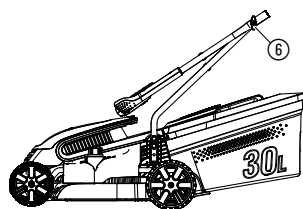

1. Otočte bezpečnostný kľúč do polohy **0** a vytiahnite ho.
2. Vyberte akumulátor.
3. Nabite akumulátor.
4. Očistite kosačku, akumulátor a nabíjačku (pozri 4. ÚDRŽBA).
5. Pre úsporu miesta pri skladovaní uvoľnite krídlové matice (6), až kým sa nedá držadlo ľahko sklopiť.
Uistite sa, že medzi hornou a spodnou časťou držadla nie je zaseknutý kábel.
6. Kosačku, akumulátor a nabíjačku skladujte na suchom, uzavretom mieste zabezpečenom voči mrazu.

Likvidácia:

(v zmysle RL2012/19/EU)



Výrobok sa nesmie likvidovať v normálnom domácom odpade. Musí sa zlikvidovať v zmysle platných lokálnych predpisov týkajúcich sa ochrany životného prostredia.

DÔLEŽITÉ!

Výrobok zlikvidujte na miestne príslušnom zbernom a recyklačnom mieste.

Likvidácia akumulátorov:



Li-ion

Akumulátory GARDENA obsahujú lítium-iónové články, ktoré je potrebné na konci ich životnosti zlikvidovať oddelene od normálneho domáceho odpadu.

DÔLEŽITÉ!

Akumulátory zlikvidujte na miestne príslušnom zbernom a recyklačnom mieste.

1. Lítium-iónové články úplne vybite (obráťte sa na Servis GARDENA).
2. Kontakty lítiovo-iónových článkov zabezpečte voči skratovaniu.
3. Lítium-iónové články odborne zlikvidujte.

6. ODSTRAŇOVANIE PORÚCH



NEBEZPEČENSTVO! Ublíženie na zdraví!

Nebezpečenstvo porezania v prípade, že kosačka neočakávane naštartuje.

→ Pred odstraňovaním poruchy kosačky počkajte, kým sa zastaví nôž, vytiahnite bezpečnostný kľúč a natiahnite si ochranné rukavice.

Výmena noža:



NEBEZPEČENSTVO! Ublíženie na zdraví!

Nebezpečenstvo zranenia v prípade, že je nôž poškodený, ohnutý alebo sa otáča s nevyváženosťou alebo naštrbenou reznou hranou.

- Nikdy nepoužívajte kosačku s poškodeným alebo ohnutým nožom, s nevyváženým nožom alebo naštrbenou reznou hranou.
- Nôž nedobrusujte.

Náhradné diely GARDENA sú dostupné u predajcov GARDENA alebo priamo v servise GARDENA.





Používajte len originálne nože GARDENA:

- Náhradný nôž GARDENA v. 4100.

→ Výmenu noža si nechajte urobiť v servise GARDENA alebo u autorizovaného predajcu GARDENA.

Problém	Možná příčina	Odstránenie
Kosačka neštartuje	Akumulátor nie je úplne vsadený do držiaču.	→ Vložte akumulátor správne do držiaču až kým tento počuteľne nezapadne.
	LED signalizujúca zapnutie je vypnutá.	→ Stlačte tlačidlo Zap./Vyp.
	Bezpečnostný kľúč nie je v polohe 1 .	→ Otočte bezpečnostný kľúč do polohy 1 .
	Zablokovaný nôž.	→ Odstráňte prekážku.
Motor je blokovaný a hlučný	Zablokovaný nôž.	→ Odstráňte prekážku.
	Výška kosenia je príliš nízka.	→ Nastavte vyššiu výšku kosenia.
Hlučnosť, kosačka rachotí	Skrutky na motore, upevnení alebo telesa motora sú uvoľnené.	→ Nechajte u autorizovaného predajcu alebo v servise GARDENA skrutky dotiahnuť.
	Nôž je poškodený / opotrebený alebo je upevnenie noža uvoľnené.	→ Nechajte u autorizovaného predajcu alebo v servise GARDENA nôž dotiahnuť alebo vymeniť.
Kosačka beží nepravidelne a silne vibruje	Nôž je silne znečistený.	→ Nôž očistite (pozri 4. ÚDRŽBA). Pokiaľ sa tým problém neodstráni, obráťte sa na servis GARDENA.
	Nôž je tupý alebo poškodený.	→ Nôž si nechajte vymeniť v Servise GARDENA.
Trávnik nie je pokosený pravidelne	Výška kosenia je príliš nízka.	→ Nastavte vyššiu výšku kosenia.
	Akumulátor je preťažený.	→ Uvoľnite štartovacie páky. Naštartujte znovu.
Chybová LED  na akumulátore bliká	Nízke napätie	→ Nabite akumulátor.
	Teplota akumulátora je mimo prípustného rozsahu.	→ Akumulátor používajte len v teplotnom rozsahu okolia medzi -10 °C a 40 °C.

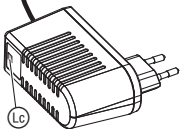

Problém	Možná príčina	Odstránenie
Chybová LED  na akumulátore svieti	Chyba akumulátora/ akumulátor je poškodený.	→ Obráťte sa na Servis GARDENA.
Kontrolka nabíjania  na nabíjačke sa nerozsvieti	Nabíjačka alebo kábel nabíjačky nie sú správne pripojené.	→ Pripojte nabíjačku alebo nabíjaci kábel správne.
		
Kontrolka nabíjania  na nabíjačke je červená a blinká	Teplota akumulátora je mimo prípustného rozsahu.	→ Akumulátor používajte len v teplotnom rozsahu okolia medzi -10 °C a 40 °C.



UPOZORNENIE: Pri iných poruchách sa obráťte na servisné stredisko GARDENA. Opravy môžu vykonávať len servisné strediská GARDENA alebo predajcovia, ktorí sú certifikovaní výrobcom GARDENA.

7. TECHNICKÉ ÚDAJE

Akumulátorová kosačka	Jednotka	Hodnota (č.v. 5039)
Otáčky noža	ot/min	3300
Šírka kosenia	cm	32
Nastavenie výšky kosenia (12 polôh)	mm	20 – 60
Objem zberného koša na trávu	l	30
Hmotnosť (bez akumulátora)	kg	8,6
Hladina akustického tlaku L_{pA} ¹⁾ Neistota k_{pA}	dB (A)	76,9 3
Hladina akustického výkonu L_{WA} ²⁾ : meraná / garantovaná Neistota k_{WA}	dB (A)	86,1 / 87 1,1
Vibrácie ruky-paže a_{vhw} ¹⁾ Neistota k_a	m/s ²	< 2,5 1,5

Spôsob merania v zmysle: ¹⁾ EN 60335-2-77 ²⁾ RL 2000/14/EC



UPOZORNENIE: Uvedená hodnota vibračných emisií bola zistená normovaným skúšobným spôsobom a môže byť porovnaná s inými elektrickými nástrojmi. Táto hodnota môže byť použitá aj pre predbežné posúdenie expozície. Hodnota vibračnej emisie sa môže pri skutočnom použití elektrického nástroja meniť.

Systémový akumulátor BLi-18	Jednotka	Hodnota (č.v. 9839)
Napätie akumulátora	V (AC)	18
Kapacita akumulátora	Ah	2,6
Čas nabíjania akumulátora 80 % / 100 % (cca.)	h	3,5 / 5

Nabíjačka 18 V	Jednotka	Hodnota (č.v. 9825-00.630.0)
Sieťové napätie	V (AC)	230
Sieťová frekvencia	Hz	50
Menovitý výkon	W	16
Výstupné napätie	V (DC)	18
Max. výstupný prúd	mA	600

8. PRÍSLUŠENSTVO

Výmenná batéria GARDENA BLI-18	Akumulátor pre prídavný chod alebo na výmenu.	č.v. 9839
GARDENA Nabíjačka 18 V	Pre nabíjanie akumulátorov GARDENA BLI-18.	č.v. 8833
Náhradný nôž GARDENA	Ako náhrada za tupý nôž.	č.v. 4100

9. SERVIS/ZÁRUKA

Servis:

Kontaktujte, prosím, adresu na zadnej strane.

Záruka:

V prípade reklamácie vyplývajúcej zo záruky vám nebudú sa poskytnuté služby účtované žiadne poplatky.

Spoločnosť GARDENA Manufacturing GmbH poskytuje na tento výrobok 2-ročnú záruku (záruka nadobúda platnosť v deň zakúpenia výrobku). Táto záruka sa vzťahuje na všetky závažné chyby zariadenia preukázateľne spôsobené chybami materiálu alebo výrobnými chybami. Plnenie tejto záruky sa vykoná výmenou za plne funkčný výrobok alebo opravou chybného výrobku, ktorý nám bezplatne odošlete, pričom si vyhradzuje právo na výber medzi týmito možnosťami. Servis podlieha nasledujúcim podmienkam:

- Výrobok sa používal na konkrétny účel podľa odporúčaní uvedených v prevádzkových pokynoch.

- Kupujúci ani tretia strana sa nepokúšali produkt opravovať.

Táto záruka výrobcu nemá nijaký vplyv na nároky voči predajcovi/dodávateľovi.

V prípade akýchkoľvek problémov s týmto výrobkom kontaktujte naše servisné oddelenie alebo odošlite chybný výrobok spolu s krátkym popisom problému spoločnosti GARDENA Manufacturing GmbH, pričom nezabudnite uhradiť všetky potrebné náklady spojené s prepravou a postupujte podľa príslušných poštovních a balných pokynov. K záručnej reklamácií musí byť priložená kópia dokladu o nákupe.

Spotrebné diely:

Nôž a kolesá sú spotrebné diely a preto sú vyrátané zo záruky.

Zmluvné servisné strediská SK:

T – L s.r.o.
Fedinová 6-8
851 01 Bratislava
tel.: 02/63838971
fax.: 02/63533312
email.: info@tlba.sk
www.tlba.sk

Bohumil Herel – KOVO HEREL
Pod Salašom 217
958 01 Partizánske
tel.: 387 492 327
fax: 387 494 718
email.: kovohere@gmail.com

DAES, s.r.o
Košická 4
010 01 Žilina
tel.: 415 650 881
fax: 415 650 880
email.: servis@daes.sk
www.daes.sk

DE Produkthaftung

Wir weisen ausdrücklich darauf hin, dass wir in Übereinstimmung mit dem Produkthaftungsgesetz nicht für Schäden haften, die durch unsere Produkte entstehen, wenn diese unsachgemäß und nicht durch einen von uns autorisierten Servicepartner repariert wurden oder wenn keine Original GARDENA Teile oder von uns zugelassene Teile verwendet wurden.

EN Product liability

In accordance with the German Product Liability Act, we hereby expressly declare that we accept no liability for damage incurred from our products where said products have not been properly repaired by a GARDENA-approved service partner or where original GARDENA parts or parts authorised by GARDENA were not used.

FR Responsabilité

Conformément à la loi relative à la responsabilité du fait des produits défectueux, nous déclarons expressément par la présente que nous déclinons toute responsabilité pour les dommages résultant de nos produits, si lesdits produits n'ont pas été correctement réparés par un partenaire d'entretien agréé GARDENA ou si des pièces d'origine GARDENA ou des pièces agréées GARDENA n'ont pas été utilisées.

NL Productaansprakelijkheid

Conform de Duitse wet inzake productaansprakelijkheid verklaren wij hierbij uitdrukkelijk dat wij geen aansprakelijkheid aanvaarden voor schade ontstaan uit onze producten waarbij deze producten niet zijn gerepareerd door een GARDENA-erkende servicepartner of waarbij geen originele GARDENA-onderdelen of onderdelen die door GARDENA zijn goedgekeurd zijn gebruikt.

SV Produktsvar

I enlighet med tyska produktansvarslagar förklarar vi härmed uttryckligen att vi inte åtar oss något ansvar för skador som orsakas av våra produkter där produkterna inte har genomgått korrekt reparation från en GARDENA-godkänd servicepartner eller där originaldelar från GARDENA eller delar godkända av GARDENA inte använts.

DA Produktsvar

I overensstemmelse med den tyske produktansvarslav erklærer vi hermed udtrykkeligt, at vi ikke påtager os noget ansvar for skader på vores produkter, hvis de pågældende produkter ikke er blevet repareret korrekt af en GARDENA-godkendt servicepartner, eller hvor der ikke er brugt originale GARDENA-reservedele eller godkendte reservedele fra GARDENA.

FI Tuotevastuu

Saksan tuotevastuulain mukaisesti emme ole vastuussa laitteiden vaurioista, jos korjauksia ei ole tehnyt GARDENAn hyväksymä huoltoliike tai jos niiden syyinä on muiden kuin alkuperäisten GARDENA-varaosien tai GARDENAn hyväksymien varaosien käyttö.

IT Responsabilità del prodotto

In conformità con la Legge tedesca sulla responsabilità del prodotto, con la presente dichiariamo espressamente che decliniamo qualsiasi responsabilità per danni causati dai nostri prodotti qualora non siano stati correttamente riparati presso un partner di assistenza approvato GARDENA o laddove non siano stati utilizzati ricambi originali o autorizzati GARDENA.

ES Responsabilidad sobre el producto

De acuerdo con la Ley de responsabilidad sobre productos alemana, por la presente declaramos expresamente que no aceptamos ningún tipo de responsabilidad por los daños ocasionados por nuestros productos si dichos productos no han sido reparados por un socio de mantenimiento aprobado por GARDENA o si no se han utilizado piezas originales GARDENA o piezas autorizadas por GARDENA.

PT Responsabilidade pelo produto

De acordo com a lei alemã de responsabilidade pelo produto, declaramos que não nos responsabilizamos por danos causados pelos nossos produtos, caso os tais produtos não tenham sido devidamente reparados por um parceiro de assistência GARDENA aprovado ou se não tiverem sido utilizadas peças GARDENA originais ou peças autorizadas pela GARDENA.

PL Odpowiedzialność za produkt

Zgodnie z niemiecką ustawą o odpowiedzialności za produkt, niniejszym wyraźnie oświadczamy, że nie ponosimy żadnej odpowiedzialności za szkody poniesione na skutek użytkowania naszych produktów, w przypadku gdy naprawa tych produktów nie była odpowiednio przeprowadzana przez zatwierdzonego przez firmę GARDENA partnera serwisowego lub nie stosowano oryginalnych części GARDENA albo części autoryzowanych przez tę firmę.

HU Termékszavatosság

A németországi termékszavatossági törvénnyel összhangban ezzel nyomatékosan kijelentjük, hogy nem vállalunk felelősséget a termékeinkben keletkezett olyan károkért, amelyek valamely GARDENA által jóváhagyott szervizpartner által nem megfelelően végzett javításból adódtak, vagy amely során nem eredeti GARDENA alkatrészeket vagy a GARDENA által jóváhagyott alkatrészeket használtak fel.

CS Odpovědnost za výrobek

V souladu s německým zákonem o odpovědnosti za výrobek tímto výslovně prohlašujeme, že nepřijímáme žádnou odpovědnost za poškození vzniklá na našich výrobcích, kdy zmíněné výrobky nebyly řádně opraveny schváleným servisním partnerem GARDENA nebo kdy nebyly použity originální náhradní díly GARDENA nebo náhradní díly autorizované společností GARDENA.

SK Zodpovednosť za produkt

V súlade s nemeckými právnymi predpismi upravujúcimi zodpovednosť za výrobok týmto výslovne prehlasujeme, že nenesieme žiadnu zodpovednosť za škody spôsobené našimi výrobkami, v prípade ktorých neboli náležité opravy vykonané servisným partnerom schváleným spoločnosťou GARDENA alebo neboli použité diely spoločnosti GARDENA alebo diely schválené spoločnosťou GARDENA.

EL Ευθύνη προϊόντος

Σύμφωνα με τον γερμανικό νόμο περί Ευθύνης για τα Προϊόντα, με το παρόν δηλώνουμε ρητώς ότι δεν αποδεχόμαστε καμία ευθύνη για τυχόν ζημιές που προκύπτουν από τα προϊόντα μας εάν αυτά δεν έχουν επισκευαστεί σωστά από κάποιον εγκεκριμένο συνεργάτη επισκευών της GARDENA ή εάν δεν έχουν χρησιμοποιηθεί αυθεντικά εξαρτήματα GARDENA ή εξαρτήματα εγκεκριμένα από την GARDENA.

SL Odgovornost proizvajalca

V skladu z nemškimi zakoni o odgovornosti za izdelke, izrecno izjavljajo, da ne sprejemamo nobene odgovornosti za škodo, ki jo povzročijo naši izdelki, če teh niso ustrezno popravili GARDENINI odobreni servisni partnerji ali pri tem niso bili uporabljeni originalni GARDENINI nadomestni deli ali GARDENINIMI homologiranimi nadomestnimi deli.

HR Pouzdanost proizvoda

Sukladno njemačkom zakonu o pouzdanosti proizvoda, ovime izričito izjavljujemo kako ne prihvaćamo nikakvu odgovornost za oštećenja na našim proizvodima nastala uslijed neispravnog popravka od strane servisnog partnera kojeg odobrava GARDENA ili uslijed nekorištenja originalnih GARDENA dijelova ili dijelova koje odobrava GARDENA.

RO Răspunderea pentru produs

În conformitate cu Legea germană privind răspunderea pentru produs, declarăm în mod expres prin prezentul document că nu acceptăm nicio răspundere pentru defecțiunile suferite de produsele noastre atunci când acestea nu au fost reparate în mod corect de un atelier de service partener, aprobat de GARDENA, sau când nu au fost utilizate piese GARDENA originale sau piese autorizate de GARDENA.

BG Отговорност за вреди, причинени от стоки

Съгласно германския Закон за отговорността за вреди, причинени от стоки, с настоящото изрично декларираме, че не носим отговорност за щети, причинени от нашите продукти, ако те не са били правилно ремонтирани от одобрен от GARDENA сервиз или ако не са използвани оригинални части на GARDENA или части, одобрени от GARDENA.

ET Tootevastutus

Vastavalt Saksamaa tootevastutusseadusele deklareerime kaesolevaga selgesõnaliselt, et me ei kannu mingisugust vastutust meie toodetest tingitud kahjude eest, kui need tooted ei ole korrektselt parandatud GARDENA heakskiidetud hoolduspartneri poolt või kui parandamisel ei ole kasutatud GARDENA originaalosi või GARDENA volitatud osi.

LT Gaminio patikimumas

Mes aiškiai pareiškiame, kad, atsižvelgiant į Vokietijos gaminių patikimumo įstatymą, neprisiimame atsakomybės dėl bet kokios žalos, patirtos dėl mūsų gaminių, jeigu jie buvo netinkamai taisomi arba jų dalys buvo pakeistos neoriginaliomis GARDENA dalimis ar nepatvirtintomis dalimis, arba jeigu remonto darbai buvo atliekami ne GARDENA techninės priežiūros centro specialistų.

LV Atbildība par produkcijas kvalitāti

Saskaņā ar Vācijas likumu par atbildību par produkcijas kvalitāti ar šo mēs paziņojam, ka neuzņemamies atbildību par bojājumiem, kas radušies, lietojot mūsu izstrādājumus, kuru remontu nav veicis uzņēmuma GARDENA apstiprināts apkopes partneris vai kuru remontam netika izmantotas oriģinālās GARDENA detaļas vai detaļas, kuru lietošanu apstiprinājis uzņēmums GARDENA.

<p>DE EU-Konformitätserklärung</p> <p>Der Unterzeichner, Husqvarna AB, 561 82 Huskvarna, Schweden, bescheinigt hiermit, dass die nachstehend aufgeführten Geräte bei Verlassen des Werks die harmonisierten EU-Leitlinien, EU-Normen für Sicherheit und besondere Normen erfüllen. Dieses Zertifikat verliert seine Gültigkeit, wenn die Geräte ohne unsere Genehmigung verändert werden.</p>	<p>HU EK megfeleléségi nyilatkozat</p> <p>Alulírott Husqvarna AB, 561 82 Huskvarna, Svédország ezzel tanúsítja, hogy az alábbiakban leírt egységek a gyár elhagyásakor megfeleltek a harmonizált uniós előírásoknak és biztonsági és termékspecifikus szabványoknak. Ez a tanúsítvány érvényét veszti, ha az egységeket jóváhagyásunk nélkül átalakítják.</p>
<p>EN EC Declaration of Conformity</p> <p>The undersigned, Husqvarna AB, 561 82 Huskvarna, Sweden, hereby certifies that, when leaving our factory, the units indicated below are in accordance with the harmonised EU guidelines, EU standards of safety and product specific standards. This certificate becomes void if the units are modified without our approval.</p>	<p>CS Prohlášení o shodě ES</p> <p>Niže uvedená společnost Husqvarna AB, 561 82 Huskvarna, Švédsko, tímto potvrzuje, že při opuštění naší továrny jsou jednotky uvedené níže v souladu s harmonizačnými pokyny EU, standardy EU ohledně bezpečnosti a specifickými produktovými standardy. Tento certifikát pozbyvá platnosti, pokud dojde k úpravě jednotek bez našeho schválení.</p>
<p>FR Déclaration de conformité CE</p> <p>Le constructeur, soussigné : Husqvarna AB, 561 82 Huskvarna, Suède, déclare qu'à la sortie de ses usines le matériel neuf désigné ci-dessous était conforme aux prescriptions des directives européennes énoncées ciaprès et conforme aux règles de sécurité et autres règles qui lui sont applicables dans le cadre de l'Union européenne. Toute modification apportée à cet appareil sans notre accord annule la validité de ce certificat.</p>	<p>SK EÚ vyhlásenie o zhode</p> <p>Dolu podpísaná spoločnosť Husqvarna AB, 561 82 Huskvarna, Švédsko týmto osvedčuje, že nižšie uvedené jednotky boli v súlade s harmonizačnými usmerneniami EÚ, normami EÚ v oblasti bezpečnosti a špecifickými normami týkajúcimi sa produktu v čase opustenia výrobného závodu. Toto osvedčenie stráca platnosť, ak boli jednotky zmenené bez nášho súhlasu.</p>
<p>NL EG-conformiteitsverklaring</p> <p>De ondergetekende, Husqvarna AB, 561 82 Huskvarna, Zweden, verklaart hierbij dat de producten die hieronder staan vermeld, wanneer ze onze fabriek verlaten, in overeenstemming zijn met de geharmoniseerde Europese richtlijnen, EU-normen voor veiligheid en productspecifieke normen. Dit certificaat vervalt als de producten worden aangepast zonder onze toestemming.</p>	<p>EL Δήλωση Συμμόρφωσης EK</p> <p>Η υπογεγραμμένη εταιρεία, Husqvarna AB, 561 82 Huskvarna, Σουηδία, πιστοποιεί ότι, κατά την έξοδο από το εργοστάσιο, οι μονάδες που αναφέρονται κατωτέρω συμμορφώνονται με τις ευρωπαϊκές οδηγίες ΕΕ, τα πρότυπα ασφαλείας της ΕΕ και τα συγκεκριμένα πρότυπα προϊόντος. Αυτό το πιστοποιητικό καθίσταται άκυρο εάν οι μονάδες έχουν τροποποιηθεί χωρίς την έγκρισή μας.</p>
<p>SV EG-försäkran om överensstämmelse</p> <p>Undertecknad firma Husqvarna AB, 561 82 Huskvarna, Sverige, intygar härmed att nedan nämnda produkter, när de lämnar vår fabrik, överensstämmer med EU:s riktlinjer, EU:s säkerhetsstandarder och produktspecifika standarder. Detta intyg skall ogiltigförklaras om produkten ändras utan vårt godkännande.</p>	<p>SL Izjava ES o skladnosti</p> <p>Spodaj podpisana, Husqvarna AB, 561 82 Huskvarna, Švedska, s to izjavo potrjuje, da je bila spodaj navedena enota ob izhodu iz tovarne skladna z usklajalnimi smernicami EU, standardi EU za varnost in standardi, specifičnimi za izdelek. Izjava postane neveljavna v primeru neodobrene spremembe enote.</p>
<p>DA EU-øverensstemmelseserklæring</p> <p>Undertegnede, Husqvarna AB, 561 82 Huskvarna, Sverige erklærer hermed, at nedenfor anførte enheder er i overensstemmelse med de harmoniserede EU-retningslinjer, EU-standarder for sikkerhed og produktspecifikke standarder, når de forlader fabrikken. Denne erklæring ugyldiggøres, hvis enhederne ændres uden vores godkendelse.</p>	<p>HR Izjava o uskladenosti EZ</p> <p>Niže potpisana Husqvarna AB, 561 82 Huskvarna, Švedska, ovime potvrđuje kako su u nastavku navedene jedinice prilikom napuštanja tvornice bile u skladu s uskladenim smjernicama EU, EU sigurnosnim standardima i standardima specifičnima za proizvod. Ova certifikacija poništava se ako se jedinice izmjenjuju bez odobrenja.</p>
<p>FI EY-vaatimustenmukaisuusvakuutus</p> <p>Husqvarna AB, 561 82 Huskvarna, Ruotsi, vakuuttaa täten, että alla mainitut laitteet ovat tehtaalta lähtiesään yhdenmukaiset EU-säännösten, EU:n turva-standardien ja tuotekohtaisten standardien mukaisia. Tämä vakuutus mitätöityy, jos laitteita muokataan ilman hyväksyntäämme.</p>	<p>RO Declarație de conformitate CE</p> <p>Subscrisa, Husqvarna AB, 561 82 Huskvarna, Suedia, certifică prin prezenta că, la momentul ieșirii din fabrica noastră, unitățile indicate mai jos sunt în conformitate cu directivele UE armonizate, cu standardele UE de siguranță și cu standardele specifice ale produsului. Prezentul certificat devine nul dacă unitățile sunt modificate fără aprobarea noastră.</p>
<p>IT Dichiarazione di conformità CE</p> <p>La sottoscritta Husqvarna AB, 561 82 Huskvarna, Svezia, certifica che il prodotto qui di seguito indicato, nei modelli da noi commercializzati, è conforme alle direttive armonizzate UE nonché agli standard di sicurezza UE e agli standard specifici di prodotto. Qualunque modifica apportata al prodotto senza nostra specifica autorizzazione invalida la presente dichiarazione.</p>	<p>BG Декларация за съответствие на ЕО</p> <p>С настоящото долуподписаната, Husqvarna AB, 561 82 Huskvarna, Швеция, удостоверява, че при напускане на фабриката модулите, посочени по-долу, са в съответствие с хармонизираните директиви на ЕС, стандартите на ЕС за безопасност и специфичните за продукта стандарти. Този сертификат става невалиден, ако модулите са променени без нашето одобрение.</p>
<p>ES Declaración de conformidad CE</p> <p>El abajo firmante, Husqvarna AB, 561 82 Huskvarna, Suecia, certifica por la presente que, cuando salen de la fábrica, las unidades indicadas a continuación cumplen las normas de armonización de la UE, las normas de la UE sobre seguridad y las normas específicas del producto. Este certificado quedará sin efecto si se modifican las unidades sin nuestra autorización.</p>	<p>ET EÜ vastavusdeklaratsioon</p> <p>Allkirjutatu Husqvarna AB, 561 82 Huskvarna, Rootsi, kinnitab käesolevaga, et tehased väljulehit vastavad alpool nimetatud seadmed harmoneeritud EL-i suunistele, EL-i ohutusstandarditele ja tootele eriomastele standarditele. See vastavuskinnitus kaotab kehtivuse, kui seadet muudetakse ilma meie heakskiuduta.</p>
<p>PT Declaração de conformidade CE</p> <p>O abaixo assinado, Husqvarna AB, 561 82 Huskvarna, Suécia, certifica por este meio que, ao sair da nossa fábrica, as unidades indicadas acima estão em conformidade com as diretivas uniformizadas da UE, os padrões de segurança da UE e os padrões específicos do produto. Este certificado deixa de ser válido se as unidades forem modificadas sem a nossa aprovação.</p>	<p>LT EB atitikties deklaracija</p> <p>Husqvarna AB, 561 82 Huskvarna, Sweden, garantuoja, kad iš gamyklos siunčiami toliau nurodyti įrenginiai atitinka suderintus EB reikalavimus, EB saugos ir konkretaus gaminio standartus. Pakeltus gaminį be mūsų patvirtinimo, nutraukiamas šio sertifikato galiojimas.</p>
<p>PL Deklaracja zgodności WE</p> <p>Niżej podpisany przedstawiciel firmy Husqvarna AB, 561 82 Huskvarna, Szwecja, niniejszym oświadcza, że podane poniżej wyroby opuszczonej fabrykę są zgodne z harmonizowanymi normami UE oraz z obowiązującymi w UE przepisami bezpieczeństwa i normami dotyczącymi danego produktu. Modyfikacja wyrobów bez naszej zgody powoduje unieważnienie niniejszego certyfikatu.</p>	<p>LV EK atbilstības deklarācija</p> <p>Uzņēmums Husqvarna AB, 561 82 Huskvarna, Zviedrija, ar parakstu apliecina, ka tālāk minētās vienības, pametot rūpnīcā, atbilst saskaitotajām ES vadlīnijām, ES drošības standartiem un izstrādājuma specifiskajiem standartiem. Šis sertifikāts tiek anulēts, ja šīs vienības tiek modificētas bez mūsu apstiprinājuma.</p>

Deutschland / Germany

GARDENA
Manufacturing GmbH
Central Service
Hans-Lorenser-Straße 40
D-89079 Ulm
Produktfragen:
(+49) 731 490-123
Reparaturen:
(+49) 731 490-290
service@gardena.com

Albania

COBALT Sh.p.k.
Rr. Siri Kodra
1000 Tirana

Argentina

Husqvarna Argentina S.A.
Av. del Libertador 5954 –
Piso 11 – Torre B
(C1428ARP) Buenos Aires
Phone: (+54) 11 5194 5000
info.gardena@
ar.husqvarna.com

Armenia

Garden Land Ltd.
61 Tigran Mets
0005 Yerevan

Australia

Husqvarna Australia Pty. Ltd.
Locked Bag 5
Central Coast BC
NSW 2252
Phone: (+61) (0) 2 4352 7400
customer.service@
husqvarna.com.au

Austria / Österreich

Husqvarna Austria GmbH
Industriezeile 36
4010 Linz
Tel.: (+43) 732 77 01 01-485
service.gardena@
husqvarnagroup.com

Azerbaijan

Firm Progress
a. Aliyev Str. 26A
1052 Baku

Belgium

Husqvarna België nv/sa
Gardena Division
Rue Egide Van Opheim 111
1180 Uccle / Ukkel
Tel.: (+32) 2 720 92 12
info@gardena.be

Bosnia / Herzegovina

SILK TRADE d.o.o.
Industrijska zona Bukva bb
74260 Tešanj

Brazil

Husqvarna do Brasil Ltda
Av. Francisco Matarazzo,
1400 – 19º andar
São Paulo – SP
CEP: 05001-903
Tel: 0800-112252
marketing.br.husqvarna@
husqvarna.com.br

Bulgaria

AGROLAND България АД
бул. 8 Декември, №13
Офис 5
1700 Студентски град
София
Тел.: (+359) 24 66 69 10
info@agroland.eu

Canada / USA

GARDENA Canada Ltd.
100 Summerlea Road
Brampton, Ontario L6T 4X3
Phone: (+1) 905 792 93 30
info@gardenacanada.com

Chile

Maquinarias Agroforestales
Ltda. (Maga Ltda.)
Santiago, Chile
Avda. Costeiron
8355 comuna Las Condes
Phone: (+56) 2 202 4417
Dalton@мага.cl
Zipcode: 7560330

China

Husqvarna (Shanghai)
Management Co., Ltd.
章世华 (上海) 管理有限公司
3F, Beng Square B
No.207, Song Hong Rd.,
Chang Ning District,
Shanghai, PRC, 200335
上海市长宁区沁虹路207号明
基广场B座3楼, 邮编: 200335

Colombia

Husqvarna Colombia S.A.
Calle 18 No. 68 D-31, zona
Industrial de Montevideo
Bogotá, Cundinamarca
Tel. 571 2922700 ext. 105
jairo.salazar@
husqvarna.com.co

Costa Rica

Compania Exim
Euroiberoamericana S.A.
Los Colegios, Moravia,
200 metros al Sur del Colegio
Saint Francis – San José
Phone: (+506) 297 68 83
exim_euro@racsa.co.cr

Croatia

SILK ADRIA d.o.o.
Josipa Lončara 3
10090 Zagreb
Phone: (+385) 1 3794 580
silk.adria@zg.t-com.hr

Cyprus

Med Marketing
17 Digeni Akrita Ave
P.O. Box 27017
1641 Nicosia

Czech Republic

Husqvarna Česko s.r.o.
Türkova 2319/5b
149 00 Praha 4 – Chodov
Bezplatná infolinka:
800 100 425
servis@cz.husqvarna.com

Denmark

GARDENA DANMARK
Lejervej 19, st.
3500 Værløse
Tlf.: (+45) 70264770
husqvarna@husqvarna.dk
www.gardena.com/dk

Dominican Republic

BOSQUESA, S.R.L.
Carretera Santiago Licey
Km. 5 ½
Esquina Copal II,
Santiago
Dominican Republic
Phone: (+809) 736-0333
joserbosquesa@claro.net.do

Ecuador

Husqvarna Ecuador S.A.
Arupos E1-181 y 10 de
Agosto Quito, Pichincha
Tel. (+593) 22800739
francisco.jacom@
husqvarna.com.ec

Estonia

Husqvarna Eesti OÜ
Gardena Division
Valdeka 132
Tallinn
Phone: (+359) 24 66 69 10
info@gardena.ee

Finland

Oy Husqvarna Ab
Gardena Division
Lautatarhankatu 8 B / PL 3
00581 HELSINKI
info@gardena.fi

France

Husqvarna France
9/11 Allée des pierres mayettes
92635 Gennevilliers Cedex
France
http://www.gardena.com/fr
N° AZUR: 0 810 00 78 23
(Prix d'un appel local)

Georgia

ALD Group
Belashvili 8
1159 Tbilisi

Great Britain

Husqvarna UK Ltd
Preston Road
Aycliffe Industrial Park
Newton Aycliffe
County Durham
DL5 6UP
info.gardena@
husqvarna.co.uk

ГРЕЦΙΑ

ΠΕΠΕΔΑΔΟΠΟΥΛΟΣ ΑΕΒΕ
Λεωφ. Αθηνών 92
Αθήνα
T.K. 104 2
Ελλάδα
Τηλ. (+30) 210 5193 100
info@papadopoulou.com.gr

Hungary

Husqvarna Magyarország Kft.
Ezred u. 1-3
1044 Budapest
Telefon: (+36) 1 251-4161
vevoszolgalat.husqvarna@
husqvarna.hu

Iceland

Ó. Johnson & Kaaber
Tunguhalis 1
110 Reykjavik
ojj@ojk.is

Ireland

Husqvarna UK Ltd
Preston Road
Aycliffe Industrial Park
Newton Aycliffe
County Durham
DL5 6UP
info.gardena@
husqvarna.co.uk

Italy

Husqvarna Italia S.p.A.
Via Santa Vecchia 15
23868 VALMADRERA (L.C.)
Phone: (+39) 0341.203.111
assistenza.italia@
it.husqvarna.com

JAPAN

KAJIKUCHI Co. Ltd.
Sumitomo Realty &
Development Kojimachi
BLDG., 8F
5-1 Nibanncyo
Chiyoda-ku
Tokyo 102-0084
Phone: (+81) 33 264 4721
m_ishihara@kaku-ichi.co.jp

Kazakhstan

LAMED Ltd.
155/1, Tazhibayevoy Str.
050060 Almaty
IP Schmidt
Abayavenue 3B
110 005 Kostanay

Korea

Kyung Jin Trading CO., LTD.
107-4, SunDuk Bld.,
YangJae-dong,
Seochu-gu,
Seoul, (zipcode: 137-891)
Phone: (+82) (0)2 574-6300

Kyrgyzstan

Alye Maki
av. Molodaya Guardir J 3
720014
Bishkek

Latvia

Husqvarna Latvija SIA
Gardena Division
Ulbrokas 19A
LV-1021 Riga
info@gardena.lv

Lithuania

UAB Husqvarna Lietuva
Gardena Division
Atėities pl. 77C
LT-52104 Kaunas
info@gardena.lt

Luxembourg

Magasins Jules Neuberg
33 rue Jacques Stas
Luxembourg-Gasperich 2549
Case Postale No. 12
Luxembourg 2010
Phone: (+352) 40 14 01
api@neuberg.lu

Mexico

AFOSA
Av. Lopez Mateos Sur # 5019
Col. La Calma 45070
Zapopan, Jalisco
Mexico
Phone: (+52) 33 3818-3434
icornejo@afosa.com.mx

Moldova

Comvel S.R.L.
290A Muncesti Str.
2002 Chisinau

Netherlands

Husqvarna Nederland B.V.
GARDENA Division
Postbus 50131
1305 AC ALMERE
Phone: (+31) 36 521 00 10
info@gardena.nl

Neth. Antilles

Jonka Enterprises N.V.
St. Rosa Weg 196
P.O. Box 8200
Curaçao
Phone: (+599) 9 767 66 55
pgm@jonka.com

New Zealand

Husqvarna New Zealand Ltd.
PO Box 76-437
Manukau City 2241
Phone: (+64) (0) 9 9202410
support.nz@husqvarna.co.nz

Norway

Husqvarna Norge AS
Gardena Division
Trøskensveien 36
1708 Sarpsborg
Tel: 69 10 47 00
www.gardena.no

Peru

Husqvarna Perú S.A.
Jr. Ramón Cárcamo 710
Lima 1
Tel: (+51) 1 3320400 ext. 416
juan.remuzgo@
husqvarna.com

Poland

Husqvarna
Poland Spółka z o.o.
ul. Wysockiego 15 b
03-371 Warszawa
Phone: (+48) 22 330 96 00
gardena@husqvarna.com.pl

Portugal

Husqvarna Portugal, SA
Lagoa – Albarraque
2635 – 595 Rio de Mouro
Tel.: (+351) 21 922 85 30
Fax: (+351) 21 922 85 36
info@gardena.pt

Romania

Madex International Srl
Sosseua Odaii 117-123,
RO 013603 Bucuresti, S 1
Phone: (+40) 21 352.76.03
madex@mes.ro

Russia / Россия

ООО „Хускварна“
141400, Московская обл.,
г. Химки,
улица Ленинградская,
владение 39, стр.6.
Бизнес Центр
„Химки Бизнес Парк“,
помещение 0B02.04
http://www.gardena.ru

Serbia

Dometl d.o.o.
Autoput za Novi Sad bb
11273 Belgrade
Phone: (+381) 11 848 88 12
miroslav.jejina@dometl.rs

Singapore

Hy-Ray PRIVATE LIMITED
40 Jalan Pemimpin
#02-09 Tat Ann Building
Singapore 577185
Phone: (+65) 6253 2277
shying@hyray.com.sg

Slovak Republic

Husqvarna Česko s.r.o.
Türkova 2319/5b
149 00 Praha 4 – Chodov
Bezplatná infolinka:
800 154 044
servis@sk.husqvarna.com

Slovenia

Husqvarna Austria GmbH
Industriezeile 36
4010 Linz
Tel.: (+43) 732 77 01 01-485
service.gardena@
husqvarnagroup.com

South Africa

Husqvarna
Husqvarna (Pty) Ltd
Postnet Suite 250
Private Bag X6,
Cascades, 3202
South Africa
Phone: (+27) 33 846 9700
info@gardena.co.za

Spain

Husqvarna España S.A.
Calle de Rivas n° 10
28052 Madrid
Phone: (+34) 91 708 05 00
atencioncliente@gardena.es

Switzerland

AGROFIN
Agrofin n.v.
Verlengde Hogestraat # 22
Binneville
Phone: (+597) 472426
agrofin@sr.net
Pobox : 2006
Paramaribo
Suriname – South America

Sweden

Husqvarna AB
Gardena Division
S-561 82 Huskvarna
info@gardena.se

Switzerland / Schweiz

Husqvarna Schweiz AG
Consumer Products
Industriestrasse 10
5506 Mägenwil
Phone: (+41) (0) 62 887 37 90
info@gardena.ch

Turkey

Dost Bahçe Diş Ticaret
Müesseslik A.Ş
Yunus Mah. Adil Sok. No:3
İç Kapı No: 1 Kartal
34873 İstanbul
Phone: (+90) 216 38 93 939
info@dostbahce.com.tr

Ukraine / Україна

ТОВ „Хускварна Україна“
вул. Васильківська, 34,
офіс 204-г
03022, Київ
Тел. (+38) 044 498 39 02
info@gardena.ua

Uruguay

FELI SA
Entre Ríos 1083 CP 11800
Montevideo – Uruguay
Tel: (+598) 22 03 18 44
info@felisa.com.uy

Venezuela

Corporación Casa y Jardín C.A.
Av. Caroní, Edif. Trezmen, PB.
Colinas de Bello Monte,
1050 Caracas.
Tlf: (+58) 212 992 33 22
info@casayjardin.net.ve

5039-20.960.02/1017
© GARDENA
Manufacturing GmbH
D-89070 Ulm
http://www.gardena.com