

PowerMax 1200/32 Art. 5032

**D Betriebsanleitung**  
Elektro-Rasenmäher

**GB Operator's manual**  
Electric Lawnmower

**F Mode d'emploi**  
Tondeuse électrique

**NL Gebruiksaanwijzing**  
Elektrische grasmaaier

**S Bruksanvisning**  
Elektrisk Gräsklippare

**DK Brugsanvisning**  
Elektrisk Plæneklipper

**FI Käyttöohje**  
Sähkökäyttöinen ruohonleikkuri

**N Bruksanvisning**  
Elektrisk Gressklipper

**I Istruzioni per l'uso**  
Rasaerba elettrico

**E Instrucciones de empleo**  
Contactésped eléctrico

**P Manual de instruções**  
Corta-relva elétrico

**PL Instrukcja obsługi**  
Elektryczna kosiarka

**H Használati utasítás**  
Elektromos fűnyíró

**CZ Návod k obsluze**  
Elektrická sekačka

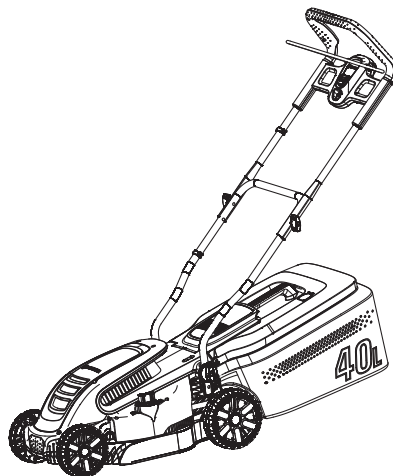

PowerMax 1400/34 Art. 5034

**SK Návod na obsluhu**  
Elektrická kosačka

**GR Οδηγίες χρήσης**  
Ηλεκτρικό χλοοκοπτικό

**RUS Инструкция по эксплуатации**  
Электрические газонокосилки

**SLO Navodilo za uporabo**  
Električna kosilnica

**HR Upute za uporabu**  
Električna kosilica

**SRB Uputstvo za rad**  
Električna kosilica

**UA Інструкція з експлуатації**  
Електрична газонокосарка

**RO Instrucțiuni de utilizare**  
Mașină electrică de tuns gazonul

**TR Kullanma Kılavuzu**  
Elektrikli Çim Biçme Makinesi

**BG Инструкция за експлоатация**  
Електрокосачка

**AL Manual përdorimi**  
Prerëse bari elektrike

**EST Kasutusjuhend**  
Elektriline muruniiduk

**LT Eksploatavimo instrukcija**  
Elektrinė vejapjovė

**LV Lietošanas instrukcija**  
Elektriskā zāles pļaujmašīna

# GARDENA Електрична газонокосарка PowerMax 1200/32 / PowerMax 1400/34

## Покажчик змісту:

1. БЕЗПЕКА	195
2. ЗБИРАННЯ	198
3. ЕКСПЛУАТАЦІЯ	199
4. ТЕХНІЧНЕ ОБСЛУГОВУВАННЯ	201
5. ЗБЕРІГАННЯ	202
6. УСУНЕННЯ НЕСПРАВНОСТЕЙ	202
7. ТЕХНІЧНІ ДАНІ	203
8. АКЦЕСУАРИ	204
9. СЕРВІС/ГАРАНТІЯ	204

Це переклад англійського оригіналу інструкції з експлуатації. Інші версії є перекладом первинної інструкції.



Діти віком від 8 років і більше, а також особи з обмеженими фізичними, сенсорними або розумовими здібностями, або з відсутністю досвіду й знань можуть використовувати даний виріб, якщо перебувають під доглядом або пройшли

інструктаж з безпечного використання виробу й розуміють пов'язані з цим ризики. Дітям забороняється грати з виробом. Чищення та технічне обслуговування, виконуване користувачем, не повинні проводитися дітьми без догляду. Не рекомендується використання пристрою особами молодше 16 років.

## Правильне використання:

Газонокосарка GARDENA Електрична газонокосарка призначена для підстригання газону в садах приватних будинків та в місті.

Виріб не підходить для тривалого режиму роботи.

**УВАГА! Ризик травмування! Забороняється використовувати виріб для підстригання кущів, огорож, витких рослин або трави на дахах або балконах, обрізання гілля, лози або для рівняння нерівних ділянок землі. Забороняється використовувати виріб на схилах більше 20°.**

## 1. БЕЗПЕКА

### Символи на виробі



**УВАГА!**

При неналежній експлуатації цей виріб може бути небезпечним. Слід дотримуватися попереджень та правил техніки безпеки для гарантування достатньо безпечної та ефективної експлуатації виробу. Оператор несе відповідальність за дотримання попереджень та вказівок, що містяться в інструкції та на виробі. Ніколи не користуйтеся виробом, якщо запобіжні засоби, надані виробником, не знаходяться на своїх місцях. Неправильне або необережне використання цього виробу може призвести до травми користувача або оточуючих. Важливо прочитати та зрозуміти зміст посібника користувача. Зберігайте цю інструкцію для подальшого використання.



Прочитайте інструкцію.



Не підпускайте оточуючих.



Будьте обережні з гострими лезами. Леза продовжують обертатися після вимкнення двигуна. Від'єднайте кабель живлення перед технічним обслуговуванням або якщо він пошкодиться чи почне розриватися.



Не підходить для електричної косарки.



Тримайте кабель живлення подалі від різальних лез.

### Загальні правила техніки безпеки

#### Електробезпека



**УВАГА! Ураження електричним струмом!**  
Небезпека травми через ураження електричним струмом.

→ Живлення виробу повинно відбуватись через пристрій захисного відключення (ПЗВ), номінальний залишковий струм спрацювання якого не повинен перевищувати 30 мА.



**УВАГА! Ураження електричним струмом!  
Небезпека травми через ураження електричним струмом.**

→ **Перед обслуговуванням або заміною деталей відключіть насос від мережі живлення. Відключена вилка повинна знаходитися в полі зору.**

**Кабелі**

За використання подовжувальних кабелів вони повинні відповідати мінімальному перерізу, вказаному в таблиці нижче:

Напруга	Довжина кабелю	Переріз кабелю
220 – 240 V/50 Гц	До 20 м	1,5 мм <sup>2</sup>
220 – 240 V/50 Гц	20 – 50 м	2,5 мм <sup>2</sup>

1. Кабелі живлення та подовжувачі можна придбати в місцевому авторизованому сервісному центрі.
2. Використовуйте лише ті подовжувачі, що призначені для застосування надворі та відповідають вимогам однієї з наступних специфікацій: Звичайна гума (60245 IEC 53), Звичайний полівінілхлорид (60227 IEC 53) або Звичайний поліхлоропрен (60245 IEC 57)
3. Для запобігання небезпечним ситуаціям заміна пошкодженого з'єднувального дроту повинна здійснюватися виробником, представником центру обслуговування компанії-виробника або кваліфікованим спеціалістом.

**Навчання**

1. Уважно прочитайте інструкції. Ознайомтесь із принципами роботи засобів керування та належного користування інструментом.
2. Ніколи не дозволяйте користуватися виробом дітям або людям, які не ознайомилися з цими інструкціями. Вік оператора може обмежуватися місцевими нормами.
3. Ніколи не експлуатуйте інструмент, коли поблизу знаходяться люди, особливо діти, або домашні тварини.
4. Пам'ятайте, що саме оператор чи користувач несе відповідальність за нещасні випадки або шкоду, заподіяну іншим людям та їхньому майну.

**Підготовка**

1. При експлуатації інструмента завжди надягайте міцне взуття та довгі штани. Не використовуйте виріб босоніж або у відкритих сандалях. Не надягайте вільний одяг або такий, з якого висять шнури або мотузки.
2. Уважно огляньте місце, де інструмент буде використовуватися, і приберіть усі об'єкти, які можуть бути відкинуті інструментом.
3. Перед використанням завжди виконуйте огляд, перевіряючи ніж, болт ножа та різальний пристрій для виявлення ознак зношування чи

пошкодження. Повністю замінійте зношені або пошкоджені компоненти для збереження збалансованості. Замінійте пошкоджені або нечитабельні наклейки.

4. Перед початком експлуатації перевірте кабель живлення та подовжувач на предмет пошкоджень або зношення. Якщо кабель пошкодився під час експлуатації, негайно від'єднайте його від електромережі.  
**ПЕРШ НІЖ ТОКРАТИСЯ КАБЕЛЮ, ВІД'ЄДНАЙТЕ ЙОГО ВІД ЕЛЕКТРОМЕРЕЖІ.**  
Не використовуйте інструмент, якщо кабель пошкоджений або зношений.

**Експлуатація**

1. Експлуатуйте інструмент тільки при денному світлі або якісному штучному освітленні.
2. Уникайте використання інструмента на мокрій траві.
3. Завжди твердо стійте на ногах, перебуваючи на схилах.
4. Пересувайтеся повільно, ніколи не біжіть.
5. Під час скошування перетинайте схил горизонтально, а не вгору-вниз.
6. Будьте вкрай обережні, розвертаючись на схилі.
7. Не косіть занадто круті схили.
8. Будьте вкрай обережні, розвертаючись або рухаючи інструмент у напрямку до себе.
9. Зупиняйте ніж (або ножі), якщо інструмент потрібно нахилити для транспортування через поверхні, не вкриті травою, а також під час переміщення інструмента до чи з місця використання.
10. Не експлуатуйте інструмент з несправними захисними пристосуваннями та щитками або з невідновленими захисними пристроями, такими як дефлектори та/або травозбірники.
11. Запускайте двигун з обережністю, відповідно до інструкцій, тримаючи ноги подалі від ножа (або ножів).
12. Не нахиляйте інструмент, запускаючи двигун, за винятком випадків, коли це необхідно для запуску двигуна. У такому випадку не нахиляйте його більше, ніж дійсно необхідно, піднімаючи лише той бік, який знаходиться далі від оператора.
13. Не вмикайте двигун, стоячи перед отвором для викидання скошеної трави.
14. Не розташовуйте руки та ноги поруч із частинами, що обертаються, або під ними. Не допускайте закупорювання отвору для викидання скошеної трави.
15. Не транспортуйте інструмент, якщо джерело живлення все ще працює.
16. Зупиніть інструмент та вийміть вилку з розетки. Переконайтеся, що всі рухливі деталі зупинилися:
  - коли залишаєте інструмент без нагляду,
  - перед усуненням різноманітних засмічень або перед очищенням жолоба у випадку забивання,

- перш ніж перевіряти, чистити або виконувати роботи на інструменті,
- після удару об сторонній предмет. Огляньте інструмент на наявність пошкоджень і вко-найте необхідні ремонтні роботи перед повторним запуском і подальшою експлуатацією інструмента;

якщо інструмент починає незвично вібрувати (потрібна негайна перевірка)

- перевірте на предмет пошкодження,
- замініть або відремонтуйте будь-які пошкоджені деталі,
- перевірте та затягніть будь-які послаблені деталі.

### Технічне обслуговування та зберігання

1. Усі гайки, болти та гвинти повинні бути міцно затягнуті, щоб інструмент був у безпечному робочому стані.
2. Регулярно перевіряйте травозбірник на наявність ознак зношення чи псування.
3. Будьте обережні, працюючи з інструментом, що має кілька ножів, адже обертання одного ножа може викликати обертання інших.
4. Будьте обережні під час налаштування інструмента. Не допускайте защемлення пальців між рухомими ножами та нерухомими деталями інструмента.
5. Дайте інструменту охолонути перед тим, як ставити його на зберігання.
6. Під час обслуговування ножів майте на увазі, що не зважаючи на те, що джерело живлення вимкнене, ножі все ще можуть рухатися.
7. З міркувань безпеки замініюйте зношені або пошкоджені деталі. Використовуйте лише оригінальні запасні частини та приладдя.

### Додаткові правила безпеки

#### Електробезпека



#### **УВАГА! Зупинка серця!**

Під час роботи цього виробу утворюється електромагнітне поле. Це поле може за деяких умов взаємодіяти з активними чи пасивними медичними імплантатами. Щоб зменшити ризик тяжких або смертельних травм, рекомендуємо особам із медичними імплантатами проконсультуватися зі своїм лікарем і виробником медичного імплантату перед початком експлуатації цього виробу.

Перед використанням перевіряйте кабель на предмет пошкоджень або старіння. Якщо кабель буде несправним, виріб необхідно віддати до авторизованого сервісного центру для заміни кабелю.

Не використовуйте виріб, якщо електричні кабелі пошкоджені або зношені.

Негайно від'єднайте виріб від мережі живлення, якщо кабель перерізано або пошкодилася ізоляція. Не торкайтеся електричного кабелю, доки він не

буде від'єднаний. Не ремонтуйте перерізаний або пошкоджений кабель. Замініть його новим.

Подовжувальний кабель слід розмотувати. Змотаний кабель може перегріватися та зменшувати ефективність роботи косарки.

Тримайте подовжувальний кабель подалі від виробу та працюйте на відстані від джерела живлення, рухаючи вверх/вниз, а не колами.

Не тягніть кабель біля гострих предметів.

Перед від'єднанням будь-яких штепселів, роз'ємів або подовжувачів завжди спочатку вимикайте кабель живлення.

Перед згортання кабелю для зберігання, зупиніть двигун, вимкніть кабель живлення та перевірте його на предмет пошкоджень або старіння. Не ремонтуйте пошкоджений кабель, встановіть новий.

Використовуйте для заміни тільки оригінальний кабель.

Завжди змотуйте кабель обережно, не перегинаючи його.

Не слід переносити виріб, тримаючи його за кабель.

Не тягніть за кабель, щоб витягнути його з розетки.

Підключайте лише до джерела змінного струму з напругою, вказаною на паспортній табличці виробу.

Наші вироби мають подвійну ізоляцію відповідно до EN60335. Забороняється заземлювати будь-яку частину виробу.

Перевіряйте робочу зону на предмет прихованих кабелів.

Забороняється використовувати інструмент для догляду за ставками або біля води.

### Особиста безпека



#### **УВАГА! Небезпека задушення!**

Дрібні деталі можна легко проковтнути. Крім того, для дітей існує небезпека задушення поліетиленовим пакетом. Під час проведення монтажу тримайте маленьких дітей на відстані.

#### **Забороняється використання у вибухонебезпечному середовищі.**

Не використовуйте пристрій, якщо ви втомлені, хворі, чи перебуваєте під впливом наркотиків, алкоголю або медикаментів.

Не переважуйте косарку.

Користуйтеся рукавицями, надягайте взуття, що не ковзає, та засоби захисту очей.

Не користуйтеся інструментом у вологому середовищі.

Не розбирайте виріб більше, ніж до стану на момент доставки.

Запускайте косарку за допомогою рукоятки з прavoго боку.

Не використовуйте важелі запуску почергово.

Будьте обережні при користуванні рукоятками.

### Аварійне вимикання

Двигун захищений механізмом аварійного вимикання, який активується за умови заїдання ножа або перевантаження двигуна. Якщо це станеться, зупиніть та від'єднайте виріб від живлення. Механізм

аварійного вимикання зупинить блокування тільки в разі відпускання важеля запуску/зупинки. Перед продовженням роботи, приберіть перешкоду та зачекайте кілька хвилин до вимкнення механізму аварійного вимикання.

## 2. ЗБИРАННЯ

**Перед збиранням:**



**УВАГА! Небезпека фізичної травми!**

**Ризик отримання різаної травми в разі обертання ножа або випадкового запуску виробу.**

→ **Перед збиранням зачекайте, доки ніж зупиниться, після чого від'єднайте виріб від джерела живлення. Використовуйте захисні рукавиці.**

**Під'єднання нижньої ручки:**

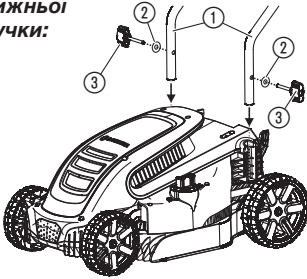

1. Встановіть обидві нижні ручки ① на виріб.  
*Переконайтеся, що ручки повністю встановлені, а отвори на них співпадають з нарізними отворами.*
2. Встановіть обидві шайби ② на крильчаті гвинти ③.
3. Вставте обидва крильчаті гвинти ③ в нарізні отвори виробу.
4. Закрутіть крильчаті гвинти ③.

**Під'єднання верхньої ручки:**



1. Встановіть верхню ручку ④ на нижню ручку ①.  
*Переконайтеся, що ручки повністю встановлені, а отвори на них співпадають з отворами.*
2. Просуньте гвинти ⑤ скрізь отвори.
3. Встановіть шайби ② та крильчаті гайки ⑥ на гвинти ⑤.
4. Затягніть крильчаті гайки ⑥.

**Закріплення кабелю на ручці:**

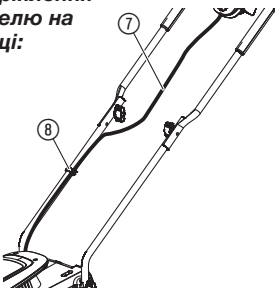

1. Зафіксуйте кабель ⑦ на рукоятці за допомогою затискача ⑧.
2. Переконайтеся, що кабель ⑦ не затиснутий між нижньою та верхньою ручками.

### Збір контейнера для трави:

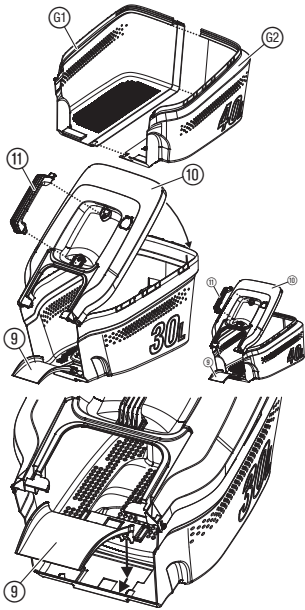

1. Тільки для PowerMax 1400/34: З'єднайте обидві частини ⑥1/⑥2 контейнера для трави доки не почуєте клацання.  
*Переконайтеся, що всі з'єднання поєднані.*
2. Встановіть кришку ⑩ на контейнер для трави.  
*Переконайтеся, що кришка ⑩ співпадає з контейнером.*
3. Натисніть на кришку ⑩ контейнера для трави доки не почуєте клацання з'єднань.  
*Переконайтеся, що всі з'єднання поєднані.*
4. Вставте ручку ⑪ у кришку ⑩ доки не почуєте клацання.

5. Вставте із зусиллям жолоб ⑨ у травозбірник і просуньте його вперед, доки не почуєте звук зчеплення.

## 3. ЕКСПЛУАТАЦІЯ

### Перед використанням:



#### УВАГА! Небезпека фізичної травми!

Ризик отримання різаної травми в разі обертання ножа або випадкового запуску виробу.

- Перед під'єднанням або транспортуванням виробу зачекайте, доки ніж зупиниться, після чого від'єднайте виріб від джерела живлення. Використовуйте захисні рукавиці.

### Під'єднання косарки:



#### УВАГА! Ризик ураження електричним струмом!

Щоб не пошкодити вилку ⑭, вставте подовжувальний кабель ⑬ у кабельний замок ⑮.

- Перед використанням вставте подовжувальний кабель ⑬ у кабельний замок ⑮.

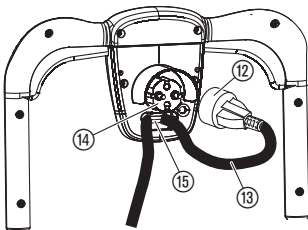

1. Вставте штепсельну розетку ⑫ подовжувального кабелю ⑬ у вилку ⑭.
2. Зробіть петлю з подовжувального кабелю ⑬, вставте її в кабельний замок ⑮ та міцно затягніть.
3. Під'єднайте подовжувальний кабель ⑬ до розетки мережі живлення на 230 В.

## Запуск косарки:



**УВАГА! Небезпека фізичної травми!**

**Небезпека травми, якщо виріб не зупиняється при відпусканні стартового важеля.**

→ Забороняється ігнорувати механізми безпеки та перемикачі. Наприклад, не під'єднуйте стартовий важіль 17 до рукоятки.

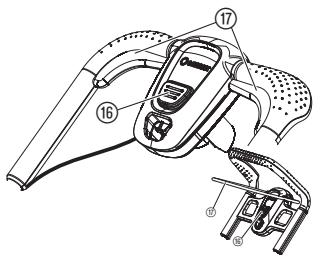

### Для запуску:

**Виріб оснащений дворучним механізмом безпеки (стартовий важіль 17 із захисним блокуванням 16) для запобігання випадковому запуску. Якщо цього не стається, зверніться до служби підтримки GARDENA.**

У наявності два стартових важелі 17. Для запуску може використовуватися будь-який.

1. Натисніть на кнопку захисного блокування 16 однією рукою, а іншою потягніть стартовий важіль 17.
2. Відпустіть кнопку захисного блокування 16.  
*Виріб запуститься.*

### Для вимкнення:

1. Відпустіть стартовий важіль 17.

Висоту різання можна налаштувати від 2 до 6 см у 12 різних положеннях.

1. Натисніть та поверніть коліщатко налаштування 19 за годинниковою стрілкою для зменшення висоти різання.
2. Натисніть та поверніть коліщатко налаштування 19 проти годинникової стрілки для збільшення висоти різання.

## Налаштування висоти різання:

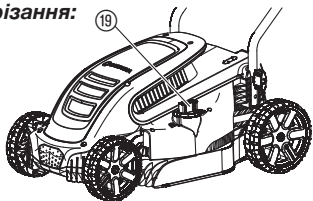

## Використання косарки з контейнером для трави:



**УВАГА! Небезпека фізичної травми!**

**Ризик отримання різаної травми в разі обертання ножа або випадкового запуску виробу.**

→ **Перед відкриттям захисної заслінки 20 зачекайте, доки ніж зупиниться, після чого від'єднайте виріб від джерела живлення. Використовуйте захисні рукавиці.**

→ **Не лізьте руками до отвору для викидання.**

1. Підніміть захисну заслінку 20.
2. Встановіть контейнер для трави у виріб, тримаючи його за рукоятку 11.
3. Переконайтеся, що контейнер для трави надійно під'єднаний.
4. Запустіть виріб.

*Під час скошування індикатор рівня 21 відчиняє кришку. Якщо індикатор рівня 21 зачиняє кришку, це означає, що контейнер для трави заповнений.*

5. Зупиніть виріб.
6. Підніміть захисну заслінку 20.
7. Вийміть контейнер для трави з виробу, тримаючи його за рукоятку 11.
8. Спорожніть контейнер.

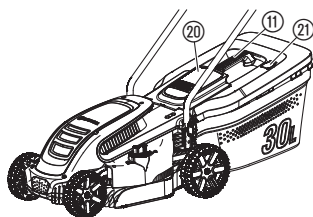

### **Поради з експлуатації косарки:**

Якщо залишки трави залишаються на отворі для викидання, протягніть косарку назад на 1 метр, щоб вони могли випасти.

Щоб газон знаходився в гарному стані, рекомендується підстригати його раз на тиждень. Газон стає більш густим, якщо регулярно його скошувати.

Після відносно тривалого проміжку між скошуваннями (по вихідним), спочатку необхідно скошити газон в одному напрямку за найбільшою висоти різання, після чого налаштувати необхідну висоту різання та скошити ще раз хрест-навхрест.

За можливості скошуйте тільки суху траву. Якщо трава буде волога, структура скошування буде нерівною.

## **4. ТЕХНІЧНЕ ОБСЛУГОВУВАННЯ**

### **Перед обслуговуванням:**



**УВАГА! Небезпека фізичної травми!**

**Ризик отримання різаної травми в разі обертання ножа або випадкового запуску виробу.**

→ **Перед технічним обслуговуванням зачекайте, доки ніж зупиниться, після чого від'єднайте виріб від джерела живлення. Використовуйте захисні рукавиці.**

### **Чищення виробу:**



**УВАГА! Ураження електричним струмом!**

**Небезпека травми та пошкодження виробу.**

→ **Забороняється чистити виріб водою або струменем води (особливо під великим тиском).**

### **Чищення нижньої частини вироби:**

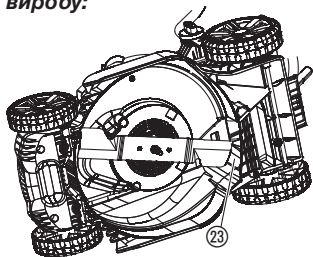

Легше за все чистити нижню частину після скошування.

**Надягайте рукавиці.**

1. Обережно покладіть виріб на бік.
2. Очистіть щіткою нижню частину, лезо та повітряні канали 23 (не використовуйте гострі предмети).

### **Чистка верхньої частини виробу та контейнера для трави:**

**Забороняється використовувати для чищення хімічні продукти включно з бензином та розчинниками.**

1. Протріть верхню частину вологою ганчіркою.
2. Очистіть повітряні канали та контейнер для трави м'якою щіткою (не використовуйте гострі предмети).



## 5. ЗБЕРІГАННЯ

### Підготовка до зберігання:

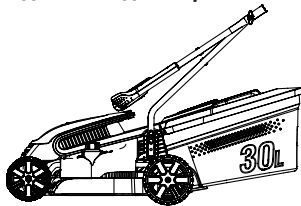

### Утилізація:

(згідно з положенням  
ЄС RL2012/19/ЄС)



Виріб необхідно зберігати в недоступному для дітей місці.

1. Від'єднайте виріб від електромережі.
2. Очистіть виріб (див. розділ 4. ТЕХНІЧНЕ ОБСЛУГОВУВАННЯ).
3. Щоб зекономити місце, відпустіть крильчаті гайки ручок доки їх з'єднання не можна буде скласти без зусиль.  
*Щоб не пошкодити кабель переконайтеся, що він складений правильно.*
4. Зберігайте виріб у сухому, закритому та безпечному приміщенні.

Виріб не можна викидати разом зі звичайним побутовим сміттям. Утилізація повинна здійснюватися відповідно до чинних місцевих норм утилізації відходів.

### ВАЖЛИВО!

Переконайтеся, що виріб утилізується через комунальний центр переробки відходів.

## 6. УСУНЕННЯ НЕСПРАВНОСТЕЙ

### Перед усуненням несправностей:



#### УВАГА! Небезпека фізичної травми!

Ризик отримання різаної травми в разі обертання ножа або випадкового запуску виробу.

- Перед усуненням несправностей зачекайте, доки ніж зупиниться, після чого від'єднайте виріб від джерела живлення. Використовуйте захисні рукавиці.

### Заміна ножа:



#### УВАГА! Небезпека фізичної травми!

Якщо ніж обертається та має пошкодження, згинання, розбалансування або щербинки існує ризик отримання різаної травми.

- Забороняється використовувати виріб, якщо ніж пошкоджений, зігнутий, розбалансований або має щербинки.
- Забороняється повторно заточувати ніж.

Запасні частини GARDENA можна придбати в дилера GARDENA або Служби обслуговування GARDENA.

Використовуйте тільки справжні ножі GARDENA:

- **Запасний ніж GARDENA для PowerMax 1200/32**  
Арт. 4080 [5822340-01].
- **Запасний ніж GARDENA для PowerMax 1400/34**  
Арт. 4101 [5822654-01].

1. Заміну ножа повинна виконувати Служба обслуговування GARDENA або уповноважений GARDENA торговий представник-спеціаліст.

### Таблиця усунення несправностей:

Несправність	Можлива причина	Спосіб усунення
<b>Двигун не запускається</b>	Подовжувальний кабель від'єднаний або пошкоджений.	→ Під'єднайте подовжувальний кабель або за необхідності замініть його.
	Лезо заблоковане.	→ Приберіть перешкоду.
<b>Двигун заїло та він шумить</b>	Лезо заблоковане.	→ Приберіть перешкоду.
	Висота різання занадто мала.	→ Збільште висоту різання.
<b>Гучний шум, косарка гримить</b>	Послабилися гвинти на двигуні, їх фіксатори або корпус косарки.	→ Необхідно закрутити гвинти. Це повинен зробити уповноважений торговий представник-спеціаліст або Служба обслуговування GARDENA.
<b>Косарка їде нерівно або занадто вібрує</b>	Ніж пошкоджений або його кріплення ослаблене.	→ Необхідно закрутити або замінити ніж. Це повинен зробити уповноважений торговий представник-спеціаліст або Служба обслуговування GARDENA.
	Ніж занадто брудний.	→ Очистіть косарку (див. розділ 4. ТЕХНІЧНЕ ОБСЛУГОВУВАННЯ). Якщо ці дії не виправили проблему, зверніться до Служби обслуговування GARDENA.
<b>Газон скошений нерівно</b>	Лезо затупилося або пошкоджене.	→ Необхідно замінити лезо, звернувшись до Служби обслуговування GARDENA.
	Висота різання занадто мала.	→ Збільште висоту різання.



**ЗВЕРНІТЬ УВАГУ:** З приводу будь-яких інших несправностей звертайтеся, будь ласка, до сервісного відділу GARDENA. Ремонтні роботи повинні проводитися тільки сервісною службою GARDENA або уповноваженими GARDENA торговими представниками-спеціалістами.

## 7. ТЕХНІЧНІ ДАНІ

Електрична газонокосарка	Одиниця виміру	Значення (Арт. 5032)	Значення (Арт. 5034)
Номінальна потужність	Вт	1200	1400
Напруга електромережі	В	230	230
Частота електромережі	Гц	50	50
Швидкість обертання різального леза	об./хв.	3600	3600
Ширина зрізання	см	32	34
Налаштування висоти різання (12 положень)	см	від 2 до 6	від 2 до 6
Об'єм контейнера для трави	л	30	40
Вага	кг	8,3	9,7

<i>Електрична газонокосарка</i>	<b>Одиниця виміру</b>	<b>Значення (Арт. 5032)</b>	<b>Значення (Арт. 5034)</b>
<b>Рівень звукового тиску <math>L_{PA}</math><sup>1)</sup></b> <b>Похибка <math>K_{PA}</math></b>	дБ (А)	77 3	81 3
<b>Рівень звукової потужності <math>L_{WA}</math><sup>2)</sup>; вимірний/гарантований</b> <b>Похибка <math>k_{WA}</math></b>	дБ (А)	91 / 92 0,86	91 / 93 1,79
<b>Вібрація руки/ноги <math>a_{vhw}</math><sup>1)</sup></b> <b>Похибка <math>k_a</math></b>	м/с <sup>2</sup>	2,51 1,5	1,89 1,5

Вимірювання відбувалося згідно зі стандартом: <sup>1)</sup> EN 60335-2-77; <sup>2)</sup> RL 2000/14/EC



**ЗВЕРНІТЬ УВАГУ:** Значення рівня вібрації при запуску було виміряне згідно стандартизованої процедури перевірки та може використовуватися для порівняння одного електроінструмента з іншим. Також це значення може використовуватися для попередньої оцінки впливу вібрації. Рівень вібрації може змінюватися під час використання електроінструмента.

## 8. АКЦЕСУАРИ

<b>Запасний ніж GARDENA для PowerMax 1200/32</b>	Заміна затупленого ножа.	<b>Арт. 4080</b> <b>[5822340-01]</b>
<b>Запасний ніж GARDENA для PowerMax 1400/34</b>	Заміна затупленого ножа.	<b>Арт.4101</b> <b>[5822654-01]</b>

## 9. СЕРВІС/ГАРАНТІЯ

### **Сервіс:**

Для зв'язку дивіться, будь ласка, адресу на звороті.

### **Гарантія:**

У випадку виконання гарантійних вимог із вас не стягуватиметься плата за надані послуги.

GARDENA Manufacturing GmbH надає на цей виріб дворічну гарантію (від дати придбання). Ця гарантія поширюється на всі суттєві дефекти виробу, які можна обґрунтовано вважати браком матеріалів або виробничим браком. Ця гарантія передбачає безкоштовну заміну несправного виробу на справний, або ж ремонт несправного виробу, надісланого нам користувачем. Ми зберігаємо за собою право вибору одного з цих варіантів. Ця послуга надається за таких умов:

- Виріб використовувався за призначенням і згідно з рекомендаціями, наведеними в інструкціях із експлуатації.

- Ані покупець, ані третя сторона не намагалися відремонтувати виріб.

Гарантія виробника не впливає на право на гарантії від дилера/продавця.

За виникнення проблем із цим виробом слід звернутися до сервісного відділу нашої компанії або надіслати несправний виріб разом із коротким описом проблеми до GARDENA Manufacturing GmbH, сплативши всі кошти за пересилання та дотримуючись усіх належних вимог щодо відправлення та пакування. Гарантійна вимога має супроводжуватися копією документа, що підтверджує факт придбання виробу.

### **Витратні матеріали:**

Ніж є витратним матеріалом, і на нього не поширюється гарантія.

## **D Produkthaftung**

Wir weisen ausdrücklich darauf hin, dass wir in Übereinstimmung mit dem Produkthaftungsgesetz nicht für Schäden haften, die durch unsere Produkte entstehen, wenn diese unsachgemäß und nicht durch einen von uns autorisierten Servicepartner repariert wurden oder wenn keine Original GARDENA Teile oder von uns zugelassene Teile verwendet wurden.

## **GB Product liability**

In accordance with the German Product Liability Act, we hereby expressly declare that we accept no liability for damage incurred from our products where said products have not been properly repaired by a GARDENA-approved service partner or where original GARDENA parts or parts authorised by GARDENA were not used.

## **F Responsabilité**

Conformément à la loi relative à la responsabilité du fait des produits défectueux, nous déclarons expressément par la présente que nous déclinons toute responsabilité pour les dommages résultant de nos produits, si lesdits produits n'ont pas été correctement réparés par un partenaire d'entretien agréé GARDENA ou si des pièces d'origine GARDENA ou des pièces agréées GARDENA n'ont pas été utilisées.

## **NL Productaansprakelijkheid**

Conform de Duitse wet inzake productaansprakelijkheid verklaren wij hierbij uitdrukkelijk dat wij geen aansprakelijkheid aanvaarden voor schade ontstaan uit onze producten waarbij deze producten niet zijn gerepareerd door een GARDENA-erkende servicepartner of waarbij geen originele GARDENA-onderdelen of onderdelen die door GARDENA zijn goedgekeurd zijn gebruikt.

## **S Produktansvar**

I enlighet med tyska produktansvarslagar förklarar vi härmed uttryckligen att vi inte åtar oss något ansvar för skador som orsakas av våra produkter där produkterna inte har genomgått korrekt reparation från en GARDENA-godkänd servicepartner eller där originaldelar från GARDENA eller delar godkända av GARDENA inte använts.

## **DK Produktansvar**

I overensstemmelse med den tyske produktansvarslov erklærer vi hermed udtrykkeligt, at vi ikke påtager os noget ansvar for skader på vores produkter, hvis de pågældende produkter ikke er blevet repareret korrekt af en GARDENA-godkendt servicepartner, eller hvor der ikke er brugt originale GARDENA-reservedele eller godkendte reservedele fra GARDENA.

## **FI Tuotevastuu**

Saksan tuotevastuulain mukaisesti emme ole vastuussa laitteiden vaurioista, jos korjauksia ei ole tehnyt GARDENAn hyväksymä huoltoliike tai jos niiden syyinä on muiden kuin alkuperäisten GARDENA-varaosien tai GARDENAn hyväksymien varaosien käyttö.

## **I Responsabilità del prodotto**

In conformità con la Legge tedesca sulla responsabilità del prodotto, con la presente dichiariamo espressamente che decliniamo qualsiasi responsabilità per danni causati dai nostri prodotti qualora non siano stati correttamente riparati presso un partner di assistenza approvato GARDENA o laddove non siano stati utilizzati ricambi originali o autorizzati GARDENA.

## **E Responsabilidad sobre el producto**

De acuerdo con la Ley de responsabilidad sobre productos alemana, por la presente declaramos expresamente que no aceptamos ningún tipo de responsabilidad por los daños ocasionados por nuestros productos si dichos productos no han sido reparados por un socio de mantenimiento aprobado por GARDENA o si no se han utilizado piezas originales GARDENA o piezas autorizadas por GARDENA.

## **P Responsabilidade pelo produto**

De acordo com a lei alemã de responsabilidade pelo produto, declaramos que não nos responsabilizamos por danos causados pelos nossos produtos, caso os tais produtos não tenham sido devidamente reparados por um parceiro de assistência GARDENA aprovado ou se não tiverem sido utilizadas peças GARDENA originais ou peças autorizadas pela GARDENA.

## **PL Odpowiedzialność za produkt**

Zgodnie z niemiecką ustawą o odpowiedzialności za produkt, niniejszym wyraźnie oświadczamy, że nie ponosimy żadnej odpowiedzialności za szkody poniesione na skutek użytkowania naszych produktów, w przypadku gdy naprawa tych produktów nie była odpowiednio przeprowadzana przez zatwierdzonego przez firmę GARDENA partnera serwisowego lub nie stosowano oryginalnych części GARDENA albo części autoryzowanych przez tę firmę.

## **H Termékszavatosság**

A németországi termékszavatossági törvénnyel összhangban ezennel nyomatékosan kijelentjük, hogy nem vállalunk felelősséget a termékeinkben keletkezett olyan károkért, amelyek valamely GARDENA által jóváhagyott szervizpartner által nem megfelelően végzett javításból adódtak, vagy amely során nem eredeti GARDENA alkatrészeket vagy a GARDENA által jóváhagyott alkatrészeket használtak fel.

## **CZ Odpovědnost za výrobek**

V souladu s německým zákonem o odpovědnosti za výrobek tímto výslovně prohlašujeme, že nepřijímáme žádnou odpovědnost za poškození vzniklá na našich výrobcích, kdy zmíněné výrobky nebyly řádně opraveny schváleným servisním partnerem GARDENA nebo kdy nebyly použity originální náhradní díly GARDENA nebo náhradní díly autorizované společností GARDENA.

## **SK Zodpovednosť za produkt**

V súlade s nemeckými právnymi predpismi upravujúcimi zodpovednosť za výrobok týmto výslovne prehlasujeme, že nenesieme žiadnu zodpovednosť za škody spôsobené našimi výrobkami, v prípade ktorých neboli náležité opravy vykonané servisným partnerom schváleným spoločnosťou GARDENA alebo neboli použité diely spoločnosti GARDENA alebo diely schválené spoločnosťou GARDENA.

## **GR Ευθύνη προϊόντος**

Σύμφωνα με τον γερμανικό νόμο περί Ευθύνης για τα Προϊόντα, με το παρόν δηλώνουμε ρητώς ότι δεν αποδεχόμαστε καμία ευθύνη για τυχόν ζημιές που προκύπτουν από τα προϊόντα μας εάν αυτά δεν έχουν επισκευαστεί σωστά από κάποιον εγκεκριμένο συνεργάτη επισκευών της GARDENA ή εάν δεν έχουν χρησιμοποιηθεί αυθεντικά εξαρτήματα GARDENA ή εξαρτήματα εγκεκριμένα από την GARDENA.

## **SLO Odgovornost proizvajalca**

V skladu z nemškimi zakoni o odgovornosti za izdelke, izrecno izjavljajo, da ne sprejemamo nobene odgovornosti za škodo, ki jo povzročijo naši izdelki, če teh niso ustrezno popravili GARDENINI odobreni servisni partnerji ali pri tem niso bili uporabljeni originalni GARDENINI nadomestni deli ali GARDENINIMI homologiranimi nadomestnimi deli.

## **HR Pouzdanost proizvoda**

Sukladno njemačkom zakonu o pouzdanosti proizvoda, ovime izričito izjavljujemo kako ne prihvaćamo nikakvu odgovornost za oštećenja na našim proizvodima nastala uslijed neispravnog popravka od strane servisnog partnera kojeg odobrava GARDENA ili uslijed nekorištenja originalnih GARDENA dijelova ili dijelova koje odobrava GARDENA.

## **RO Răspunderea pentru produs**

În conformitate cu Legea germană privind răspunderea pentru produs, declarăm în mod expres prin prezentul document că nu acceptăm nicio răspundere pentru defecțiunile suferite de produsele noastre atunci când acestea nu au fost reparate în mod corect de un atelier de service partener, aprobat de GARDENA, sau când nu au fost utilizate piese GARDENA originale sau piese autorizate de GARDENA.

## **BG Отговорност за вреди, причинени от стоки**

Съгласно германския Закон за отговорността за вреди, причинени от стоки, с настоящото изрично декларираме, че не носим отговорност за щети, причинени от нашите продукти, ако те не са били правилно ремонтирани от одобрен от GARDENA сервиз или ако не са използвани оригинални части на GARDENA или части, одобрени от GARDENA.

## **EST Tootevastutus**

Vastavalt Saksamaa tootevastutusseadusele deklareerime kaesolevaga selgesõnaliselt, et me ei kannu mingisugust vastutust meie toodetest tingitud kahjude eest, kui need tooted ei ole korrektselt parandatud GARDENA heakskiidetud hoolduspartneri poolt või kui parandamisel ei ole kasutatud GARDENA originaalosi või GARDENA volitatud osi.

## **LT Gaminio patikimumas**

Mes aiškiai pareiškiame, kad, atsižvelgiant į Vokietijos gaminių patikimumo įstatymą, nepriisiame atsakomybės dėl bet kokios žalos, patirtos dėl mūsų gaminių, jeigu jie buvo netinkamai taisomi arba jų dalys buvo pakeistos neoriginaliomis GARDENA dalimis ar nepatvirtintomis dalimis, arba jeigu remonto darbai buvo atliekami ne GARDENA techninės priežiūros centro specialistų.

## **LV Atbildība par produkcijas kvalitāti**

Saskaņā ar Vācijas likumu par atbildību par produkcijas kvalitāti ar šo mēs paziņojam, ka neuzņemamies atbildību par bojājumiem, kas radušies, lietojot mūsu izstrādājumus, kuru remontu nav veicis uzņēmuma GARDENA apstiprināts apkopes partneris vai kuru remontam netika izmantotas oriģinālās GARDENA detaļas vai detaļas, kuru lietošanu apstiprinājis uzņēmums GARDENA.

<p><b>D EU-Konformitätserklärung</b> Der Unterzeichner, Husqvarna AB, 561 82 Huskvarna, Schweden, bescheinigt hiermit, dass die nachstehend aufgeführten Geräte bei Verlassen des Werks die harmonisierten EU-Leitlinien, EU-Normen für Sicherheit und besondere Normen erfüllen. Dieses Zertifikat verliert seine Gültigkeit, wenn die Geräte ohne unsere Genehmigung verändert werden.</p>	<p><b>H EK megfelelőségi nyilatkozat</b> Alulírott Husqvarna AB, 561 82 Huskvarna, Svédország ezzel tanúsítja, hogy az alábbiakban leírt eszközök a gyár elhagyásakor megfelelték a harmonizált uniós előírásoknak és biztonságú és termékspecifikus szabványoknak. Ez a tanúsítvány érvényét veszti, ha az egységeket jóváhagyásunk nélkül átalakítják.</p>
<p><b>GB EC Declaration of Conformity</b> The undersigned, Husqvarna AB, 561 82 Huskvarna, Sweden, hereby certifies that, when leaving our factory, the units indicated below are in accordance with the harmonised EU guidelines, EU standards of safety and product specific standards. This certificate becomes void if the units are modified without our approval.</p>	<p><b>CZ Prohlášení o shodě ES</b> Niže uvedená společnost Husqvarna AB, 561 82 Huskvarna, Švédsko, tímto potvrzuje, že při opuštění naší továrny jsou jednotky uvedené níže v souladu s harmonizačními pokyny EU, standardy EU ohledně bezpečnosti a specifickými produktovými standardy. Tento certifikát pozbývá platnosti, pokud dojde k úpravě jednotek bez našeho schválení.</p>
<p><b>F Déclaration de conformité CE</b> Le constructeur, soussigné : Husqvarna AB, 561 82 Huskvarna, Suède, déclare que à la sortie de ses usines le matériel neuf désigné ci-dessous était conforme aux prescriptions des directives européennes énoncées ciaprès et conforme aux règles de sécurité et autres règles qui lui sont applicables dans le cadre de l'Union européenne. Toute modification apportée à cet appareil sans notre accord annule la validité de ce certificat.</p>	<p><b>SK EÚ vyhlásenie o zhode</b> Dolu podpísaná spoločnosť Husqvarna AB, 561 82 Huskvarna, Švédsko týmto osvedčuje, že nižšie uvedené jednotky boli v súlade s harmonizačnými usmerneniami EÚ, normami EÚ v oblasti bezpečnosti a špecifickými normami týkajúcimi sa produktu v čase opustenia výrobného závodu. Toto osvedčenie stráca platnosť, ak boli jednotky zmenené bez nášho súhlasu.</p>
<p><b>NL EG-conformiteitsverklaring</b> De ondergetekende, Husqvarna AB, 561 82 Huskvarna, Zweden, verklaart hierbij dat de producten die hieronder staan vermeld, wanneer ze onze fabriek verlaten, in overeenstemming zijn met de geharmoniseerde Europese richtlijnen, EU-normen voor veiligheid en productspecifieke normen. Dit certificaat vervalt als de producten worden aangepast zonder onze toestemming.</p>	<p><b>GR Δήλωση Συμμόρφωσης ΕΚ</b> Η υπογεγραμμένη εταιρεία, Husqvarna AB, 561 82 Huskvarna, Σουηδία, πιστοποιεί ότι, κατά την έξοδο από το εργοστάσιο, οι μονάδες που αναφέρονται κατωτέρω συμμορφώνονται με τις ευαρμομασμένες οδηγίες ΕΕ, τα πρότυπα ασφαλείας της ΕΕ και τα συγκεκριμένα πρότυπα προϊόντος. Αυτό το πιστοποιητικό καθίσταται άκυρο εάν οι μονάδες έχουν τροποποιηθεί χωρίς την έγκρισή μας.</p>
<p><b>SE EG-försäkran om överensstämmelse</b> Undertecknad firma Husqvarna AB, 561 82 Huskvarna, Sverige, intygar härmed att nedan nämnda produkter, när de lämnar vår fabrik, överensstämmer med EUs riktlinjer, EUs säkerhetsstandarder och produktspecifika standarder. Detta intyg skall ogiltigförklaras om produkten ändras utan vårt godkännande.</p>	<p><b>SLO Izjava ES o skladnosti</b> Spodaj podpisana, Husqvarna AB, 561 82 Huskvarna, Švedska, s to izjavo potrjuje, da je bila spodaj navedena enota ob izhodu iz tovarne sklada z usklajenimi smernicami EÚ, standardi EÚ za varnost in standardi, specifičnimi za izdelek. Izjava postane neveljavna v primeru neodobrene spremembe enote.</p>
<p><b>DK EU-overensstemmelseserklæring</b> Undertegnede, Husqvarna AB, 561 82 Huskvarna, Sverige erklærer hermed, at nedenfor anførte enheder er i overensstemmelse med de harmoniserede EU-rettlinjer, EU-standarder for sikkerhed og produktspecifikke standarder, når de forlader fabrikken. Denne erklæring ugyldiggøres, hvis enhederne ændres uden vores godkendelse.</p>	<p><b>HR Izjava o uskladenosti EZ</b> Niže potpisana Husqvarna AB, 561 82 Huskvarna, Švedska, ovime potvrđuje kako su u nastavku navedene jedinice prilikom napuštanja tvornice bile u skladu s usklađenim smjernicama EU, EU sigurnosnim standardima i standardima specifičnima za proizvod. Ova certifikacija poništava se ako se jedinice izmjenjuju bez odobrenja.</p>
<p><b>FI EY-vaatimustenmukaisuusvakuutus</b> Husqvarna AB, 561 82 Huskvarna, Ruotsi, vakuuttaa täten, että alla mainitut laitteen otot tehtaalta lähtiesään yhdenmukaistetut EU-säännösten, EU:n turva-standardien ja tuotekohtaisten standardien mukaisia. Tämä vakuutus mitätöityy, jos laitteita muutetaan ilman hyväksyntäämeä.</p>	<p><b>RO Declarație de conformitate CE</b> Subscrisa, Husqvarna AB, 561 82 Huskvarna, Suedia, certifică prin prezenta că, la momentul ieșirii din fabrica noastră, unitățile indicate mai jos sunt în conformitate cu directivele UE armonizate, cu standardele UE de siguranță și cu standardele specifice ale produsului. Prezentul certificat devine nul dacă unitățile sunt modificate fără aprobarea noastră.</p>
<p><b>I Dichiarazione di conformità CE</b> La sottoscritta Husqvarna AB, 561 82 Huskvarna, Svezia, certifica che il prodotto qui di seguito indicato, nei modelli da noi commercializzati, è conforme alle direttive armonizzate UE nonché agli standard di sicurezza UE e agli standard specifici di prodotto. Qualunque modifica apportata al prodotto senza nostra specifica autorizzazione invalida la presente dichiarazione.</p>	<p><b>BG Декларация за съответствие на ЕО</b> С настоящото долуподписаната, Husqvarna AB, 561 82 Huskvarna, Швеция, удостоверява, че при напускане на фабриката модулите, посочени по-долу, са в съответствие с хармонизираните директиви на ЕС, стандартите на ЕС за безопасност и специфичните за продукта стандарти. Този сертификат става невалиден, ако модулите са променени без нашето одобрение.</p>
<p><b>E Declaración de conformidad CE</b> El abajo firmante, Husqvarna AB, 561 82 Huskvarna, Suecia, certifica por la presente que, cuando salen de la fábrica, las unidades indicadas a continuación cumplen las normas de armonización de la UE, las normas de la UE sobre seguridad y las normas específicas del producto. Este certificado quedará sin efecto si se modifican las unidades sin nuestra autorización.</p>	<p><b>EST EÜ vastavusdeklaratsioon</b> Allkirjutatu Husqvarna AB, 561 82 Huskvarna, Rootsi, kinnitab käesolevaga, et tehased väljulehit vastavad alpool nimetatud seadmed harmoneeritud EL-i suunistele, EL-i ohutusstandarditele ja tootele eriomastele standarditele. See vastavuskiinitus kaotab kehtivuse, kui seadet muudetakse ilma meie heakskiiduta.</p>
<p><b>P Declaração de conformidade CE</b> O abaixo-assinado, Husqvarna AB, 561 82 Huskvarna, Suécia, certifica por este meio que, ao sair da nossa fábrica, as unidades indicadas acima estão em conformidade com as diretivas uniformizadas da UE, os padrões de segurança da UE e os padrões específicos do produto. Este certificado deixa de ser válido se as unidades forem modificadas sem a nossa aprovação.</p>	<p><b>LT EB atitikties deklaracija</b> Husqvarna AB, 561 82 Huskvarna, Sweden, garantuoja, kad iš gynyklos siučiųimui toliau nurodyti įrenginiai atitinka suderintus EB reikalavimus, EB saugios ir konkretaus gaminių standartus. Pakeičius gaminį be mūsų patvirtinimo, nutraukiamas šio sertifikato galiojimas.</p>
<p><b>PL Deklaracja zgodności WE</b> Niżej podpisany przedstawiciel firmy Husqvarna AB, 561 82 Huskvarna, Szwecja, niniejszym oświadcza, że podane poniżej wyroby opuszczające fabrykę są zgodne ze zharmonizowanymi normami UE oraz z obowiązującymi w UE przepisami bezpieczeństwa i normami dotyczącymi danego produktu. Modyfikacja wyrobów bez naszej zgody powoduje unieważnienie niniejszego certyfikatu.</p>	<p><b>LV EK atbilstības deklarācija</b> Uzņēmums Husqvarna AB, 561 82 Huskvarna, Zviedrija, ar parakstu apliecina, ka tālāk minētās vienības, pametot rūpniecību, atbilst saskaņotajām ES vadlīnijām, ES drošības standartiem un izstrādājuma specifiskajiem standartiem. Šis sertifikāts tiek anulēts, ja šīs vienības tiek modificētas bez mūsu apstiprinājuma.</p>

<p>Produktbezeichnung: Description of the product: Désignation du produit : Beschrijving van het product: Beskrivning av produkten: Beskrivelse af produktet: Tuotteen kuvaus: Descrizione del prodotto: Descripción del producto: Descrição do produto: Opis produktu: A termék leírása: Popis výrobku: Popis produktu: Περιγραφή του προϊόντος: Opis izdelka: Opis proizvoda: Descrierea produsului: Описание на продукта: Toote kirjeldus: Gaminio aprašas: Izstrādājuma apraksts:</p>	<p><b>Elektro-Rasenmäher Electric Lawnmower Tondeuse électrique Elektrische grasmaaiër Elektrisk Gräsklippare Elektrisk Plæneklipper Sähkökäyttöinen ruohonleikkuri Rasaerba elettrico Cortacésped eléctrico Corta-relva elétrico Elektryczna kosiarka Elektromos fűnyíró Elektrická sekačka Elektrická kosačka Ηλεκτρικό χλοοκοπτικό Električna kosačka Električna kosilica Mašíná electricá de tuns gazonul Електрокосачка Elektriline muruniiduk Elektriné vejapjovné Elektrická záles plaujmašina</b></p>	<p>Schall-Leistungspegel: Noise level: Niveau sonore : Geluidsniveau: Ljudnivá: Støjniveau: Äänitaso: Livello acustico: Nível de ruído: Nível de ruído: Poziom hałas: Zajszint: Hladina hluku: Hladiny hluku: Επίπεδο θορύβου: Raven zvočne moči: Razina buke: Nível de zgomot: Ниво на шум: Múratase: Triukšmo lygis: Troksņa līmenis :</p>	<p>gemessen/ garantiert measured/ guaranteed mesuré/ garanti gemeten/ gearandeerd uppmätt/ garanterad mält/ garanteret mitattu/ taattu misurato/ garantito medido/ garantizado medido/ garantido zmierzony/ gwarantowany mért/ garantált namerēnā/ zaručenā nameranē/zaručenē μετρημένο/ εγγυημένο izmerjena/ zagotovljena mjerena/ zajamčena măsurat/ garantat измерено/ гарантирано mõõdetud/ garanteeritud išmatuotas/ garantuojamas mērtais/ garantētais</p>	
<p>Produkttyp: Product type: Type de produit : Productype: Produkttyp: Produkttyp: Tuotetyypit: Type di prodotto: Tipo de producto: Tipo de produto: Typ produktu:</p>	<p>Terméktípus: Druh výrobku: Typ produktu: Τύπος προϊόντος: Vrsta izdelka: Vrsta proizvoda: Tip produs: Тип продукт: Tootetüüp: Gaminio tipas: Produkta veids:</p>	<p>Artikelnummer: Article number: Référéncia : Artikelnummer: Artikelnummer: Tuotenumero: Codice articolo: Referencia: Número de referéncia: Numer katalogowy:</p>	<p>Cikkszámok: Objednací číslo: Objednávacie číslo: Κωδικός είδους: Številka izdelka: Kataloški broj: Cod articol: Артикул номер: Artiklinummer: Dalies numuris: Artikula numurs:</p>	<p><b>Art. 5032: 91 dB (A) / 92 dB (A) Art. 5034: 91 dB (A) / 93 dB (A)</b></p>
<p>EU-Richtlinien: EC-Directives: Directives CE : EG-richtlijnen: EU-direktiv: EF-direktiver: EY-direktiivit: Direttive UE: Directiva CE: Diretivas CE: Dyrektywy WE: EK-irányelvek: Předpisy ES: Smernice EÚ: Οδηγίες ΕΚ: Direktive EU: EC directive: Directive CE: Директиви на ЕО:</p>	<p>EÜ direktiivid: EB direktivos: EK direktivas:</p>	<p>2006/42/EC 2014/30/EC 2000/14/EC 2011/65/EC</p>	<p>EN ISO 12100 EN 60335-1 EN 60335-2-77</p>	
<p>Deposited Documentation: GARDENA Technical Documentation, M. Kugler, 89079 Ulm</p> <p>Hinterlegte Dokumentation: GARDENA Technische Dokumentation, M. Kugler, 89079 Ulm</p> <p>Documentation déposée: Documentation technique GARDENA, M. Kugler, 89079 Ulm</p>	<p>Conformity Assessment according to: 2000/14/EC Procedure: art. 14 Annex VI</p> <p>Konformitätsbewertungsverfahren: Nach 2000/14/EG Art. 14 Anhang VI</p> <p>Procédure d'évaluation de la conformité: Selon 2000 /14 /CE art. 14 Annexe VI</p>			
				<p>Anbringningsjaar der CE-Kennzeichnung: Year of CE marking: Année d'aposition du marquage CE : Installatiejaar van de CE-aanduiding: Märkningsår: CE-Mærkningsår: CE-merkin kiinnitysvuosi: Anno di applicazione della certificazione CE: Colocación del distintivo CE: Ano de marcação pela CE: Rok nadania oznakowania CE: CE-jelzés elhelyezésének éve: Rok umístění značky CE: Rok udelenia značky CE: Έτος οψήματος CE: Leto namestitve CE-oznake:</p> <p>Godina dobivanja CE oznake: Anul de marcare CE: Година на поставяне на CE-маркировка: CE-märgistuse paigaldamise aasta: Metal, kada kažyméta CE-ženku: CE-marķējuma uzliksšanas gads:</p>
				<p>Ulm, den 12.09.2016 Ulm, 12.09.2016 Fait à Ulm, le 12.09.2016 Ulm, 12-09-2016 Ulm, 2016.09.12. Ulm, 12.09.2016 Ulm/issa, 12.09.2016 Ulm, 12.09.2016 Ulm, 12.09.2016 Ulm, 12.09.2016 Ulm, dnía 12.09.2016 Ulm, 12.09.2016 Ulm, 12.09.2016 Ulm, 12.09.2016 Ulm, 12.09.2016 Ulm, 12.09.2016 Ulm, 12.09.2016 Ulm, 12.09.2016 Ulm, 12.09.2016 Ulm, 12.09.2016 Ulm, 12.09.2016 Ulm, 12.09.2016 Ulm, 12.09.2016 Ulm, 12.09.2016 Ulm, 12.09.2016 Ulm, 12.09.2016 Ulm, 12.09.2016 Ulm, 12.09.2016</p> <p>Der Bevollmächtigte Authorized representative: Le mandataire De gevolmachtigde Auktoriserad representant Autoriseret repræsentant Valtuutettu edustaja Persona delegata La persona autorizada O reprezentante Pelnomocnik Meghatalmazott Zplnomocněnc Splnomocnený Ο εξουσιοδοτημένος Pooblaščenec Ovlaštena osoba Conducerea tehnică Упълномощен Volititud esindaja Igalotasis atstovas Pilnvarotā persona</p>
				<p> <b>Reinhard Pompe</b> Vice President</p>



**Deutschland / Germany**

**GARDENA**  
Manufacturing GmbH  
Central Service  
Hans-Lorenser-Straße 40  
D-89079 Ulm  
Produktfragen:  
(+49) 731 490-123  
Reparaturen:  
(+49) 731 490-290  
service@gardena.com

**Albania**

COBALT Sh.p.k.  
Rr. Siri Kodra  
1000 Tirana

**Argentina**

Husqvarna Argentina S.A.  
Av.del Libertador 5954 –  
Piso 11 – Torre B  
(C1428ARP) Buenos Aires  
Phone: (+54) 11 5194 5000  
info.gardena@  
ar.husqvarna.com

**Armenia**

Garden Land Ltd.  
61 Tigran Mets  
0005 Yerevan

**Australia**

Husqvarna Australia Pty. Ltd.  
Locked Bag 5  
Central Coast BC  
NSW 2252  
Phone: (+61) (0) 2 4352 7400  
customer.service@  
husqvarna.com.au

**Austria / Österreich**

Husqvarna Austria GmbH  
Industriezeile 36  
4010 Linz  
Tel.: (+43) 732 77 01 01-485  
service.gardena@  
husqvarnagroup.com

**Azerbaijan**

Firm Progress a.  
Aliyev Str. 26A  
1052 Baku

**Belgium**

Husqvarna België nv/sa  
Gardena Division  
Rue Egide Van Ophem 111  
1180 Uccle/Ukkel  
Tel.: (+32) 2 720 92 12  
info@gardena.be

**Bosnia / Hercegovina**

SILK TRADE d.o.o.  
Industrijska zona Bukva bb  
74260 Tešanj

**Brazil**

Husqvarna do Brasil Ltda  
Av. Francisco Matarazzo,  
1400 – 19º andar  
São Paulo – SP  
CEP: 05001-903  
Tel: 0800-112252  
marketing.br.husqvarna@  
husqvarna.com.br

**Bulgaria**

AGROLAND България АД  
бул. 8 Декември, №13  
Офис: 5  
1700 Студентски град  
София  
Tel.: (+359) 24666910  
info@agroland.eu

**Canada / USA**

GARDENA Canada Ltd.  
100 Summerlea Road  
Brampton, Ontario L6T 4X3  
Phone: (+1) 905 792 9330  
info@gardenacanada.com

**Chile**

Maquinarias Agroforestales  
Ltda. (Maga Ltda.)  
Santiago, Chile  
Avda. Chesteron  
# 8355 comuna Las Condes  
Phone: (+56) 2 202 4417  
Dalton@maga.cl  
Zipcode: 7560330

**China**

Husqvarna (China) Machinery  
Manufacturing Co., Ltd.  
No. 1355, Jia Xin Rd.,  
No. Lu Zhen, Jia Ding Dist.,  
Shanghai  
201801  
Phone: (+86) 21 59159629  
Domestic Sales  
www.gardena.com.cn

**Colombia**

Husqvarna Colombia S.A.  
Calle 18 No. 68 D-31, zona  
Industrial de Montevideo  
Bogotá, Cundinamarca  
Tel. 571 2922700 ext. 105  
jairo.salazar@  
husqvarna.com.co

**Costa Rica**

Compania Exim  
Euroiberoamericana S.A.  
Los Colegios, Moravia,  
200 metros al Sur del Colegio  
Saint Francis – San José  
Phone: (+506) 297 68 83  
exim\_euro@racsa.co.cr

**Croatia**

SILK ADRIA d.o.o.  
Josipa Lončara 3  
10090 Zagreb  
Phone: (+385) 1 3794 580  
silk.adria@zg.t-com.hr

**Cyprus**

Med Marketing  
17 Digeni Akritia Ave  
P.O. Box 27017  
1641 Nicosia

**Czech Republic**

Husqvarna Česko s.r.o.  
Türkova 2319/5b  
149 00 Praha 4 – Chodov  
Bezplatná infolinika:  
800 100 425  
servis@cz.husqvarna.com

**Denmark**

GARDENA DANMARK  
Leirvej 19, st.  
3500 Værløse  
Tlf.: (+45) 70264770  
husqvarna@husqvarna.dk  
www.gardena.com/dk

**Dominican Republic**

BOSQUESA, S.R.L  
Carretera Santiago Licey  
Km. 5 ½  
Esquina Copal II,  
Santiago  
Dominican Republic  
Phone: (+809) 736-0333  
joserbosquesa@claro.net.do

**Ecuador**

Husqvarna Ecuador S.A.  
Arupos E1-181 y 10 de  
Agosto Quito, Pichincha  
Tel. (+593) 22800739  
francisco.jacome@  
husqvarna.com.ec

**Estonia**

Husqvarna Eesti OÜ  
Gardena Division  
Valdeku 132  
Tallinn  
11216, Estonia  
info@gardena.ee

**Finland**

Oy Husqvarna Ab  
Gardena Division  
Lauttarhankatu 8 / PL 3  
00581 HELSINKI  
info@gardena.fi

**France**

Husqvarna France  
9/11 Allée des pierres mayettes  
92635 Gennemilliers Cedex  
France  
http://www.gardena.com/fr  
N° AZJUR: 0 810 00 78 23  
(Prix d'un appel local)

**Georgia**

ALD Group  
Bellashvili 8  
1159 Tbilisi

**Great Britain**

Husqvarna UK Ltd  
Preston Road  
Aycliffe Industrial Park  
Newton Aycliffe  
County Durham  
DL5 6UP  
info.gardena@  
husqvarna.co.uk

**Greece**

Π. ΠΑΠΑΔΟΠΟΥΛΟΣ ΑΕΒΕ  
Λεωφ. Αθηνών 92  
Αθήνα  
T.K. 104 42  
Ελλάδα  
Τηλ. (+30) 210 5193 100  
info@papadopoulos.com.gr

**Hungary**

Husqvarna Magyarország Kft.  
Ezred u. 1-3  
1044 Budapest  
Telefon: (+36) 1 251-4161  
vevoszolgalat.husqvarna@  
husqvarna.hu

**Iceland**

Ó. Johnson & Kaaber  
Túnguhalsi 1  
110 Reykjavík  
ooj@ojk.is

**Ireland**

Husqvarna UK Ltd  
Preston Road  
Aycliffe Industrial Park  
Newton Aycliffe  
County Durham  
DL5 6UP  
info.gardena@  
husqvarna.co.uk

**Italy**

Husqvarna Italia S.p.A.  
Via Santa Vecchia 15  
23868 VALMADRERA (LC)  
Phone: (+39) 0341.203.111  
assistenza.italia@  
it.husqvarna.com

**Japan**

KAKUICHI Co. Ltd.  
Sumitomo Realty &  
Development Kojimachi  
BLDG., 8F  
5-1 Nibanncyo  
Chiyoda-ku  
Tokyo 102-0084  
Phone: (+81) 33 264 4721  
m\_ishihara@kaku-ichi.co.jp

**Kazakhstan**

LAMED Ltd.  
050060 Almaty  
IP Schmidt  
Abayavenue 3B  
110 005 Kostanay

**Korea**

Kyung Jin Trading CO.,LTD.  
107-4, SunDuk Bid.,  
YangJae-dong,  
Seocho-gu,  
Seoul, (zipcode: 137-891)  
Phone: (+82) (0)2 574-6300

**Kyrgyzstan**

Alive Maki  
av. Molodaya Guardir J 3  
720014  
Bishkek

**Latvia**

Husqvarna Latvija SIA  
Gardena Division  
Ulbrokas 19A  
LV-1021 Riga  
info@gardena.lv

**Lithuania**

UAB Husqvarna Lietuva  
Gardena Division  
Ateities pl. 77C  
LT-52104 Kaunas  
info@gardena.lt

**Luxembourg**

Magasins Jules Neuberg  
39, rue Jacques Stas  
Luxembourg-Gasperich 2549  
Case Postale No. 12  
Luxembourg 2010  
Phone: (+352) 40 14 01  
api@neuberg.lu

**Mexico**

AFOSA  
Av. Lopez Mateos Sur # 5019  
Col. La Calma 45070  
Zapopan, Jalisco  
Mexico  
Phone: (+52) 33 3818-3434  
icornejo@afosa.com.mx

**Moldova**

Convel S.R.L.  
290A Muncesti Str.  
2002 Chisinau

**Netherlands**

Husqvarna Nederland B.V.  
GARDENA Division  
Postbus 50131  
1305 AC ALMERE  
Phone: (+31) 36 521 00 10  
info@gardena.nl

**Neth. Antilles**

Jonka Enterprises N.V.  
Sta. Rosa Weg 196  
P.O. Box 8200  
Curaçao  
Phone: (+599) 9 767 66 55  
pgm@jonka.com

**New Zealand**

Husqvarna New Zealand Ltd.  
PO Box 76-437  
Manukau City 2241  
Phone: (+64) (0) 9 9202410  
support.nz@husqvarna.com.nz

**Norway**

Husqvarna Norge AS  
Gardena Division  
Trøskeneveien 36  
1708 Sarpsborg  
Tel: 69 10 47 00  
www.gardena.no

**Peru**

Husqvarna Perú S.A.  
Jr. Ramón Cárcamo 710  
Lima 1  
Tel: (+51) 1 3320400 ext. 416  
juan\_rumozgo@  
husqvarna.com

**Poland**

Husqvarna  
Poland Spółka z o.o.  
ul. Wysockiego 15 b  
03-371 Warszawa  
Phone: (+48) 22 330 96 00  
gardena@husqvarna.com.pl

**Portugal**

Husqvarna Portugal, SA  
Lagoa - Albaraque  
2635 - 595 Rio de Mouro  
Tel.: (+351) 21 922 85 30  
Fax.: (+351) 21 922 85 36  
info@gardena.pt

**Romania**

Madex International Srl  
Soseaua Odail 117 - 1, 23,  
RO 013603 Bucuresti, S.R.  
Phone: (+40) 21 352.76.03  
madex@ines.ro

**Russia / Россия**

ООО „Хускварна“  
141400, Московская обл.,  
г. Химки,  
улица Ленинградская,  
владение 39, стр.6  
Бизнес Центр  
„Химки Бизнес Парк“,  
помещение OB02\_04  
http://www.gardena.ru

**Serbia**

Domel d.o.o.  
Autoput za Novi Sad bb  
11273 Belgrade  
Phone: (+381) 11 48 68 82  
mirostav.jejina@domel.rs

**Singapore**

Hy-Ray PRIVATE LIMITED  
40 Jalan Pampin  
#02-08 Tat Ann Building  
Singapore 577185  
Phone: (+65) 6253 2277  
shiyng@hyray.com.sg

**Slovak Republic**

Husqvarna Česko s.r.o.  
Türkova 2319/5b  
149 00 Praha 4 – Chodov  
Bezplatná infolinika:  
800 154 044  
servis@sk.husqvarna.com

**Slovenia**

Husqvarna Austria GmbH  
Industriezeile 36  
4010 Linz  
Tel.: (+43) 732 77 01 01-485  
service.gardena@  
husqvarnagroup.com

**South Africa**

Husqvarna  
South Africa (Pty) Ltd  
Postnet Suite 250  
Private Bag X6,  
Cascades, 3202  
South Africa  
Phone: (+27) 33 846 9700  
info@gardena.co.za

**Spain**

Husqvarna España S.A.  
Calle de Rivas nº 10  
28052 Madrid  
Phone: (+34) 91 708 05 00  
atencioncliente@gardena.es

**Suriname**

Agrofix n.v.  
Verlengde Hogestraat # 22  
Phone: (+597) 472426  
agrofix@sr.net  
Pobox : 2006  
Paramaribo  
Suriname – South America

**Sweden**

Husqvarna AB  
Gardena Division  
S-561 82 Huskvarna  
info@gardena.se

**Switzerland / Schweiz**

Husqvarna Schweiz AG  
Consumer Products  
Industriestrasse 10  
5506 Mägenwil  
Phone: (+41) (0) 62 887 37 90  
info@gardena.ch

**Turkey**

GARDENA Dost Diş Ticaret  
MÜMENLİLLİK A.Ş.  
Sanayi Cad. Adli Sokak  
No: 1/B Kartal  
34873 İstanbul  
Phone: (+90) 216 38 93 939  
info@gardena-dost.com.tr

**Ukraine / Україна**

ТОВ «Хусварна Україна»  
вул. Васильківська, 34,  
офіс 204-р  
03022, Київ  
Тел. (+38) 044 498 39 02  
info@gardena.ua

**Uruguay**

FELI SA  
Entre Rios 1083 CP 1800  
Montevideo – Uruguay  
Tel: (+598) 22 03 18 44  
info@felisa.com.uy

**Venezuela**

Corporación Casa y Jardín C.A.  
Av. Caroni, Edif. Tрезmen, P.B.  
Colinas de Bello Monte.  
1050 Caracas  
Tlf: (+58) 212 992 33 22  
info@casayjardin.net.ve

5032-20.960.02/0317  
© GARDENA  
Manufacturing GmbH  
D-89070 Ulm  
http://www.gardena.com