



Art. 19000

DE Betriebsanleitung
smart Gateway

GARDENA smart Gateway

1. SICHERHEIT	4
2. FUNKTION	5
3. INBETRIEBNAHME	6
4. BEDIENUNG	12
5. WARTUNG	14
6. LAGERUNG	14
7. FEHLERBEHEBUNG	15
8. TECHNISCHE DATEN	16
9. SERVICE/GARANTIE	17

Originalbetriebsanleitung.



Aus Sicherheitsgründen dürfen Kinder und Jugendliche unter 16 Jahren sowie Personen, die nicht mit dieser Betriebsanleitung vertraut sind, dieses Produkt nicht benutzen. Personen mit eingeschränkten körperlichen oder geistigen Fähigkeiten dürfen das Produkt nur verwenden, wenn sie von einer zuständigen Person beaufsichtigt oder unterwiesen werden. Kinder müssen beaufsichtigt werden, um sicherzustellen, dass sie nicht mit dem Produkt spielen. Das Produkt nie verwenden, wenn Sie müde oder krank sind oder unter dem Einfluss von Alkohol, Drogen oder Arzneimitteln stehen.

Bestimmungsgemäße Verwendung:

Das **GARDENA smart Gateway** ist zur automatischen Steuerung von smart system Produkten über die **GARDENA smart system App** im privaten Haus- und Hobbygarten bestimmt.

Das **GARDENA smart Gateway** wird über die **GARDENA smart system App** eingestellt und bedient.

1. SICHERHEIT

Wichtig!

Lesen Sie die Gebrauchsanweisung sorgfältig und bewahren Sie diese zum Nachlesen auf.



GEFAHR!
Erstickungsgefahr!

Kleinere Teile können leicht verschluckt werden. Durch den Polybeutel besteht Erstickungsgefahr für Kleinkinder. Halten Sie Kleinkinder während der Montage fern.



GEFAHR! Herzstillstand!

Dieses Produkt erzeugt beim Betrieb ein elektromagnetisches Feld. Dieses Feld kann sich unter bestimmten Bedingungen auf die Funktionsweise aktiver oder passiver medizinischer Implantate auswirken. Um die Gefahr von Situationen, die zu schweren oder tödlichen Verletzungen führen können, auszuschließen, sollten Personen mit einem medizinischen Implantat vor dem Gebrauch dieses Produkts ihren Arzt und den Hersteller des Implantats konsultieren.

Produkt nicht öffnen.

Betreiben Sie das Produkt nur in Innenräumen.

Vermeiden Sie den Einfluss von Feuchtigkeit, Staub sowie Sonnen- oder andere Wärmebestrahlung.

Die Funkübertragung kann durch Fremdeinflüsse wie z. B. Elektromotoren oder defekte Elektrogeräte gestört werden.

Die Funkreichweite kann in Gebäuden (z. B. durch Stahlbetonwände) oder im Freien (z. B. durch hohe Luftfeuchtigkeit) eingeschränkt sein.

Produkt nur mit mitgeliefertem Netzteil betreiben.

Netzteil im eingesteckten Zustand vor Feuchtigkeit schützen.

Das Produkt kann im Temperaturbereich 0 °C – + 40 °C betrieben werden.

Verwenden Sie keine Kabel um das Produkt mit externen Produkt drau- ßen zu verbinden.

Kurzstrecken Funk-Antennen und WLAN-Antenne sind im Produkt eingebaut.

Externe Kurzstrecken-Funk-Antennen sind optional erhältlich.

Nicht im Keller oder nahe Metallplatten oder Motoren verwenden.

2. FUNKTION

LED-Anzeigen:

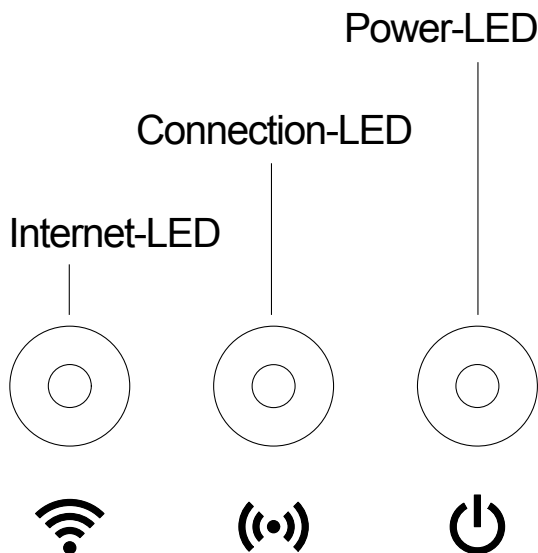

① Internet-LED:

- Grün:** mit Router und VPN verbunden
- Gelb:** Hotspot-Modus – nicht mit Router verbunden
- Gelb blinkend:** mit dem Smartphone verbunden
- Rot:** nicht verbunden
- Rot blinkend:** mit Router verbunden; nicht mit VPN verbunden

② Connection-LED:

- Grün blinkend:** Daten empfangen
- Gelb blinkend:** Daten senden

③ Power-LED:

- Grün:** Am Netz angeschlossen
- Grün blinkend:** Boot-Vorgang
- Gelb:**
 1. Factory reset wird ausgeführt
 2. Fehler (Neustart erforderlich)
- Gelb blinkend:** Software-Update
- Rot:** Schwere Fehler (Neustart erforderlich)

3. INBETRIEBNAHME

Lieferumfang:

- Gateway Einheit
- Netzteil
- Ethernet-Kabel

An der Wand montieren:

Die beiden Schrauben (nicht im Lieferumfang) zum Einhängen des Gateways müssen in einem Abstand von **A** horizontal 75 mm/**B** vertikal 50 mm eingeschraubt werden und der Schraubenkopf-Durchmesser darf max. 8 mm betragen.

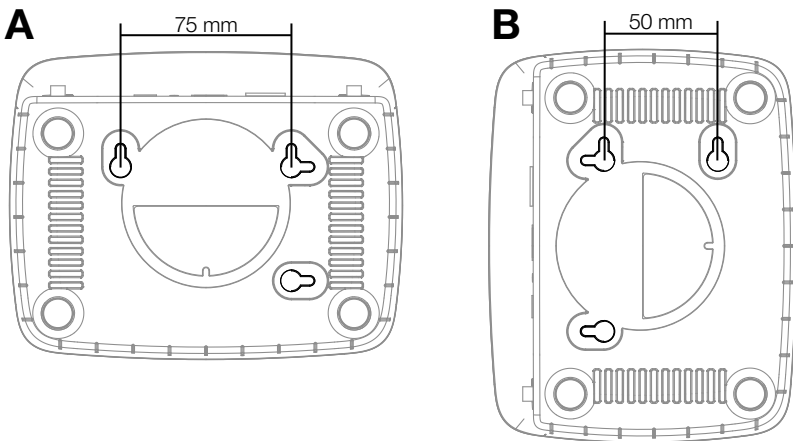

1. Schrauben im Abstand von **A** 75 mm/**B** 50 mm in die Wand schrauben.
2. Produkt einhängen.

Inbetriebnahme des smart Gateways:

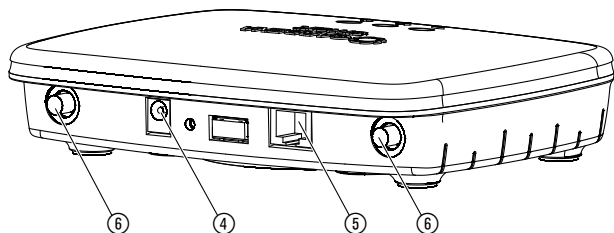

Für die Installation des Gateways ist eine Internetverbindung erforderlich. Das Gateway kann über LAN oder WLAN mit dem Internet verbunden werden.

1. Verbinden Sie das Gateway über das mitgelieferte Netzteil mit dem Stromnetz.
Im Selbsttest leuchtet die Power-LED ① für ca. zehn Sekunden grün und blinkt danach grün.
2. Warten Sie bis die Power-LED dauerhaft grün leuchtet.
Dieser Vorgang kann ca. eine Minute dauern. Erst dann kann das Gateway mit dem Internet verbunden werden.
3. Wählen Sie eine der beiden Optionen:
Mit Kabel verbinden/Mit WLAN verbinden.

Mit Kabel verbinden (empfohlen):

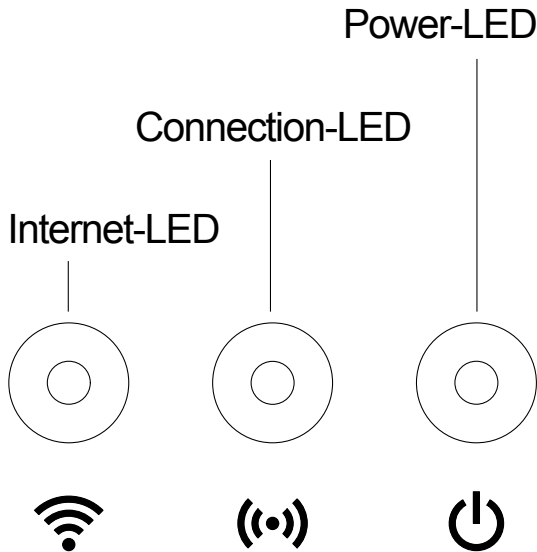

1. Verbinden Sie das Gateway über das mitgelieferte Ethernetkabel mit Ihrem Router.
Die Software Ihres Gateways wird nun aktualisiert. Dieser Vorgang kann mehrere Minuten dauern. Währenddessen kann die Internet-LED rot und die Power-LED gelb blinken. Sobald die Internet-LED und die Power-LED dauerhaft grün leuchten, wurde das Gateway erfolgreich aktualisiert. Nun kann das Gateway eingebunden werden.
2. Laden Sie die GARDENA smart system App aus dem Apple App Store oder dem Google Play Store.
3. Befolgen Sie die Anweisungen in der App.

Mit WLAN verbinden:

Das Gateway stellt automatisch ein GARDENA Konfigurations-Netz bereit, weil das Gateway noch keine Verbindung zum Internet hat. Sobald die Internet-LED dauerhaft gelb leuchtet, ist das Konfigurations-Netz erreichbar. Wie ein Netzname aussehen kann, wird in untenstehender Grafik beschrieben.

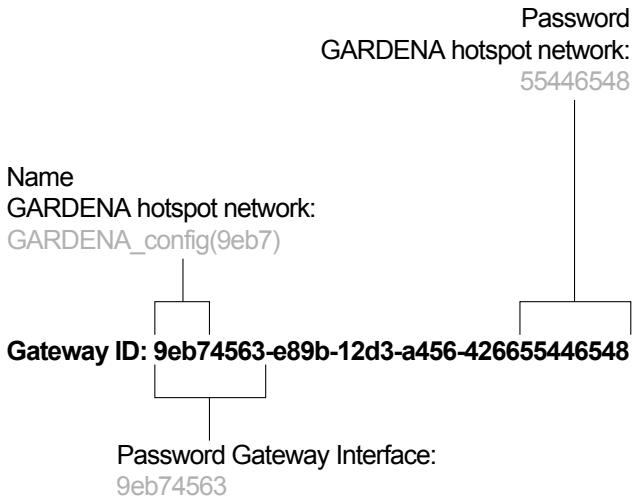

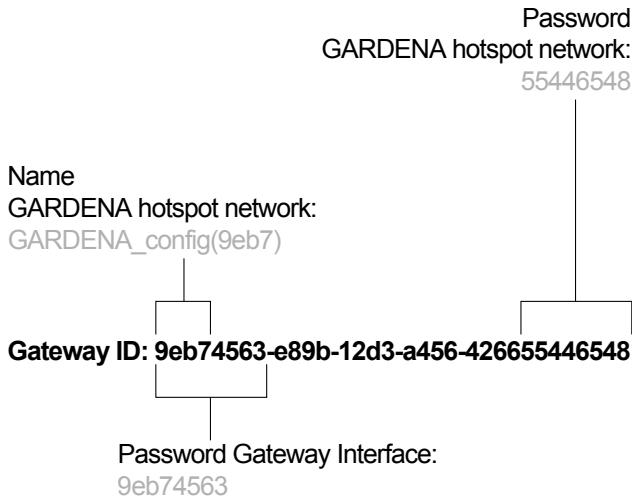

1. Stellen Sie eine Verbindung mit dem GARDENA Konfigurations-Netz her. Verwenden Sie die letzten acht Ziffern Ihrer Gateway ID als Passwort (siehe Grafik).
Die Gateway ID ist auf dem Aufkleber auf der Unterseite des Gateways ablesbar.
2. Öffnen Sie die URL:
<http://10.0.0.1>
in ihrem bevorzugten Internet-Browser.
Sie befinden sich nun im Gateway Interface.
3. Melden Sie sich mit den ersten acht Zeichen Ihrer Gateway ID als Passwort an (siehe Grafik).
4. Wählen Sie Ihr Netz unter **WLAN** aus.
Darüber verbinden Sie das Gateway mit dem Internet.
5. Geben Sie das Passwort Ihres Netzes ein und bestätigen Sie Ihre Einstellung. Warten Sie, bis die Internet-LED dauerhaft grün leuchtet. Dieser Vorgang kann mehrere Minuten dauern.
Die Software Ihres Gateways wird nun aktualisiert. Dieser Vorgang kann mehrere Minuten dauern. Währenddessen kann die Internet-LED rot und die Power-LED gelb blinken. Sobald die Internet-LED und die Power-LED dauerhaft grün leuchten, wurde das Gateway erfolgreich aktualisiert. Nun kann das Gateway eingebunden werden.
6. Laden Sie die GARDENA smart system App aus dem Apple App Store oder dem Google Play Store.
7. Befolgen Sie die Anweisungen in der App.

Achtung: Dieses Netz verfügt nicht über einen eigenen Internetzugang. Deshalb kann es vorkommen, dass Ihr Produkt automatisch das GARDENA Konfigurations-Netz wieder verlässt. In diesem Fall müssen Sie die entsprechende Option auf Ihrem Produkt deaktivieren. Beachten Sie, dass Ihr Browser Cookies und JavaScript aktiviert haben muss, sonst kann die Seite nicht dargestellt werden. Die Verbindung zum Gateway wird vom Internet Explorer nicht unterstützt.

Falls die Funkreichweite der internen Antennen nicht ausreicht, können externe Kurzstrecken-Funk-Antennen auf die beiden Anschlüsse ⑥ des Gateways geschraubt werden.

4. BEDIENUNG

Bedienung über die GARDENA smart system App:

Mit der **GARDENA smart system App** steuern Sie alle GARDENA smart system Produkte, von überall und zu jeder Zeit. Die kostenlose **GARDENA smart system App** kann über den Apple App Store oder den Google Play Store heruntergeladen werden.

Stellen Sie sicher, dass die Inbetriebnahme (siehe 3. INBETRIEBNAHME) des smart Gateways erfolgreich abgeschlossen wurde, bevor Sie diesen in die App einbinden. Das Einbinden aller GARDENA smart Produkte erfolgt über die App. Befolgen Sie dazu die Anweisungen in der App.

Einstellmöglichkeiten des Gateways:

- Ethernet einrichten
- WLAN einrichten
- Externe Kurzstrecken-Funk-Antennen einrichten
- Zeitzone einstellen

Werkszustand wiederherstellen:

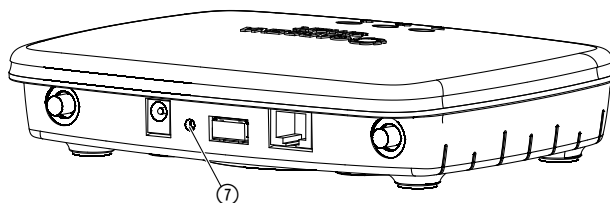

Das smart Gateway wird in den Werkzustand zurückgesetzt.

1. Trennen Sie das Gateway vom Netz.
2. Halten sie die Reset-Taste ⑦ gedrückt, verbinden Sie das Gateway mit dem Netz und warten Sie, bis die Power-LED gelb leuchtet.
3. Lassen Sie die Reset-Taste ⑦ los und warten Sie, bis die Power-LED grün leuchtet.

5. WARTUNG

Gateway reinigen:

Es dürfen keine ätzenden oder scheuernden Putzmittel verwendet werden.

→ **Gateway mit einem feuchten Tuch reinigen (keine Lösungsmittel verwenden).**

6. LAGERUNG

Außerbetriebnahme:

Das Produkt muss für Kinder unzugänglich aufbewahrt werden.

→ Produkt nicht draußen lagern, wenn es nicht benutzt wird.

Entsorgung:

(gemäß RL2012/19/EU)



Das Produkt darf nicht über den normalen Haushaltsmüll entsorgt werden. Es muss gemäß den geltenden lokalen Umweltschutzvorschriften entsorgt werden.

WICHTIG!

Entsorgen Sie das Produkt über oder durch Ihre örtliche Recycling-Sammelstelle.

7. FEHLERBEHEBUNG

Bei Störungen finden Sie unter dieser Adresse die FAQ (häufige Fragen und Antworten):

D: www.gardena.de/faq

A: www.gardena.at/faq

CH: www.gardena.ch/de/faq



HINWEIS: Bitte wenden Sie sich bei anderen Störungen an Ihr GARDENA Service-Center. Reparaturen dürfen nur von den GARDENA Service-Centern sowie von Fachhändlern durchgeführt werden, die von GARDENA autorisiert sind.

8. TECHNISCHE DATEN

	Einheit	Wert (Art. 19000-20)
Betriebstemperatur (Innenbereich)	°C	0 – 40
Interne SRD (Kurzstrecken-Funk-Antennen)		
Frequenzbereich	MHz	863 – 870
Maximale Sendeleistung	mW	25
Freifeld-Funkreichweite	m (ca.)	100
Externe Antennen		nur optional
WLAN		
Frequenzbereich	MHz	2400 – 2483,5
Maximale Sendeleistung	mW	100
Unterstützte Standards		IEEE 802.11b/g/n
Ethernet		
Port		1 LAN port via RJ45 socket
Daten-Verbindung		Standard Ethernet 10/100 Base-T
Netzteil		
Netzspannung	V	100 – 240
Netzfrequenz	Hz	50
Max. Ausgangsspannung	V (DC)	5
Abmessungen (B x H x T)	mm	57 x 128 x 58
Gewicht	g	120

EU-Konformitätserklärung:

Hiermit erklärt die GARDENA Manufacturing GmbH, dass der Funkanlagentyp (Art. 19000) der Richtlinie 2014/53/EU entspricht.

Der vollständige Text der EU-Konformitätserklärung ist unter folgender Internetadresse verfügbar:

<http://www.gardena.com/int/support/safety-regulations>

9. SERVICE/GARANTIE

Wir bieten Ihnen umfangreiche Serviceleistungen:

- Qualifizierte, schnelle und kostengünstige Reparatur durch unseren **Zentralen Reparaturservice**
 - Bearbeitungsdauer in unserem Hause max. 5 Arbeitstage
- Einfache und kostengünstige Rücksendung an GARDENA
 - Rücksendeportal unter **www.gardena.de/service/reparatur-service**
 - **Abhol-Service:** Abholung innerhalb von 2 Tagen
 - nur innerhalb Deutschlands
- Kompetente Beratung bei Störung/Reklamation durch unseren **Technischen Service**
- Schnelle und kostengünstige Ersatzteilversorgung durch unseren **Zentralen Ersatzteil-Service**
 - Bearbeitungsdauer in unserem Hause max. 2 Arbeitstage

Service-Anschrift 

GARDENA Manufacturing GmbH Service
Hans-Lorenser-Str. 40, D-89079 Ulm

Ihre direkte Verbindung zum Service



Telefon



Fax



@ E-Mail

D in Deutschland

**(07 31) 4 90 +
Durchwahl**

www.gardena.de/service/

Technische Störungen /
Reklamationen

26 90

389

smart@gardena.com

Reparaturen / Antworten
auf Kostenvoranschläge

300

249

smart@gardena.com

Ersatzteilbestellung /
Allgemeine Produktberatung

123

249

smart@gardena.com

Abholservice

(0 18 03) / 30 81 00 oder (0 18 03) / 00 16 89

(0,09 €/je angefangene Min. Festnetz, Mobilfunk max. 0,42 €/je angefangene Min.)

Ihre direkte Verbindung zum Service

Unsere Kunden in Österreich und in der Schweiz wenden sich bitte an die Servicestelle (Anschrift siehe Umschlagseite)

A in Österreich

(+43) (0) 732 77 01 01-485

service.gardena@husqvarnagroup.com

CH in der Schweiz

(+41) (0) 62 887 37 90

info@gardena.ch

Garantie:

Im Garantiefall sind die Serviceleistungen für Sie kostenlos.

GARDENA Manufacturing GmbH gewährt für dieses Produkt 2 Jahre Garantie (ab Kaufdatum), wenn das Produkt ausschließlich im privaten Gebrauch eingesetzt wurde. Für auf einem Zweitmarkt erworbene, gebrauchte Produkte gilt diese Herstellergarantie nicht. Diese Garantie bezieht sich auf alle wesentlichen Mängel des Produktes, die nachweislich auf Material- oder Fabrikationsfehler zurückzuführen sind. Sie erfolgt durch die Ersatzlieferung eines einwandfreien Produktes oder durch die kostenlose Reparatur des eingesandten Produktes nach unserer Wahl, wenn folgende Voraussetzungen gewährleistet sind:

- Das Produkt wurde sachgemäß und laut den Empfehlungen in der Betriebsanleitung behandelt.
- Es wurde weder vom Käufer noch von einem Dritten versucht, das Produkt zu reparieren.
- Es wurden zum Betrieb nur Original GARDENA Ersatz- und Verschleißteile verwendet.

Normale Abnutzung von Teilen und Komponenten, optische Veränderungen, sowie Verschleiß- und Verbrauchsteile, sind von der Garantie ausgeschlossen.

Diese Hersteller-Garantie berührt die gegenüber dem Händler/Verkäufer bestehenden Gewährleistungsansprüche nicht.

Wenn Sie Probleme mit diesem Produkt haben, kontaktieren Sie bitte unseren Service. Im Garantiefall senden Sie bitte das defekte Produkt zusammen mit einer Kopie des Kaufbelegs und einer Fehlerbeschreibung ausreichend frankiert an die GARDENA Serviceadresse auf der Rückseite.

Unfreie Paketsendungen werden im Postverteilzentrum ausgefiltert und erreichen uns nicht. Die Rücksendung erfolgt im Garantiefall innerhalb Deutschlands für Sie kostenfrei.

Produkthaftung:

Wir weisen ausdrücklich darauf hin, dass wir in Übereinstimmung mit dem Produkthaftungsgesetz nicht für Schäden haften, die durch unsere Produkte entstehen, wenn diese unsachgemäß und nicht durch einen von uns autorisierten Servicepartner repariert wurden oder wenn keine Original GARDENA Teile oder von uns zugelassene Teile verwendet wurden.

