



Réf. 19000

FR **Mode d'emploi**
smart Gateway

smart Gateway GARDENA

1. SECURITE	4
2. FONCTION.....	5
3. MISE EN SERVICE	6
4. UTILISATION	12
5. MAINTENANCE	14
6. ENTREPOSAGE.....	14
7. DÉPANNAGE	15
8. CARACTÉRISTIQUES TECHNIQUES	16
9. SERVICE/GARANTIE.....	17

Traduction des instructions originales.



Pour des raisons de sécurité, les enfants, les jeunes de moins de 16 ans et les personnes n'ayant pas lu et compris ce mode d'emploi ne doivent pas utiliser ce produit. Les personnes présentant des capacités physiques ou mentales réduites ne doivent utiliser le produit que sous la surveillance d'une personne responsable ou instruite. Surveillez les enfants pour vous assurer qu'ils ne jouent pas avec le produit. Ne jamais utiliser le produit si vous êtes fatigué ou malade, ou si vous êtes sous l'influence d'alcool, de drogues ou de médicaments.

Utilisation conforme :

Le **smart Gateway GARDENA** est destiné au pilotage automatique de produits smart system avec **l'app smart system GARDENA** dans le jardin privatif de maison et de loisir.

Le **smart Gateway GARDENA** est réglé et actionné avec **l'app smart system GARDENA**.

1. SECURITE

IMPORTANT !

Lisez la notice d'utilisation attentivement et conservez-la pour vous y référer ultérieurement.



DANGER !

Risque d'asphyxie !

Les petites pièces peuvent être avalées. Les petits enfants peuvent s'étouffer avec le sac en plastique. Maintenez les petits enfants à l'écart pendant le montage.



DANGER ! Arrêt cardiaque !

Ce produit génère un champ électromagnétique en cours de fonctionnement. Dans certaines conditions, ce champ peut avoir des effets sur le fonctionnement d'implants médicaux actifs ou passifs. Pour exclure le danger de situations pouvant entraîner des blessures graves ou mortelles, les personnes disposant d'un implant médical doivent consulter leur médecin et le fabricant de l'implant avant d'utiliser ce produit.

Ne pas ouvrir le produit.

N'utilisez le produit qu'à l'intérieur.

Évitez l'influence d'humidité, de poussière ainsi que l'exposition au soleil ou à d'autres sources de chaleur.

La transmission sans fil peut être perturbée par des influences étrangères comme les moteurs électriques ou des appareils électriques défectueux.

La portée de la transmission sans fil peut être limitée dans certains bâtiments (p. ex. avec des murs en béton armé) ou à l'extérieur (p. ex. avec une hygrométrie élevée).

N'utiliser le produit qu'avec le bloc secteur fourni.

Protéger le bloc secteur de l'humidité lorsqu'il est branché.

Le produit peut être utilisé dans la plage de températures comprises entre 0 °C et + 40 °C.

N'utilisez pas de câbles pour connecter le produit avec des produits externes à l'extérieur.

Les antennes radio à courte portée et les antennes WLAN sont intégrées au produit.

Les antennes radio à courte portée sont disponibles en option.

Ne pas utiliser dans la cave ou à proximité de plaques métalliques ou de moteurs.

2. FONCTION

Affichage LED :

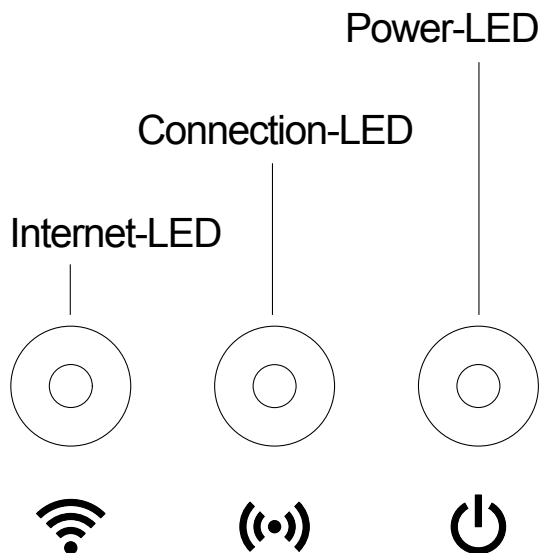

① Internet-LED :

- Vert :** connecté avec routeur et VPN
- Jaune :** Mode Hotspot – non connecté au routeur
- Jaune clignotant :** connecté avec le smartphone
- Rouge :** non connecté
- Rouge clignotant :** Connecté au routeur ; non connecté au VPN

② Connection-LED :

- Vert clignotant :** Réception des données
- Jaune clignotant :** Émission des données

③ Power-LED :

- Vert :** Raccordé au réseau
- Vert clignotant :** Procédure d'initialisation
- Jaune :**
 1. Réinitialisation en cours
 2. Erreur (redémarrage requis)
- Jaune clignotant :** Actualisation de logiciel
- Rouge :** Erreur fatale (redémarrage requis)

3. MISE EN SERVICE

Livrée avec :

- Unité Gateway
- Bloc secteur
- Câble Ethernet

Montage au mur :

Les deux vis (non fournies) pour suspendre le Gateway doivent être fixées à une distance de **A** horizontal 75 mm/**B** vertical 50 mm, et le diamètre des têtes de vis doit être de 8 mm max.

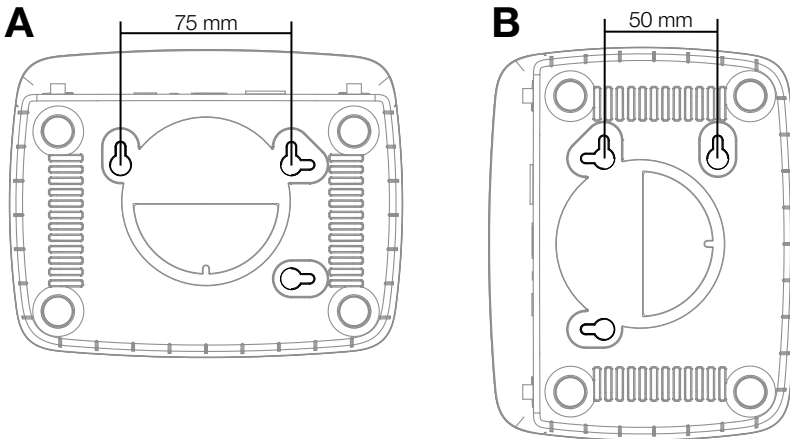

1. Fixer les vis au mur à une distance de **A** 75 mm/**B** 50 mm.
2. Accrocher le produit.

Mise en service du smart Gateway :

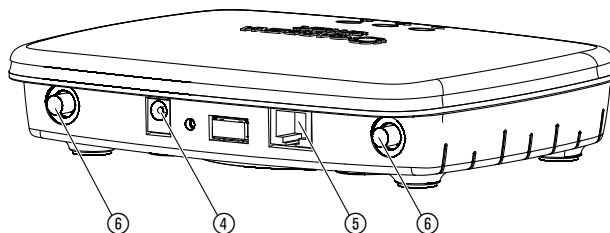

Pour l'installation du Gateway, une connexion Internet est nécessaire. Le Gateway peut être connecté à Internet par LAN ou WLAN.

1. Connectez le Gateway au secteur en utilisant l'adaptateur d'alimentation fourni.
Lors de l'auto-test, le Power-LED ① s'allume en vert pendant environ dix secondes, puis clignote en vert.
2. Attendez que le Power-LED produise une lumière verte en continu.
Ce processus peut prendre environ une minute. Veuillez attendre que l'opération soit terminée avant de connecter le Gateway à internet.
3. Sélectionnez l'une de ces deux options :
Connexion par câble/Connexion par réseau WLAN.

Connexion par câble (recommandé) :

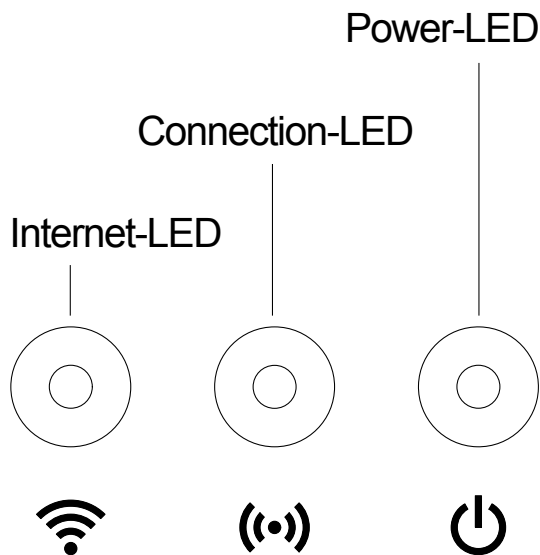

1. Connectez le Gateway à votre routeur en utilisant le câble Ethernet fourni. *Le logiciel de votre Gateway est en cours de mise à jour. Ce processus peut prendre plusieurs minutes. Pendant ce temps, l'Internet-LED peut clignoter en rouge et le Power-LED peut clignoter en jaune. Le Gateway a été mis à jour avec succès lorsque les voyants de l'Internet-LED et du Power-LED deviennent verts de manière continue. Le Gateway peut être maintenant intégrée.*
2. Téléchargez l'application GARDENA smart system à partir de l'Apple App Store ou du Google Play Store.
3. Suivez les instructions de l'application.

Connexion via réseau WLAN :

Le Gateway établit automatiquement un GARDENA réseau de configuration car il n'est pas encore connecté à internet. Le réseau de configuration est disponible lorsque le voyant de l'Internet-LED devient jaune de manière continue. L'illustration ci-dessous montre un exemple type de nom de réseau.

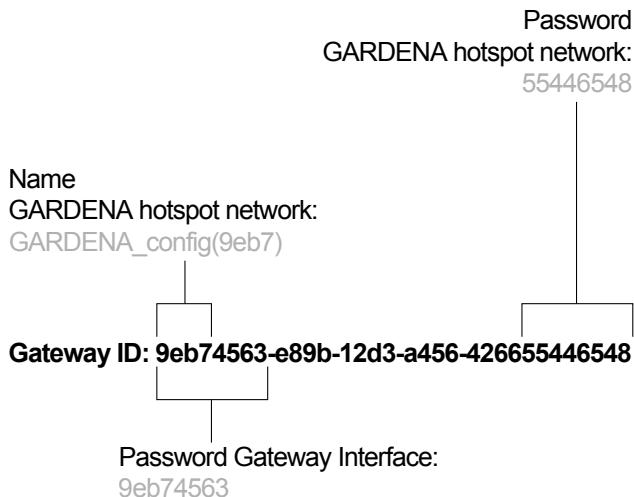

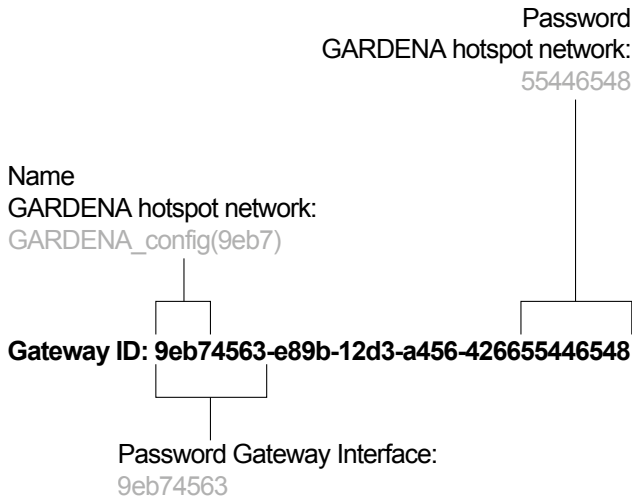

1. Connectez-vous au réseau de configuration GARDENA. Utilisez les huit derniers chiffres de votre ID de Gateway comme mot de passe (voir l'illustration).
L'ID du Gateway se trouve sur l'autocollant situé sur la face inférieure du Gateway.
2. Ouvrez l'URL :
<http://10.0.0.1>
dans votre navigateur Internet.
Vous vous trouvez maintenant dans le Gateway Interface.
3. Connectez-vous en utilisant les huit premiers chiffres de votre ID de Gateway comme mot de passe (voir l'illustration).
4. Sélectionnez votre réseau dans **WLAN**.
Il est utilisé pour connecter la Gateway à internet.
5. Saisissez le mot de passe de votre réseau et confirmez la configuration. Attendez que le voyant de l'Internet-LED devienne vert de manière continue. Ce processus peut prendre plusieurs minutes.
Le logiciel de votre Gateway est en cours de mise à jour. Ce processus peut prendre plusieurs minutes. Pendant ce temps, l'Internet-LED peut clignoter en rouge et le Power-LED peut clignoter en jaune. Le Gateway a été mis à jour avec succès lorsque les voyants de l'Internet-LED et du Power-LED deviennent verts de manière continue. Le Gateway peut être maintenant intégrée.
6. Téléchargez l'application GARDENA smart system à partir de l'Apple App Store ou du Google Play Store.
7. Suivez les instructions de l'application.

Remarque: Ce réseau ne dispose pas d'un accès à Internet propre. Il peut donc arriver que votre produit quitte à nouveau automatiquement le réseau de configuration GARDENA. Dans ce cas, vous devez désactiver l'option correspondante sur votre produit. Notez que les cookies et JavaScript doivent être activés sur votre navigateur, sinon la page ne pourra pas s'afficher. La connexion du Gateway n'est pas prise en charge par Internet Explorer.

Si les antennes internes n'ont pas de portée radio suffisamment longue, des antennes radio externes courte distance peuvent être vissées sur les deux connexions du Gateway ⑥.

4. UTILISATION

Commande par la smart system App GARDENA :

La **smart system App GARDENA** vous permet de piloter tous les produits système smart GARDENA depuis n'importe quel endroit et à tout moment. La gratuit **GARDENA smart system App** peut se télécharger via l'Apple App Store ou Google Play Store.

Assurez-vous que la mise en service (voir 3. MISE EN SERVICE) de votre smart Gateway est terminée avec succès avant de l'intégrer dans l'app. L'intégration de tous les produits smart GARDENA s'effectue au moyen de l'app. Suivez les instructions à ce propos dans l'app.

Options de réglage pour le Gateway :

- Configuration Ethernet
- Installer le WLAN
- Installer les antennes radio externes à courte portée
- Configuration du fuseau horaire

Réinitialisation :

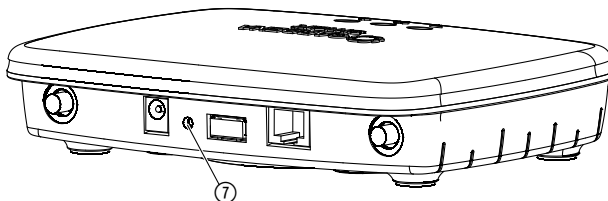

Les réglages de smart Gateway seront réinitialisés.

1. Déconnectez le Gateway du réseau.
2. Appuyez longuement sur la touche Réinitialiser ⑦ ; connectez le Gateway au réseau et patientez jusqu'à ce que le Power-LED s'allume en jaune.
3. Relâchez la touche Réinitialiser ⑦ et patientez jusqu'à ce que le Power-LED s'allume en vert.

5. MAINTENANCE

Nettoyage du Gateway :

Il ne faut utiliser aucun nettoyant caustique ou abrasif.

→ **Nettoyer le Gateway avec un chiffon mouillé (ne pas utiliser de solvant).**

6. ENTREPOSAGE

Mise hors service :

Le produit doit être rangé hors de portée des enfants.

→ Ne pas entreposer le produit à l'extérieur s'il n'est pas utilisé.

Élimination :

(conformément à la directive 2012/19/UE)



Le produit ne doit pas être jeté avec les déchets ménagers normaux. Il doit être éliminé conformément aux prescriptions locales de protection de l'environnement en vigueur.

IMPORTANT !

Éliminez le produit par le biais de votre point de collecte et de recyclage local.

7. DÉPANNAGE

En cas d'incident, vous trouverez la FAQ (questions fréquemment posées) à cette adresse :

B: www.gardena.be/fr/faq

CH: www.gardena.ch/fr/faq



CONSEIL : veuillez vous adresser à votre centre de service après-vente GARDENA pour tout autre incident. Les réparations doivent uniquement être effectuées par les centres de service après-vente GARDENA ainsi que des revendeurs autorisés par GARDENA.

8. CARACTÉRISTIQUES TECHNIQUES

	Unité	Valeur (réf. 19000-20)
Température de fonctionnement (à l'intérieur)	°C	0 – 40
<i>SRD interne (antenne radio à courte portée)</i>		
Bande de fréquences	MHz	863 – 870
Puissance d'émission maximale	mW	25
Portée radio en champ libre	m (env.)	100
Antennes externes		uniquement en option
<i>WLAN</i>		
Bande de fréquences	MHz	2400 – 2483,5
Puissance d'émission maximale	mW	100
Standards pris en charge		IEEE 802.11b/g/n
<i>Ethernet</i>		
Port		1 LAN port via RJ45 socket
Connexion de données		Standard Ethernet 10/100 Base-T
<i>Bloc secteur</i>		
Tension du secteur	V	100 – 240
Fréquence du secteur	Hz	50
Tension de sortie max.	V (DC)	5
Dimensions (largeur x hauteur x profondeur)	mm	57 x 128 x 58
Poids	g	120

Déclaration de conformité CE :

Par la présente, GARDENA Manufacturing GmbH déclare que le type d'installation radioélectrique (réf. 19000) est conforme à la directive 2014/53/UE.

Le texte intégral de la déclaration de conformité européenne est disponible sur Internet à l'adresse suivante :

<http://www.gardena.com/int/support/safety-regulations>

9. SERVICE/GARANTIE

Service :

Veillez contacter l'adresse au verso.

Garantie :

Dans le cas d'une réclamation au titre de la garantie, aucun frais ne vous sera prélevé pour les services fournis.

GARDENA Manufacturing GmbH accorde sur ce produit une garantie de 2 ans (à compter de la date d'achat) lorsque le produit est exclusivement utilisé à des fins privées. Cette garantie de fabricant ne s'applique pas aux produits d'occasion acquis sur un marché secondaire. La garantie couvre tous les vices essentiels du produit, manifestement imputables à des défauts de matériel ou de fabrication. Cette garantie prend en charge la fourniture d'un produit de rechange entièrement opérationnel ou la réparation du produit défectueux qui nous est parvenu gratuitement ; nous nous réservons le droit de choisir entre ces options. Ce service est soumis aux dispositions suivantes :

- Le produit a été utilisé dans le cadre de son usage prévu selon les recommandations du manuel d'utilisation.
- Ni l'acheteur ni une tierce personne non agréée n'a tenté de réparer le produit.
- Seules des pièces de rechange et d'usure GARDENA d'origine ont été utilisées pour le fonctionnement.

L'usure normale de pièces et de composants, des modifications optiques ainsi que les pièces d'usure et de consommation sont exclues de la garantie.

La présente garantie n'a aucun effet sur les recours à la garantie à l'encontre du revendeur/fournisseur.

Si vous rencontrez des problèmes avec ce produit, veuillez contacter notre service. En cas de recours à la garantie, veuillez renvoyer le produit défectueux accompagné d'une copie de la preuve d'achat et d'une description du défaut, suffisamment affranchi, à l'adresse de service GARDENA figurant au dos.

Responsabilité:

Conformément à la loi relative à la responsabilité du fait des produits défectueux, nous déclarons expressément par la présente que nous déclinons toute responsabilité pour les dommages résultant de nos produits, si lesdits produits n'ont pas été correctement réparés par un partenaire d'entretien agréé GARDENA ou si des pièces d'origine GARDENA ou des pièces agréées GARDENA n'ont pas été utilisées.

Deutschland / Germany

GARDENA
Manufacturing GmbH
Central Service
Hans-Lorenser-Straße 40
D-89079 Ulm
Produktfragen:
(+49) 731 490-123
Reparaturen:
(+49) 731 490-290
service@gardena.com

Albania

COBALT Sh.p.k.
Rr. Siri Kodra
1000 Tirana

Argentina

Husqvarna Argentina S.A.
Av. del Libertador 5954 –
Piso 11 – Torre B
(C1428ARP) Buenos Aires
Phone: (+54) 11 5194 5000
info.gardena@
ar.husqvarna.com

Armenia

Garden Land Ltd.
61 Tigran Mets
0005 Yerevan

Australia

Husqvarna Australia Pty. Ltd.
Locked Bag 5
Central Coast BC
NSW 2252
Phone: (+61) (0) 2 4352 7400
customer.service@
husqvarna.com.au

Austria / Österreich

Husqvarna Austria GmbH
Industriezeile 36
4010 Linz
Tel.: (+43) 732 77 01 01-485
service.gardena@
husqvarnagroup.com

Azerbaijan

Firm Progress
a. Aliyev Str. 26A
1052 Bakı

Belgium

Husqvarna België nv/sa
Gardena Division
Rue Egide Van Ophem 111
1180 Uccle / Ukkel
Tel.: (+32) 2 720 92 12
info@gardena.be

Bosnia / Hercegovina

SILK TRADE d.o.o.
Industrijska zona Bukva bb
74260 Tešanj

Brazil

Husqvarna do Brasil Ltda
Av. Francisco Matarazzo,
1400 – 19º andar
São Paulo – SP
CEP: 05001-903
Tel: 0800-112252
marketing.br.husqvarna@
husqvarna.com.br

Bulgaria

AGROLAND България АД
бул. 8 Декември, №13
Офис 5
1700 Студентски град
София
Тел.: (+359) 246669 10
info@agroland.eu

Canada / USA

GARDENA Canada Ltd.
100 Summerlea Road
Brampton, Ontario L6T 4X3
Phone: (+1) 905 792 9330
info@gardenacanada.com

Chile

Maquinarias Agrolforestales
Ltda. (Maga Ltda.)
Santiago, Chile
Avda. Chesterton
8355 comuna Las Condes
Phone: (+56) 2 202 4417
Daton@maga.cl
Zipcode: 7560330

China

Husqvarna (Shanghai)
Management Co., Ltd.
富世华 (上海) 管理有限公司
3F, Benq Square B,
No207, Song Hong Rd.,
Chang Ning District,
Shanghai, PRC. 200335
上海市市长宁区虹桥路207号明
基广场B座3楼, 邮编: 200335

Colombia

Husqvarna Colombia S.A.
Calle 18 No. 68 D-31, zona
Industrial de Montevideo
Bogotá, Cundinamarca
Tel. 571 2922700 ext. 105
jairo.salazar@
husqvarna.com.co

Costa Rica

Compania Exim
EuroIberoamericana S.A.
Los Colegios, Moravia,
200 metros al Sur del Colegio
Saint Francis – San José
Phone: (+506) 297 6883
exim_euro@racsa.co.cr

Croatia

Husqvarna Austria GmbH
Industriezeile 36
4010 Linz
Tel.: (+43) 732 77 01 01-485
service.gardena@
husqvarnagroup.com

Cyprus

Med Marketing
17 Digeni Akritia Ave
P.O. Box 27017
1641 Nicosia

Czech Republic

Husqvarna Česko s.r.o.
Türkova 2319/5b
149 00 Praha 4 – Chodov
Bezplatná infolinka:
800 100 425
servis@cz.husqvarna.com

Denmark

GARDENA DANMARK
Lejrevj 19, st.
3500 Værløse
Tlf.: (+45) 70264770
husqvarna@husqvarna.dk
www.gardena.com/dk

Dominican Republic

BOSQUESA, S.R.L.
Carretera Santiago Licey
Km. 5 ½
Esquina Copal II,
Santiago
Dominican Republic
Phone: (+809) 736-0333
joserbosquesa@claro.net.do

Ecuador

Husqvarna Ecuador S.A.
Arupos E1-181 y 10 de
Agosto Quito, Pichincha
Tel. (+593) 22800739
francisco.jacom@
husqvarna.com.ec

Estonia

Husqvarna Eesti OÜ
Valdeku 132
EE-11216 Tallinn
info@gardena.ee

Finland

Oy Husqvarna Ab
Gardena Division
Lauttarhankatu 8 / P / PL 3
00581 HELSINKI
www.gardena.fi

France

Husqvarna France
9/11 Allée des pierres mayettes
92635 Gennevilliers Cedex
France
http://www.gardena.com/fr
LN*AZUR: 0 810 00 78 23
(Prix d'un appel local)

Georgia

Transporter LLC
8/57 Bellashvili street
0159 Tbilisi, Georgia
Phone: (+995) 322 14 71 71

Great Britain

Husqvarna UK Ltd
Preston Road
Aycliffe Industrial Park
Newton Aycliffe
County Durham
DL5 6UP
info.gardena@
husqvarna.co.uk

Greece

Π.ΠΑΠΑΔΟΠΟΥΛΟΣ ΑΕΒΕ
Λεωφ. Αθηνών 92
Αθήνα
T.K.104 42
Ελλάδα
Τηλ. (+30) 210 51 93 100
info@papadopoulos.com.gr

Hungary

Husqvarna Magyarországi Kft.
Ezred u. 1-3
1044 Budapest
Telefon: (+36) 1 251-4161
vevozsolgat.husqvarna@
husqvarna.hu

Iceland

O. Johnson & Kaaber
Tunguhalsi 1
110 Reykjavik
ojo@oik.is

Ireland

Husqvarna UK Ltd
Preston Road
Aycliffe Industrial Park
Newton Aycliffe
County Durham
DL5 6UP
info.gardena@
husqvarna.co.uk

Italy

Husqvarna Italia S.p.A.
Via Santa Veschia 15
23868 VALMADRERA (LC)
Phone: (+39) 0341.203.111
assistenza.italia@
it.husqvarna.com

Japan

KAKUICHI Co. Ltd.
Sumitomo Realty &
Development Kojimachi
BLDG., 8F
5-1 Nibanencho
Chiyoda-ku
Tokyo 102-0084
Phone: (+81) 33 264 4721
m_ishihara@kaku-ichi.co.jp

Kazakhstan

LAMED Ltd.
155/1, Tazhibayevoy Str.
050060 Almaty
IP Schmidt
Abayaveye 3B
110 005 Kostanay

Korea

Kyung Jin Trading Co., LTD.
107-4, SunDuk Bld.,
YangJae-dong,
Seocho-gu,
Seoul, (zipcode: 137-891)
Phone: (+82) (0)2 574-6300

Kyrgyzstan

Alye Maki
av. Molodaya Guardir J 3
720014
Bishkek

Latvia

Husqvarna Latvija SIA
Ulbrokas 19A
LV-1021 Riga
info@gardena.lv

Lithuania

UAB Husqvarna Lietuva
Atleitis pl. 77C
LT-12104 Kaunas
info@gardena.lt

Luxembourg

Magasins Jules Neuberger
39, rue Jacques Stas
Luxembourg-Gasperich 2549
Case Postale No. 12
Luxembourg 2010
Phone: (+352) 40 14 01
api@neuberger.lu

Mexico

AFOSA
Av. Lopez Mateos Sur # 5019
Col. La Calma 45070
Zapopan, Jalisco
Mexico
Phone: (+52) 33 3818-3434
icornejo@afosa.com.mx

Moldova

Convel S.R.L.
2900 Muncestri Str.
2002 Chisinau

Netherlands

Husqvarna Nederland B.V.
GARDENA Division
Postbus 50131
1305 AC ALMERE
Phone: (+31) 36 521 00 10
info@gardena.nl

Neth. Antilles

Jonka Enterprises N.V.
Sta. Rosa Weg 196
P.O. Box 8200
Curaçao
Phone: (+599) 9 767 66 55
pgm@jonka.com

New Zealand

Husqvarna New Zealand Ltd.
PO Box 76-437
Manukau City 2241
Phone: (+64) (0) 9 202410
support.nz@husqvarna.co.nz

Norway

Husqvarna Norge AS
Gardena Division
Trøskeneveien 36
1708 Sarpsborg
info@gardena.no

Peru

Husqvarna Perú S.A.
Dr. Ramón Cárcamo 710
Lima 1
Tel: (+51) 1 3320400 ext. 416
juan_remujo@
husqvarna.com

Poland

Husqvarna
Poland Spółka z o.o.
ul. Wysockiego 15 b
03-371 Warszawa
Phone: (+48) 22 330 96 00
gardena@husqvarna.pl

Portugal

Husqvarna Portugal, SA
Lagoa - Albarraque
2635 - 595 Rio de Mouro
Tel.: (+351) 21 922 85 30
Fax: (+351) 21 922 85 36
info@gardena.pt

Romania

Madex International Srl
Soseaua Odaii 117-123,
RO 013603 Bucuresti, S 1
Phone: (+40) 21 352.76.03
madex@ines.ro

Russia / Россия

ООО "Хускварна"
141400, Московская обл.,
г. Химки,
улица Ленинградская,
владение 39, стр.6
Бизнес Центр
"Химки Бизнес Парк",
помещение ОВ02.04
http://www.gardena.ru

Serbia

Domel d.o.o.
Autoput za Novi Sad bb
11273 Belgrad
LT: +381 11 84 88 12
miroslav.jejina@domel.rs

Singapore

Hy-Ray PRIVATE LIMITED
40 Jalan Pemimpin
#02-08 Tat Ann Building
Singapore 577185
Phone: (+65) 6253 2277
shiyang@hyray.com.sg

Slovak Republic

Husqvarna Česko s.r.o.
Türkova 2319/5b
149 00 Praha 4 – Chodov
Bezplatná infolinka:
800 154 044
servis@sk.husqvarna.com

Slovenia

Husqvarna Austria GmbH
Industriezeile 36
4010 Linz
Tel.: (+43) 732 77 01 01-485
service.gardena@
husqvarnagroup.com

South Africa

Husqvarna
Husqvarna (Pty) Ltd
Postnet Suite 250
Private Bag X6,
Cascades, 3202
South Africa
Phone: (+27) 33 846 9700
info@gardena.co.za

Spain

Husqvarna España S.A.
Calle de Rivas nº 10
28052 Madrid
Phone: (+34) 91 708 05 00
atencioncliente@gardena.es

Suriname

Agrofix n.v.
Verlengde Hogestraat #22
Phone: (+597) 472426
agrofix@sr.net
Pobox : 2006
Paramaribo

Sweden – South America**Sweden**

Husqvarna AB
Gardena Division
S-561 82 Huskvarna
gardenaorder@husqvarna.se

Switzerland / Schweiz

Husqvarna Schweiz AG
Consumer Products
Industriestrasse 10
5506 Mägenwil
Phone: (+41) (0) 62 887 37 90
info@gardena.ch

Turkey

Dost Bahçe Diş Ticaret
Müesseslikliik A.Ş.
Yunus Mah. Adli Sok. No:3
Ic Kapı No: 1 Kartal
34873 Istanbul
Phone: (+90) 216 3893939
info@dostbahce.com.tr

Ukraine / Україна

ТОВ «Хускварна Україна»
вул. Васильківська, 34,
офіс 204-р
03022, м. Київ
Тел. (+38) 044 498 39 02
info@gardena.ua

Uruguay

FELISA
Entre Ríos 1083 CP 11800
Montevideo – Uruguay
Tel: (+598) 22 03 18 44
info@felisa.com.uy

Venezuela

Corporación Casaj y Jardín C.A.
Av. Caroni, Edif. Trezmen, P.B.
Callejas de Bello Monte,
1050 Caracas.
Tlf: (+58) 212 992 33 22
info@casajjardin.net.ve

19000-20.961.03/0618
© GARDENA
Manufacturing GmbH
D-89070 Ulm
http://www.gardena.com