



Κωδ. 19000

**EL** Οδηγίες χρήσης  
**smart** Gateway

---

# GARDENA smart Gateway

---

1. ΑΣΦΑΛΕΙΑ.....	4
2. ΛΕΙΤΟΥΡΓΙΑ .....	5
3. ΘΕΣΗ ΣΕ ΛΕΙΤΟΥΡΓΙΑ .....	6
4. ΧΕΙΡΙΣΜΟΣ .....	12
5. ΣΥΝΤΗΡΗΣΗ.....	14
6. ΑΠΟΘΗΚΕΥΣΗ .....	14
7. ΑΝΤΙΜΕΤΩΠΙΣΗ ΣΦΑΛΜΑΤΩΝ .....	15
8. ΤΕΧΝΙΚΑ ΧΑΡΑΚΤΗΡΙΣΤΙΚΑ.....	16
9. ΣΕΡΒΙΣ/ΕΓΓΥΗΣΗ.....	17

## Μετάφραση των πρωτότυπων οδηγιών χρήσης



Για λόγους ασφαλείας δεν επιτρέπεται η χρήση αυτού του προϊόντος σε παιδιά και νέους κάτω των 16 ετών, καθώς και σε πρόσωπα που δεν είναι εξοικειωμένα με αυτές τις Οδηγίες χρήσης. Άτομα με ειδικές ανάγκες μπορούν να χρησιμοποιούν το προϊόν μόνο υπό την επιτήρηση και την καθοδήγηση κάποιου υπεύθυνου ατόμου. Να έχετε τα παιδιά υπό επιτήρηση ώστε να εξασφαλίσετε ότι δε θα παίξουν με το προϊόν. Μη χρησιμοποιείτε ποτέ το προϊόν όταν είστε κουρασμένοι, άρρωστοι ή κάτω από την επιρροή οινοπνεύματος, ναρκωτικών ή φαρμάκων.

### **Προβλεπόμενη χρήση:**

Το σύστημα **GARDENA smart Gateway** προορίζεται για τον αυτόματο έλεγχο προϊόντων συστήματος smart μέσω της **εφαρμογής GARDENA smart system** στον ιδιωτικό οικιακό κήπο και στον κήπο χόμπι.

Το σύστημα **GARDENA smart Gateway** ρυθμίζεται και χρησιμοποιείται μέσω της **εφαρμογής GARDENA smart system**.

## 1. ΑΣΦΑΛΕΙΑ

### Σημαντικό!

**Μελετήστε με προσοχή τις οδηγίες χρήσης και φυλάξτε τις για μελλοντική χρήση.**



### **ΚΙΝΔΥΝΟΣ!**

**Κίνδυνος ασφυξίας!**

**Μικρά εξαρτήματα μπορούν να καταποθούν εύκολα. Η πλαστική σακούλα εγκυμονεί κίνδυνο ασφυξίας για μικρά παιδιά. Απομακρύνετε τα παιδιά κατά τη διάρκεια της συναρμολόγησης.**



### **ΚΙΝΔΥΝΟΣ!**

**Καρδιακή ανακοπή!**

**Αυτό το προϊόν δημιουργεί ηλεκτρομαγνητικό πεδίο κατά τη λειτουργία. Αυτό το πεδίο μπορεί υπό ορισμένες συνθήκες να επηρεάσει τη λειτουργία ενεργητικών ή παθητικών ιατρικών εμφυτευμάτων. Για να αποκλειστεί ο κίνδυνος καταστάσεων που μπορούν να καταλήξουν σε σοβαρούς ή θανάσιμους τραυματισμούς, τα άτομα που φέρουν ιατρικό εμφύτευμα πρέπει να συμβουλευτούν το ιατρό τους ή τον κατασκευαστή του εμφυτεύματος προτού χρησιμοποιήσουν το μηχάνημα.**

Μην ανοίγετε το προϊόν.

Χρησιμοποιείτε το προϊόν αποκλειστικά σε εσωτερικούς χώρους.

Αποφεύγετε την επίδραση υγρασίας, σκόνης, καθώς και της ηλιακής και θερμικής ακτινοβολίας.

Η ραδιομετάδοση μπορεί να υποβαθμιστεί από εξωτερικές επιδράσεις, όπως π.χ., ηλεκτροκινητήρες ή ελαττωματικές ηλεκτρικές συσκευές.

Η ραδιοεμβέλεια μπορεί να περιορίζεται εντός κτιρίων (π.χ., από τοίχους από οπλισμένο σκυρόδεμα) ή σε υπαίθριους χώρους (π.χ., από υψηλή ατμοσφαιρική υγρασία).

Χρησιμοποιείτε το προϊόν αποκλειστικά με το συνοδευτικό τροφοδοτικό.

Προστατεύετε το τροφοδοτικό από την υγρασία όταν είναι συνδεδεμένο.

Το προϊόν μπορεί να χρησιμοποιείται στο εύρος θερμοκρασίας 0 °C – +40 °C.

Μην χρησιμοποιείτε καλώδια για να συνδέσετε το προϊόν με εξωτερικά προϊόντα σε εξωτερικούς χώρους.

Στο προϊόν είναι εγκαταστημένες κεραίες ραδιοεπικοινωνίας μικρής εμβέλειας και μια κεραία WLAN.

Οι εξωτερικές κεραίες ραδιοεπικοινωνίας μικρής εμβέλειας διατίθενται προαιρετικά.

Να μην χρησιμοποιείτε σε υπόγεια ή κοντά σε μεταλλικές πλάκες ή κινητήρες.

## 2. ΛΕΙΤΟΥΡΓΙΑ

### Ενδεικτικές φωτιόδοδοι:

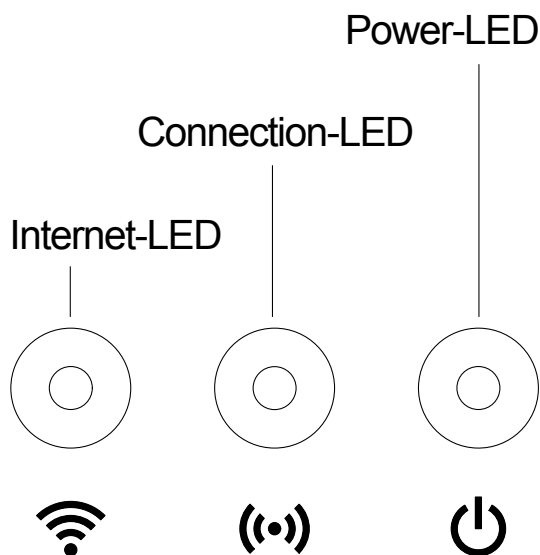

#### ① LED Internet:

**Πράσινο:** σύνδεση με δρομολογητή και VPN

**Κίτρινο:** λειτουργία Hotspot – χωρίς σύνδεση με δρομολογητή

**Αναβοσβήνει με κίτρινο χρώμα:** σύνδεση με Smartphone

**Κόκκινο:** χωρίς σύνδεση

**Αναβοσβήνει με κόκκινο χρώμα:** σύνδεση με δρομολογητή, χωρίς σύνδεση VPN

#### ② Φωτιόδοδος σύνδεσης:

**Αναβοσβήνει με πράσινο χρώμα:** λήψη δεδομένων

**Αναβοσβήνει με κίτρινο χρώμα:** αποστολή δεδομένων

#### ③ LED Power:

**Πράσινο:** σύνδεση με το δίκτυο

**Αναβοσβήνει με πράσινο χρώμα:** διαδικασία εκκίνησης

**Κίτρινο:** 1. εκτέλεση επαναφοράς στις εργοστασιακές ρυθμίσεις  
2. Σφάλμα (απαιτείται επανεκκίνηση)

**Αναβοσβήνει με κίτρινο χρώμα:** ενημέρωση λογισμικού

**Κόκκινο:** σοβαρό σφάλμα (απαιτείται επανεκκίνηση)

### 3. ΘΕΣΗ ΣΕ ΛΕΙΤΟΥΡΓΙΑ

#### Παραδοτέος εξοπλισμός:

- Μονάδα Gateway
- Τροφοδοτικό
- Καλώδιο Ethernet

#### Επίτοιχη εγκατάσταση:

Οι δύο βίδες (δεν περιλαμβάνονται στον παραδοτέο εξοπλισμό) για την ανάρτηση της μονάδας Gateway πρέπει να βιδωθούν σε απόσταση **A** οριζόντια 75 mm/**B** κατακόρυφα 50 mm και η διάμετρος κεφαλής βίδας επιτρέπεται να είναι το πολύ 8 mm.

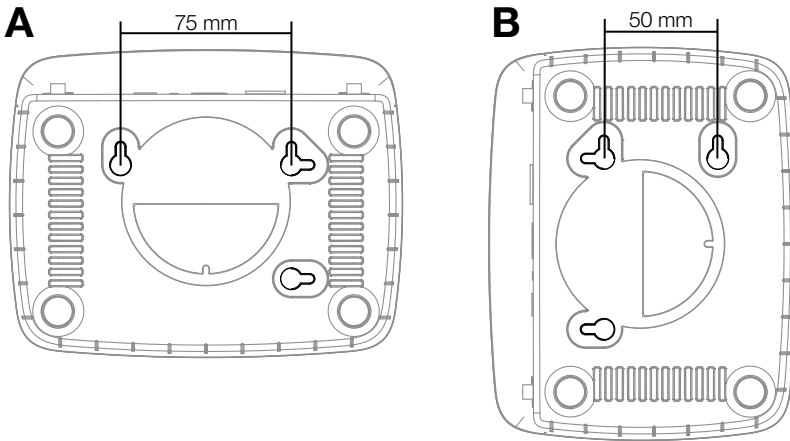

1. Βιδώστε τις βίδες σε απόσταση **A** 75 mm/**B** 50 mm στον τοίχο.
2. Αναρτήστε το προϊόν.

## Θέση σε λειτουργία του συστήματος smart Gateway:

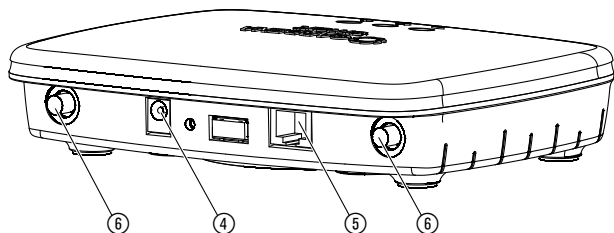

Για την εγκατάσταση της μονάδας Gateway απαιτείται σύνδεση με το Διαδίκτυο. Η μονάδα Gateway μπορεί να συνδεθεί μέσω LAN ή WLAN με το Διαδίκτυο.

1. Συνδέστε τη μονάδα Gateway μέσω του συνοδευτικού τροφοδοτικού με το ηλεκτρικό δίκτυο.  
*Κατά τον αυτοέλεγχο ανάβει το LED Power ① για περίπου δέκα δευτερόλεπτα με πράσινο χρώμα και μετά αναβοσβήνει με πράσινο χρώμα.*
2. Περιμένετε μέχρι να ανάβει συνεχώς με πράσινο χρώμα το LED Power. Αυτή η διαδικασία μπορεί να διαρκέσει περίπου ένα λεπτό. Μόνο τότε μπορείτε να συνδέσετε τη μονάδα Gateway με το Διαδίκτυο.
3. Επιλέξτε μία από τις δύο επιλογές:  
σύνδεση με καλώδιο/σύνδεση με WLAN.

## Σύνδεση με καλώδιο (συνιστάται):

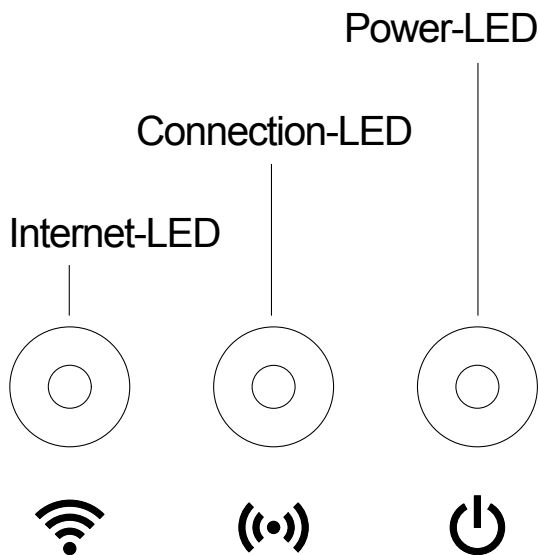

1. Συνδέστε τη μονάδα Gateway με το συνοδευτικό καλώδιο Ethernet με το δρομολογητή σας.  
*Το λογισμικό της μονάδας Gateway ενημερώνεται. Αυτή η διαδικασία μπορεί να διαρκέσει αρκετά λεπτά. Κατά το διάστημα αυτό, το LED Internet μπορεί να αναβοσβήνει με κόκκινο χρώμα και το LED Power με κίτρινο χρώμα. Όταν το LED Internet και το LED Power ανάβουν συνεχώς με πράσινο χρώμα, το Gateway ενημερώθηκε με επιτυχία. Τώρα μπορείτε να συνδέσετε τη μονάδα Gateway.*
2. Φορτώστε την εφαρμογή GARDENA smart system από το Apple App Store ή το Google Play Store.
3. Ακολουθήστε τις οδηγίες στην εφαρμογή.





## Σύνδεση WLAN:

Η μονάδα Gateway διαθέτει αυτόματα ένα δίκτυο διαμόρφωσης GARDENA, επειδή η μονάδα Gateway δεν έχει ακόμη συνδεθεί με το Διαδίκτυο. Το δίκτυο διαμόρφωσης είναι προσπελάσιμο μόλις το LED Internet ανάβει συνεχώς με κίτρινο χρώμα. Η μορφή του ονόματος του δικτύου περιγράφεται στο παρακάτω γράφημα.

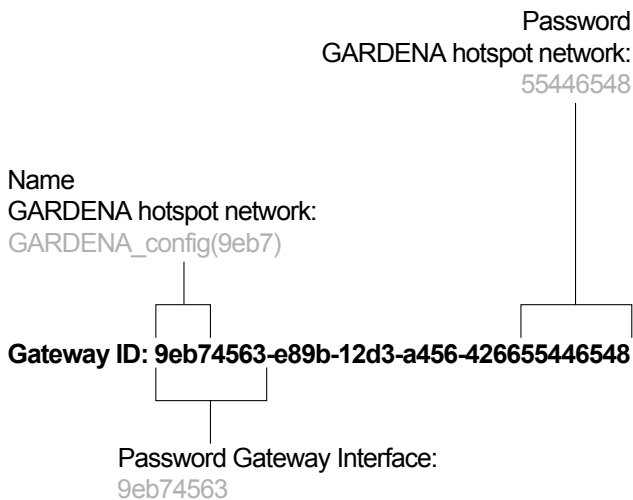

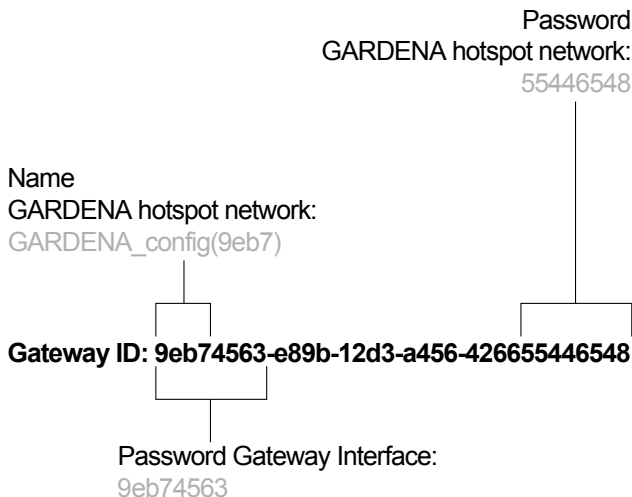

1. Αποκαταστήστε τη σύνδεση με το δίκτυο διαμόρφωσης GARDENA. Χρησιμοποιήστε τα τελευταία οκτώ ψηφία του αναγνωριστικού της μονάδας Gateway ID ως κωδικό πρόσβασης (βλ. γράφημα).  
*Το αναγνωριστικό της μονάδας Gateway αναγράφεται σε αυτοκόλλητη ετικέτα στην κάτω πλευρά της μονάδας Gateway.*
2. Ανοίξτε τη διεύθυνση URL:  
<http://10.0.0.1>  
στο πρόγραμμα περιήγησης που προτιμάτε.  
*Βρίσκεστε πλέον στην επιφάνεια Gateway.*
3. Συνδεθείτε με τους πρώτους οκτώ χαρακτήρες του αναγνωριστικού Gateway ως κωδικός πρόσβασης (βλ. γράφημα).
4. Επιλέξτε το δίκτυό σας στο πεδίο **WLAN**.  
*Έτσι συνδέεστε τη μονάδα Gateway με το Διαδίκτυο.*
5. Καταχωρίστε τον κωδικό πρόσβασης του δικτύου σας και επιβεβαιώστε τη ρύθμισή σας. Περιμένετε μέχρι να ανάβει συνεχώς με πράσινο χρώμα το LED Internet. Αυτή η διαδικασία μπορεί να διαρκέσει αρκετά λεπτά.  
*Το λογισμικό της μονάδας Gateway ενημερώνεται. Αυτή η διαδικασία μπορεί να διαρκέσει αρκετά λεπτά. Κατά το διάστημα αυτό, το LED Internet μπορεί να αναβοσβήνει με κόκκινο χρώμα και το LED Power με κίτρινο χρώμα. Όταν το LED Internet και το LED Power ανάβουν συνεχώς με πράσινο χρώμα, το Gateway ενημερώθηκε με επιτυχία. Τώρα μπορείτε να συνδέσετε τη μονάδα Gateway.*



6. Φορτώστε την εφαρμογή GARDENA smart system από το Apple App Store ή το Google Play Store.
7. Ακολουθήστε τις οδηγίες στην εφαρμογή.

**Προσοχή:** αυτό το δίκτυο δεν διαθέτει ανεξάρτητη πρόσβαση στο Διαδίκτυο. Για το λόγο αυτό μπορεί το προϊόν σας να αποσυνδεθεί αυτόματα από το δίκτυο διαμόρφωσης GARDENA. Στην περίπτωση αυτή πρέπει να απενεργοποιήσετε τη σχετική επιλογή στο προϊόν. Λάβετε υπόψη ότι στο δικό σας πρόγραμμα περιήγησης πρέπει να είναι ενεργοποιημένα τα Cookies και JavaScript, αλλιώς δεν μπορεί να προβληθεί η σελίδα. Η σύνδεση με τη μονάδα Gateway δεν υποστηρίζεται από το Internet Explorer.

Εάν η ραδιοεμβέλεια των εσωτερικών κεραιών δεν είναι επαρκής, μπορούν να βιδωθούν εξωτερικές κεραιές ραδιοεπικοινωνίας μικρής εμβέλειας στις δύο συνδέσεις ⑥ της μονάδας Gateway.

## 4. ΧΕΙΡΙΣΜΟΣ

---

### ***Χειρισμός μέσω της εφαρμογής GARDENA smart system:***

Με την **εφαρμογή GARDENA smart system** ελέγχετε όλα τα προϊόντα GARDENA smart system από οποιοδήποτε σημείο και ανά πάσα στιγμή. Η δωρεάν **εφαρμογή GARDENA smart system** μπορεί να ληφθεί από το Apple App Store ή το Google Play Store.

Βεβαιωθείτε ότι η θέση σε λειτουργία (βλ. 3. ΘΕΣΗ ΣΕ ΛΕΙΤΟΥΡΓΙΑ) της μονάδας smart Gateway έχει ολοκληρωθεί με επιτυχία προτού τη συνδέσετε με την εφαρμογή. Η σύνδεση όλων των προϊόντων GARDENA smart διεξάγεται μέσω της εφαρμογής. Για το σκοπό ακολουθήστε τις οδηγίες στην εφαρμογή.

### ***Δυνατότητες ρύθμισης της μονάδας Gateway:***

- Ρυθμίσεις Ethernet
- Ρυθμίσεις WLAN
- Ρυθμίσεις εξωτερικών κεραιών ραδιοεπικοινωνίας μικρής εμβέλειας
- Ρύθμιση ζώνης χρόνου

## Επαναφορά εργοστασιακής κατάστασης:

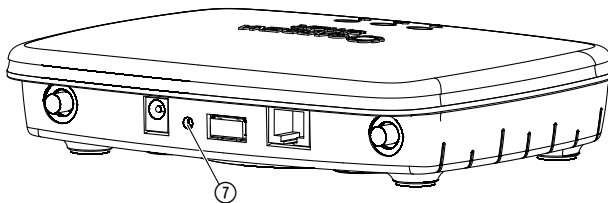

Η μονάδα smart Gateway επαναφέρεται στην εργοστασιακή κατάσταση.

1. Αποσυνδέστε τη μονάδα Gateway από το δίκτυο.
2. Κρατήστε πατημένο το πλήκτρο Reset ⑦, συνδέστε τη μονάδα Gateway με το δίκτυο και περιμένετε μέχρι να ανάψει με κίτρινο χρώμα το LED Power.
3. Απελευθερώστε το πλήκτρο Reset ⑦ και περιμένετε μέχρι να ανάψει με πράσινο χρώμα το LED Power.

## 5. ΣΥΝΤΗΡΗΣΗ

---

### **Καθαρισμός της μονάδας Gateway:**

Απαγορεύεται η χρήση καυστικών ή αποξεστικών υλικών καθαρισμού.

→ **Καθαρίζετε τη μονάδα Gateway με υγρό πανί (μην χρησιμοποιείτε διαλύτες).**

## 6. ΑΠΟΘΗΚΕΥΣΗ

---

### **Θέση εκτός λειτουργίας:**

Το προϊόν πρέπει να φυλάσσεται σε μέρος στο οποίο δεν έχουν πρόσβαση παιδιά.

→ Μην αποθηκεύετε το προϊόν σε υπαίθριο χώρο όταν δεν το χρησιμοποιείτε.

### **Απόρριψη:**

(σύμφωνα με την οδηγία 2012/19/ΕΕ)



Το προϊόν δεν επιτρέπεται να απορρίπτεται στα κοινά οικιακά απορρίμματα. Πρέπει να απορρίπτεται σύμφωνα με τους ισχύοντες τοπικούς κανονισμούς προστασίας του περιβάλλοντος.

### **ΣΗΜΑΝΤΙΚΟ!**

Διαθέστε το προϊόν μέσω της υπηρεσίας ανακύκλωσης της περιοχής σας.

## 7. ΑΝΤΙΜΕΤΩΠΙΣΗ ΣΦΑΛΜΑΤΩΝ

---



**ΥΠΟΔΕΙΞΗ:** Για άλλες βλάβες απευθυνθείτε στο κέντρο σέρβις της εταιρείας GARDENA. Επισκευές επιτρέπεται να εκτελούνται μόνο από τα κέντρα σέρβις της εταιρείας GARDENA καθώς και από εξειδικευμένους αντιπροσώπους εξουσιοδοτημένους από την εταιρεία GARDENA.

## 8. ΤΕΧΝΙΚΑ ΧΑΡΑΚΤΗΡΙΣΤΙΚΑ

	Μονάδα	Τιμή (Κωδ. 19000-20)
<b>Θερμοκρασία λειτουργίας (εσωτερικός χώρος)</b>	°C	0 – 40
<b>Εσωτερικό σύστημα SRD (κεραίες ραδιοεπικοινωνίας μικρής εμβέλειας)</b>		
<b>Εύρος συχνότητας</b>	MHz	863 – 870
<b>Μέγιστη ισχύς εκπομπής</b>	mW	25
<b>Ραδιοεμβέλεια ελεύθερου πεδίου</b>	m (περ.)	100
<b>Εξωτερικές κεραιές</b>		μόνο προαιρετικά
<b>WLAN</b>		
<b>Εύρος συχνότητας</b>	MHz	2400 – 2483,5
<b>Μέγιστη ισχύς εκπομπής</b>	mW	100
<b>Υποστηριζόμενα πρότυπα</b>		IEEE 802.11b/g/n
<b>Ethernet</b>		
<b>Θύρα</b>		1 θύρα LAN μέσω υποδοχής RJ45
<b>Σύνδεση δεδομένων</b>		Βασικό Ethernet 10/100 Base-T
<b>Τροφοδοτικό</b>		
<b>Τάση δικτύου</b>	V	100 – 240
<b>Συχνότητα δικτύου</b>	Hz	50
<b>Μέγ. τάση εξόδου</b>	V (DC)	5
<b>Διαστάσεις (Π x Υ x Β)</b>	mm	57 x 128 x 58
<b>Βάρος</b>	g	120

### Δήλωση Συμμόρφωσης ΕΚ

Με το παρόν η GARDENA Manufacturing GmbH δηλώνει ότι ο τύπος του συστήματος ραδιοσυχνοτήτων (αριθ. προϊόντος 19000) πληροί τις απαιτήσεις της οδηγίας 2014/53/ΕΕ.

Το πλήρες κείμενο της δήλωσης συμμόρφωσης ΕΕ διατίθεται στην παρακάτω ηλεκτρονική διεύθυνση:

<http://www.gardena.com/int/support/safety-regulations>



## 9. ΣΕΡΒΙΣ/ΕΓΓΥΗΣΗ

---

### **Σερβις:**

Παρακαλούμε επικοινωνήστε με τη διεύθυνση στην πίσω σελίδα.

### **Εγγύηση:**

Σε περίπτωση αξίωσης εγγύησης, δεν επιβαρύνεστε με χρεώσεις για τις παρεχόμενες υπηρεσίες.

Η GARDENA Manufacturing GmbH παρέχει για το συγκεκριμένο προϊόν εγγύηση 2 ετών (από την ημερομηνία αγοράς), όταν το προϊόν χρησιμοποιείται αποκλειστικά για ιδιωτική χρήση. Αυτή η εγγύηση κατασκευαστή δεν ισχύει για ένα μεταχειρισμένο προϊόν που αποκτήθηκε στη δευτερογενή αγορά. Αυτή η εγγύηση αφορά σε σημαντικά ελαττώματα του προϊόντος που οφείλονται αποδεδειγμένα σε σφάλματα υλικού ή κατασκευής.

Η παρούσα εγγύηση εκπληρώνεται με την παροχή ενός πλήρως λειτουργικού προϊόντος αντικατάστασης ή με τη δωρεάν επισκευή του ελαττωματικού προϊόντος. Διατηρούμε το δικαίωμα επιλογής. Αυτή η υπηρεσία ισχύει εφόσον πληρούνται οι παρακάτω προϋποθέσεις:

- Το προϊόν χρησιμοποιήθηκε για τον προβλεπόμενο σκοπό σύμφωνα με τις συστάσεις στις οδηγίες χειρισμού.
- Ούτε ο αγοραστής, ούτε κάποιο τρίτο μέρος δεν έχει επιχειρήσει να επισκευάσει το προϊόν.
- Για τη λειτουργία έχουν χρησιμοποιηθεί αποκλειστικά γνήσια GARDENA ανταλλακτικά και φθειρόμενα εξαρτήματα.

Η φυσιολογική φθορά εξαρτημάτων και στοιχείων, οι οπτικές διαφοροποιήσεις, καθώς και τα φθειρόμενα και αναλώσιμα εξαρτήματα αποκλείονται από την εγγύηση.

Η παρούσα εγγύηση του κατασκευαστή δεν επηρεάζει δικαιώματα εγγύησης έναντι του αντιπροσώπου/εμπόρου λιανικής πώλησης.

Εάν αντιμετωπίζετε προβλήματα με το συγκεκριμένο προϊόν, επικοινωνήστε με το τμήμα σέρβις της εταιρείας μας. Σε περίπτωση αξιώσεων εγγύησης στείλτε το ελαττωματικό προϊόν μαζί με ένα αντίγραφο του παραστατικού αγοράς και μια περιγραφή του σφάλματος με προπληρωμένα ταχυδρομικά τέλη στη διεύθυνση σέρβις της εταιρείας GARDENA που αναγράφεται στο οπισθόφυλλο.

## ***Ευθύνη προϊόντος:***

Σύμφωνα με τον γερμανικό νόμο περί Ευθύνης για τα Προϊόντα, με το παρόν δηλώνουμε ρητώς ότι δεν αποδεχόμαστε καμία ευθύνη για τυχόν ζημιές που προκύπτουν από τα προϊόντα μας εάν αυτά δεν έχουν επισκευαστεί σωστά από κάποιον εγκεκριμένο συνεργάτη επισκευών της GARDENA ή εάν δεν έχουν χρησιμοποιηθεί αυθεντικά εξαρτήματα GARDENA ή εξαρτήματα εγκεκριμένα από την GARDENA.

**Deutschland / Germany**

**GARDENA**  
Manufacturing GmbH  
Central Service  
Hans-Lorenser-Straße 40  
D-39079 Ulm  
Produktfragen:  
(+49) 731 490-123  
Reparaturen:  
(+49) 731 490-290  
service@gardena.com

**Albania**

**COBALT** Sh.p.k.  
Rr. Siri Kodra  
1000 Tirana

**Argentina**

Husqvarna Argentina S.A.  
Av.del Libertador 5954 –  
Piso 11 – Torre B  
(C1428ARP) Buenos Aires  
Phone: (+54) 11 5194 5000  
info.gardena@  
ar.husqvarna.com

**Armenia**

Garden Land Ltd.  
61 Tigran Mets  
0005 Yerevan

**Australia**

Husqvarna Australia Pty. Ltd.  
Locked Bag 5  
Central Coast BC  
NSW 2252  
Phone: (+61) (0) 2 4352 7400  
customer.service@  
husqvarna.com.au

**Austria / Österreich**

Husqvarna Austria GmbH  
Industriezeile 36  
4010 Linz  
Tel.: (+43) 732 77 01 01-485  
service.gardena@  
husqvarnagroup.com

**Azerbaijan**

Firm Progress  
a. Aliyev Str. 26A  
1052 Bakur

**Belgium**

Husqvarna België nv/sa  
Gardena Division  
Rue Egide Van Opheim 111  
1180 Uccle / Ukkel  
Tel.: (+32) 2 720 92 12  
info@gardena.be

**Bosnia / Hercegovina**

**SILK TRADE** d.o.o.  
Industrijska zona Bukva bb  
74260 Tešanj

**Brazil**

Husqvarna do Brasil Ltda  
Av. Francisco Matarazzo,  
1400 – 19º andar  
São Paulo – SP  
CEP: 05001-903  
Tel: 0800-112252  
marketing.br.husqvarna@  
husqvarna.com.br

**Bulgaria**

**AGROLAND** България АД  
бул. 8 Декември, №13  
Офис 5  
1700 Студентски град  
София  
Тел.: (+359) 246669 10  
info@agroland.eu

**Canada / USA**

**GARDENA** Canada Ltd.  
100 Summerlea Road  
Brampton, Ontario L6T 4X3  
Phone: (+1) 905 792 9330  
info@gardenacanada.com

**Chile**

Maquinarias Agrofloreales  
Ltda. (Maga Ltda.)  
Santiago, Chile  
Avda. Chesterton  
# 8355 comuna Las Condes  
Phone: (+56) 2 202 4417  
Daton@maga.cl  
Zipcode: 7560330

**China**

Husqvarna (Shanghai)  
Management Co., Ltd.  
富世华 (上海) 管理有限公司  
3F, Benq Square B,  
No207, Song Hong Rd.,  
Chang Ning District,  
Shanghai, PRC. 200335  
上海市长宁区虹桥路207号明  
基广场B座3楼, 邮编: 200335

**Colombia**

Husqvarna Colombia S.A.  
Calle 18 No. 68 D-31, zona  
Industrial de Montevideo  
Bogotá, Cundinamarca  
Tel. 571 2922700 ext. 105  
jairo.salazar@  
husqvarna.com.co

**Costa Rica**

Compania Exim  
EuroIberoamericana S.A.  
Los Colegios, Moravia,  
200 metros al Sur del Colegio  
Saint Francis – San José  
Phone: (+506) 297 6883  
exim\_euro@racsa.co.cr

**Croatia**

Husqvarna Austria GmbH  
Industriezeile 36  
4010 Linz  
Tel.: (+43) 732 77 01 01-485  
service.gardena@  
husqvarnagroup.com

**Cyprus**

Med Marketing  
17 Digeni Akrita Ave  
P.O. Box 27017  
1641 Nicosia

**Czech Republic**

Husqvarna Česko s.r.o.  
Türkova 2319/5b  
149 00 Praha 4 – Chodov  
Bezplatná infolinika:  
800 100 425  
servis@cz.husqvarna.com

**Denmark**

**GARDENA DANMARK**  
Lejrevj 19, st.  
3500 Værløse  
Tlf.: (+45) 70264770  
husqvarna@husqvarna.dk  
www.gardena.com/dk

**Dominican Republic**

**BOSQUESA, S.R.L**  
Carretera Santiago Licey  
Km. 5 ½  
Esquina Copal II,  
Santiago  
Dominican Republic  
Phone: (+809) 736-0333  
joserbosquesa@claro.net.do

**Ecuador**

Husqvarna Ecuador S.A.  
Arupos E1-181 y 10 de  
Agosto Quito, Pichincha  
Tel. (+593) 22800739  
francisco.jacom@  
husqvarna.com.ec

**Estonia**

Husqvarna Eesti OÜ  
Valdeku 132  
EE-11216 Tallinn  
info@gardena.ee

**Finland**

Oy Husqvarna Ab  
Gardena Division  
Lauttarhankatu 8/B /PL 3  
00581 HELSINKI  
www.gardena.fi

**France**

Husqvarna France  
9/11 Allée des pierres mayettes  
92635 Gennevilliers Cedex  
France  
http://www.gardena.com/fr  
LN°AZUR: 0 810 00 78 23  
(Prix d'un appel local)

**Georgia**

Transporter LLC  
8/57 Bellashvili street  
0159 Tbilisi, Georgia  
Phone: (+995) 322 14 71 71

**Great Britain**

Husqvarna UK Ltd  
Preston Road  
Aycliffe Industrial Park  
Newton Aycliffe  
County Durham  
DL5 6UP  
info.gardena@  
husqvarna.co.uk

**Greece**

Π.ΠΑΠΑΔΟΠΟΥΛΟΣ ΑΕΒΕ  
Λεωφ. Αθηνών 92  
Αθήνα  
T.K.104 42  
Ελλάδα  
Τηλ. (+30) 210 51 93 100  
info@papadopoulos.com.gr

**Hungary**

Husqvarna Magyarországi Kft.  
Ezred u. 1 - 3  
1044 Budapest  
Telefon: (+36) 1 251-4161  
vevoszolgalat.husqvarna@  
husqvarna.hu

**Iceland**

O. Johnson & Kaaber  
Tunguhalsi 1  
110 Reykjavik  
ojo@ojk.is

**Ireland**

Husqvarna UK Ltd  
Preston Road  
Aycliffe Industrial Park  
Newton Aycliffe  
County Durham  
DL5 6UP  
info.gardena@  
husqvarna.co.uk

**Italy**

Husqvarna Italia S.p.A.  
Via Santa Veschia 15  
23868 VALMADRERA (LC)  
Phone: (+39) 0341.203.111  
assistenza.italia@  
it.husqvarna.com

**Japan**

**KAKUICHI** Co. Ltd.  
Sumitomo Realty &  
Development Kojimachi  
BLDG., 8F  
5-1 Nibanncyo  
Ohiyoda-ku  
Tokyo 102-0084  
Phone: (+81) 33 264 4721  
m\_ishihara@kaku-ichi.co.jp

**Kazakhstan**

**LAMED** Ltd.  
155/1, Tazhibayevoy Str.  
050060 Almaty  
IP Schmidt  
Abayaveye 3B  
110 005 Kostanay

**Korea**

Kyung Jin Trading Co., LTD.  
107-4, SunDuk Bld.,  
YangJae-dong,  
Seocho-gu,  
Seoul, (zipcode: 137-891)  
Phone: (+82) (0)2 574-6300

**Kyrgyzstan**

Alye Maki  
av. Molodaya Guardir J 3  
720014  
Bishkek

**Latvia**

Husqvarna Latvija SIA  
Ulbrokas 19A  
LV-1021 Riga  
Phone: (+371) 670 100 100  
info@gardena.lv

**Lithuania**

**UAB Husqvarna Lietuva**  
Atleitis pl. 77C  
LT-12104 Kaunas  
info@gardena.lt

**Luxembourg**

Magasins Jules Neuberg  
39, rue Jacques Stas  
Luxembourg-Gasperich 2549  
Case Postale No. 12  
Luxembourg 2010  
Phone: (+352) 40 14 01  
api@neuberg.lu

**Mexico**

**AFOSA**  
Av. Lopez Mateos Sur # 5019  
Col. La Calma 45070  
Zapopan, Jalisco  
Mexico  
Phone: (+52) 33 3818-3434  
icornejo@afosa.com.mx

**Moldova**

Convel S.R.L.  
2900 Muncestri Str.  
2002 Chisinau

**Netherlands**

Husqvarna Nederland B.V.  
**GARDENA** Division  
Postbus 50131  
1305 AC ALMERE  
Phone: (+31) 36 521 00 10  
info@gardena.nl

**Neth. Antilles**

Jonka Enterprises N.V.  
Sta. Rosa Weg 196  
P.O. Box 8200  
Curaçao  
Phone: (+599) 9 767 66 55  
pgm@jonka.com

**New Zealand**

Husqvarna New Zealand Ltd.  
PO Box 76-437  
Manukau City 2241  
Phone: (+64) (0) 9 9202410  
support.nz@husqvarna.co.nz

**Norway**

Husqvarna Norge AS  
Gardena Division  
Trøskeneveien 36  
1708 Sarpsborg  
info@gardena.no

**Peru**

Husqvarna Perú S.A.  
Dr. Ramón Cárcamo 710  
Lima 1  
Tel: (+51) 1 3320400 ext. 416  
juan\_remujo@  
husqvarna.com

**Poland**

Husqvarna  
Poland Spółka z o.o.  
ul. Wysockiego 15 b  
03-371 Warszawa  
Phone: (+48) 22 330 96 00  
gardena@husqvarna.pl

**Portugal**

Husqvarna Portugal, SA  
Lagoa - Albarraque  
2635 - 595 Rio de Mouro  
Tel.: (+351) 21 922 85 30  
Fax: (+351) 21 922 85 36  
info@gardena.pt

**Romania**

Madex International Srl  
Soseaua Odaii 117-123,  
RO 013603 Bucuresti, S 1  
Phone: (+40) 21 352.76.03  
madex@ines.ro

**Russia / Россия**

**ООО «Хускварна»**  
141400, Московская обл.,  
г. Химки,  
улица Ленинградская,  
владение 39, стр.6  
Бизнес Центр  
«Химки Бизнес Парк»,  
помещение 0802.04  
http://www.gardena.ru

**Serbia**

Domel d.o.o.  
Autoput za Novi Sad bb  
11273 Belgrad  
LT: +381 11 848 88 12  
miroslav.jejina@domel.rs

**Singapore**

Hy-Ray PRIVATE LIMITED  
40 Jalan Pemimpin  
#02-08 Tat Ann Building  
Singapore 577185  
Phone: (+65) 6253 2277  
shying@hyray.com.sg

**Slovak Republic**

Husqvarna Česko s.r.o.  
Türkova 2319/5b  
149 00 Praha 4 – Chodov  
Bezplatná infolinika:  
800 154 044  
servis@sk.husqvarna.com

**Slovenia**

Husqvarna Austria GmbH  
Industriezeile 36  
4010 Linz  
Tel.: (+43) 732 77 01 01-485  
service.gardena@  
husqvarnagroup.com

**South Africa**

Husqvarna  
Husqvarna (Pty) Ltd  
Postnet Suite 250  
Private Bag X6,  
Cascades, 3202  
South Africa  
Phone: (+27) 33 846 9700  
info@gardena.co.za

**Spain**

Husqvarna España S.A.  
Calle de Rivas nº 10  
28052 Madrid  
Phone: (+34) 91 708 05 00  
atencioncliente@gardena.es

**Suriname**

Agrofix n.v.  
Verlengde Hogestraat #22  
Phone: (+597) 472426  
agrofix@sr.net  
Pobox : 2006  
Paramaribo  
Suriname – South America

**Sweden**

Husqvarna AB  
Gardena Division  
S-561 82 Huskvarna  
gardenaorder@husqvarna.se

**Switzerland / Schweiz**

Husqvarna Schweiz AG  
Consumer Products  
Industriestrasse 10  
5506 Mägenwil  
Phone: (+41) (0) 62 887 37 90  
info@gardena.ch

**Turkey**

Dost Bahçe Diş Ticaret  
Müesseslikliik A.Ş.  
Yunus Mah. Adli Sok. No:3  
Ic Kapli No: 1 Kartal  
34873 Istanbul  
Phone: (+90) 216 3893939  
info@dostbahce.com.tr

**Ukraine / Україна**

**ТОВ «Хускварна Україна»**  
вул. Васильківська, 34,  
офіс 204-р  
03022, м. Київ  
Тел. (+38) 044 498 39 02  
info@gardena.ua

**Uruguay**

**FELISA**  
Entre Rios 1083 CP 11800  
Montevideo – Uruguay  
Tel: (+598) 22 03 18 44  
info@felisa.com.uy

**Venezuela**

Corporación Casa y Jardín C.A.  
Av. Caroni, Edif. Trenzmen, P.B.  
Colinas de Bello Monte,  
1050 Caracas.  
Tlf: (+58) 212 992 33 22  
info@casayjardin.net.ve

19000-20.961.03/0618  
© GARDENA  
Manufacturing GmbH  
D-89070 Ulm  
http://www.gardena.com