



Art. 19030

**IT** Istruzioni per l'uso  
smart Sensor

---

# GARDENA smart Sensor

---

1. SICUREZZA . . . . .	4
2. FUNZIONAMENTO . . . . .	6
3. MESSA IN USO . . . . .	7
4. UTILIZZO . . . . .	10
5. MANUTENZIONE . . . . .	12
6. CONSERVAZIONE . . . . .	13
7. ELIMINAZIONE DEI GUASTI . . . . .	14
8. DATI TECNICI . . . . .	15
9. ACCESSORI . . . . .	16
10. SERVIZIO/GARANZIA . . . . .	17

## Traduzione delle istruzioni originali.



Per motivi di sicurezza, questo prodotto non deve essere utilizzato da parte di bambini e adolescenti con età inferiore a 16 anni nonché da parte di persone che non siano perfettamente familiarizzate con il contenuto delle presenti istruzioni per l'uso. Le persone con capacità fisiche o mentali limitate possono utilizzare il prodotto solo sotto la sorveglianza di una persona competente e responsabile nonché sotto istruzione. I bambini devono essere sempre sorvegliati, per essere certi che non giochino con il prodotto. Non utilizzare mai il prodotto quando si è stanchi, malati o sotto l'influenza di alcool, sostanze stupefacenti o farmaci.

### ***Destinazione d'uso:***

Il **GARDENA smart sensor** è destinato esclusivamente all'uso privato nel giardino di casa, in lotti e in serre. Controlla lo smart system misurando l'umidità del suolo, l'intensità della luce e la temperatura.

Lo **smart Sensor** è utilizzabile solamente con il **GARDENA smart Gateway art. 19000**.



**PERICOLO! Lesione corporea!**

**Il GARDENA smart Sensor non può essere utilizzato a livello industriale e con prodotti chimici, generi alimentari ovvero materiali esplosivi o facilmente infiammabili.**

# 1. SICUREZZA

## Importante!

**Si prega di leggere attentamente le istruzioni per l'uso e di conservarle per rileggerle.**



### PERICOLO!

**Pericolo di soffocamento!**

**I piccoli pezzi possono essere ingeriti facilmente. I sacchetti in polietilene rappresentano un pericolo di soffocamento per i bambini piccoli. Tenere i bambini lontano durante il montaggio.**



### PERICOLO!

**Arresto cardiaco!**

**Questo prodotto durante il suo funzionamento genera un campo elettromagnetico. Questo campo può, in presenza di particolari situazioni, agire sul funzionamento di impianti medici attivi o passivi. Per escludere il pericolo di situazioni che possano condurre a lesioni gravi o mortali le persone che hanno un impianto medico devono, prima dell'utilizzo di questo prodotto, consultarsi con il proprio medico e il produttore dell'impianto.**

Il prodotto può essere utilizzato all'esterno con temperature comprese tra  $-1\text{ °C}$  –  $+50\text{ °C}$ .

Non appoggiare il sensore con la punta rivolta verso l'alto. Con la punta è possibile ferirsi.

Verificare il campo di attività (il sensore deve trovarsi al di fuori della zona di rasatura).

Non utilizzare prodotti danneggiati. Tutti i pezzi devono essere smaltiti immediatamente secondo le disposizioni vigenti (vedi capitolo 6. CONSERVAZIONE

*"Smaltimento/Smaltimento delle batterie consumate"*).

Tenere lontani i bambini dai pezzi danneggiati.

Verificare regolarmente la presenza di eventuali danni nel prodotto.

Pericolo di inciampare. Posizionare il sensore in modo tale che sia sempre visibile.

Verificare regolarmente la presenza di eventuali danni alle batterie.

Non utilizzare batterie danneggiate. Smaltirle secondo le disposizioni (vedi capitolo 6. CONSERVAZIONE *"Smaltimento/Smaltimento delle batterie consumate"*).

Tenere lontano i bambini dalle batterie danneggiate.

Non utilizzare il sensore in zone a pericolo di esplosione.

Il prodotto, alla luce del sole, si riscalda. In caso di contatto può causare leggere bruciate.

Utilizzare il prodotto solo nell'intervallo di temperatura indicato (vedi capitolo 1. SICUREZZA:  $-1\text{ °C}$  –  $+50\text{ °C}$ ).

**Batterie:**

Per motivi di sicurezza del funzionamento possono essere utilizzate nel sensore solamente 2 batterie alcalino-manganese (alcaline) del tipo LR6 (AA) (mignon) per l'intervallo di temperatura consentito compreso tra  $-1\text{ }^{\circ}\text{C}$  e  $+50\text{ }^{\circ}\text{C}$ .

**PERICOLO!**

**Pericolo di esplosione in caso di sostituzione impropria delle batterie. Per lo smaltimento delle batterie usate vedere 6. CONSERVAZIONE.**

Non utilizzare batterie ricaricabili.

Per evitare, in caso di assenze prolungate, un guasto del sensore causato da batterie scariche, le batterie devono essere sostituite a tempo debito. A tal proposito è fondamentale la precedente durata d'esercizio delle batterie e la durata prevista dell'assenza, che complessivamente non devono essere superiori a 6 mesi.

## 2. FUNZIONAMENTO

Il sensore misura l'umidità del suolo nell'area in cui sono presenti le radici delle piante, la luminosità e la temperatura ambientale in modo automatico e invia i risultati della misurazione al gateway (i valori possono essere letti sulla GARDENA smart system App).

### *Display/Sensori:*

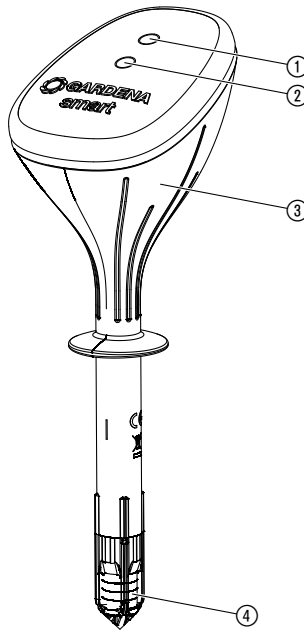

- ① **Sensore di luce**
- ② **Connection-LED:**
  - luce lampeggiante di verde:** al momento del collegamento
  - verde per 20 sec.:** forza del segnale elevata
  - gialla per 20 sec.:** forza del segnale media
  - rossa per 20 sec.:** forza del segnale bassa
- ③ **Sensore di temperatura** (nel prodotto)
- ④ **Sensore di umidità**

### 3. MESSA IN USO

#### ***Inserimento batterie:***

Le batterie non sono fornite.

Il sensore può funzionare solamente con 2 batterie alcalino-manganese (alcaline) del tipo LR6 (AA) (mignon).

Il periodo di funzionamento è di circa 6 mesi. Il periodo di funzionamento può variare a seconda della temperatura ambiente e della frequenza di trasmissione.



#### **ATTENZIONE!**

**Non possono essere utilizzate pile ricaricabili!**

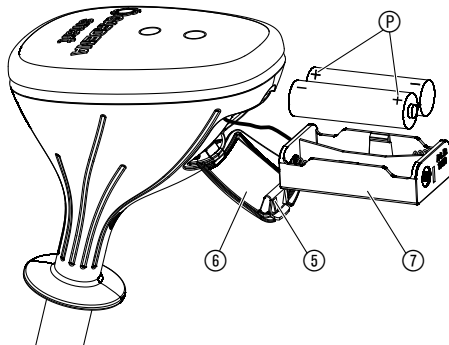

1. Premere il coprigiunto ⑤ e aprire il coperchio ⑥.
2. Togliere il porta-batterie ⑦.
3. Inserire le batterie nel porta-batterie ⑦.  
Fare attenzione all'esatta polarità ⑧.
4. Spingere indietro il porta-batterie ⑦ nel sensore.
5. Chiudere il coperchio ⑥.

## ***Come scegliere esattamente la posizione:***

### **Posizione esatta:**

Il sensore deve essere posizionato in un luogo interno all'area di irrigazione nel quale è esposto alle medesime condizioni climatiche (sole, vento, pioggia ecc.) delle piante il cui stato deve essere visualizzato.

### **Posizione errata:**

Il sensore non può essere coperto da piante vicine. Devono essere evitate zone d'ombra.

Per escludere risultati falsi da reazione che insorgono a causa di ristagni d'acqua, il sensore non può essere posizionato in avvallamenti del terreno.

Il sensore non può essere posizionato in aree tagliate da un rasaerba.

Se esposto alla luce diretta del sole, tenere presente che la temperatura ambiente misurata può differire dalla temperatura effettiva.



## Come piantare il sensore:



### ATTENZIONE!

La punta del sensore misura l'umidità del suolo in modo corretto solo se tocca lo stesso su tutti i lati con tutta la superficie! Nel terreno, sulla punta del sensore, non può esservi intrappolata aria.

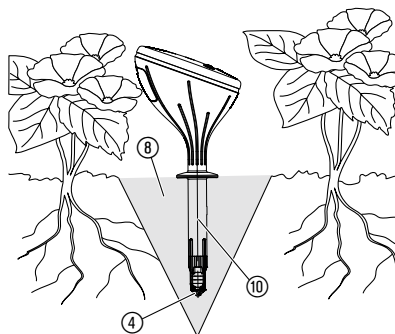

1. Scavare il terreno ⑧ per almeno 12 cm. di profondità a forma di imbuto.
2. Smuovere il terreno scavato ⑧ e togliere le pietre che vi si trovano all'interno.
3. Inumidire il terreno nel caso fosse secco.
4. Riempire nuovamente lo scavo a forma d'imbuto con la terra umida tolta ⑧ in modo che rimanga allentata.
5. Immergere interamente in acqua la punta del sensore ④ (il feltro deve essere umido).
6. Inserire il sensore fino al bordo superiore ⑩ nel terreno allentato ⑧.  
*La punta del sensore ④ deve toccare il terreno umido su tutti i lati con tutta la superficie.*
7. Fissare leggermente il terreno ⑧ intorno al sensore ⑩.  
*Il sensore non può muoversi nel terreno.*
8. Bagnare con circa 1 litro d'acqua la superficie immediatamente a contatto con il sensore.  
*A seconda del terreno il sensore potrà impiegare anche alcune ore prima di registrare l'effettiva umidità del suolo.*

### CONSIGLIO: come collegare il GARDENA Micro-Drip-System:

Affinché utilizzando il GARDENA Micro-Drip-System venga registrata dalla punta del sensore la quantità d'acqua fornita, un gocciolatore dovrebbe essere installato immediatamente sopra il sensore.

## 4. UTILIZZO

---

### ***Utilizzo tramite la GARDENA smart system App:***

Con la **GARDENA smart system App** si potranno controllare tutti i prodotti GARDENA smart system, da qualsiasi posizione e in qualsiasi momento.

L'applicazione **GARDENA smart system** può essere scaricata gratuita da Apple App Store o da Google Play Store.

Per il collegamento è necessario un collegamento Internet tramite smart Gateway. Tutti i prodotti GARDENA smart system sono collegati tramite App. Attenersi alle istruzioni presenti nella App.

### ***Visualizzazioni del sensore:***

- Umidità del suolo (0 – 100 %)
- Intensità della luce (0 – 200.000 Lux)
- Temperatura (– 1 – + 50 °C)
- Stato della batteria

## **Impostazioni di fabbrica:**

Saranno ripristinate le impostazioni di fabbrica dello smart Sensor.

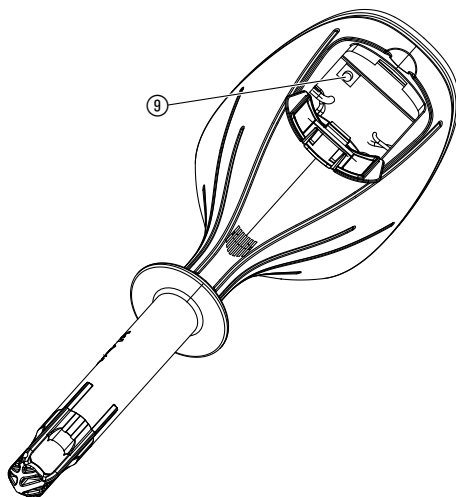

→ Premere brevemente il pulsante reset ⑨.  
*Nuova connessione.*

**– oppure –**

→ Tenere premuto il pulsante reset ⑨ per almeno 5 secondi.  
*Cancella il collegamento esistente e consente di stabilirne uno nuovo, ad es. un altro Gateway.*

## **Note per l'utilizzo:**

Affinché la sua umidità rimanga il più possibile costante, il suolo dovrebbe essere bagnato con brevi cicli di irrigazione e per brevi periodi. Ciò si applica in modo particolare per le fioriere da balcone, che hanno periodi di irrigazione di durata inferiore a 5 min.

La diffusione dell'umidità nel suolo dopo avere irrigato o a seguito di un temporale è abbastanza lenta. Nel caso più sfavorevole può accadere che irrigazione e temporale si sovrappongono in misura tale da raggiungere l'umidità del suolo desiderata.

## 5. MANUTENZIONE

---

### ***Come pulire/sostituire la punta del sensore:***

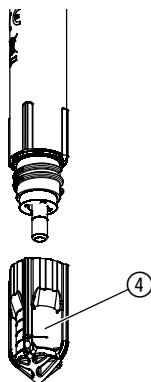

Quando il sensore viene spostato, la sua punta dovrebbe essere pulita/sostituita. Il feltro della punta non può entrare in contatto con grasso/olio.

→ Pulire la punta del sensore ④ con acqua chiara.

La punta del sensore può essere ordinata, in caso di feltro danneggiato, presso l'Assistenza Clienti GARDENA.

→ Svitare la punta del sensore ④ e avvitare una nuova.

### ***Come pulire il sensore:***

Non possono essere utilizzati detersivi corrosivi o abrasivi!

→ **Pulire il sensore con un panno umido (non utilizzare solventi).**

## 6. CONSERVAZIONE

---

### **Messa fuori servizio:**

Il prodotto deve essere conservato in modo non accessibile ai bambini.

1. Per risparmiare le batterie, si raccomanda di toglierle (si veda il punto 3. MESSA IN USO).
2. Conservare il sensore in un luogo asciutto e protetto dal gelo.

### **Smaltimento:**

*(ai sensi della direttiva 2012/19/UE)*



Il prodotto non può essere smaltito insieme ai normali rifiuti domestici. Deve essere smaltito in base alle prescrizioni ambientali localmente applicabili.

### **IMPORTANTE!**

Smaltire il prodotto nel o tramite il punto di raccolta locale per il riciclaggio.

### **Smaltimento delle batterie consumate:**

Restituire le batterie consumate ad un punto vendita ovvero smaltirle tramite i centri di raccolta comunali.

Smaltire le batterie solo quando scariche.

## 7. ELIMINAZIONE DEI GUASTI

---



**Nota:** rivolgersi, in presenza di altri problemi, all'Assistenza Clienti GARDENA di competenza. Le riparazioni possono essere eseguite solamente dall'Assistenza Clienti GARDENA così come da rivenditori specializzati che sono autorizzati da GARDENA.

## 8. DATI TECNICI

<i>smart Sensor</i>	Unità	Valore (art. 19030-20)
<b>Temperatura operativa (ambiente esterno)</b>	°C	-1 – +50
<b><i>SRD interna (antenne radio a corto raggio)</i></b>		
<b>Intervallo di frequenza</b>	MHz	863 – 870
<b>Potenza di trasmissione massima</b>	mW	25
<b>Portata radio all'aperto</b>	m (ca.)	100
<b>Umidità del suolo</b>	%	0 – 100
<b>Intensità della luce</b>	Lux	0 – 200.000
<b>Batterie da utilizzare</b>		2 batterie alcalino-manganese (alcaline) del tipo LR6 (AA) (mignon)
<b>Durata d'esercizio delle batterie</b>		ca. 6 mesi con batterie alcaline (min. 2000 mAh)

### ***Dichiarazione di conformità CE:***

GARDENA Manufacturing GmbH dichiara con la presente che la tipologia di apparecchiatura radio (art. 19030) è conforme alla Direttiva 2014/53/UE.

Il testo completo della dichiarazione di conformità UE è disponibile al seguente indirizzo web:

**<http://www.gardena.com/int/support/safety-regulations>**

## 9. ACCESSORI

---

**GARDENA Punta del sensore con feltro**

Da sostituire in caso di punta del sensore danneggiata.

**Art. 19030-00.620.00  
(disponibile presso  
l'Assistenza Clienti  
GARDENA)**



## 10. SERVIZIO/GARANZIA

---

### **Servizio:**

Prendere contatto all'indirizzo sul retro.

### **Garanzia:**

In caso di reclami in garanzia, all'utente non viene addebitato alcun importo per i servizi forniti.

GARDENA Manufacturing GmbH, in relazione a questo prodotto, fornisce una garanzia di 2 anni (dal momento dell'acquisto), se il prodotto è stato impiegato esclusivamente per l'uso privato. La garanzia del produttore non si applica a prodotti usati, acquistati sul mercato secondario. Tale garanzia fa riferimento ai difetti essenziali del prodotto che sono da ricondurre, in modo provato, a carenze del materiale o di fabbricazione. La garanzia verrà espletata mediante la fornitura di un prodotto sostitutivo completamente funzionale o la riparazione del prodotto difettoso da inviare gratuitamente a GARDENA; ci riserviamo il diritto di scegliere tra le seguenti opzioni. Questo servizio è soggetto alle seguenti disposizioni:

- Il prodotto è stato usato per lo scopo previsto secondo le indicazioni contenute nelle istruzioni di funzionamento.
- Nessun tentativo di riparazione è stato eseguito su di esso dall'acquirente o da terzi.
- Per il funzionamento del prodotto sono stati utilizzati solo ricambi e parti usurate originali GARDENA.

Restano escluse dalla garanzia l'usura normale di parti e componenti, modifiche estetiche nonché parti usurate e materiali di consumo.

La garanzia del produttore non influisce sulla garanzia contro il concessionario/rivenditore.

In caso di problemi con questo prodotto, si raccomanda di contattare il nostro servizio di assistenza. In caso di garanzia si prega di inviare il prodotto difettoso, con affrancatura sufficiente, assieme a una copia della ricevuta di acquisto e una descrizione dell'errore, all'indirizzo del servizio di assistenza GARDENA riportato sul retro.

### **Parti usurate:**

La punta del sensore con feltro, nel caso sia usurata, è esclusa dalla garanzia.

I difetti causati da batterie mal posizionate o scadute sono esclusi dalla garanzia.

***Responsabilità del prodotto:***

In conformità con la Legge tedesca sulla responsabilità del prodotto, con la presente dichiariamo espressamente che decliniamo qualsiasi responsabilità per danni causati dai nostri prodotti qualora non siano stati correttamente riparati presso un partner di assistenza approvato GARDENA o laddove non siano stati utilizzati ricambi originali o autorizzati GARDENA.

**Deutschland / Germany**

**GARDENA**  
 Manufacturing GmbH  
 Central Service  
 Hans-Lorenser-Straße 40  
 D-89079 Ulm  
 Produktfragen:  
 (+49) 731 490-123  
 Reparaturen:  
 (+49) 731 490-290  
 service@gardena.com

**Albania**

**COBALT** Sh.p.k.  
 Rr. Siri Kodra  
 1000 Tirana

**Argentina**

Husqvarna Argentina S.A.  
 Av.del Libertador 5954 –  
 Piso 11 – Torre B  
 (C1248ARP) Buenos Aires  
 Phone: (+54) 11 5194 5000  
 info.gardena@  
 ar.husqvarna.com

**Armenia**

Garden Land Ltd.  
 61 Tigran Mets  
 0005 Yerevan

**Australia**

Husqvarna Australia Pty. Ltd.  
 Locked Bag 5  
 Central Coast BC  
 NSW 2252  
 Phone: (+61) (0) 2 4352 7400  
 customer.service@  
 husqvarna.com.au

**Austria / Österreich**

Husqvarna Austria GmbH  
 Industriezeile 36  
 4010 Linz  
 Tel.: (+43) 732 77 01 01-485  
 service.gardena@  
 husqvarnagroup.com

**Azerbaijan**

Firm Progress  
 a. Aliyev Str. 26A  
 1052 Bakı

**Belgium**

Husqvarna België nv/sa  
 Gardena Division  
 Rue Egide Van Ophem 111  
 1180 Uccle / Ukkel  
 Tel.: (+32) 2 720 92 12  
 info@gardena.be

**Bosnia / Herzegovina**

**SILK TRADE** d.o.o.  
 Industrijska zona Bukva bb  
 74260 Tešanj

**Brazil**

Husqvarna do Brasil Ltda  
 Av. Francisco Matarazzo,  
 1400 – 19º andar  
 São Paulo – SP  
 CEP: 05001-903  
 Tel: 0800-112252  
 marketing.br.husqvarna@  
 husqvarna.com.br

**Bulgaria**

**AGROLAND** България АД  
 бул. 8 Декември, №13  
 Офис 5  
 1700 Студентски град  
 София  
 Тел.: (+359) 246669 10  
 info@agroland.eu

**Canada / USA**

**GARDENA** Canada Ltd.  
 100 Summerlea Road  
 Brampton, Ontario L6T 4X3  
 Phone: (+1) 905 792 93 30  
 info@gardenacanada.com

**Chile**

Maquinarias Agroforestales  
 Ltda. (Maga Ltda.)  
 Santiago, Chile  
 Avda. Chesterton  
 # 8355 comuna Las Condes  
 Phone: (+56) 2 202 4417  
 Zاپone@magacil.cl  
 Dіtphone: 7560330

**China**

Husqvarna (Shanghai)  
 Management Co., Ltd.  
 富世华 (上海) 管理有限公司  
 3F, Benq Square B,  
 No207, Song Hong Rd.,  
 Chang Ning District,  
 Shanghai, PRC. 200335  
 上海市长宁区淞虹路207号明  
 基广场B座3楼, 邮编: 200335

**Colombia**

Husqvarna Colombia S.A.  
 Calle 18 No. 68 D-31, zona  
 Industrial de Montevideo  
 Bogotà, Cundinamarca  
 Tel. 571 2922700 ext. 105  
 jairo.salazar@  
 husqvarna.com.co

**Costa Rica**

Compania Exim  
 Euroberoamericana S.A.  
 Los Colegios, Moravia,  
 200 metros al Sur del Colegio  
 Saint Francis – San José  
 Phone: (+506) 297 68 83  
 exim\_euro@racsa.co.cr

**Croatia**

Husqvarna Austria GmbH  
 Industriezeile 36  
 4010 Linz  
 Tel.: (+43) 732 77 01 01-485  
 service.gardena@  
 husqvarnagroup.com

**Cyprus**

Med Marketing  
 17 Digeni Akrita Ave  
 P.O. Box 27017  
 1641 Nicosia

**Czech Republic**

Husqvarna Česko s.r.o.  
 Türkova 2319/5b  
 149 00 Praha 4 – Chodov  
 Bezpłatná infolinka:  
 800 100 425  
 servis@cz.husqvarna.com

**Denmark**

**GARDENA DANMARK**  
 Løjrvæg 19, st.  
 3500 Værløse  
 Tlf.: (+45) 70 26 4770  
 husqvarna@husqvarna.dk  
 www.gardena.com/dk

**Dominican Republic**

**BOSQUESA, S.R.L**  
 Carretera Santiago Licey  
 Km. 5 ½  
 Esquina Copal II,  
 Santiago  
 Dominican Republic  
 Phone: (+809) 736-0333  
 josebrosquesa@claro.net.do

**Ecuador**

Husqvarna Ecuador S.A.  
 Arupos E1-181 y 10 de  
 Agosto Quito, Pichincha  
 Tel. (+593) 22800739  
 francisco.jacom@  
 husqvarna.com.ec

**Estonia**

Husqvarna Eesti OÜ  
 Valdeku 132  
 EE-11216 Tallinn  
 info@gardena.ee

**Finland**

Oy Husqvarna Ab  
 Gardena Division  
 Lautatarhankatu 8 B / PL 3  
 00581 HELSINKI  
 www.gardena.fi

**France**

Husqvarna France  
 9/11 Allée des pierres mayettes  
 92635 Gennevilliers Cedex  
 France  
 http://www.gardena.com/fr  
 N° AZUR: 0 810 00 78 23  
 (Prix d'un appel local)

**Georgia**

Transporter LLC  
 8/57 Bellashvili street  
 0159 Tbilisi, Georgia  
 Phone: (+995) 322 14 71 71

**Great Britain**

Husqvarna UK Ltd  
 Preston Road  
 Aycliffe Industrial Park  
 Newton Aycliffe  
 County Durham  
 DL5 6UP  
 info.gardena@  
 husqvarna.co.uk

**Greece**

Π. ΠΑΠΑΔΟΠΟΥΛΟΣ ΑΕΒΕ  
 Λεωφ. Αθηνών 92  
 Αθήνα  
 Τ.Κ. 104 42  
 Ελλάδα  
 Τηλ. (+30) 210 51 93 100  
 info@papadopoulous.com.gr

**Hungary**

Husqvarna Magyarország Kft.  
 Ezred u. 1-3  
 1044 Budapest  
 Telefon: (+36) 1 251-4161  
 vezoszolgalat.husqvarna@  
 husqvarna.hu

**Iceland**

O. Johnson & Kaaber  
 Tunguhalts 1  
 110 Reykjavik  
 oo@ojk.is

**India**

Husqvarna UK Ltd  
 Preston Road  
 Aycliffe Industrial Park  
 Newton Aycliffe  
 County Durham  
 DL5 6UP  
 info.gardena@  
 husqvarna.co.uk

**Italy**

Husqvarna Italia S.p.A.  
 Via Santa Vecchia 15  
 23868 VALMADRERA (LC)  
 Phone: (+39) 0341.203.111  
 assistenza.italia@  
 it.husqvarna.com

**Japan**

**KAKUICHI** Co. Ltd.  
 Sumitomo Realty &  
 Development Kojimachi  
 BLDG., 8F  
 5-1 Nibanencho  
 Chiyoda-ku  
 Tokyo 102-0084  
 Phone: (+81) 33 264 4721  
 m\_ishihara@kaku-ichi.co.jp

**Kazakhstan**

**LAMED** Ltd.  
 155/1, Tazhibayev Str.  
 050060 Almaty  
 Iy Schmidt  
 Abayavenue 3B  
 110 005 Kostanay

**Korea**

Kyung Jin Trading Co., LTD.  
 108-4, SunDuk Bld.,  
 YangJae-dong,  
 Seocho-gu,  
 Seoul, (zipcode: 137-891)  
 Phone: (+82) (0)2 574-6300

**Kyrgyzstan**

Alye Maki  
 av. Molodaya Guardir J 3  
 720014  
 Bishkek  
 Husqvarna Latvija SIA  
 Ulbrokas 19A  
 LV-1021 Riga  
 info@gardena.lv

**Lithuania**

**UAB Husqvarna Lietuva**  
 Ateities pl. 77C  
 LT-52104 Kaunas  
 info@gardena.lt

**Luxembourg**

Magasins Jules Neuberg  
 39, rue Jacques Stas  
 Luxembourg-Gasperich 2549  
 Case Postale No. 12  
 Luxembourg 2010  
 Phone: (+352) 40 14 01 01  
 ap@neuberg.lu

**Mexico**

**AFOSA**  
 Av. Lopez Mateos Sur # 5019  
 Col. La Calma 45070  
 Zapopan, Jalisco  
 Mexico  
 Phone: (+52) 33 3818-3434  
 icornejo@afosa.com.mx

**Moldova**

Convel S.R.L.  
 290A Muncesti Str.  
 2002 Chisinau

**Netherlands**

Husqvarna Nederland B.V.  
**GARDENA** Division  
 Postbus 50131  
 1305 AC ALMERE  
 Phone: (+31) 36 521 00 10  
 info@gardena.nl

**Neth. Antilles**

Jonka Enterprises N.V.  
 St. Rosa Weg 196  
 P.O. Box 8200  
 Curaçao  
 Phone: (+599) 9 767 66 55  
 pgm@jonka.com

**New Zealand**

Husqvarna New Zealand Ltd.  
 PO Box 76-437  
 Manukau City 2241  
 Phone: (+64) (0) 9 9202410  
 support.nz@husqvarna.co.nz

**Norway**

Husqvarna Norge AS  
 Gardena Division  
 Trøskneveien 36  
 1708 Sarpsborg  
 info@gardena.no

**Peru**

Husqvarna Perú S.A.  
 Jr. Ramón Cárcamo 710  
 Lima 1  
 Tel.: (+51) 1 3320 400 ext. 416  
 juan.remuzgo@  
 husqvarna.com

**Poland**

Husqvarna  
 Poland Spółka z o.o.  
 ul. Wysockiego 15 b  
 03-371 Warszawa  
 Phone: (+48) 22 330 96 00  
 gardena@husqvarna.com.pl

**Portugal**

Husqvarna Portugal, SA  
 Lagoa - Albarraque  
 2635 - 595 Rio de Mouro  
 Portugal  
 Tel.: (+351) 21 922 85 30  
 Fax: (+351) 21 922 85 36  
 info@gardena.pt

**Romania**

Madex International Srl  
 Soseaua Odail 117-123,  
 RO 013603 Bucuresti, S 1  
 Phone: (+40) 21 352.76.03  
 madex@mes.ro

**Russia / Россия**

**ООО "Хускварна"**  
 141400, Московская обл.,  
 г. Химки,  
 улица Ленинградская,  
 владение 39, стр.6  
 Бизнес Центр  
 "Химки Бизнес Парк",  
 по адресу ОБО2\_04  
 http://www.gardena.ru

**Serbia**

Domel d.o.o.  
 Autoput za Novi Sad bb  
 11279 Belgrade  
 Phone: (+381) 11 848 88 12  
 miroslav.jejina@domel.rs

**Singapore**

Hy-Ray PRIVATE LIMITED  
 40 Jalan Pemimpin  
 #02-08 Tat Ann Building  
 Singapore 577185  
 Phone: (+65) 6253 2277  
 shiying@hyray.com.sg

**Slovak Republic**

Husqvarna Česko s.r.o.  
 Türkova 2319/5b  
 149 00 Praha 4 – Chodov  
 Bezpłatná infolinka:  
 800 154 044  
 servis@sk.husqvarna.com

**Slovenia**

Husqvarna Austria GmbH  
 Industriezeile 36  
 4010 Linz  
 Tel.: (+43) 732 77 01 01-485  
 service.gardena@  
 husqvarnagroup.com

**South Africa**

Husqvarna  
 South Africa (Pty) Ltd  
 Postnet Suite 250  
 Private Bag X6,  
 Cascades, 3202  
 South Africa  
 Phone: (+27) 33 846 9700  
 info@gardena.co.za

**Spain**

Husqvarna España S.A.  
 Calle de Rivas nº10  
 28052 Madrid  
 Phone: (+34) 91 708 05 00  
 atencioncliente@gardena.es

**Suriname**

Agrofix n.v.  
 Verlengde Hogestraat # 22  
 Phone: (+597) 472426  
 agrofix@sr.net  
 Pobox: 2006  
 Paramaribo  
 Suriname – South America

**Sweden**

Husqvarna AB  
 Gardena Division  
 S-561 82 Huskvarna  
 gardenaorder@husqvarna.se

**Switzerland / Schweiz**

Husqvarna Schweiz AG  
 Consumer Products  
 Industriestrasse 10  
 5506 Mägenwil  
 Phone: (+41) (0) 62 887 37 90  
 info@gardena.ch

**Turkey**

Dost Bağçe Diş Ticaret  
 Müessesli A.Ş.  
 Yunus Mah. Adil Sok. No:3  
 İK Kapı No: 1 Kartal  
 34873 İstanbul  
 Phone: (+90) 216 38 93 939  
 info@dostabhce.com.tr

**Ukraine / Україна**

**ТОВ "Хускварна Україна"**  
 вул. Васильківська, 34,  
 офіс 204-р  
 03022, м. Київ  
 Тел. (+38) 044 998 30 02  
 info@gardena.ua

**Uruguay**

**FELI SA**  
 Entre Rios 1083 CP 11800  
 Montevideo – Uruguay  
 Tel: (+598) 22 03 18 44  
 info@felisa.com.uy

**Venezuela**

Corporación Casa y Jardín C.A.  
 Av. Caroni, Edif. Trezmen, PB.  
 Colinas de Bello Monte.  
 1050 Caracas.  
 Tlf: (+58) 212 992 33 22  
 info@casayjardin.net.ve

19030-20.961.04/0618  
 © GARDENA  
 Manufacturing GmbH  
 D-89070 Ulm  
 http://www.gardena.com