

Art. 8885 Art. 8886
ClassicCut

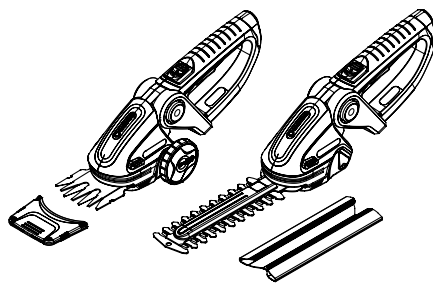

Art. 8893 Art. 8895
ComfortCut

DE Betriebsanleitung
Accu-Schere

EN Operating Instructions
Accu Shears

FR Mode d'emploi
Cisailles sur accu

NL Gebruiksaanwijzing
Accuschaar

SV Bruksanvisning
Accu-sax

DA Brugsanvisning
Accu-saks

FI Käyttöohje
Accu-sakset

NO Bruksanvisning
Accu-saks

IT Istruzioni per l'uso
Forbici a batteria

ES Instrucciones de empleo
Tijeras cortacésped con Accu

PT Manual de instruções
Tesouras Accu

PL Instrukcja obsługi
Nożyce akumulatorowe

HU Használati utasítás
Akkumulátoros olló

CS Návod k obsluze
Akkumulátorové nůžky

SK Návod na obsluhu
Akkumulátorové nožnice

EL Οδηγίες χρήσης
Ψαλίδι μπαταρίας

RU Инструкция по эксплуатации
Аккумуляторные ножницы

SL Navodilo za uporabo
Aku-škarje

HR Upute za uporabu
Škare s akumulatorskim sustavom

SR/ BS Uputstvo za rad
Baterijske makaze

UK Інструкція з експлуатації
Ножиці акумуляторні

RO Instrucțiuni de utilizare
Foarfeca cu acumulator

TR Kullanma Kılavuzu
Accu Makası

BG Инструкция за експлоатация
Ассу-ножица

SQ Manual përdorimi
Gërshërë me bateri

ET Kasutusjuhend
Akukäärid

LT Eksploatavimo instrukcija
Akkumuliatorinės žirkklės

LV Lietošanas instrukcija
Accu šķēres

GARDENA Accu-Schere ClassicCut/ComfortCut

1. Sicherheitshinweise	2	Ordnungsgemäßer Gebrauch mit Gras- und Buchsmesser:
2. Montage	5	Die GARDENA Accu-Grasschere ist zum Schneiden von Rasenkanten, kleineren Grasflächen und exakten Formschnitten von Sträuchern, insbesondere Buchs, im privaten Haus- und Hobbygarten bestimmt.
3. Inbetriebnahme	6	Ordnungsgemäßer Gebrauch mit Strauchsmesser:
4. Bedienung	6	Die GARDENA Accu-Strauchschere ist zum Schneiden von einzelnen Büschen, Sträuchern und Rankgewächsen im privaten Haus- und Hobbygarten bestimmt.
5. Lagerung	8	
6. Wartung	9	
7. Beheben von Störungen	9	
8. Lieferbares Zubehör	10	
9. Technische Daten	10	
10. Service/ Garantie	11	

Übersetzung der Originalbetriebsanleitung.



Aus Sicherheitsgründen dürfen Kinder und Jugendliche unter 16 Jahren sowie Personen, die nicht mit dieser Betriebsanleitung vertraut sind, dieses Produkt nicht benutzen. Personen mit eingeschränkten körperlichen oder geistigen Fähigkeiten dürfen das Produkt nur verwenden, wenn sie von einer zuständigen Person beaufsichtigt oder unterwiesen werden. Kinder müssen beaufsichtigt werden, um sicherzustellen, dass sie nicht mit dem Produkt spielen.

GEFAHR! Körperverletzung!

Die Accu-Schere darf nicht zum Zerkleinern im Sinne von Kompostieren verwendet werden.

Mit dem Strauch-Scherenmesser Art. 2342/2343 ist die Accu-Schere nicht geeignet zum Schneiden von Rasen/Rasenkanten.

1. Sicherheitshinweise

→ Beachten Sie die Sicherheitshinweise auf der Accu-Schere.

WICHTIG!

Lesen Sie die Gebrauchsanweisung sorgfältig und bewahren Sie diese zum Nachlesen auf.

Anweisungen nicht befolgt, besteht die Gefahr eines Stromschlags, Brands und/oder von schweren Verletzungen.

Symbole auf dem Produkt:



ACHTUNG!

→ Vor Inbetriebnahme die Betriebsanleitung lesen.



ACHTUNG!

→ Vor Regen und Nässe schützen.



GEFAHR!

Schneidwerk läuft noch bei abgeschaltetem Motor.



GEFAHR!

→ Dritte aus dem Gefahrenbereich fernhalten.

Allgemeine Sicherheitshinweise für den Gebrauch von Elektrowerkzeugen



WARNUNG! Alle Sicherheitshinweise und andere Anweisungen lesen.
Werden die folgenden Warnungen und

Alle Sicherheitshinweise und anderen

Anweisungen für den zukünftigen Gebrauch gut aufbewahren. Der Begriff „Elektrowerkzeug“ in den Sicherheitshinweisen bezieht sich auf Ihr netzbetriebenes Elektrowerkzeug (mit Kabel) oder Ihr batterie- bzw. akkubetriebenes Elektrowerkzeug (ohne Kabel).

1) Sicherheit am Arbeitsplatz

a) Achten Sie auf ein sauberes und gut beleuchtetes Arbeitsumfeld. In unordentlicher oder schlechtbeleuchteter Umgebung besteht ein erhöhtes Unfallrisiko.

b) Betreiben Sie keine Elektrowerkzeuge in explosionsgefährdeten Bereichen, wie etwa in der Nähe von brennbaren Flüssigkeiten, Gasen oder Staub.

Elektrowerkzeuge erzeugen Funken, die Staub oder Rauchgase entzünden können.

c) Halten Sie Kinder und Zuschauer auf Abstand, wenn Sie ein Elektrowerkzeug benutzen. Ablenkung kann zum Verlust der Kontrolle über das Werkzeug führen.

2) Sicherheit von elektrischen Geräten

a) Der Netzstecker des Elektrowerkzeugs muss für die benutzte Netzsteckdose ausgelegt sein. Nehmen Sie am Stecker keinerlei Modifikationen vor. Verwenden Sie keine Adapterstecker für geerdete Elektrowerkzeuge. *Originalstecker und passende Steckdosen vermindern das Risiko eines Stromschlags.*

b) Vermeiden Sie Körperkontakt mit geerdeten Oberflächen, wie Rohren, Heizkörpern, Herden und Kühlschränken. *Wenn Ihr Körper geerdet ist, besteht ein erhöhtes Stromschlagrisiko.*

c) Elektrowerkzeuge dürfen weder Regen noch Feuchtigkeit ausgesetzt werden. *Wasser, das in ein Elektrowerkzeug eindringt, erhöht das Risiko eines Stromschlags.*

d) Mit dem Netzkabel sorgfältig umgehen. Verwenden Sie das Kabel nicht, um das Elektrowerkzeug zu transportieren oder zu ziehen oder den Stecker herauszuziehen. Halten Sie das Kabel von Hitze, Öl, scharfen Kanten und beweglichen Teilen fern. *Beschädigte oder verwickelte Kabel erhöhen das Risiko eines Stromschlags.*

e) Verwenden Sie ein geeignetes Verlängerungskabel, wenn Sie das Elektrowerkzeug im Freien betreiben. *Die Verwendung eines für den Gebrauch im Freien vorgesehenen Verlängerungskabels vermindert das Risiko eines Stromschlags.*

f) Ist die Benutzung eines Elektrowerkzeugs an einem feuchten Ort unvermeidbar, muss das Gerät durch einen FI-Schalter geschützt sein. *Die Verwendung eines FI-Schalters vermindert das Risiko eines Stromschlags.*

3) Persönliche Sicherheit

a) Bleiben Sie wachsam, achten Sie auf das, was Sie tun, und gebrauchen Sie Ihren gesunden Menschenverstand, wenn Sie ein Elektrowerkzeug benutzen. *Betreiben Sie Elektrowerkzeuge nicht, wenn Sie müde sind oder unter dem Einfluss von Drogen, Alkohol oder Medikamenten stehen. Schon ein Moment der Unachtsamkeit beim Umgang mit Elektrowerkzeugen kann zu schweren Verletzungen führen.*

b) Persönliche Schutzausrüstung tragen. Tragen Sie immer eine Schutzbrille. *Das Tragen von entsprechender Schutzausrüstung, wie Staubmaske, rutschfreien Sicherheitsschuhen, Schutzhelm und Gehörschutz, vermindert das Verletzungsrisiko.*

c) Die versehentliche Inbetriebnahme verhindern. Vergewissern Sie sich, dass das Werkzeug ausgeschaltet ist, bevor Sie es an der Stromquelle und/oder an der Batterie anschließen, anheben oder transportieren. *Der Transport des Geräts mit dem Finger auf dem Schalter und das Anschließen von eingeschalteten Elektrowerkzeugen an der Spannungsquelle können zu Unfällen führen.*

d) Entfernen Sie alle Einstell- und sonstigen Schlüssel, bevor Sie das Elektrowerkzeug einschalten. *An einem rotierenden Teil eines Elektrowerkzeugs belassene Schlüssel können zu Verletzungen führen.*

e) Übernehmen Sie sich nicht. Achten Sie stets auf einen festen Stand und halten Sie stets das

Gleichgewicht. *Dies ermöglicht die bessere Kontrolle des Elektrowerkzeugs in unvorhergesehenen Situationen.*

f) Tragen Sie geeignete Kleidung. Tragen Sie keine weite Kleidung oder Schmuck. Achten Sie darauf, dass Haare, Kleidung und Handschuhe nicht in den Bereich von beweglichen Teilen gelangen.

Weite Kleidung, Schmuck und langes Haar können sich in beweglichen Teilen verfangen.

g) Falls Vorrichtungen zum Absaugen und Sammeln von Staub vorhanden sind, schließen Sie diese an und verwenden Sie sie ordnungsgemäß. *Die Verwendung eines Staubabscheiders vermindert durch Staub verursachte Gefahren.*

4) Gebrauch und Pflege von Elektrowerkzeugen

a) Beim Gebrauch des Elektrowerkzeugs keine übermäßige Kraft anwenden. Benutzen Sie das für die jeweilige Anwendung geeignete Elektrowerkzeug. *Jedes Werkzeug erfüllt seine Aufgabe am besten und sichersten, wenn es für den Zweck verwendet wird, für den es vom Hersteller ausgelegt ist.*

b) Verwenden Sie kein Elektrowerkzeug, das sich nicht mit dem Schalter ein- und ausschalten lässt. *Jedes Elektrowerkzeug, dessen Ein-/Aus-schalter nicht funktioniert, stellt eine Gefahr dar und muss repariert werden.*

c) Trennen Sie den Gerätestecker von der Netzdose und/oder den Akku vom Gerät, bevor Sie Einstellungen am Elektrowerkzeug vornehmen, Zubehör wechseln oder das Gerät lagern. *Diese vorbeugenden Sicherheitsmaßnahmen vermindern das Risiko, dass das Werkzeug versehentlich eingeschaltet wird.*

d) Lagern Sie nicht verwendete Elektrowerkzeuge außerhalb der Reichweite von Kindern. Gestatten Sie niemandem, der mit dem Betrieb des Elektrowerkzeugs oder den vorliegenden Anweisungen nicht vertraut ist, dieses zu benutzen. *In den Händen ungeübter Benutzer sind Elektrowerkzeuge gefährlich.*

e) Halten Sie die Elektrowerkzeuge instand. Überzeugen Sie sich davon, dass bewegte Teile korrekt ausgerichtet sind und sich ungehindert bewegen, dass keine Teile gebrochen sind und dass die Funktionsweise des Geräts nicht beeinträchtigt ist. *Lassen Sie beschädigte Elektrowerkzeuge vor dem Gebrauch reparieren.*

Zahlreiche Unfälle sind auf nicht ausreichend gewartete Elektrowerkzeuge zurückzuführen.

f) Halten Sie Schneidwerkzeuge scharf und sauber.

Ordnungsgemäß gewartete Schneidwerkzeuge mit scharfen Schneidkanten verhaken nicht so schnell und sind einfacher in der Handhabung.

g) Benutzen Sie das Elektrowerkzeug, dessen Zubehör, Messer usw. nur in Übereinstimmung mit diesen Anweisungen und berücksichtigen Sie dabei die Arbeitsbedingungen und die auszuführenden Arbeiten.

Die bestimmungsfremde Verwendung von Elektrowerkzeugen kann zu einer Gefahrensituation führen.

5. Verwendung und Behandlung des Akkuwerkzeugs

a) Laden Sie die Akkus nur in Ladegeräten auf, die vom Hersteller empfohlen werden.

Für ein Ladegerät, das für eine bestimmte Art von Akku geeignet ist, besteht Brandgefahr, wenn es mit anderen Akkus verwendet wird.

b) Verwenden Sie nur die dafür vorgesehenen Akkus in den Elektrowerkzeugen.

Der Gebrauch von anderen Akkus kann zu Verletzungen und Brandgefahr führen.

c) Halten Sie den nicht benutzten Akku fern von Büroklammern, Münzen, Schlüsseln, Nägeln, Schrauben oder anderen kleinen Metallgegenständen, die eine Überbrückung der Kontakte verursachen könnten.

Ein Kurzschluss zwischen den Akkukontakten kann Verbrennungen oder Feuer zur Folge haben.

d) Bei falscher Anwendung kann Flüssigkeit aus dem Akku austreten. Vermeiden Sie den Kontakt damit. Bei zufälligem Kontakt mit Wasser abspülen. Wenn die Flüssigkeit in die Augen kommt, nehmen Sie zusätzlich ärztliche Hilfe in Anspruch.

Austretende Akkuflüssigkeit kann zu Hautreizungen oder Verbrennungen führen.

6. Service

Lassen Sie Ihr Elektrowerkzeug nur von qualifiziertem Fachpersonal und nur mit Original-Ersatzteilen reparieren. Damit wird sichergestellt, dass die Sicherheit des Gerätes erhalten bleibt.

Heckenschere – Sicherheitshinweise:

• **Achten Sie stets darauf, dass keine Körperteile in den Bereich der Schneidmesser geraten.**

Entfernen Sie das geschnittene Material oder halten Sie das zu schneidende Material nicht, wenn sich die Messer bewegen. Entfernen Sie blockiertes Material nur bei ausgeschaltetem Gerät. Ein Moment der Unachtsamkeit beim Umgang mit der Heckenschere kann schwere Verletzungen verursachen.

• **Tragen Sie die Heckenschere stets am Griff und nur dann, wenn sich die Schneidmesser nicht mehr bewegen. Während des Transports oder der Lagerung der Heckenschere muss die Abdeckung am Schwert angebracht sein.**

Der richtige Umgang mit der Heckenschere vermindert das Verletzungsrisiko durch die Schneidmesser.

• **Halten Sie das Elektrowerkzeug an den isolierten Griffflächen, da das Schneidmesser in Berührung mit versteckten Netzkabeln kommen kann. Der Kontakt des Schneidmessers mit einer spannungsführenden Leitung kann metallene Geräteteile unter Spannung setzen und zu einem elektrischen Schlag führen.**

Zusätzliche Sicherheitsempfehlungen

Sicherheit am Arbeitsplatz

Die Accu-Schere nur in der für sie vorgesehenen Art und Weise verwenden.

Der Bediener oder Benutzer ist für Unfälle anderer Personen, und für die Gefahr, der sie

oder deren Eigentum ausgesetzt werden, verantwortlich.

Gefahr! Diese Maschine erzeugt ein elektromagnetisches Feld während des Betriebs.

Dieses Feld kann unter Umständen mit aktiven oder passiven medizinischen Implantaten wechselwirken. Um das Risiko einer ernsten oder tödlichen Verletzung zu vermeiden, empfehlen wir Personen mit medizinischen Implantaten ihren Arzt oder Hersteller des medizinischen Implantats vor dem Betrieb der Maschine zu befragen.

Gefahr! Bei der Montage könnten Kleinteile verschluckt werden und es besteht Erstickengefahr durch den Polybeutel. Kleinkinder bei der Montage fernhalten.

Gerät nicht bei Gewittergefahr verwenden.

Angaben zur Sicherheit bei der Verwendung elektrischer Teile

Nur an die auf dem Typschild angegebene Wechselspannung anschließen.

Es darf unter keinen Umständen eine Erdungsleitung irgendwo am Produkt angeschlossen werden.

Persönliche Sicherheit

Tragen Sie immer geeignete Kleidung, Handschuhe und feste Schuhe.

Überprüfen Sie die Bereiche, wo die Accu-Schere eingesetzt werden soll, und entfernen Sie jegliche Drähte und andere Fremdbjekte.

Alle Einstellarbeiten müssen bei aufgesteckter Schutzabdeckung erfolgen und die Accu-Schere darf dabei nicht auf das Messer gestellt werden.

Vor der Verwendung und nach Erhalt eines kräftigen Stoßes muss die Maschine auf Anzeichen eines Verschleißes oder einer Beschädigung überprüft werden. Bei Bedarf die entsprechenden Reparaturarbeiten ausführen lassen.

Wenn sich bei einem Defekt das Gerät nicht mehr abschalten läßt, Gerät auf festen Untergrund legen und unter Beobachtung warten bis Akku leer ist. Defektes Gerät an den Service senden.

Versuchen Sie niemals mit einer unvollständigen Accu-Schere oder einer, an der nicht autorisierte Modifikationen vorgenommen wurden, zu arbeiten.

Gebrauch und Pflege von Elektrowerkzeugen

Sie sollten wissen, wie Sie das Gerät in einem Notfall abschalten können.

Halten Sie die Accu-Schere nie an einer Schutzeinrichtung.

Die Accu-Schere nicht verwenden, wenn die Schutzeinrichtungen (Schutzabdeckung, Messerschnellstopp) beschädigt sind.

Während der Verwendung der Accu-Schere darf keine Leiter verwendet werden.

Den Akku abziehen:

– bevor die Accu-Schere unbeaufsichtigt bleibt;

– bevor eine Blockierung entfernt wird;

– bevor die Accu-Schere überprüft oder gereinigt wird oder Arbeiten daran ausgeführt werden;

– wenn Sie einen Gegenstand treffen. Die Accu-Schere darf erst dann wieder verwendet werden,

wenn absolut sichergestellt wurde, dass sich die gesamte Accu-Schere in einem sicheren Betriebszustand befindet;

- wenn die Accu-Schere anfängt, ungewöhnlich stark zu vibrieren. In diesem Falle muss er sofort überprüft werden. Ein übermäßiges Vibrieren kann Verletzungen verursachen.
- bevor Sie das Gerät an eine andere Person übergeben.

Wartung und Lagerung



VERLETZUNGSGEFAHR!

Messer nicht berühren.

→ Bei Arbeitsende oder -unterbrechung Schutzabdeckung aufschieben.

Alle Muttern, Bolzen und Schrauben müssen fest angezogen sein, damit ein sicherer Betriebszustand der Accu-Schere gewährleistet ist.

Akku Sicherheit



BRANDGEFAHR!

Der zu ladende Akku muss sich während des Ladevorgangs auf einer nicht brennbaren, hitzebeständigen und nicht leitenden Unterlage befinden.

Ätzende, brennbare und leichtentzündliche Gegenstände vom Ladegerät und Akku fernhalten. Ladegerät und den Akku während des Ladevorgangs nicht abdecken.

Bei Rauchentwicklung oder Feuer das Ladegerät sofort ausstecken.

Als Ladegerät darf nur das Original GARDENA Ladegerät verwendet werden. Bei Verwendung anderer Ladegeräte können die Akkus zerstört werden und sogar Brände entstehen.



EXPLOSIONSGEFAHR!

→ **Akku vor Hitze und Feuer schützen. Nicht auf Heizkörpern ablegen oder längerer Zeit starker Sonneneinstrahlung aussetzen.**



Ladegerät nicht im Freien verwenden.

→ **Setzen Sie das Ladegerät niemals Feuchtigkeit oder Nässe aus.**

Akku nur in einer Umgebungstemperatur zwischen - 10 °C bis + 45 °C verwenden.

Ein funktionsuntüchtiger Akku muss ordnungsgemäß entsorgt werden. Er darf nicht per Post versandt werden. Bitte wenden Sie sich für weitere Details an Ihre örtlichen Entsorgungsbetriebe.

Das Ladegerät muss regelmäßig auf Anzeichen von Beschädigungen und Alterungen (Brüchigkeit) untersucht und darf nur in einwandfreiem Zustand benutzt werden.

Das mitgelieferte Ladegerät darf nur zum Laden des mitgelieferten Akkus verwendet werden.

Nichtaufladbare Batterien dürfen mit diesem Ladegerät nicht geladen werden (Brandgefahr).

Während des Ladens darf die Accu-Schere nicht betrieben werden.

Ladegerät nach dem Laden vom Netz und vom Akku trennen.

Akku nur zwischen 10 °C bis 45 °C laden.

Nach starker Belastung Akku erst abkühlen lassen.

Lagern

Die Accu-Schere darf nicht unter direkter Sonneneinstrahlung gelagert werden.

Accu-Schere nicht an Orten statischer Elektrizität lagern.

2. Montage

Laufräder montieren / demontieren:

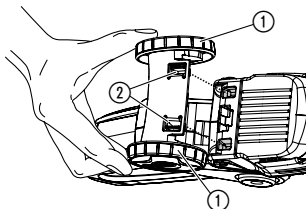

Die Laufräder sind nur bei der Grasschere (Art. 8890/Art. 8893) im Lieferumfang enthalten. (Nachbestellung ist über den GARDENA Service möglich).

Laufräder montieren:

→ Laufräder ① von unten in die Grasschere drücken bis die beiden Dorne ② einrasten.

Laufräder demontieren:

→ Auf der Unterseite der Grasschere beide Laufräder ① zusammendrücken und abziehen.

3. Inbetriebnahme

Accu laden:

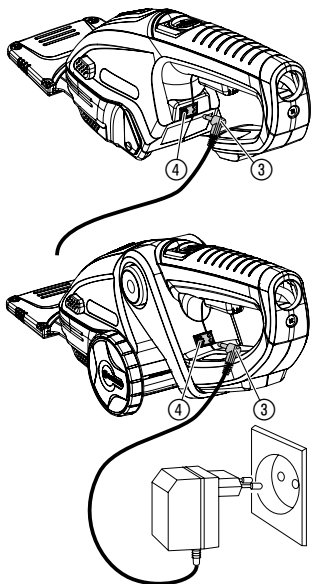

Vor der ersten Bedienung sollte der Accu voll aufgeladen werden. Ladezeit siehe 9. Technische Daten.

Der Lithium-Ionen-Accu kann in jedem Ladezustand geladen werden und die Ladung kann jederzeit unterbrochen werden ohne dem Accu zu schaden (kein Memory-Effekt).

Die Accu-Schere kann während des Ladens nicht gestartet werden.



ACHTUNG!

**Überspannung zerstört die Accus und das Ladegerät.
→ Auf richtige Netzspannung achten.**

1. Ladekabel ③ in die Steckerbuchse ④ der Accu-Schere stecken.

2. Ladenetzteil in eine Netzsteckdose stecken.

*Während des Ladens **blinkt** die Steckerbuchse ④ grün.
Der Accu wird geladen.*

Wenn die Steckerbuchse ④ grün **leuchtet**, ist der Accu voll aufgeladen.

Während des Ladevorgangs den Ladefortschritt regelmäßig prüfen.

3. Zuerst Ladekabel ③ aus der Steckerbuchse ④ ziehen und dann das Ladenetzteil aus der Netzsteckdose ausstecken.

Wenn die Leistung der Accu-Schere stark nachlässt muss der Accu geladen werden. Nicht bis zum absoluten Stillstand des Messers betreiben.

Wenn die Steckerbuchse während des Ladens rot blinkt oder während des Betriebs gelb blinkt, liegt eine Störung vor (siehe 7. Beheben von Störungen).

LED Accu-Zustandsanzeige:

Der Ladezustand des Accus wird nach jedem Ausschalten der Accu-Schere für ca. 20 Sek. angezeigt.

LED leuchtet grün: Accu ist voll aufgeladen.

LED leuchtet gelb: Accu ist halb voll.

LED leuchtet rot: Accu ist leer und muss geladen werden.

4. Bedienung

ACHTUNG!
Schnittverletzung!



Es besteht Verletzungsgefahr, wenn die an der Accu-Schere installierten Schalteinrichtungen entfernt oder überbrückt (z. B. durch Anbinden einer Schalttaste am Griff) werden, weil die Accu-Schere sich dann nicht automatisch abschaltet.

→ Schalteinrichtungen niemals entfernen oder überbrücken.

Die Einschaltsperrung ⑦ verhindert ein unbeabsichtigtes Einschalten Ihrer GARDENA Accu-Schere.

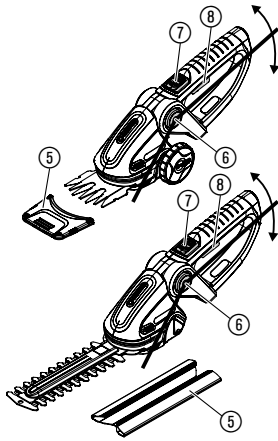
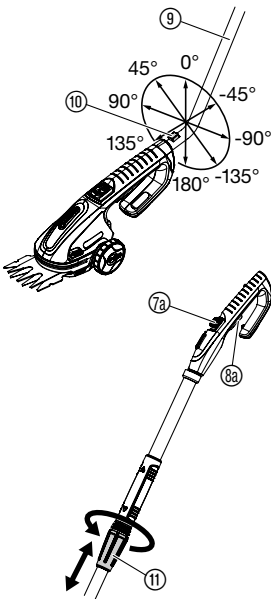
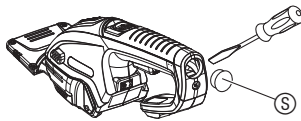
Gras / Straucher schneiden:**Teleskop-Drehstiel Art. 8899 (optional):****1. Grasschere:**

Die zu schneidende Flache von Steinen und anderen Gegenstanden befreien und den Messerschutz (5) vom Scherenmesser abnehmen.

Strauchschere:

Messerschutz (5) vom Scherenmesser abziehen.

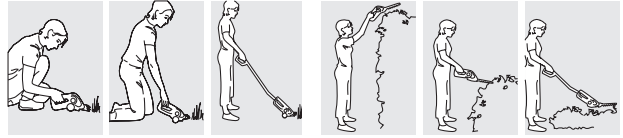
2. ComfortCut Ergonomie:

Gelenk-Verstellung (6) auf beiden Seiten drucken und Motorgehause mit Messer auf den gewunschten Winkel einstellen.

3. Schneiden:

Einschaltsperr (7) zum Entriegeln nach vorne schieben und Einschalttaste (8) drucken. Einschaltsperr (7) wieder loslassen.

Der GARDENA Teleskop-Drehstiel **Art. 8899**, bzw. die Accu-Schere, kann in 45°-Schritten montiert werden. Der Drehstiel lasst sich stufenlos in der Lange (85 – 120 cm) verstellen und so individuell auf die Korpergroe anpassen.

→ **Messerschutz (5) auf das Scherenmesser aufschieben.**

Teleskop-Drehstiel montieren:

1. Stopfen (5) mit einem Schraubendreher entfernen.
2. Drehstiel (9) im gewunschten Winkel in die Stielaufnahme der Accu-Schere einfuhren bis die Verriegelung einrastet.

Teleskop-Drehstiel demontieren:

1. Entriegelungsknopf (10) drucken und Drehstiel herausziehen.
2. Stopfen (5) wieder einsetzen.

Wenn der Drehstiel montiert ist, sind die Einschaltsperr (7) und Einschalttaste (8) an der Accu-Schere ohne Funktion.

Schneiden mit dem Teleskop-Drehstiel:

1. Teleskop-Drehstiel montieren.
2. Verstellmutter (11) losen.
3. Stiel auf gewunschte Lange einstellen und Verstellmutter (11) wieder festdrehen.
4. Einschaltsperr (7a) zum Entriegeln nach vorne schieben und Einschalttaste (8a) drucken.
5. Einschaltsperr (7a) wieder loslassen.

Scheren-Messersatz wechseln:

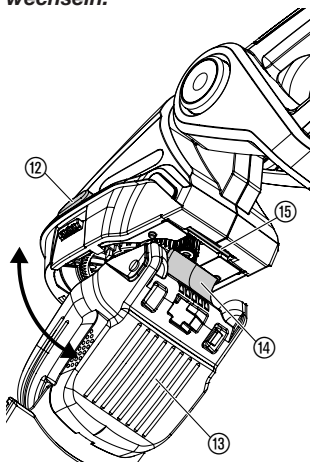

Bitte verwenden Sie ausschließlich die Original GARDENA Messersätze.

- **Gras- + Buchs-Messersatz** **Schnittbreite 8 cm** **Art. 2340**
- **Strauch-Messersatz** **Schnittlänge 12,5 cm** **Art. 2342**
- **Strauch-Messersatz** **Schnittlänge 18 cm** **Art. 2343**

1. Beide Arretier-Tasten ⑫ gleichzeitig drücken, Scheren-Messersatz ⑬ aufklappen und entnehmen.
2. Getrieberaum bei Bedarf säubern und Zahnräder mit etwas säurefreiem Fett (Vaseline) schmieren.
3. Scheren-Messersatz ⑬ mit der Rastnase ⑭ in die Nut ⑮ einsetzen und zuklappen bis beide Arretier-Tasten ⑫ hörbar einrasten.
4. Scheren-Messer bei Bedarf mit Pflegespray **Art. 2366** besprühen. *Somit wird die Laufzeit erhöht.*

Beim ersten Einschalten nach dem Wechseln des Messersatzes kann es zu einem hörbaren Klick-Geräusch kommen, wenn der Exzenter in die Kulisse des Scheren-Messers eingreift.

5. Lagerung

Außerbetriebnahme / Überwinterung:

Entsorgung:

(gemäß RL2012/19/EU)



Entsorgung des Akkus:



Li-ion

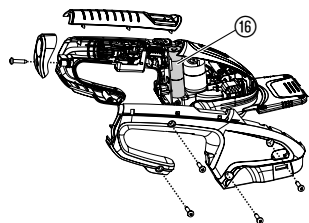

ClassicCut

Das Produkt muss für Kinder unzugänglich aufbewahrt werden.

1. Accu laden. Dies erhöht die Lebensdauer des Accus.
2. Accu-Schere reinigen und Scherenmesser mit dem GARDENA Pflegespray **Art. 2366** einsprühen (siehe 6. Wartung).
3. Messerschutz auf das Scherenmesser aufschieben.
4. Accu-Schere an einem frostsicheren und trockenen Ort lagern.

Das Produkt darf nicht über den normalen Haushaltsmüll entsorgt werden. Es muss gemäß den geltenden lokalen Umweltschutzvorschriften entsorgt werden.

→ Wichtig! Entsorgen Sie das Produkt über oder durch Ihre örtliche Recycling-Sammelstelle.

Der GARDENA Akku enthält Lithium-Ionen-Zellen, die am Ende ihrer Lebensdauer getrennt vom normalen Hausmüll zu entsorgen sind.

Wichtig!

Entsorgen Sie die Akkus über oder durch Ihre örtliche Recycling-Sammelstelle.

1. Li-Ionen-Zellen ⑮ vollständig entladen.
2. Li-Ionen-Zellen ⑮ der Accu-Schere entnehmen.
3. Li-Ionen-Zellen ⑮ fachgerecht entsorgen.

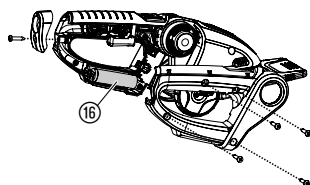

ComfortCut

6. Wartung

GEFAHR!
Schnittverletzung!



Es besteht Verletzungsgefahr durch das Scherenmesser.
→ Bei Wartungsarbeiten den Messerschutz aufschieben und die Einschaltsperrle der Accu-Schere nicht nach vorn schieben.

GEFAHR!
Personen- und Sachschaden!



Es besteht Gefahr für Personen und Schere, wenn diese unter fließendem Wasser (insbesondere mit Hochdruck) gereinigt wird.
→ Accu-Schere niemals unter fließendem Wasser reinigen.

Accu-Schere reinigen und Scherenmesser ölen:

Um die Laufzeit zu erhöhen, sollte die Accu-Schere vor und nach jedem Gebrauch gereinigt und eingesprüht werden.

1. Accu-Schere (mit einem feuchten Lappen) reinigen.
2. Scherenmesser mit dem **GARDENA Pflegespray Art. 2366** einsprühen.

7. Beheben von Störungen

GEFAHR!
Schnittverletzung!



Es besteht Verletzungsgefahr durch das Scherenmesser.
→ Beim Beheben von Störungen den Messerschutz aufschieben und die Einschaltsperrle der Accu-Schere nicht nach vorn schieben.

Scheren-Messersatz austauschen:



Wenn die Accu-Schere auch nach gründlicher Reinigung unsauber schneidet, sind die Scherenmesser defekt und müssen ausgetauscht werden (siehe 4. Bedienung „Scheren-Messersatz wechseln“).

Bitte verwenden Sie ausschließlich die Original GARDENA Messersätze.

Störung	Mögliche Ursache	Abhilfe
Während des Ladens blinkt die Ladebuchse rot	Es liegt eine Störung während des Ladens vor.	→ Ladekabel aus- und einstecken. <i>Die Störung wird zurückgesetzt.</i>
Während des Betriebs blinkt die Ladebuchse gelb	Der Motor wurde durch eine Blockierung der Messer überlastet und abgeschaltet.	→ Blockierung entfernen. Accu-Schere neu starten. <i>Die Störung wird zurückgesetzt.</i>
Strauchmesser läuft nicht	Exzenter der Accu-Schere greift nicht in die Kulisse ¹⁷ des Strauchmessers.	→ Kulisse ¹⁷ nach unten ziehen und Strauch-Messersatz erneut aufsetzen.
Laufzeit zu gering	Messer verschmutzt.	→ Scherenmesser gemäß Wartungsanweisung reinigen und ölen.

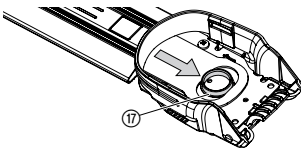



Bei sonstigen Störungen bitten wir Sie, sich mit dem GARDENA Service in Verbindung zu setzen. Reparaturen dürfen nur von GARDENA Servicestellen oder von GARDENA autorisierten Fachhändlern durchgeführt werden.

8. Lieferbares Zubehör

GARDENA Teleskop-Drehstiel	Passend für alle GARDENA Accu-Scheren	Art. 8899
GARDENA Gras- + Buchs-Messersatz	Schnittbreite 8 cm	Art. 2340
GARDENA Strauch-Messersatz	Schnittlänge 12,5 cm	Art. 2342
GARDENA Strauch-Messersatz	Schnittlänge 18 cm	Art. 2343
GARDENA Pflegespray	Zur Pflege und für längere Laufzeiten	Art. 2366
GARDENA Laufräder	Über den GARDENA Service erhältlich	

9. Technische Daten

	Art. 8885 ClassicCut	Art. 8886 ClassicCut	Art. 8893 ComfortCut	Art. 8895 ComfortCut
Accu				
Accu-Kapazität	1 Li-Ion-Zelle 1,5 Ah bei 3,6 V		2 Li-Ion-Zellen 1,5 Ah bei 7,2 V	
Accu-Ladedauer	Ca. 5 Std. 80 %/ bis zu 6,5 Std. 100 %		Ca. 8,5 Std. 80 %/ bis zu 10,5 Std. 100 %	
Ladenetzteil				
Netzspannung	100 – 240 V / 50 – 60 Hz		100 – 240 V / 50 – 60 Hz	
Nenn-Ausgangsstrom	150 mA		150 mA	
Max. Ausgangsspannung	19 V (DC)		19 V (DC)	
Scherenmesser	Gras- + Buchs- Messersatz 8 cm	Strauch- Messersatz 12,5 cm	Gras- + Buchs- Messersatz 8 cm	Strauch- Messersatz 18 cm
Laufzeit (bei vollem Accu)	Bis zu 45 Min.	Bis zu 55 Min.	Bis zu 90 Min.	Bis zu 90 Min.
Gewicht mit Messer	ca. 640 g	ca. 740 g	ca. 825 g	ca. 990 g
Schall-Leistungspegel $L_{WA}^{2)}$	–	gemessen: 77 dB (A) garantiert: 79 dB (A)	–	gemessen: 78 dB (A) garantiert: 80 dB (A)
Unsicherheit k_{WA}		2 dB (A)		2 dB (A)
Hand-Armschwingung $a_{vhw}^{1)}$	< 2,5 m/s ²	< 2,5 m/s ²	< 2,5 m/s ²	< 2,5 m/s ²

Messverfahren nach: ¹⁾ 60335-2-94 ²⁾ RL 2000/14/EG

Set Art. 8887 bestehend aus Art. 8885 Classic Cut mit Messersatz Art. 2340, Art. 2342
Set Art. 8897 bestehend aus Art. 8895 Comfort Cut mit Messersatz Art. 2340, Art. 2343

10. Service / Garantie

Wir bieten Ihnen umfangreiche Serviceleistungen:

- Qualifizierte, schnelle und kostengünstige Reparatur durch unseren **Zentralen Reparaturservice**
 - Bearbeitungsdauer in unserem Hause max. 5 Arbeitstage
- Einfache und kostengünstige Rücksendung an GARDENA
 - Rücksendeportal unter www.gardena.de/service/reparatur-service
 - **Abhol-Service:** Abholung innerhalb von 2 Tagen
 - nur innerhalb Deutschlands
- Kompetente Beratung bei Störung / Reklamation durch unseren **Technischen Service**
- Schnelle und kostengünstige Ersatzteilversorgung durch unseren **Zentralen Ersatzteil-Service**
 - Bearbeitungsdauer in unserem Hause max. 2 Arbeitstage

Service-Anschrift

GARDENA Manufacturing GmbH Service
Hans-Lorenser-Str. 40, D-89079 Ulm

Ihre direkte Verbindung zum Service



Telefon



Fax



E-Mail

D in Deutschland	(07 31) 4 90 + Durchwahl	www.gardena.de/service/	
Technische Störungen / Reklamationen	290	389	service@gardena.com
Reparaturen / Antworten auf Kostenvoranschläge	300	307	service@gardena.com
Ersatzteilbestellung / Allgemeine Produktberatung	123	249	service@gardena.com
Abholservice	(0 18 03) / 30 81 00 oder (0 18 03) / 00 16 89 (0,09 €/je angefangene Min. Festnetz, Mobilfunk max. 0,42 €/je angefangene Min.)		

Ihre direkte Verbindung zum Service

Unsere Kunden in Österreich und in der Schweiz wenden sich bitte an die Servicestelle (Anschrift siehe Umschlagseite)

A in Österreich	(+43) (0) 732 77 01 01-485	service.gardena@husqvarnagroup.com
CH in der Schweiz	(+41) (0) 62 887 37 90	info@gardena.ch

Garantie:

Im Garantiefall sind die Serviceleistungen für Sie kostenlos.

GARDENA Manufacturing GmbH gewährt für dieses Produkt 2 Jahre Garantie (ab Kaufdatum). Diese Garantieleistung bezieht sich auf alle wesentlichen Mängel des Produktes, die nachweislich auf Material- oder Fabrikationsfehler zurückzuführen sind. Sie erfolgt durch die Ersatzlieferung eines einwandfreien Produktes oder durch die kostenlose Reparatur des eingesandten Produktes nach unserer Wahl, wenn folgende Voraussetzungen gewährleistet sind:

- Das Produkt wurde sachgemäß und laut den Empfehlungen in der Betriebsanleitung behandelt.
- Es wurde weder vom Käufer noch von einem Dritten versucht, das Produkt zu reparieren.

Diese Hersteller-Garantie berührt die gegenüber dem Händler / Verkäufer bestehenden Gewährleistungsansprüche nicht.

Wenn Sie Probleme mit diesem Produkt haben, kontaktieren Sie bitte unseren Service oder schicken Sie das defekte Produkt mit einer kurzen Beschreibung der Störung ausreichend frankiert, unter Beachtung der entsprechenden Verpackungs- und Versandrichtlinien, an GARDENA Manufacturing GmbH. Bei einem Garantiefall muss die Kopie des Kaufbeleges beiliegen.

Verschleißteile:

Die Verschleißteile Scheren-Messer sind von der Garantie ausgeschlossen.

DE Produkthaftung

Wir weisen ausdrücklich darauf hin, dass wir in Übereinstimmung mit dem Produkthaftungsgesetz nicht für Schäden haften, die durch unsere Produkte entstehen, wenn diese unsachgemäß und nicht durch einen von uns autorisierten Servicepartner repariert wurden oder wenn keine Original GARDENA Teile oder von uns zugelassene Teile verwendet wurden.

EN Product liability

In accordance with the German Product Liability Act, we hereby expressly declare that we accept no liability for damage incurred from our products where said products have not been properly repaired by a GARDENA-approved service partner or where original GARDENA parts or parts authorised by GARDENA were not used.

FR Responsabilité

Conformément à la loi relative à la responsabilité du fait des produits défectueux, nous déclarons expressément par la présente que nous déclinons toute responsabilité pour les dommages résultant de nos produits, si lesdits produits n'ont pas été correctement réparés par un partenaire d'entretien agréé GARDENA ou si des pièces d'origine GARDENA ou des pièces agréées GARDENA n'ont pas été utilisées.

NL Productaansprakelijkheid

Conform de Duitse wet inzake productaansprakelijkheid verklaren wij hierbij uitdrukkelijk dat wij geen aansprakelijkheid aanvaarden voor schade ontstaan uit onze producten waarbij deze producten niet zijn gerepareerd door een GARDENA-erkende servicepartner of waarbij geen originele GARDENA-onderdelen of onderdelen die door GARDENA zijn goedgekeurd zijn gebruikt.

SV Produktsvar

I enlighet med tyska produktansvarslagar förklarar vi härmed uttryckligen att vi inte åtar oss något ansvar för skador som orsakas av våra produkter där produkterna inte har genomgått korrekt reparation från en GARDENA-godkänd servicepartner eller där originaldelar från GARDENA eller delar godkända av GARDENA inte använts.

DA Produktsvar

I overensstemmelse med den tyske produktansvarslov erklærer vi hermed udtrykkeligt, at vi ikke påtager os noget ansvar for skader på vores produkter, hvis de pågældende produkter ikke er blevet repareret korrekt af en GARDENA-godkendt servicepartner, eller hvor der ikke er brugt originale GARDENA-reservedele eller godkendte reservedele fra GARDENA.

FI Tuotevastuu

Saksan tuotevastuulain mukaisesti emme ole vastuussa laitteiden vaurioista, jos korjauksia ei ole tehnyt GARDENAn hyväksymä huoltoliike tai jos niiden syyinä on muiden kuin alkuperäisten GARDENA-varaosien tai GARDENAn hyväksymien varaosien käyttö.

IT Responsabilità del prodotto

In conformità con la Legge tedesca sulla responsabilità del prodotto, con la presente dichiariamo espressamente che decliniamo qualsiasi responsabilità per danni causati dai nostri prodotti qualora non siano stati correttamente riparati presso un partner di assistenza approvato GARDENA o laddove non siano stati utilizzati ricambi originali o autorizzati GARDENA.

ES Responsabilidad sobre el producto

De acuerdo con la Ley de responsabilidad sobre productos alemana, por la presente declaramos expresamente que no aceptamos ningún tipo de responsabilidad por los daños ocasionados por nuestros productos si dichos productos no han sido reparados por un socio de mantenimiento aprobado por GARDENA o si no se han utilizado piezas originales GARDENA o piezas autorizadas por GARDENA.

PT Responsabilidade pelo produto

De acordo com a lei alemã de responsabilidade pelo produto, declaramos que não nos responsabilizamos por danos causados pelos nossos produtos, caso os tais produtos não tenham sido devidamente reparados por um parceiro de assistência GARDENA aprovado ou se não tiverem sido utilizadas peças GARDENA originais ou peças autorizadas pela GARDENA.

PL Odpowiedzialność za produkt

Zgodnie z niemiecką ustawą o odpowiedzialności za produkt, niniejszym wyraźnie oświadczamy, że nie ponosimy żadnej odpowiedzialności za szkody poniesione na skutek użytkowania naszych produktów, w przypadku gdy naprawa tych produktów nie była odpowiednio przeprowadzana przez zatwierdzonego przez firmę GARDENA partnera serwisowego lub nie stosowano oryginalnych części GARDENA albo części autoryzowanych przez tę firmę.

HU Termékszavatosság

A németországi termékszavatossági törvénnyel összhangban ezzel nyomatékosan kijelentjük, hogy nem vállalunk felelősséget a termékeinkben keletkezett olyan károkért, amelyek valamely GARDENA által jóváhagyott szervizpartner által nem megfelelően végzett javításból adódtak, vagy amely során nem eredeti GARDENA alkatrészeket vagy a GARDENA által jóváhagyott alkatrészeket használtak fel.

CS Odpovědnost za výrobek

V souladu s německým zákonem o odpovědnosti za výrobek tímto výslovně prohlašujeme, že nepřijímáme žádnou odpovědnost za poškození vzniklá na našich výrobcích, kdy zmíněné výrobky nebyly řádně opraveny schváleným servisním partnerem GARDENA nebo kdy nebyly použity originální náhradní díly GARDENA nebo náhradní díly autorizované společností GARDENA.

SK Zodpovednosť za produkt

V súlade s nemeckými právnymi predpismi upravujúcimi zodpovednosť za výrobok týmto výslovne prehlasujeme, že nenesieme žiadnu zodpovednosť za škody spôsobené našimi výrobkami, v prípade ktorých neboli náležité opravy vykonané servisným partnerom schváleným spoločnosťou GARDENA alebo neboli použité diely spoločnosti GARDENA alebo diely schválené spoločnosťou GARDENA.

EL Ευθύνη προϊόντος

Σύμφωνα με τον γερμανικό νόμο περί Ευθύνης για τα Προϊόντα, με το παρόν δηλώνουμε ρητώς ότι δεν αποδεχόμαστε καμία ευθύνη για τυχόν ζημιές που προκύπτουν από τα προϊόντα μας εάν αυτά δεν έχουν επισκευαστεί σωστά από κάποιον εγκεκριμένο συνεργάτη επισκευών της GARDENA ή εάν δεν έχουν χρησιμοποιηθεί αυθεντικά εξαρτήματα GARDENA ή εξαρτήματα εγκεκριμένα από την GARDENA.

SL Odgovornost proizvajalca

V skladu z nemškimi zakoni o odgovornosti za izdelke, izrecno izjavljajo, da ne sprejemamo nobene odgovornosti za škodo, ki jo povzročijo naši izdelki, če teh niso ustrezno popravili GARDENINI odobreni servisni partnerji ali pri tem niso bili uporabljeni originalni GARDENINI nadomestni deli ali GARDENINIMI homologiranimi nadomestnimi deli.

HR Pouzdanost proizvoda

Sukladno njemačkom zakonu o pouzdanosti proizvoda, ovime izričito izjavljujemo kako ne prihvaćamo nikakvu odgovornost za oštećenja na našim proizvodima nastala uslijed neispravnog popravka od strane servisnog partnera kojeg odobrava GARDENA ili uslijed nekorištenja originalnih GARDENA dijelova ili dijelova koje odobrava GARDENA.

RO Răspunderea pentru produs

În conformitate cu Legea germană privind răspunderea pentru produs, declarăm în mod expres prin prezentul document că nu acceptăm nicio răspundere pentru defecțiunile suferite de produsele noastre atunci când acestea nu au fost reparate în mod corect de un atelier de service partener, aprobat de GARDENA, sau când nu au fost utilizate piese GARDENA originale sau piese autorizate de GARDENA.

BG Отговорност за вреди, причинени от стоки

Съгласно германския Закон за отговорността за вреди, причинени от стоки, с настоящото изрично декларираме, че не носим отговорност за щети, причинени от нашите продукти, ако те не са били правилно ремонтирани от одобрен от GARDENA сервиз или ако не са използвани оригинални части на GARDENA или части, одобрени от GARDENA.

ET Tootevastutus

Vastavalt Saksamaa tootevastutusseadusele deklareerime kaesolevaga selgesõnaliselt, et me ei kannu mingisugust vastutust meie toodetest tingitud kahjude eest, kui need tooted ei ole korrektselt parandatud GARDENA heakskiidetud hoolduspartneri poolt või kui parandamisel ei ole kasutatud GARDENA originaalosi või GARDENA volitatud osi.

LT Gaminio patikimumas

Mes aiškiai pareiškiame, kad, atsižvelgiant į Vokietijos gaminių patikimumo įstatymą, nepriisiame atsakomybės dėl bet kokios žalos, patirtos dėl mūsų gaminių, jeigu jie buvo netinkamai taisomi arba jų dalys buvo pakeistos neoriginaliomis GARDENA dalimis ar nepatvirtintomis dalimis, arba jeigu remonto darbai buvo atliekami ne GARDENA techninės priežiūros centro specialistų.

LV Atbildība par produkcijas kvalitāti

Saskaņā ar Vācijas likumu par atbildību par produkcijas kvalitāti ar šo mēs paziņojam, ka neuzņemamies atbildību par bojājumiem, kas radušies, lietojot mūsu izstrādājumus, kuru remontu nav veicis uzņēmuma GARDENA apstiprināts apkopes partneris vai kuru remontam netika izmantotas oriģinālās GARDENA detaļas vai detaļas, kuru lietošanu apstiprinājis uzņēmums GARDENA.

<p>DE EU-Konformitätserklärung</p> <p>Der Unterzeichner, Husqvarna AB, 561 82 Huskvarna, Schweden, bescheinigt hiermit, dass die nachstehend aufgeführten Geräte bei Verlassen des Werks die harmonisierten EU-Leitlinien, EU-Normen für Sicherheit und besondere Normen erfüllen. Dieses Zertifikat verliert seine Gültigkeit, wenn die Geräte ohne unsere Genehmigung verändert werden.</p>	<p>HU EK megfeleléségi nyilatkozat</p> <p>Alulírott Husqvarna AB, 561 82 Huskvarna, Svédország ezzel tanúsítja, hogy az alábbiakban leírt egységek a gyár elhagyásakor megfelelték a harmonizált uniós előírásoknak és biztonsági és termékspecifikus szabványoknak. Ez a tanúsítvány érvényes veszt, ha az egységeket jóváhagyásunk nélkül átalakítják.</p>
<p>EN EC Declaration of Conformity</p> <p>The undersigned, Husqvarna AB, 561 82 Huskvarna, Sweden, hereby certifies that, when leaving our factory, the units indicated below are in accordance with the harmonised EU guidelines, EU standards of safety and product specific standards. This certificate becomes void if the units are modified without our approval.</p>	<p>CS Prohlášení o shodě ES</p> <p>Niže uvedená společnost Husqvarna AB, 561 82 Huskvarna, Švédsko, tímto potvrzuje, že při opuštění naší továrny jsou jednotky uvedené níže v souladu s harmonizačními pokyny EU, standardy EU ohledně bezpečnosti a specifickými produktovými standardy. Tento certifikát pozbyvá platnosti, pokud dojde k úpravě jednotek bez našeho schválení.</p>
<p>FR Déclaration de conformité CE</p> <p>Le constructeur, soussigné : Husqvarna AB, 561 82 Huskvarna, Suède, déclare qu'à la sortie de ses usines le matériel neuf désigné ci-dessous était conforme aux prescriptions des directives européennes énoncées ciaprès et conforme aux règles de sécurité et autres règles qui lui sont applicables dans le cadre de l'Union européenne. Toute modification apportée à cet appareil sans notre accord annule la validité de ce certificat.</p>	<p>SK EÚ vyhlásenie o zhode</p> <p>Dolu podpísaná spoločnosť Husqvarna AB, 561 82 Huskvarna, Švédsko týmto osvedčuje, že nižšie uvedené jednotky boli v súlade s harmonizačnými usmerneniami EÚ, normami EÚ v oblasti bezpečnosti a špecifickými normami týkajúcimi sa produktu v čase opustenia výrobného závodu. Toto osvedčenie stráca platnosť, ak boli jednotky zmenené bez nášho súhlasu.</p>
<p>NL EG-conformiteitsverklaring</p> <p>De ondergetekende, Husqvarna AB, 561 82 Huskvarna, Zweden, verklaart hierbij dat de producten die hieronder staan vermeld, wanneer ze onze fabriek verlaten, in overeenstemming zijn met de geharmoniseerde Europese richtlijnen, EU-normen voor veiligheid en productspecifieke normen. Dit certificaat vervalt als de producten worden aangepast zonder onze toestemming.</p>	<p>EL Δήλωση Συμμόρφωσης EK</p> <p>Η υπογεγραμμένη εταιρεία, Husqvarna AB, 561 82 Huskvarna, Σουηδία, πιστοποιεί ότι, κατά την έξοδο από το εργοστάσιο, οι μονάδες που αναφέρονται κατωτέρω συμμορφώνονται με τις ευρωπαϊκές οδηγίες ΕΕ, τα πρότυπα ασφαλείας της ΕΕ και τα συγκεκριμένα πρότυπα προϊόντος. Αυτό το πιστοποιητικό καθίσταται άκυρο εάν οι μονάδες έχουν τροποποιηθεί χωρίς την έγκρισή μας.</p>
<p>SV EG-försäkran om överensstämmelse</p> <p>Undertecknad firma Husqvarna AB, 561 82 Huskvarna, Sverige, intygar härmed att nedan nämnda produkter, när de lämnar vår fabrik, överensstämmer med EU:s riktlinjer, EU:s säkerhetsstandarder och produktspecifika standarder. Detta intygg skall ogiltigförklaras om produkten ändras utan vårt godkännande.</p>	<p>SL Izjava ES o skladnosti</p> <p>Spodaj podpisana, Husqvarna AB, 561 82 Huskvarna, Švedska, s to izjavo potrjuje, da je bila spodaj navedena enota ob izhodu iz tovarne skladna z usklajalnimi smernicami EU, standardi EU za varnost in standardi, specifičnimi za izdelek. Izjava postane neveljavna v primeru neodobrene spremembe enote.</p>
<p>DA EU-øverensstemmelseserklæring</p> <p>Undertegnede, Husqvarna AB, 561 82 Huskvarna, Sverige erklærer hermed, at nedenfor anførte enheder er i overensstemmelse med de harmoniserede EU-rettningsslinjer, EU-standarder for sikkerhed og produktspecifikke standarder, når de forlader fabrikken. Denne erklæring ugyldiggøres, hvis enhederne ændres uden vores godkendelse.</p>	<p>HR Izjava o uskladenosti EZ</p> <p>Niže potpisana Husqvarna AB, 561 82 Huskvarna, Švedska, ovime potvrđuje kako su u nastavku navedene jedinice prilikom napuštanja tvornice bile u skladu s uskladenim smjernicama EU, EU sigurnosnim standardima i standardima specifičnima za proizvod. Ova certifikacija poništava se ako se jedinice izmjenjuju bez odobrenja.</p>
<p>FI EY-vaatimustenmukaisuusvakuutus</p> <p>Husqvarna AB, 561 82 Huskvarna, Ruotsi, vakuuttaa täten, että alla mainitut laitteet ovat tehtaalta lähtiesään yhdenmukaiset EU-säännösten, EU:n turva-standardien ja tuotekohtaisten standardien mukaisia. Tämä vakuutus mitätöityy, jos laitteita muokataan ilman hyväksyntäämme.</p>	<p>RO Declarație de conformitate CE</p> <p>Subscrisa, Husqvarna AB, 561 82 Huskvarna, Suedia, certifică prin prezenta că, la momentul ieșirii din fabrica noastră, unitățile indicate mai jos sunt în conformitate cu directivele UE armonizate, cu standardele UE de siguranță și cu standardele specifice ale produsului. Prezentul certificat devine nul dacă unitățile sunt modificate fără aprobarea noastră.</p>
<p>IT Dichiarazione di conformità CE</p> <p>La sottoscritta Husqvarna AB, 561 82 Huskvarna, Svezia, certifica che il prodotto qui di seguito indicato, nei modelli da noi commercializzati, è conforme alle direttive armonizzate UE nonché agli standard di sicurezza UE e agli standard specifici di prodotto. Qualunque modifica apportata al prodotto senza nostra specifica autorizzazione invalida la presente dichiarazione.</p>	<p>BG Декларация за съответствие на ЕО</p> <p>С настоящото долуподписаната, Husqvarna AB, 561 82 Huskvarna, Швеция, удостоверява, че при напускане на фабриката модулите, посочени по-долу, са в съответствие с хармонизираните директиви на ЕС, стандартите на ЕС за безопасност и специфичните за продукта стандарти. Този сертификат става невалиден, ако модулите са променени без нашето одобрение.</p>
<p>ES Declaración de conformidad CE</p> <p>El abajo firmante, Husqvarna AB, 561 82 Huskvarna, Suecia, certifica por la presente que, cuando salen de la fábrica, las unidades indicadas a continuación cumplen las normas de armonización de la UE, las normas de la UE sobre seguridad y las normas específicas del producto. Este certificado quedará sin efecto si se modifican las unidades sin nuestra autorización.</p>	<p>ET EÜ vastavusdeklaratsioon</p> <p>Allkirjutatu Husqvarna AB, 561 82 Huskvarna, Rootsi, kinnitab käesolevaga, et tehased väljulehit vastavad alpool nimetatud seadmed harmoneeritud EL-i suunistele, EL-i ohutusstandarditele ja tootele eriomastele standarditele. See vastavuskinnitus kaotab kehtivuse, kui seadet muudetakse ilma meie heakskiuduta.</p>
<p>PT Declaração de conformidade CE</p> <p>O abaixo assinado, Husqvarna AB, 561 82 Huskvarna, Suécia, certifica por este meio que, ao sair da nossa fábrica, as unidades indicadas acima estão em conformidade com as diretivas uniformizadas da UE, os padrões de segurança da UE e os padrões específicos do produto. Este certificado deixa de ser válido se as unidades forem modificadas sem a nossa aprovação.</p>	<p>LT EB atitikties deklaracija</p> <p>Husqvarna AB, 561 82 Huskvarna, Sweden, garantuoja, kad iš gamyklos siunčiami toliau nurodyti įrenginiai atitinka suderintus EB reikalavimus, EB saugos ir konkretaus gamtinio standartus. Pakeičius gaminius be mūsų patvirtinimo, nutraukiamas šio sertifikato galiojimas.</p>
<p>PL Deklaracja zgodności WE</p> <p>Niżej podpisany przedstawiciel firmy Husqvarna AB, 561 82 Huskvarna, Szwecja, niniejszym oświadcza, że podane poniżej wyroby opuszczające fabrykę są zgodne ze zharmonizowanymi normami UE oraz z obowiązującymi w UE przepisami bezpieczeństwa i normami dotyczącymi danego produktu. Modyfikacja wyrobów bez naszej zgody powoduje unieważnienie niniejszego certyfikatu.</p>	<p>LV EK atbilstības deklarācija</p> <p>Uzņēmums Husqvarna AB, 561 82 Huskvarna, Zviedrija, ar parakstu apliecina, ka tālāk minētās vienības, pametot rūpniec, atbilst saskatotajām ES vadlīnijām, ES drošības standartiem un izstrādājuma specifiskajiem standartiem. Šis sertifikāts tiek anulēts, ja šīs vienības tiek modificētas bez mūsu apstiprinājuma.</p>

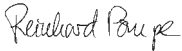
Produktbezeichnung: Accu-Schere Description of the product: Accu Shears Désignation de produit : Cisailles sur accu Productbenaming: Accuschaar Produktbeteckning: Accu-sax Produktbetegnelse: Accu-saks Tuotenimike: Accu-sakset Nome del prodotto: Forbici a batteria Designación del producto: Tijeras cortacésped con Accu Designação do produto: Tesouras Accu Opis produktu: Nożyce akumulatorowe A termék megnevezése: Akkumulátoros olló Označení produktu: Akkumulátorové nůžky Označenie výrobku: Akkumulátorové nožnice Ονομασία προϊόντος: Ψαλίδι μπαταρίας Ime izdelka: Aku-škarje Naziv proizvoda: Škare s akumulatorskim sustavom Denumire produs: Farfeca cu acumulator Описание на продукта: Accu-ножица Toote nimetus: Akkuaärid Gaminio pavadinimas: Akumulatorinės žirkės Izstrādājuma nosaukums: Accu šķēres		Schall-Leistungspegel: gemessen/ garantiert Noise level: measured/ guaranteed Niveau sonore : mesuré/ garanti Geluidsniveau: gemeten/ gegarandeerd Ljudnivå: uppmätt/ garanterad Støjniveau: målt/ garanteret Äänitaso: mitattu/ taattu Livello acustico: misurato/ garantito Nivel de ruido: medido/ garantizado Nivel de ruído: medido/ garantido Poziom hałas: zmierzony/ gwarantowany Zajszint: mért/ garantált Hladina hluku: nameřená/ zaručená Hladiny hluku: namerané/zaručeno Επίπεδο Θορύβου: μετρημένο/ εγγυημένο Raven zvočne moči: izmerjena/ zagotovljena Razina buke: mjerena/ zajamčena Nivel de zgomot: măsurat/ garantat Ниво на шум: измерено/ гарантирано Müratase: mõõdetud/ garanteeritud Triukšmo lygis: išmatuotas/ garantuojamas Trokšņa līmenis : mēritais/ garantētais	
Produkttyp: Terméktípus: Product type: Typ produktu: Type de produit : Typ výrobku: Producttype: Τύπος προϊόντος: Produkttyp: Tip izdelka: Produkttype: Tip proizvoda: Tuotetyyppi: Tip produs: Tipo di prodotto: Тип на продукта: Tipo del producto: Toote tüüp: Tipo de produto: Gaminio tipas: Typ produktu: Izstrādājuma tips:		Artikelnummer: Cikkszám: Article number: Číslo materiálu: Référence : Číslo výrobku: Artikelnummer: Αριθμός προϊόντος: Artikelnummer: Številka artikla: Artikelnummer: Broj artikla: Artikelnummer: Cod articol: Numero articolo: Артикален номер: Número de artículo: Artikli number: Número de Gaminio numeris: referência: Preces numurs: Numer katalogowy:	
ClassicCut ClassicCut ComfortCut ComfortCut		8885 8886 8893 8895	
EU-Richtlinien: EC-Directives: Directives UE : EU-richtlijnen: EU-riktlinjer: EU-direktiver: EU-direktivt: Directive UE: Directivas de la UE: Diretivas UE: Dvirektyvy UE: EU-irányelvek: Směrnice EU: Smernice EU: Οδηγίες EE: EU-direktive:		Direktive EU: Directivele EU: EC-Директиви: EL-i direktiivid: ES direktivos: ES direktivas: 2006/42/EG 2000/14/EG 2011/65/EG 2014/35/EG 2014/30/EG	
Harmonisierte EN-Normen / Harmonised EN: EN 60745-1 EN 60745-2-15 EN ISO 12100 EN 60335-1 EN 50636-2-94		Steckernetzteil / plug-in power supply: EN 61558-1 EN 61558-2-16 Batterie / Battery: IEC 62133	
Hinterlegte Dokumentation: GARDENA Technische Dokumentation, M. Kugler 89079 Ulm Deposited Documentation: GARDENA Technical Documentation, M. Kugler 89079 Ulm Documentation déposée: Documentation technique GARDENA, M. Kugler 89079 Ulm		Konformitätsbewertungsverfahren: Nach 2000/14/ EG Art. 14 Anhang V Conformity Assessment Procedure: according to 2000/14/EC Art.14 Annex V Procédure d'évaluation de la conformité : Selon 2000/14/CE art. 14 Annexe V	
		Art. 8886 Art. 8895	
		77 dB (A) / 79 dB (A) 78 dB (A) / 80 dB (A)	
		Anbringungsjaar der CE-Kennzeichnung: Year of CE marking: Année d'apposition du marquage CE: Installatiejaar van de CE-aanduiding: Märkningsår: CE-Mærkningsår: CE-merkkin kiinnitysvuosi: Anno di applicazione della certificazione CE: Colocación del distintivo CE: Ano de marcação pela CE: Rok nadania oznakowania CE: CE-jelzés elhelyezésének éve: Rok umístění značky CE: Rok udelenia značky CE:	
		Ετος οήµατος CE: Leto namestitve CE-oznake: Godina dobivanja CE oznake: Anul de marcare CE: Година на поставяне на CE-маркировка: CE-märgistuse paigaldamise aasta: Metal, kada pažymėta CE-ženkle: CE-märkjuma uzliksšanas gads:	
		2010	
		Ulm, den 30.01.2018 Ulm, 30.01.2018 Fait à Ulm, le 30.01.2018 Ulm, 30-01-2018 Ulm, 2018.01.30. Ulm, 30.01.2018 Ulmissa, 30.01.2018 Ulm, 30.01.2018 Ulm, 30.01.2018 Ulm, 30.01.2018 Ulm, 30.01.2018 Ulm, 30.01.2018 Ulm, 30.01.2018 Ulm, 30.01.2018 Ulm, 30.01.2018 Ulm, 30.01.2018 Ulm, 30.01.2018 Ulm, 30.01.2018 Ulm, 30.01.2018 Ulm, 30.01.2018 Ulm, 30.01.2018 Ulm, 30.01.2018 Ulm, 30.01.2018 Ulm, 30.01.2018 Ulme, 30.01.2018	
		Der Bevollmächtigte Authorised representative Le mandataire De gevolmachtigde Auktoriserad representant Autoriseret repræsntant Valtuutettu edustaja Persona delegata La persona autorizada O representante Pelnomocnik Meghatalmazott Zplnomocněnec Spilnomocnený Ο εξουσιοδοτημένος Pooblaščenec Ovlaštena osoba Conducerea tehnică Упълномощен Volitatud esindaja Įgaliojasis atstovas Pilnvarotā persona	
		 Reinhard Pompe Vice President	

