

ComfortCut 450/25 Art. 9808
 ComfortCut Plus 500/27 Art. 9809
 PowerCut Plus 650/30 Art. 9811

DE Betriebsanleitung
 Turbotrimmer

EN Operator's manual
 Turbotrimmer

FR Mode d'emploi
 Coupe-bordures

NL Gebruiksaanwijzing
 Turbotrimmer

SV Bruksanvisning
 Turbotrimmer

DA Brugsanvisning
 Turbotrimmer

FI Käyttöohje
 Turbotrimmeri

NO Bruksanvisning
 Turbotrimmer

IT Istruzioni per l'uso
 Turbotrimmer

ES Instrucciones de empleo
 Recortabordes

PT Manual de instruções
 Aparador de relva Turbotrimmer

PL Instrukcja obsługi
 Podkaszarka

HU Használati utasítás
 Damilos fűszegélynyíró

CS Návod k obsluze
 Turbotrimmer

SK Návod na obsluhu
 Turbotrimmer

EL Οδηγίες χρήσης
 Κουρευτικό πετονιάς

RU Инструкция по эксплуатации
 Турботриммер

SL Navodilo za uporabo
 Turbo obrezovalnik

HR Upute za uporabu
 Turbo trimer za travu

SR/ BS Uputstvo za rad
 Turbo trimer-kosilica

UK Інструкція з експлуатації
 Турботриммер

RO Instrucțiuni de utilizare
 Turbotrimmer

TR Kullanma Kılavuzu
 Turbo Tırpan

BG Инструкция за експлоатация
 Турботриммер

SQ Manual përdorimi
 Kositëse bari turbo

ET Kasutusjuhend
 Turbotrimmer

LT Eksploatavimo instrukcija
 Turbo žoliapjovė

LV Lietošanas instrukcija
 Turbotrimmeris

A1

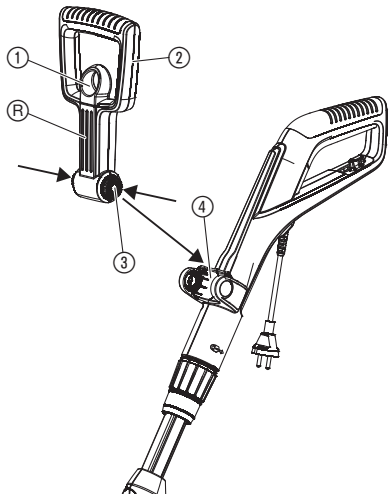

A2

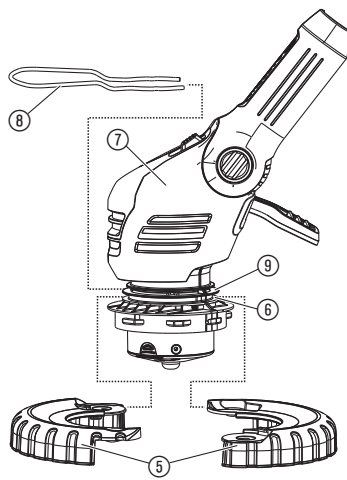

A3

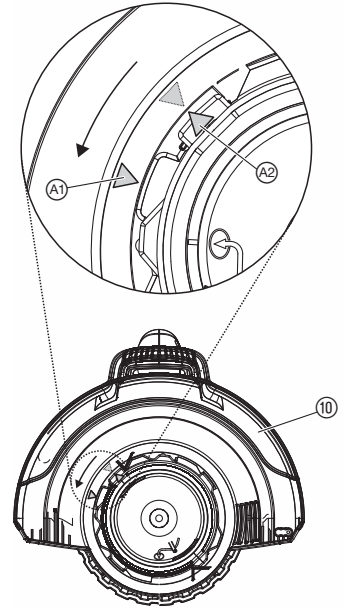

O1

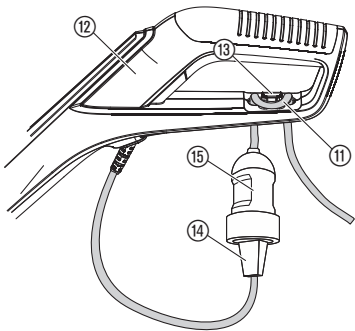

O5

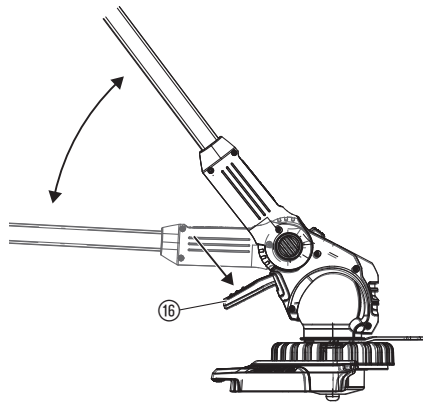

O2



O3

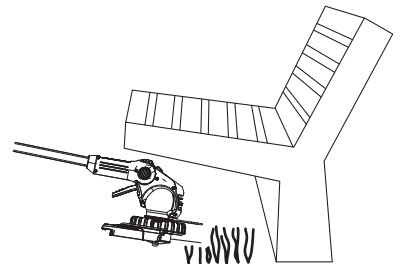

O6

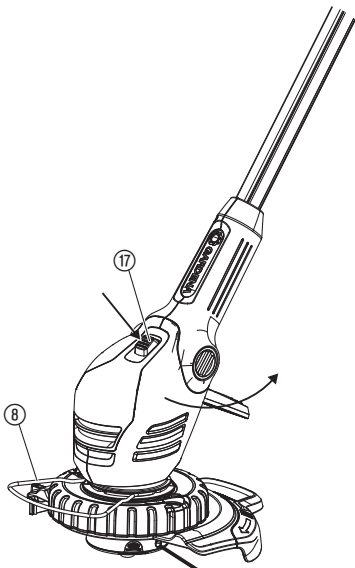

O7

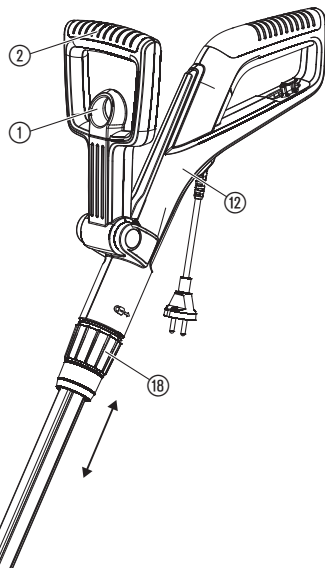

O4



O8

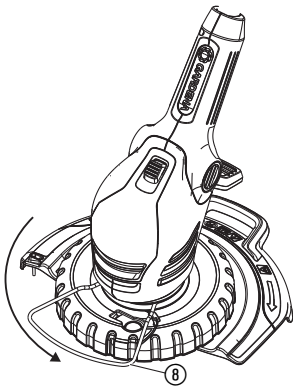

O9

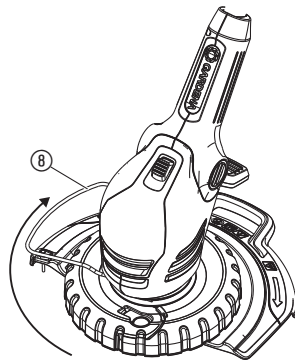

O10

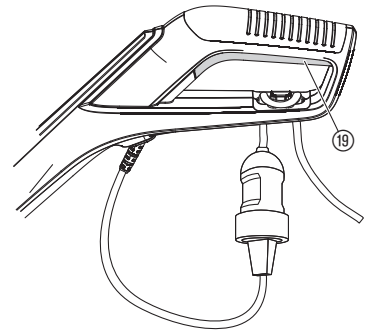

O11

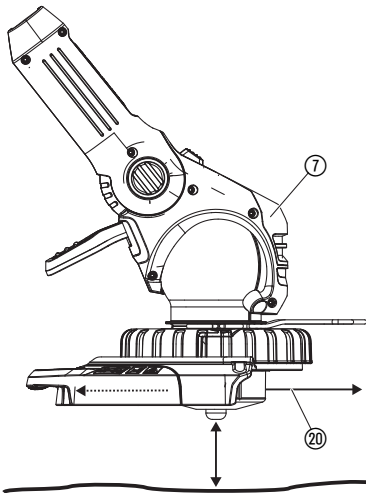

O12

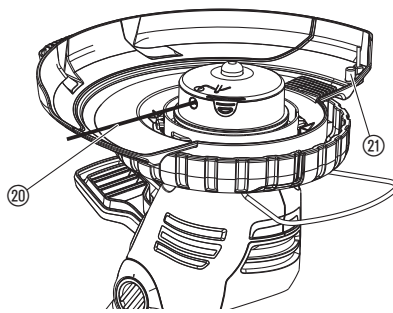

M1

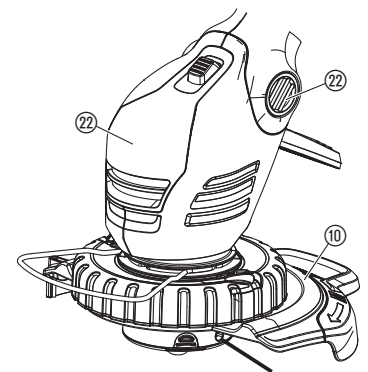

M2

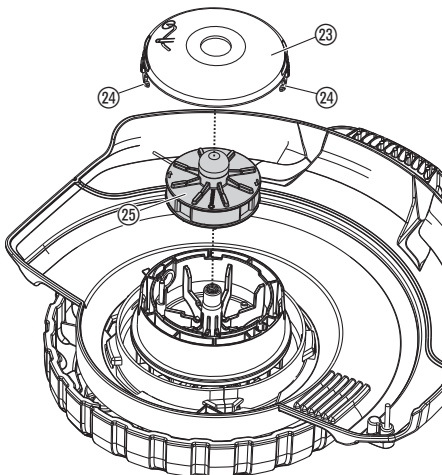

M3

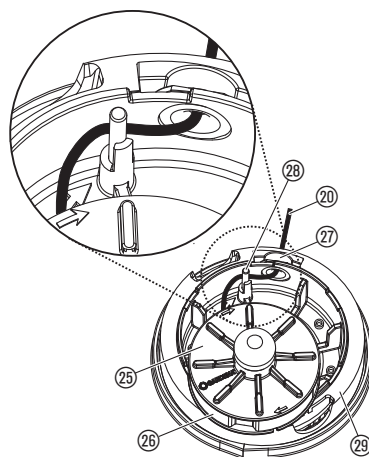

T1

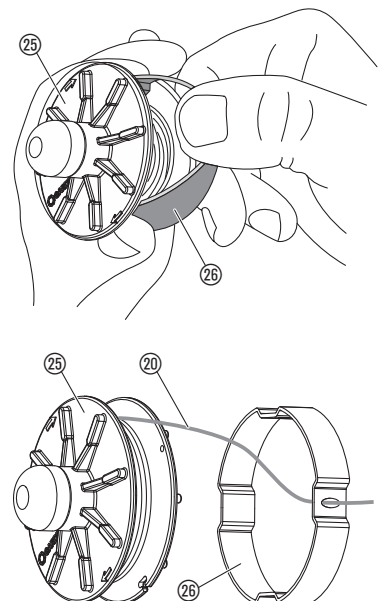

Simboli sul prodotto:



ATTENZIONE!

→ Prima di mettere in funzione il turbotrimmer, leggere le istruzioni.



PERICOLO di scossa elettrica!

→ Proteggere da pioggia o umidità!



PERICOLO di lesione a terzi!

→ Tenere lontano persone e animali dalla zona di lavoro.



PERICOLO Pericolo di lesioni a occhi e orecchie!

→ Indossare visiera e cuffia di protezione!



→ Se il cavo dell'apparecchio è danneggiato, staccare subito la spina dell'apparecchio dalla rete elettrica.

Controlli preliminari

- Prima di ogni impiego controllare sempre l'attrezzo.
- Verificare che le fessure di aerazione non siano ostruite.
- Non utilizzare il trimmer se è danneggiato o se i dispositivi di sicurezza (interruttore a pressione, copertura di sicurezza) e/o la bobina portafilo sono danneggiati o logori.
- Non rimuovere né disattivare mai i dispositivi di sicurezza.
- Prima di avviare l'attrezzo, controllare la zona da tagliare e rimuovere eventuali corpi estranei (ad es., sassi, rami, pezzi di fil di ferro ecc.) facendo attenzione che non se ne presentino altri durante il lavoro.
- Se, malgrado le precauzioni, si dovesse incontrare un ostacolo durante l'operazione di taglio, spegnere il trimmer, staccare la spina dalla presa di corrente e rimuovere l'oggetto in questione. Verificare che l'attrezzo non abbia subito danni, ed eventualmente farlo riparare.
- Se il trimmer dovesse iniziare a vibrare in modo anormale, mettere fuori servizio il trimmer e staccare la spina. Controllare il trimmer su eventuali danneggiamenti e lasciarlo riparare, se necessario.

Avvertenze generali



PERICOLO! Quando si spegne l'attrezzo, il filo di taglio gira ancora alcuni secondi per inerzia!

→ Tenere mani e piedi lontani dall'attrezzo finché il filo non si è completamente arrestato!

- Attenzione! Un uso malaccorto del trimmer può procurare gravi lesioni!
- Nell'utilizzare l'attrezzo attenersi scrupolosamente alle istruzioni. Adoperarlo solo per gli impieghi indicati.
- L'utente è responsabile per la sicurezza nella zona di lavoro (raggio 2 metri).
- Accertarsi che nella zona di pericolo (raggio di 15 m) non si trovino alcune altre persone (in particolare bambini) e animali.
- Per evitare lesioni da un avvio involontario dell'apparecchio dovuto dal tasto di avvio difettoso, all'inserimento non deve trovarsi in vicinanza nessuno.
- Dopo ogni impiego, staccare la spina e controllare regolarmente il trimmer – in particolare la bobina portafilo – e farlo eventualmente riparare in maniera appropriata.
- Proteggere sempre gli occhi con una visiera o con un paio di occhiali!
 - Indossare sempre un abbigliamento adeguato; calzare scarpe chiuse e che non scivolino e portare calzoni lunghi per proteggere le gambe. Tenere mani e piedi lontani dal filo di taglio – soprattutto quando si procede all'avviamento!
 - Durante il lavoro assumere sempre una posizione salda e sicura.
 - Tenere il cavo lontano dalla zona di taglio.
- Attenzione a non inciampare camminando all'indietro!
- Utilizzare il trimmer solo in pieno giorno o comunque in condizioni di visibilità adeguata.**

Interruzione del lavoro

- Non lasciare mai l'attrezzo incustodito sul luogo di lavoro.
- Se si deve interrompere il taglio, riporre il trimmer in un posto sicuro ed assicurarsi di aver staccato la spina.
- Se ci si deve spostare da un punto di lavoro ad un altro, spegnere sempre l'attrezzo e, prima d'incamminarsi, staccare la spina dalla presa di corrente. Trasportare il trimmer afferrandolo dall'impugnatura supplementare.

Condizioni ambientali

- Prestare sempre la massima attenzione allo spazio circostante la zona di lavoro per recepire eventuali pericoli che potrebbero passare inosservati a causa del rumore prodotto dall'attrezzo in funzione.
 - Non utilizzare il trimmer in caso di pericolo di temporale, pioggia o in ambiente umido o bagnato.
- Non adoperare il trimmer intorno a stagni o piscine.

Sicurezza elettrica

Verificare ogni volta che il cavo non presenti segni di danneggiamento o di usura.

IT

Traduzione delle istruzioni originali.



Questo prodotto può essere utilizzato da bambini dagli 8 anni in su nonché da persone con capacità fisiche, sensoriali o mentali ridotte o con un bagaglio ristretto di esperienze e conoscenze, purché vengano supervisionati e siano stati istruiti circa l'utilizzo sicuro del prodotto e i pericoli legali al suo uso. Non lasciare giocare i bambini con questo prodotto. Ai bambini è consentito pulire ed eseguire la manutenzione del prodotto solo sotto la supervisione di un adulto. Si sconsiglia l'utilizzo del prodotto da parte di adolescenti di età inferiore a 16 anni. Non utilizzare mai il prodotto quando si è stanchi, malati o sotto l'influenza di alcool, sostanze stupefacenti o farmaci.

Utilizzo secondo le normative:

Il turbotrimmer GARDENA powerCut è un prodotto a destinazione hobbistica, concepito per un impiego in giardini e spazi privati.

Non è pertanto previsto il suo utilizzo in impianti pubblici, parchi, campi sportivi, strade o in agricoltura e silvicoltura.

PERICOLO! Lesione corporea! Per ragioni di sicurezza e incolumità personale il trimmer non deve essere usato per potare siepi o per sminuzzare materiale per composte.

1. SICUREZZA

IMPORTANTE!

Si prega di leggere attentamente le istruzioni per l'uso e di conservarle per rileggerle.

Il trimmer deve essere utilizzato solo se il cavo di alimentazione è in buone condizioni.

→ Qualora, durante il lavoro, lo si danneggi o lo si tagli, si raccomanda di non toccarlo finché non si è staccata la spina dalla presa di corrente.

I tubi di alimentazione non devono essere più leggeri di:

- tubi di gomma usuali (Denominazione H05RN-F), nel caso isolati con gomma;
- tubi rivestiti di cloruro di polivinile usuale (Denominazione H05VV-F), se isolati con cloruro di polivinile.

→ Collegare l'apparecchio solo a un circuito elettrico il quale è dotato di un dispositivo di protezione per correnti di guasto (RCD) con una corrente d'intervento massima di 30 mA.

In Svizzera tale avvertenza è norma obbligatoria.

PERICOLO! Questo prodotto durante il suo funzionamento genera un campo elettromagnetico. Questo campo può, in presenza di particolari situazioni, agire sul funzionamento di impianti medici attivi o passivi. Per escludere il pericolo di situazioni che possono condurre a lesioni gravi o mortali le persone che hanno un impianto medico devono, prima dell'utilizzo di questo prodotto, consultarsi con il proprio medico e il produttore dell'impianto.

PERICOLO! I piccoli pezzi possono essere ingeriti facilmente. I sacchetti in polietilene rappresentano un pericolo di soffocamento per i bambini piccoli. Tenere i bambini lontano durante il montaggio.

ATTENZIONE! Nelle **posture di lavoro 1 + 2** evitare il contatto della testata del trimmer con il terreno.

Posizione di lavoro 3 [fig. O4/O6]:

Taglio perpendicolare di bordi d'erba sporgenti.

Nella posizione di lavoro 3 è necessario che il longherone si trovi nella posizione superiore!

1. Ruotare l'archetto di protezione per piante ⑧ di 90° nella **posizione di parcheggio** finché non scatta in posizione.
2. Premere il pedale di comando ⑩ e portare il longherone nella posizione superiore.
3. Premere il tasto ⑪ è ruotare la testa del trimmer da 0° a 90°, fino allo scatto in posizione.
4. Condurre il trimmer con il rotore sul bordo d'erba.

ATTENZIONE! È consentito utilizzare il trimmer solamente quando la testa del trimmer è scattata in posizione di 0° o 90°.

Regolazione del trimmer alla propria statura [fig. O7]:

Regolazione della lunghezza del longherone:

→ Allentare il collare filettato ⑩, fare uscire l'impugnatura ⑫ alla lunghezza desiderata del longherone e stringere nuovamente il collare filettato ⑩.

Serrare il collare filettato ⑩ in modo che il longherone non possa spostarsi.

Regolazione dell'impugnatura supplementare:

→ Tirare il bloccaggio ① dell'impugnatura supplementare ②, regolare l'impugnatura supplementare ② all'inclinazione desiderata e rilasciare il bloccaggio ①.

Se il trimmer è correttamente regolato alla grandezza del corpo, la postura è eretta e la testa del trimmer è leggermente inclinata in avanti in **posizione di lavoro 1**.

→ Mantenere il trimmer dall'impugnatura ⑫ e dall'impugnatura supplementare ② in maniera tale che la testata del trimmer sia leggermente inclinata in avanti.

Regolazione dell'archetto di protezione per le piante:

- **Posizione di lavoro [fig. O8]**

- **Posizione di riposo [fig. O9]**

→ **Girare l'archetto di protezione per piante ⑧ di 90° nella posizione desiderata fino a sentire uno scatto.**

Avvio del trimmer [fig. O10]:

Accensione del trimmer:

→ Premere il tasto di avvio ⑬ sull'impugnatura.

Solo per art. 9811: Con fabbisogno di potenza elevato, il numero di giri viene portato automaticamente a regime alto.

Spegnimento del trimmer:

→ Rilasciare la barra di avviamento ⑬ integrata nell'impugnatura.

Allungamento del filo di taglio [fig. O11/O12]:

Il dispositivo automatico TIPP viene azionato a **motore in funzione**. Si ottiene un taglio ottimale del prato, solo quando il filo è sempre al massimo della sua lunghezza. Alla messa in funzione eventualmente il filo di taglio deve essere prolungato più volte.

1. Avviare il trimmer.
2. Tenere la testa di taglio ⑦ parallela verso il terreno e toccare brevemente il suolo solido con la testa di taglio ⑦ del trimmer (evitare di premere continuamente più a lungo sul suolo).

Il filo di taglio ②⑩ si allunga automaticamente (si sente uno scatto) e il limitatore del filo ②⑩ lo regola alla lunghezza corretta. Premerlo eventualmente più volte.

4. CONSERVAZIONE

Messa fuori servizio:

Il prodotto deve essere conservato in modo non accessibile ai bambini.

→ Riporlo in un luogo asciutto e al riparo dal gelo.

2. MONTAGGIO

Montare il trimmer [fig. A1/A2/A3]:



ATTENZIONE!

È consentito utilizzare il trimmer soltanto con la copertura di protezione ⑩ montata.

1. Tirare il bloccaggio ① dell'impugnatura supplementare ②, premere dentro ambedue i denti a scatto ③ dell'impugnatura supplementare ② e farla scattare in posizione nel supporto ④ con le scanalature ⑤ rivolte in avanti.
2. Disporre ambedue le metà della girante ⑥ intorno alla scanalatura inferiore ⑥ della testata del trimmer ⑦ e chiudere in modo da sentire lo scatto in posizione.
3. Spingere l'archetto di protezione ⑧ nella parte anteriore nella scanalatura superiore ⑧ della testata del trimmer ⑦. Prestare a ciò attenzione che l'archetto montato possa essere liberamente ruotato (cioè inserire l'archetto con la piegatura rivolta in alto).
4. Infilare la copertura di protezione ⑩ sulla testa di taglio ⑦.
5. Girare la copertura di protezione ⑩, finché si lascia completamente comprimere (le due frecce (le due frecce ⑪) e ⑫ si trovano una di fronte l'altra).
6. Ruotare la copertura di protezione ⑩ in senso antiorario, finché scatta sensibilmente in posizione.

3. UTILIZZO



PERICOLO!

Se il trimmer non si arresta automaticamente quando si rilascia la barra d'avviamento, sussiste il pericolo di ferirsi!

→ **Non bypassare i dispositivi di sicurezza e di commutazione (ad es. legando il tasto di avvio all'impugnatura)!**

Pericolo di lesioni!

→ **Staccare la spina prima di eseguire qualsiasi spostamento della posizione di lavoro, la lunghezza del manico, dell'impugnatura supplementare o dell'archetto di protezione per piante!**

Collegamento del trimmer [fig. O1]:

1. Inserire l'ansa della prolunga ⑭ dal basso attraverso il manico ⑮ nella sicurezza antistrappo ⑯ e serrare.
2. Inserire la spina ⑰ del trimmer nella presa ⑱ della prolunga ⑭.
3. Inserire la prolunga in una presa elettrica da 230 V.

Regolazione della posizione di lavoro:

Posizione di lavoro 1 [fig. O2]:

Per il taglio standard.

Posizione di lavoro 2 [fig. O3/O5]:

Taglio sotto ostacoli.

1. Premere il pedale di comando ⑩ e abbassare il longherone nella posizione di lavoro desiderata.
2. Rilasciare il pedale di comando ⑩ e fare scattare in posizione il longherone.

Consiglio:

Il trimmer può essere sospeso dall'impugnatura. In caso di un immagazzinamento prolungato, evitare di solleccitare inutilmente la testata del trimmer.

Smaltimento:

(ai sensi della linea guida 2012/19/UE)

Il prodotto non può essere smaltito insieme ai normali rifiuti domestici. Deve essere smaltito in base alle prescrizioni localmente applicabili.



IMPORTANTE!

→ Smaltire il prodotto nel o tramite il punto di raccolta locale per il riciclaggio.

5. MANUTENZIONE



PERICOLO! Il filo di taglio può ferire!

→ Staccare la spina prima di eseguire la manutenzione del trimmer!

Rischio di lesioni personali e di danni all'attrezzo!

→ Non pulire il trimmer con acqua o con un getto d'acqua (non pulire con apparecchiature ad alta pressione)!

Pulire il trimmer [fig. M1]:

Le fessure di aerazione del motore devono essere sempre pulite.

→ Pulire tutte le parti mobili dopo l'uso, rimuovere soprattutto i resti di erba e sporco dalla copertura ⑩ e dalle fessure di ventilazione ⑫.

Sostituzione della bobina portafilo [fig. M2/M3]:



Pericolo di lesioni!

→ Non impiegare mai elementi metallici taglienti; usare esclusivamente pezzi di ricambio e accessori previsti da GARDENA.

Si raccomanda di utilizzare esclusivamente la bobina portafilo originale GARDENA, reperibile presso il rivenditore di fiducia o direttamente presso un Centro assistenza.

- per art. 9808/9809:
Bobina portafilo GARDENA per Turbotrimmer art. 5307
- per art. 9811:
Bobina portafilo GARDENA per Turbotrimmer art. 5309

1. Premere il coperchio bobina ⑬ alle due linguette di fissaggio ⑭ contemporaneamente e estrarre.
2. Togliere la bobina portafilo ⑮ da sostituire.
3. Rimuovere eventuali residui di sporco.
4. Estrarre dalla nuova bobina ⑮ ca. 15 cm di filo di taglio ⑯.
5. Guidare il filo di taglio ⑯ prima attraverso la boccia di metallo ⑰.
6. Solo per art. 9808/9809: Condurre il filo di taglio ⑯ attorno alla spina di rinvio ⑱.
7. Inserire la bobina portafilo ⑮ nel suo alloggiamento ⑲.
8. Ricollocare il coperchio ⑬ sul portabobina ⑲ e spingerlo fino a far scattare le linguette di fissaggio ⑭.

Solo per art. 9808/9809: All'inserimento del coperchio della bobina portafilo ⑬, il filo di taglio ⑯ deve essere messo attorno alla spina di rinvio ⑱ e non deve essere bloccato.

→ Se si ha difficoltà a rimettere il coperchio ⑬, ruotare avanti e indietro la bobina ⑮ fino a farla entrare perfettamente nel suo alloggiamento ⑲.

6. ELIMINAZIONE DEI GUASTI



PERICOLO! Il filo di taglio può ferire!

→ Staccare la spina prima di eliminare dei guasti del trimmer!

Recupero manuale del filo dalla bobina [fig. T1]:

Se il filo rientra nella bobina, può essere recuperato facilmente.

1. Rimuovere la bobina portafilo ⑮ come descritto al § 5. MANUTENZIONE "Sostituzione della bobina portafilo".
2. Afferrare fra pollice e indice l'anello di plastica ⑳ della bobina ⑮ e comprimerlo.

3. Col pollice dell'altra mano estrarre l'anello di plastica ⑳ (in caso, aiutandosi con un cacciavite).
Il filo è libero.
4. Svolgere il filo di taglio ⑯ per circa 15 cm e infilarlo nell'occhiello dell'anello di plastica ⑳. Eventualmente allentare dapprima un filo saldato con un cacciavite e svolgerlo e poi riavvolgerlo completamente.
5. Rimettere l'anello di plastica ⑳ sulla bobina ⑮.
6. Collocare la bobina portafilo ⑮ nel suo alloggiamento come indicato al § 5. MANUTENZIONE "Sostituzione della bobina portafilo".

Problema	Causa possibile	Soluzione
Il trimmer non taglia più	Il filo è logoro o troppo corto.	→ Allungare il filo (vedi § 3. MESSA IN USO "Allungamento del filo di taglio").
	Il filo si è esaurito.	→ Sostituire la bobina portafilo (vedi § 5. MANUTENZIONE "Sostituzione della bobina portafilo").
	Il filo è rientrato nella bobina.	→ Recuperare il filo dalla bobina (vedi sopra).
Il filo non si lascia prolungare oppure il filo è rapidamente consumato	Il filo è eccessivamente seccato e si screpola (ad esempio d'inverno).	→ Mettere la bobina portafilo per circa 10 ore in acqua.
	Contatto frequente del filo con oggetti rigidi.	→ Evitare il contatto del filo con oggetti rigidi.



Nota: rivolgersi, in presenza di altri problemi, all'Assistenza Clienti GARDENA di competenza. Le riparazioni possono essere eseguite solamente dall'Assistenza Clienti GARDENA così come da rivenditori specializzati che sono autorizzati da GARDENA.

7. DATI TECNICI

Turbotrimmer	Unità	Valore (Art. 9808)	Valore (Art. 9809)	Valore (Art. 9811)
Potenza motore	W	450	500	650
Corrente di rete / Frequenza di rete	V / Hz	230 / 50 – 60	230 / 50 – 60	230 / 50 – 60
Diametro del filo	mm	1,6	1,6	2,0
Ø di taglio	mm	250	270	300
Lunghezza filo	m	6	6	4
Allungamento filo		a pressione	a pressione	a pressione
Giri / minuto bobina portafilo (ca.)	gpm	12.800	12.200	10.500 (funzionamento a vuoto ca. 9.500)
Peso (ca.)	kg	3,3	3,3	3,6
Telescopibilità del manico (ca.)	cm	24	24	24
Livello di pressione sonora $L_{pA}^{1)}$	dB (A)	84	83	83
Insicurezza k_{pA}		3	3	3
Livello di emissione sonora $L_{WA}^{2)}$, misurata / garantita	dB (A)	93 / 94	94 / 96	93 / 96
Insicurezza k_{WA}		1	2	3
Oscillazione della mano / del braccio $a_{vhw}^{3)}$	m/s ²	< 2,5	< 2,5	< 2,5
Insicurezza k_a		1,5	1,5	1,5

Procedura di misurazione secondo: ¹⁾ DIN EN 60335-2-91 ²⁾ RL2000/14/EG ³⁾ DIN EN 786.



Nota: il valore di emissione delle vibrazioni fornito è stato misurato in base ad una procedura di verifica normata e può essere utilizzato per un confronto tra apparecchi elettrici. Questo valore può essere utilizzato anche per la valutazione provvisoria dell'esposizione. Il valore di emissione delle vibrazioni può, durante l'utilizzo effettivo dell'apparecchio elettrico, variare.

8. SERVIZIO/GARANZIA

Assistenza:

Prendere contatto all'indirizzo sul retro.

Garanzia:

In caso di reclami in garanzia, all'utente non viene addebitato alcun importo per i servizi forniti.

GARDENA Manufacturing GmbH offre due anni di garanzia (a partire dalla data di acquisto) per questo prodotto. La presente garanzia include tutti i difetti sostanziali imputabili a vizi di fabbricazione o di materiale impiegato. La garanzia verrà espletata mediante la fornitura di un prodotto sostitutivo completamente funzionale o la riparazione del prodotto difettoso da inviare

gratuitamente a GARDENA; ci riserviamo il diritto di scegliere tra le seguenti opzioni. Questo servizio è soggetto alle seguenti disposizioni:

- Il prodotto è stato usato per lo scopo previsto secondo le indicazioni contenute nelle istruzioni di funzionamento.
- Nessun tentativo di riparazione è stato eseguito su di esso dall'acquirente o da terzi.

La garanzia del produttore non influisce sulla garanzia contro il concessionario/rivenditore.

Nel caso sorgessero problemi con questo prodotto, si prega di contattare il nostro reparto di assistenza tecnica o di inviare i prodotti difettosi insieme a una breve descrizione del guasto a GARDENA Manufacturing GmbH, verificando di aver coperto eventuali spese di spedizione e di aver seguito le linee guida relative all'imballaggio e alla spedizione. Un reclamo in garanzia deve essere accompagnato da una copia della prova di acquisto.

Parti usurate:

La bobina portafilo e il coperchio, in quanto parti soggette a usura, non rientrano nella garanzia.

<p>DE Produkthaftung Wir weisen ausdrücklich darauf hin, dass wir in Übereinstimmung mit dem Produkthaftungsgesetz nicht für Schäden haften, die durch unsere Produkte entstehen, wenn diese unsachgemäß und nicht durch einen von uns autorisierten Servicepartner repariert wurden oder wenn keine Original GARDENA Teile oder von uns zugelassene Teile verwendet wurden.</p>
<p>EN Product liability In accordance with the German Product Liability Act, we hereby expressly declare that we accept no liability for damage incurred from our products where said products have not been properly repaired by a GARDENA-approved service partner or where original GARDENA parts or parts authorised by GARDENA were not used.</p>
<p>FR Responsabilité Conformément à la loi relative à la responsabilité du fait des produits défectueux, nous déclarons expressément par la présente que nous déclinons toute responsabilité pour les dommages résultant de nos produits, si lesdits produits n'ont pas été correctement réparés par un partenaire d'entretien agréé GARDENA ou si des pièces d'origine GARDENA ou des pièces agréées GARDENA n'ont pas été utilisées.</p>
<p>NL Productaansprakelijkheid Conform de Duitse wet inzake productaansprakelijkheid verklaren wij hierbij uitdrukkelijk dat wij geen aansprakelijkheid aanvaarden voor schade ontstaan uit onze producten waarbij deze producten niet zijn gerepareerd door een GARDENA-erkende servicepartner of waarbij geen originele GARDENA-onderdelen of onderdelen die door GARDENA zijn goedgekeurd zijn gebruikt.</p>
<p>SV Produktansvar I enlighet med tyska produktansvarslagar förklarar vi härmed uttryckligen att vi inte åtar oss något ansvar för skador som orsakas av våra produkter där produkterna inte har genomgått korrekt reparation från en GARDENA-godkänd servicepartner eller där originaldelar från GARDENA eller delar godkända av GARDENA inte använts.</p>
<p>DA Produkansvar I overensstemmelse med den tyske produktansvarslav erklærer vi hermed udtrykkeligt, at vi ikke påtager os noget ansvar for skader på vores produkter, hvis de pågældende produkter ikke er blevet repareret korrekt af en GARDENA-godkendt servicepartner, eller hvor der ikke er brugt originale GARDENA-reservedele eller godkendte reservedele fra GARDENA.</p>
<p>FI Tuotevastuu Saksan tuotevastuulain mukaisesti emme ole vastuussa laitteiden vaurioista, jos korjauksia ei ole tehnyt GARDENAn hyväksymä huoltoliike tai jos niiden syynä on muiden kuin alkuperäisten GARDENA-varaosien tai GARDENAn hyväksymien varaosien käyttö.</p>
<p>IT Responsabilità del prodotto In conformità con la Legge tedesca sulla responsabilità del prodotto, con la presente dichiariamo espressamente che decliniamo qualsiasi responsabilità per danni causati dai nostri prodotti qualora non siano stati correttamente riparati presso un partner di assistenza approvato GARDENA o laddove non siano stati utilizzati ricambi originali o autorizzati GARDENA.</p>
<p>ES Responsabilidad sobre el producto De acuerdo con la Ley de responsabilidad sobre productos alemana, por la presente declaramos expresamente que no aceptamos ningún tipo de responsabilidad por los daños ocasionados por nuestros productos si dichos productos no han sido reparados por un socio de mantenimiento aprobado por GARDENA o si no se han utilizado piezas originales GARDENA o piezas autorizadas por GARDENA.</p>
<p>PT Responsabilidade pelo produto De acordo com a lei alemã de responsabilidade pelo produto, declaramos que não nos responsabilizamos por danos causados pelos nossos produtos, caso os tais produtos não tenham sido devidamente reparados por um parceiro de assistência GARDENA aprovado ou se não tiverem sido utilizadas peças GARDENA originais ou peças autorizadas pela GARDENA.</p>
<p>PL Odpowiedzialność za produkt Zgodnie z niemiecką ustawą o odpowiedzialności za produkt, niniejszym wyraźnie oświadczamy, że nie ponosimy żadnej odpowiedzialności za szkody poniesione na skutek użytkowania naszych produktów, w przypadku gdy naprawa tych produktów nie była odpowiednio przeprowadzana przez zatwierdzonego przez firmę GARDENA partnera serwisowego lub nie stosowano oryginalnych części GARDENA albo części autoryzowanych przez tę firmę.</p>
<p>HU Termékszavatosság A németországi termékszavatossági törvénnyel összhangban ezennel nyomatékosan kijelentjük, hogy nem vállalunk felelősséget a termékeinkben keletkezett olyan károkért, amelyek valamely GARDENA által jóváhagyott szervizpartner által nem megfelelően végzett javításból adódtak, vagy amely során nem eredeti GARDENA alkatrészeket vagy a GARDENA által jóváhagyott alkatrészeket használtak fel.</p>
<p>CS Odpovědnost za výrobek V souladu s německým zákonem o odpovědnosti za výrobek tímto výslovně prohlašujeme, že nepřijímáme žádnou odpovědnost za poškození vzniklá na našich výrobcích, kdy zmíněné výrobky nebyly řádně opraveny schváleným servisním partnerem GARDENA nebo kdy nebyly použity originální náhradní díly GARDENA nebo náhradní díly autorizované společností GARDENA.</p>
<p>SK Zodpovednosť za produkt V súlade s nemeckými právnymi predpismi upravujúcimi zodpovednosť za výrobok týmto výslovné prehlasujeme, že nenesieme žiadnu zodpovednosť za škody spôsobené našimi výrobkami, v prípade ktorých neboli náležite opravy vykonané servisným partnerom schváleným spoločnosťou GARDENA alebo neboli použité diely spoločnosti GARDENA alebo diely schválené spoločnosťou GARDENA.</p>
<p>EL Ευθύνη προϊόντος Σύμφωνα με τον γερμανικό νόμο περί Ευθύνης για τα Προϊόντα, με το παρόν δηλώνουμε ρητώς ότι δεν αποδεχόμαστε καμία ευθύνη για τυχόν ζημιές που προκύπτουν από τα προϊόντα μας εάν αυτά δεν έχουν επισκευαστεί ουστά από κάποιον εγκεκριμένο συνεργάτη επισκευών της GARDENA ή εάν δεν έχουν χρησιμοποιηθεί αυθεντικά εξαρτήματα GARDENA ή εξαρτήματα εγκεκριμένα από την GARDENA.</p>
<p>SL Odgovornost proizvajalca V skladu z nemškimi zakoni o odgovornosti za izdelke, izrecno izjavljajo, da ne sprejemamo nobene odgovornosti za škodo, ki jo povzročijo naši izdelki, če teh niso ustrezno popravili GARDENINI odobreni servisni partnerji ali pri tem niso bili uporabljeni originalni GARDENINI nadomestni deli ali GARDENINIMI homologiranimi nadomestnimi deli.</p>
<p>HR Pouzdanost proizvoda Sukladno njemačkom zakonu o pouzdanosti proizvoda, ovime izričito izjavljujemo kako ne prihvaćamo nikakvu odgovornost za oštećenja na našim proizvodima nastala uslijed neispravnog popravka od strane servisnog partnera kojeg odobrava GARDENA ili uslijed nekorištenja originalnih GARDENA dijelova ili dijelova koje odobrava GARDENA.</p>
<p>RO Răspunderea pentru produs În conformitate cu Legea germană privind răspunderea pentru produs, declarăm în mod expres prin prezentul document că nu acceptăm nicio răspundere pentru defecțiunile suferite de produsele noastre atunci când acestea nu au fost reparate în mod corect de un atelier de service partener, aprobat de GARDENA, sau când nu au fost utilizate piese GARDENA originale sau piese autorizate de GARDENA.</p>
<p>BG Отговорност за вреди, причинени от стоки Съгласно германския Закон за отговорността за вреди, причинени от стоки, с настоящото изрично декларираме, че не носим отговорност за щети, причинени от нашите продукти, ако те не са били правилно ремонтирани от одобрен от GARDENA сервис или ако не са използвани оригинални части на GARDENA или части, одобрени от GARDENA.</p>
<p>ET Tootevastutus Vastavalt Saksamaa tootevastutusseadusele deklareerime käesolevaga selgesõnaliselt, et me ei kanna mingisugust vastutust meie toodetest tingitud kahjude eest, kui need tooted ei ole korrektselt parandatud GARDENA heakskiidetud hoolduspartneri poolt või kui parandamisel ei ole kasutatud GARDENA originaalosi või GARDENA volitatud osi.</p>
<p>LT Gaminio patikimumas Mes aiškiai pareiškiame, kad, atsižvelgiant į Vokietijos gaminių patikimumo įstatymą, nepriisiame atsakomybės dėl bet kokios žalos, patirtos dėl mūsų gaminių, jeigu jie buvo netinkamai taisomi arba jų dalys buvo pakeistos neoriginaliomis GARDENA dalimis ar nepatvirtintomis dalimis, arba jeigu remonto darbai buvo atliekami ne GARDENA techninės priežiūros centro specialistų.</p>
<p>LV Atbildība par produkcijas kvalitāti Saskaņā ar Vācijas likumu par atbildību par produkcijas kvalitāti ar šo mēs paziņojam, ka neuzņemamies atbildību par bojājumiem, kas radušies, lietojot mūsu izstrādājumu, kuru remontu nav veicis uzņēmuma GARDENA apstiprināts apkopes partneris vai kuru remontam netika izmantotas oriģinālās GARDENA detaļas vai detaļas, kuru lietošanu apstiprinājis uzņēmums GARDENA.</p>

Deutschland / Germany

GARDENA
Manufacturing GmbH
Central Service
Hans-Lorenser-Straße 40
D-89079 Ulm
Produktfragen:
(+49) 731 490-123
Reparaturen:
(+49) 731 490-290
service@gardena.com

Albania

COBALT Sh.p.k.
Rr. Siri Kodra
1000 Tirana

Argentina

Husqvarna Argentina S.A.
Av.del Libertador 5954 –
Piso 11 – Torre B
(C1428ARP) Buenos Aires
Phone: (+54) 11 5194 5000
info.gardena@
ar.husqvarna.com

Armenia

Garden Land Ltd.
61 Tigran Mets
0005 Yerevan

Australia

Husqvarna Australia Pty. Ltd.
Locked Bag 5
Central Coast BC
NSW 2252
Phone: (+61) (0) 2 4352 7400
customer.service@
husqvarna.com.au

Austria / Österreich

Husqvarna Austria GmbH
Industriezeile 36
4010 Linz
Tel.: (+43) 732 77 01 01-485
service.gardena@
husqvarnagroup.com

Azerbaijan

Firm Progress
a. Aliyev Str. 26A
1052 Baku

Belgium

Husqvarna België nv/sa
Gardena Division
Rue Egide Van Ophem 111
1180 Uccle / Ukkel
Tel.: (+32) 2 720 92 12
info@gardena.be

Bosnia / Herzegovina

SILK TRADE d.o.o.
Industrijska zona Bukva bb
74260 Tešanj

Brazil

Husqvarna do Brasil Ltda
Av. Francisco Matarazzo,
1400 – 19º andar
São Paulo – SP
CEP: 05001-903
Tel: 0800-112252
marketing.br.husqvarna@
husqvarna.com.br

Bulgaria

AGROLAND България АД
бул. 8 Декември, №13
Офис 5
1700 Студентски град
София
Тел.: (+359) 24 66 69 10
info@agroland.eu

Canada / USA

GARDENA Canada Ltd.
100 Summerlea Road
Brampton, Ontario L6T 4X3
Phone: (+1) 905 792 93 30
info@gardenacanada.com

Chile

Maquinarias Agroforestales
Ltda. (Maga Ltda.)
Santiago, Chile
Avda. Chesterton
8355 comuna Las Condes
Phone: (+56) 2 202 4417
Dalton@maga.cl
Zipcode: 7560330

China

Husqvarna (Shanghai)
Management Co., Ltd.
富世华 (上海) 管理有限公司
3F, Benq Square B,
No207, Song Hong Rd.,
Chang Ning District,
Shanghai, PRC. 200335
上海市长宁区淞虹路207号明
基广场B座3楼, 邮编: 200335

Colombia

Husqvarna Colombia S.A.
Calle 18 No. 68 D-31, zona
Industrial de Montevideo
Bogotá, Cundinamarca
Tel. 571 2922700 ext. 105
jairo.salazar@
husqvarna.com.co

Costa Rica

Compania Exim
Euroberoamericana S.A.
Los Colegios, Moravia,
200 metros al Sur del Colegio
Saint Francis – San José
Phone: (+506) 297 68 83
exim_euro@racsa.co.cr

Croatia

Husqvarna Austria GmbH
Industriezeile 36
4010 Linz
Tel.: (+43) 732 77 01 01-485
service.gardena@
husqvarnagroup.com

Cyprus

Med Marketing
17 Digeni Akrita Ave
P.O. Box 27017
1641 Nicosia
Czech Republic
Husqvarna Česko s.r.o.
Türkova 2319/5b
149 00 Praha 4 – Chodov
Bezplatná infolinka:
800 100 425
servis@cz.husqvarna.com

Denmark

GARDENA DANMARK
Lejrvej 19, st.
3500 Værløse
Tlf.: (+45) 70 26 47 70
husqvarna@husqvarna.dk
www.gardena.com/dk

Dominican Republic

BOSQUESA, S.R.L
Carretera Santiago Licey
Km. 5 ½
Esquina Copal II.
Santiago
Dominican Republic
Phone: (+809) 736-0333
joserbosquesa@claro.net.do

Ecuador

Husqvarna Ecuador S.A.
Arupos E1-181 y 10 de
Agosto Quito, Pichincha
Tel. (+593) 22800739
francisco.jacome@
husqvarna.com.ec

Estonia

Husqvarna Eesti OÜ
Valdeku 132
EE-11216 Tallinn
info@gardena.ee

Finland

Oy Husqvarna Ab
Gardena Division
Lautatarhankatu 8 B/PL 3
00581 HELSINKI
www.gardena.fi

France

Husqvarna France
9/11 Allée des pierres mayettes
92635 Gennevilliers Cedex
France
http://www.gardena.com/fr
N° AZUR: 0 810 00 78 23
(Prix d'un appel local)

Georgia

Transporter LLC
8/57 Beliashvili street
0159 Tbilisi, Georgia
Phone: (+995) 322 14 71 71

Great Britain

Husqvarna UK Ltd
Preston Road
Aycliffe Industrial Park
Newton Aycliffe
County Durham
DL5 6UP
info.gardena@
husqvarna.co.uk

Greece

Π. ΠΑΠΑΔΟΠΟΥΛΟΣ ΑΕΒΕ
Λεωφ. Αθηνών 92
Αθήνα
T.K.104 42
Ελλάδα
Τηλ. (+30) 210 51 93 100
info@papadopoulos.com.gr

Hungary

Husqvarna Magyarország Kft.
Ezred u. 1-3
1044 Budapest
Telefon: (+36) 1 251-4161
vevoszolgalat.husqvarna@
husqvarna.hu

Iceland

Ó. Johnson & Kaaber
Tunguhalsi 1
110 Reykjavik
ooj@ojk.is

Ireland

Husqvarna UK Ltd
Preston Road
Aycliffe Industrial Park
Newton Aycliffe
County Durham
DL5 6UP
info.gardena@
husqvarna.co.uk

Italy

Husqvarna Italia S.p.A.
Via Santa Vecchia 15
23868 VALMADRERA (LC)
Phone: (+39) 0341.203.111
assistenza.italia@
it.husqvarna.com

Japan

KAKUICHI Co. Ltd.
Sumitomo Realty &
Development Kojimachi
BLDG., 8F
5-1 Nibannco
Chiyoda-ku
Tokyo 102-0084
Phone: (+81) 33 264 4721
m_ishihara@kaku-ichi.co.jp

Kazakhstan

LAMED Ltd.
155/1, Tazhibayevoi Str.
050060 Almaty
IP Schmidt
Abayavenue 3B
110 005 Kostanay

Korea

Kyung Jin Trading CO.,LTD.
107-4, SunDuk Bld.,
YangJae-dong,
Seocho-gu,
Seoul, (zipcode: 137-891)
Phone: (+82) (0)2 574-6300

Kyrgyzstan

Alye Maki
av. Moladaya Guardir J 3
720014
Bishkek

Latvia

Husqvarna Latvija SIA
Ulbrokas 19A
LV-1021 Rīga
info@gardena.lv

Lithuania

UAB Husqvarna Lietuva
Ateities pl. 77C
LT-52104 Kaunas
info@gardena.lt

Luxembourg

Magasins Jules Neuberger
39, rue Jacques Stas
Luxembourg-Gasperich 2549
Case Postale No. 12
Luxembourg 2010
Phone: (+352) 40 14 01
api@neuberger.lu

Mexico

AFOSA
Av. Lopez Mateos Sur # 5019
Col. La Calma 45070
Zapopan, Jalisco
Mexico
Phone: (+52) 33 3818-3434
icornejo@afosa.com.mx

Moldova

Convel S.R.L.
290A Muncesti Str.
2002 Chisinau

Netherlands

Husqvarna Nederland B.V.
GARDENA Division
Postbus 50131
1305 AC ALMERE
Phone: (+31) 36 521 00 10
info@gardena.nl

Neth. Antilles

Jonka Enterprises N.V.
Sta. Rosa Weg 196
P.O. Box 8200
Curaçao
Phone: (+599) 9 767 66 55
pgm@jonka.com

New Zealand

Husqvarna New Zealand Ltd.
PO Box 76-437
Manukau City 2241
Phone: (+64) (0) 9 9202410
support.nz@husqvarna.co.nz

Norway

Husqvarna Norge AS
Gardena Division
Trøskenveien 36
1708 Sarpsborg
info@gardena.no

Peru

Husqvarna Perú S.A.
Jr. Ramón Cárcamo 710
Lima 1
Tel: (+51) 1 3320400 ext. 416
juan.remuzgo@
husqvarna.com

Poland

Husqvarna
Poland Spółka z o.o.
ul. Wysockiego 15 b
03-371 Warszawa
Phone: (+48) 22 330 96 00
gardena@husqvarna.com.pl

Portugal

Husqvarna Portugal, SA
Lagoa - Albarraque
2635 - 595 Rio de Mouro
Tel.: (+351) 21 922 85 30
Fax : (+351) 21 922 85 36
info@gardena.pt

Romania

Madex International Srl
Soseaua Odaii 117-123,
RO 013603 București, S1
Phone: (+40) 21 352.76.03
madex@ines.ro

Russia / Россия

ООО „Хускварна“
141400, Московская обл.,
г. Химки,
улица Ленинградская,
владение 39, стр.6
Бизнес Центр
„Химки Бизнес Парк“,
помещение ОВ02_04
http://www.gardena.ru

Serbia

Domel d.o.o.
Autoput za Novi Sad bb
11 273 Belgrade
Phone: (+381) 1 18 48 88 12
miroslav.jejina@domel.rs

Singapore

Hy-Ray PRIVATE LIMITED
40 Jalan Pemimpin
#02-08 Tat Ann Building
Singapore 577185
Phone: (+65) 6253 2277
shiyiing@hyray.com.sg

Slovak Republic

Husqvarna Česko s.r.o.
Türkova 2319/5b
149 00 Praha 4 – Chodov
Bezplatná infolinka:
800 154 044
servis@sk.husqvarna.com

Slovenia

Husqvarna Austria GmbH
Industriezeile 36
4010 Linz
Tel.: (+43) 732 77 01 01-485
service.gardena@
husqvarnagroup.com

South Africa

Husqvarna
South Africa (Pty) Ltd
Postnet Suite 250
Private Bag X6,
Cascades, 3202
South Africa
Phone: (+27) 33 846 9700
info@gardena.co.za

Spain

Husqvarna España S.A.
Calle de Rivas nº 10
28052 Madrid
Phone: (+34) 91 708 05 00
atencioncliente@gardena.es

Suriname

Agrofix n.v.
Verlengde Hogestraat #22
Phone: (+597) 472426
agrofix@sr.net
Pobox : 2006
Paramaribo
Suriname – South America

Sweden

Husqvarna AB
Gardena Division
S-561 82 Husqvarna
Gardenaorder@husqvarna.se

Switzerland / Schweiz

Husqvarna Schweiz AG
Consumer Products
Industriestrasse 10
5506 Mägenwil
Phone: (+41) (0) 62 887 37 90
info@gardena.ch

Turkey

Dost Bahçe Diş Ticaret
Mümesillik A.Ş
Yunus Mah. Adil Sok. No:3
Ic Kapi No: 1 Kartal
34873 Istanbul
Phone: (+90) 216 38 93 939
info@dostbahce.com.tr

Ukraine / Україна

ТОВ «Хускварна Україна»
вул. Васильківська, 34,
офіс 204-г
03022, м. Київ
Тел. (+38) 044 498 39 02
info@gardena.ua

Uruguay

FELI SA
Entre Rios 1083 CP 11800
Montevideo – Uruguay
Tel: (+598) 22 03 18 44
info@felisa.com.uy

Venezuela

Corporación Casa y Jardín C.A.
Av. Caroní, Edif. Trezmen, PB.
Colinas de Bello Monte.
1050 Caracas.
Tlf: (+58) 212 992 33 22
info@casayjardin.net.ve

9808-20.960.04/0118
© GARDENA
Manufacturing GmbH
D-89070 Ulm
http://www.gardena.com