

ComfortCut 450/25 Art. 9808
 ComfortCut Plus 500/27 Art. 9809
 PowerCut Plus 650/30 Art. 9811

DE Betriebsanleitung
 Turbotrimmer

EN Operator's manual
 Turbotrimmer

FR Mode d'emploi
 Coupe-bordures

NL Gebruiksaanwijzing
 Turbotrimmer

SV Bruksanvisning
 Turbotrimmer

DA Brugsanvisning
 Turbotrimmer

FI Käyttöohje
 Turbotrimmeri

NO Bruksanvisning
 Turbotrimmer

IT Istruzioni per l'uso
 Turbotrimmer

ES Instrucciones de empleo
 Recortabordes

PT Manual de instruções
 Aparador de relva Turbotrimmer

PL Instrukcja obsługi
 Podkaszarka

HU Használati utasítás
 Damilos fűszegélynyíró

CS Návod k obsluze
 Turbotrimmer

SK Návod na obsluhu
 Turbotrimmer

EL Οδηγίες χρήσης
 Κουρευτικό πετونيός

RU Инструкция по эксплуатации
 Турботриммер

SL Navodilo za uporabo
 Turbo obrezovalnik

HR Upute za uporabu
 Turbo trimer za travu

SR/ BS Uputstvo za rad
 Turbo trimer-kosilica

UK Інструкція з експлуатації
 Турботриммер

RO Instrucțiuni de utilizare
 Turbotrimmer

TR Kullanma Kılavuzu
 Turbo Tırpan

BG Инструкция за експлоатация
 Турботриммер

SQ Manual përdorimi
 Kositëse bari turbo

ET Kasutusjuhend
 Turbotrimmer

LT Eksploatavimo instrukcija
 Turbo žoliapjovė

LV Lietošanas instrukcija
 Turbotrimmeris

A1

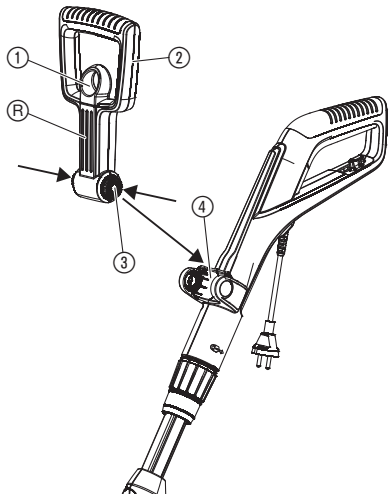

A2

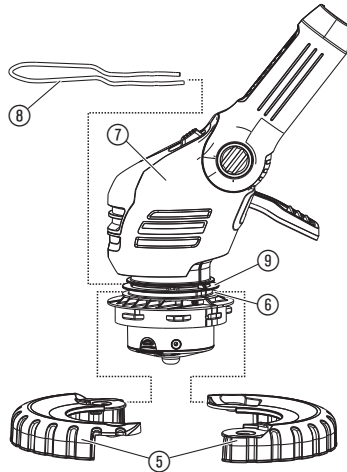

A3

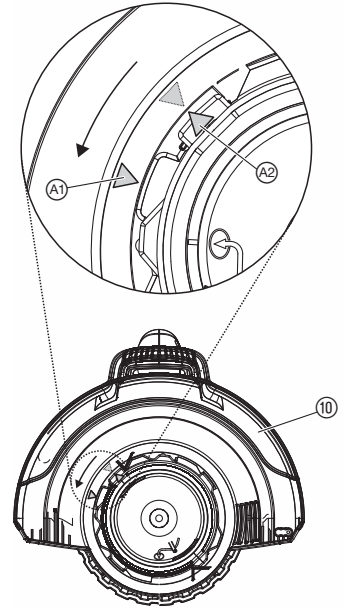

O1

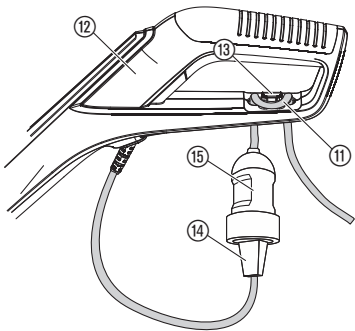

O5

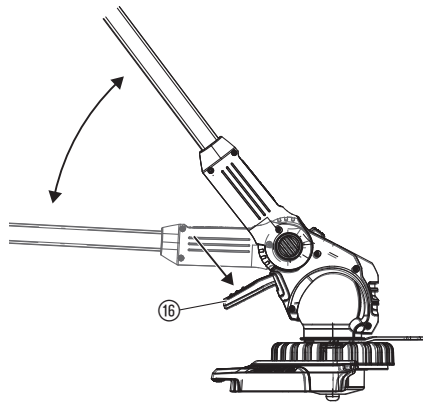

O2



O3

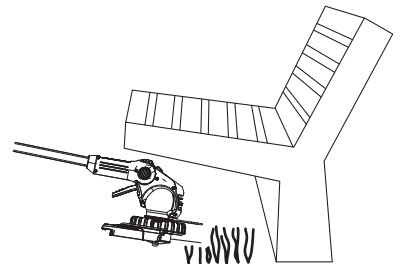

O6

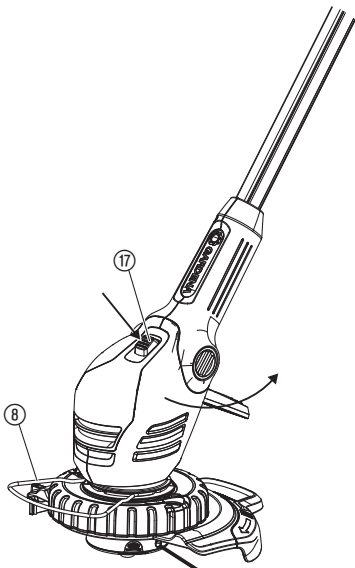

O7

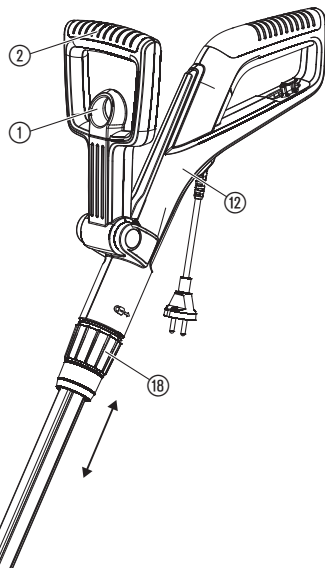

O4



O8

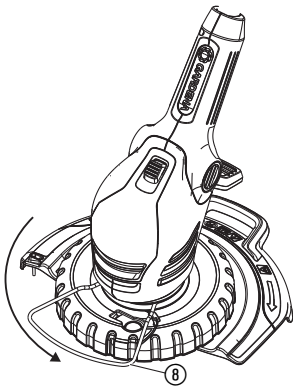

O9

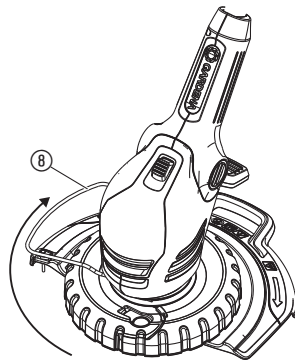

O10

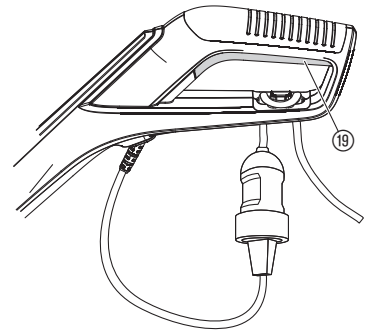

O11

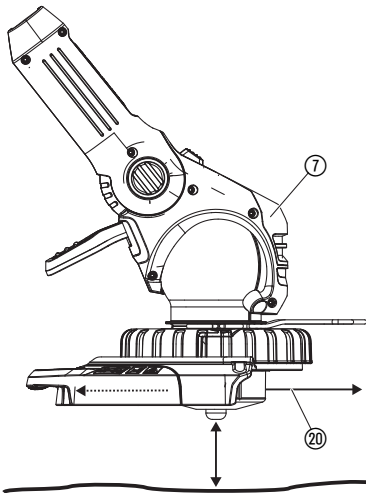

O12

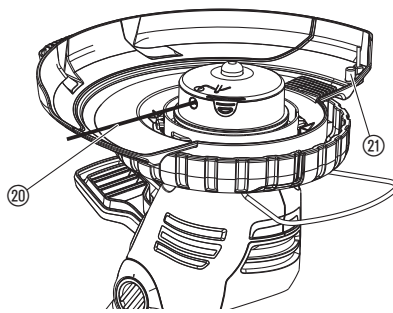

M1

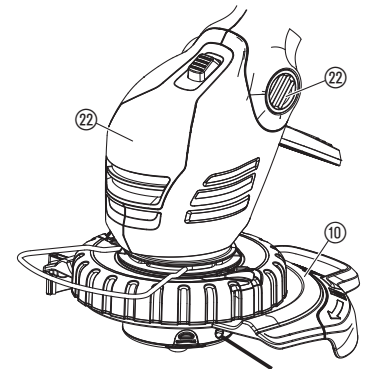

M2

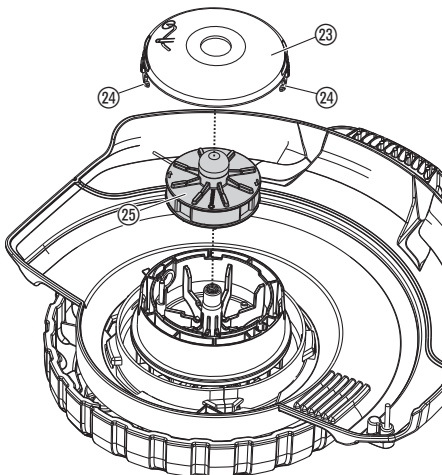

M3

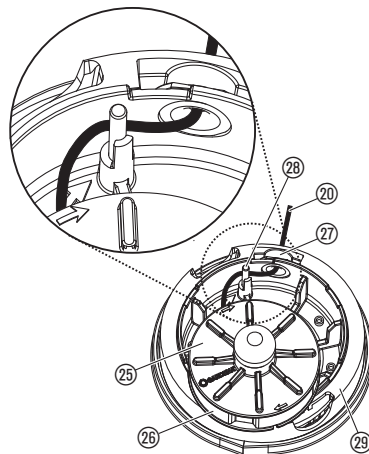

T1

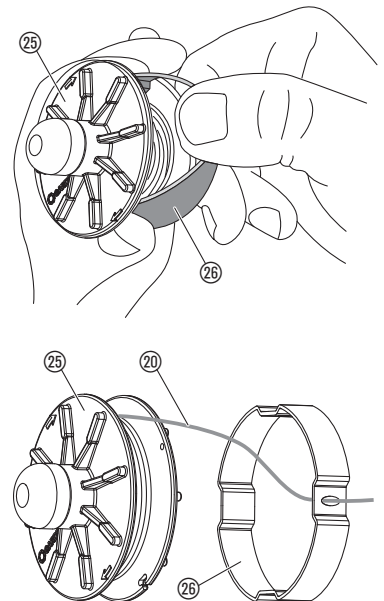

RO

Traducerea instrucțiunilor de originale.



Utilizarea produsului de către copii peste 8 ani precum și de către persoane cu abilități fizice sau mentale reduse sau de persoane fără experiența și cunoștințele necesare, este permisă numai dacă sunt supravegheați sau instruiți cu privire la utilizarea sigură a produsului și dacă înțeleg pericolele rezultate din utilizare. Copii nu au voie să se joace cu produsul. Curățarea și întreținerea care trebuie efectuate de utilizator nu sunt permise copiilor fără supraveghere. Utilizarea produsului este recomandată începând de la vârsta de 16 ani. Niciodată nu utilizați produsul dacă sunteți obosit sau bolnav sau vă aflați sub influența alcoolului, drogurilor sau a medicamentelor.

Utilizarea corespunzătoare:

Turbotrimmerul GARDENA este proiectat pentru ajustarea și tăierea suprafețelor de iarbă și a peluzelor în proprietate privată și pentru grădinaritul de plăcere.

Turbotrimmerul nu este proiectat pentru utilizarea în locuri publice, parcuri, terenuri sportive, terenuri adiacente oșezilor, în agricultura sau silvicultura.

PERICOL! Leziuni corporale! Din motive de siguranță, Turbotrimmerul GARDENA nu trebuie utilizat pentru ajustarea gardului viu sau pentru mărunțirea compostului.

RO

1. SIGURANȚA

IMPORTANT!

Citiți atent instrucțiunile de utilizare și păstrați-le pentru o utilizare ulterioară.

Simbolurile de pe produs:



ATENȚIE!

→ A se citi instrucțiunile de utilizare înainte de punerea în funcțiune.



PERICOL! Exista riscul apariției șocurilor electrice!
→ Nu lăsați Turbotrimmerul în ploaie sau umezeala!

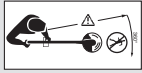

PERICOL!

Exista riscul rănirii altor persoane!
→ Nu lăsați alte persoane în zona în care lucrați.



PERICOL!

Risc de rănire a ochilor și de afectare a auzului!
→ Purtați ochelari de protecție și protecție auditivă!



→ În cazul în care cablul aparatului este deteriorat, conectorul trebuie detașat imediat de la rețeaua de alimentare.

Verificări înainte fiecărei utilizări

→ Întotdeauna verificați vizual Turbotrimmerul înainte de utilizare.

→ Verificați dacă orificiile de ventilare nu sunt obturate în vreun fel.

Nu folosiți trimmerul, dacă acesta este deteriorat sau dacă dispozitivele de siguranță (butonul pornire, capacul de siguranță) și/sau caseta de filament este deteriorată sau uzată.

→ Nu supraîncălziți dispozitivele de siguranță.

→ Verificați materialul de tăiere înainte începerii lucrului. Îndepărtați corpi străini existenți iar în timpul lucrului, atenție la alți corpi străini (de ex. crengi, șnururi, sărme, pietre ...).

→ Dacă totuși în timpul lucrului vă loviți de o pomică, scoateți vă rugăm trimmerul din funcțiune și scoateți ștecherul de rețea. Îndepărtați pomică, verificați trimmerul dacă nu prezintă cumva deteriorări și dispuneți eventual repararea acestuia.

→ Dacă trimmerul începe să vibreze anormal, atunci scoateți-l din funcțiune și decuplați ștecherul de rețea. Verificați dacă trimmerul prezintă eventuale deteriorări și dacă este necesar, solicitați repararea acestuia.

Utilizarea / Răspunderea



PERICOL!

Turbotrimmerul nu se oprește imediat după deconectare!
→ Nu țineți mâinile sau picioarele în zona în care lucrați decât în momentul în care firul de tăiere este staționar!

Turbotrimmerul poate cauza accidente serioase.

→ Folosiți Turbotrimmerul numai pentru scopurile specificate în aceste instrucțiuni. Sunteți responsabil pentru siguranța în domeniul de lucru (rază de 2 metri).

→ Aveți grijă să nu fie nimeni (în special copii) și nici un animal în apropierea zonei periculoase (rază de 15 m).

Pentru evitarea accidentelor cauzate de către o pornire accidentală a aparatului, prin defectarea butonului de pornire, la cuplarea conectorului nu se pot afla în apropiere persoane terțe.

Deconectați de la sursa de alimentare după folosire și verificați regulat trimmerul – în special caseta cu filament – la deteriorări și eventual solicitați repararea acestuia.

→ Folosiți întotdeauna ochelari de protecție!

→ Purtați pantofi solizi și pantaloni lungi pentru protecția picioarelor. Țineți departe de firul de tăiere mâinile și picioarele – mai ales după începerea lucrului.

→ Asigurați-va ca stați pe pământ solid în timp ce lucrați.

→ Mențineți cablul de alimentare în afara zonei de lucru.

Fiți foarte atenți când mergeți cu spatele. Va puteți împiedica.

Lucrați numai când vizibilitatea este bună.

Înteruperea lucrului

→ Nu lăsați niciodată trimmer-ul nesupravegheat la locul de muncă.

→ Dacă va opriți din lucru, deconectați Turbotrimmerul de la sursa de alimentare și depozitați-l într-un loc sigur.

→ Dacă va opriți din lucru pentru a va muta la o alta zona de lucru, opriți întotdeauna Turbotrimmerul, așteptați până se oprește, iar apoi deconectați-l de la sursa de alimentare. Pentru purtare apucați trimmerul de mânerul auxiliar.

Atenție la influențele mediului înconjurător

→ Familiarizați-va cu împrejurimile și căutați posibile pericole pe care nu le puteți auzi datorită zgomotului Turbotrimmerului.

→ Nu utilizați niciodată trimmerul în caz de pericol de furtună, pe ploaie sau într-un mediu umed sau ud.

Nu folosiți Turbotrimmerul lângă piscine sau fântâni arteziene.

Siguranța electrică

Verificați cu regularitate cablul de alimentare de semne de deteriorare sau uzura.

Nu folosiți Turbotrimmerul dacă este deteriorat cablul de alimentare.

→ Dacă, cablul de alimentare sau cel prelungitor se deteriorează în timp ce lucrați, deconectați-l de la sursa de alimentare imediat.

Cablurile de alimentare nu trebuie să aibă o secțiune mai mică decât

– cablurile obișnuite de cauciuc (indicativ H05RN-F), dacă sunt izolate cu cauciuc;
– cablurile obișnuite cu manta polivinilclorid (indicativ H05VV-F), dacă polivinilcloridul este izolat.

→ Conectați aparatul numai la un circuit de rețea de alimentare, care este protejat la curentul rezidual (RCD) cu o rată reziduală de maxim 30 mA.

Pentru Elveția este obligatorie utilizarea unui întrerupător de protecție împotriva curentilor vagabonzi.

PERICOL! În timpul funcționării acest produs generează un câmp electromagnetic. În anumite condiții acest câmp poate afecta funcționarea implanturilor medicale active sau pasive. Pentru a exclude situațiile care pot însemna accidente grave sau mortale, persoanele cu implanturi medicale trebuie să-și consulte medicul sau producătorul implantului înainte de utilizarea acestui produs.

PERICOL! Piese mai mici pot fi înghițite. Punga de polietilenă poate însemna pericol de asfixiere pentru copiii mici. În timpul montajului țineți la distanță copiii mici.

2. MONTAJUL

Montarea trimmerului [Imag. A1/A2/A3]:



ATENȚIE!

Folosirea trimmerului este permisă numai cu capacul de protecție ⑩ montat.

1. Trageți dispozitivul de blocare ① a mânerului auxiliar ②, apăsați ambele clichete ③ ale mânerului auxiliar ② și înclichetați aceasta cu degajarea ④ spre înainte în locaș ④.
2. Ambele semiroți ⑤ se așează peste degajarea inferioară ⑥ a capului trimmer ⑦ și se închid până când se aude un clic.
3. Cadrul de protecție plante ⑧ se împinge dinspre înainte în degajarea superioară ⑨ a capului trimmer ⑦. La această operație trebuie să fiți atent la cadrul montat ca să poată să se rotească liber (adică cadrul se introduce cu cotul în sus).
4. Așezați capacul de protecție ⑩ pe capul trimmerului ⑦.
5. Rotiți capacul de protecție ⑩ până la așezarea sa completă (ambele săgeți ⑪, ⑫ se află față în față).
6. Rotiți capacul de protecție ⑩ în sens contrar acelor de ceasornic până când aceasta se fixează auzibil în poziție.

3. OPERAREA



PERICOL!

Risc de rănire dacă trimmerul nu se oprește atunci când eliberați butonul de pornire!

→ Nu șunțați dispozitivele de siguranță sau de cuplare (de ex. prin legarea butonului de pornire de mâner)!

Pericol de accidentare!

→ Înainte de fiecare reglare a poziției de lucru, a lungimii lonjero-nului, a mânerului suplimentar sau a apărătoarei de plante, scoateți ștecherul de rețea!

Racordarea trimmerului [Imag. O1]:

1. Introduceți bucla cablului prelungitor ⑪ de jos prin mâner ⑫ în dispozitivul de susținere a cablului ⑬ și strângeți.
2. Conectați priză ⑭ Turbotrimmerului în mufa ⑮ cablului prelungitor ⑪.
3. Conectați cablul de prelungire la o priză de 230 V.

Reglarea poziției de lucru:

Poziția de lucru 1 [Imag. O2]:

Pentru tăiere standard.

Poziția de lucru 2 [Imag. O3/O5]:

Tăiere sub obstacole.

1. Apăsați pedala ⑯ și coborâți bara în poziția de lucru dorită.
2. Eliberați pedala ⑯ și lăsați bara să se blocheze în poziție.

ATENȚIE! În pozițiile de lucru 1 + 2 evitați contactul capului trimmerului cu solul.

Poziția de lucru 3 [Imag. O4/O6]:

Tăierea verticală a ierbii care atârna peste potecă.

În poziția de lucru 3 bara trebuie să fie în poziția sa superioară!

1. Rotiți apărătoarea de plante ⑧ cu 90° în poziția de parcare, până când se blochează.
2. Apăsați pedala ⑩ și aduceți bara în poziția superioară.
3. Apăsați tasta ⑰ și rotiți capul trimmer de la 0 la 90° până la blocarea sa în poziție.
4. Trimmerul se duce cu roata la marginea gazonului.

ATENȚIE! Utilizarea trimmerului este permisă numai dacă capul trimmer este blocat în poziția 0° sau 90°.

Reglarea trimmerului la înălțimea corporală [Imag. O7]:

Reglarea lungimii barei:

→ Desfaceți bucșa de strângere ⑩, extrageți mânerul ⑫ până la atingerea lungimii dorite a barei și strângeți din nou bucșa de strângere ⑩.

Bucșa de strângere ⑩ trebuie strânsă în așa măsură ca bara să nu poate fi împinsă.

Reglarea mânerului auxiliar:

→ Trageți dispozitivul de blocare ① a mânerului auxiliar ②, reglați înclinarea mânerului auxiliar ② la valoarea dorită și eliberați din nou dispozitivul de blocare ①.

Dacă trimmerul este reglat corect pentru înălțimea utilizatorului, poziția corpului este dreaptă iar în poziția de lucru 1 capul trimmer este ușor înclinat spre înainte.

→ Trimmerul se ține de mâner ⑭ și de mânerul auxiliar ② în așa fel ca capul trimmer să fie ușor înclinat spre înainte.

Reglarea etrierului de protecție a plantelor:

– Poziția de lucru [Imag. O8]

– Poziția de parcare [Imag. O9]

→ Rotiți etrierul de protecție a plantelor ⑥ la 90° în poziția dorită până când se blochează.

Pornirea turbotrimmerului [Imag. O10]:

Pornirea trimmerului:

→ Apăsați butonul de pornire ⑩ de pe mâner.

Numai pentru art. 9811: În cazul în care aveți nevoie de o performanță mai mare, se va mări automat turația.

Oprirea trimmerului:

→ Eliberați butonul de pornire ⑩ de pe mâner.

Alimentarea firului de tăiere (mecanism special pentru alimentarea automată a firului de tăiere) [Imag. O11/O12]:

Sistemul automat pentru alimentarea firului de tăiere este acționat **cu motorul pornit** prin atingerea de sol. O tăiere îngrijită a gazonului poate fi obținută numai când firul de tăiere are lungimea maximă. La prima punere în funcțiune firul de tăiere eventual trebuie prelungit de mai multe ori.

1. Pornirea trimmerului.
2. Țineți capul de tăiere ⑦ paralel cu solul și apăsați pentru scurt timp trimmerul cu capul de tăiere ⑦ pe un teren stabil (evitați apășarea lungă, neîntreruptă).

Firul de tăiere ⑳ este prelungit automat prin intermediul unui proces de cuplare care se aude și este ajustat la lungimea potrivită cu ajutorul limitatorului firului de tăiere ㉑. La nevoie, atingeți câteva ori succesiv trimmerul de sol.

4. DEPOZITAREA

Scoaterea din funcțiune:

Produsul trebuie depozitat într-un loc neaccesibil copiilor.

→ Depozitați trimmerul într-un loc uscat, ferit de gheață.

Recomandare:

Trimmerul se poate agăța de mâner. În cazul depozitării suspendate capul trimmer nu se va încălca.

Eliminarea:

(conform directivei 2012/19/UE)

Este interzisă dispunerea produsului ca gunoi menajer obișnuit. Acesta trebuie dispus ca deșeu conform prescripțiilor locale de protecția mediului.



IMPORTANT!

→ Dispuneți ca deșeu produsul prin sau de către punctele de colectare și reciclare locale.

5. ÎNTREȚINEREA



PERICOL!

Există pericolul accidentării datorită firului de tăiere!

→ Înaintea întreținerii trimmerului, scoateți ștecherul de rețea!

Pericol de rănire și risc de distrugere!

→ Turbotrimmerul nu se curăță cu apă sau cu jet de apă (în special nu cu jetul de înaltă presiune).

Curățarea trimmerului [Imag. M1]:

Orificiile de ventilare trebuie să fie mereu curate.

→ După fiecare utilizare curățați toate piesele mobile, în special resturile de iarbă și de murdărie de pe capac ⑩ și din fantele de ventilare ㉑.

Înlocuirea casetei firului de tăiere [Imag. M2/M3]:



Pericol de accidentare!

→ Nu utilizați niciodată elemente de tăiere metalice sau piese de schimb sau accesorii metalice, care nu au fost prevăzute de către GARDENA.

Este permisă exclusiv utilizarea mosoarelor pentru firul de tăiere originale GARDENA. Mosoarele pentru firul de tăiere pot fi cumpărate de la comerciantul dumneavoastră GARDENA sau direct de la Serviciul GARDENA.

• pentru art. 9808/9809:

Casetă cu filament GARDENA pentru turbotrimmer art. 5307

• pentru art. 9811:

Casetă cu filament GARDENA pentru turbotrimmer art. 5309

1. Apăsați concomitent cele două blocaje ㉔ ale capacului mosorului ㉑ și scoateți capacul.
2. Scoateți mosorul pentru firul de tăiere ㉑.
3. Îndepărtați eventualele murdării.
4. Extrageți firul de tăiere ㉑ al noului mosor pentru firul de tăiere ㉑ din ochiul inelului de material plastic ㉕ cca. 15 cm.
5. Treceți firul de tăiere ㉑ mai întâi prin carcasa de metal ㉗.
6. **Numai pentru art. 9808/9809:** Ghidați firul de tăiere ㉑ în jurul știftului de întoarcere ㉑.
7. Introduceți mosorul pentru firul de tăiere ㉑ în suportul mosorului ㉑.
8. Așezați capacul mosorului ㉑ astfel pe suportul mosorului ㉑, încât ambele blocaje ㉔ să se fixeze cu un clic.

Numai pentru art. 9808/9809:

La așezarea capacului bobinei ㉑ firul de tăiere ㉑ trebuie să fie așezat în jurul știftului de întoarcere ㉑ și nu poate fi blocat.

→ Dacă capacul mosorului ㉑ nu poate fi aplicat, rotiți mosorul pentru firul de tăiere ㉑ încoace și încolo până când mosorul pentru firul de tăiere ㉑ se află complet în suportul mosorului ㉑.

6. REMEDIEREA DEFECȚIUNILOR



PERICOL!

Există pericolul accidentării datorită firului de tăiere!

→ Înaintea remedierii avariilor la trimmer, scoateți ștecherul de rețea!

Scoaterea firului de tăiere din mosorul pentru firul de tăiere [Imag. T1]:

Firul tras în mosorul pentru firul de tăiere poate fi scos din nou.

1. Extrageți mosorul pentru firul de tăiere ㉑ conform instrucțiunilor de la punctul 5. ÎNTREȚINERE, "Înlocuirea casetei firului de tăiere".

- Țineți inelul de plastic ② de la mosorul pentru firul de tăiere ② între degetul mare și arătător.
- Strângeți inelul de plastic ② și scoateți-l (la nevoie utilizați o șurubelniță).
Firul de tăiere tras înăuntru este liber acum.
- Derulați firul de tăiere ② cca. 15 cm și treceți firul în urechea inelului de plastic ②. Eventual desfaceți firul lipit anterior cu o șurubelniță și derulați-l și înfășurați-l din nou complet.
- Trageți din nou inelul din material plastic ② peste mosorul pentru firul de tăiere ②.
- Montați din nou mosorul pentru firul de tăiere conform instrucțiunilor de la punctul 5. ÎNTREȚINERE, "Înlocuirea casetei firului de tăiere".

Problemă	Cauza posibilă	Remediu
Turbotrimmerul nu mai taie	Firul de tăiere uzat sau prea scurt.	→ Prolungați firul de tăiere (vezi pct. 3. OPERAREA, "Alimentarea firului de tăiere (mecanism special pentru alimentarea automată a firului de tăiere)").
	Caseta firului e goală.	→ Înlocuiți caseta (vezi punctul 5. ÎNTREȚINERE "Înlocuirea casetei firului de tăiere").
	Firul de tăiere tras în mosor sau lipit.	→ Scoateți firul de tăiere din mosorul pentru firul de tăiere (vezi mai sus).
Firul nu poate fi prelungit sau firul se epuizează rapid	Firul a devenit uscat și rigid (de ex. din cauza iernii)	→ Caseta de filament se lasă cca. 10 ore în apă.
	Contactul frecvent al firului cu obiecte dure.	→ Evitați contactul firului cu obiecte dure.



NOTĂ: În caz de alte defecțiuni adresați-vă centrului de service GARDENA. Reparațiile vor fi efectuate în exclusivitate de centrele de service GARDENA și de dealeri autorizați de GARDENA.

7. DATE TEHNICE

Turbotrimmer	Unitate	Valoare (art. 9808)	Valoare (art. 9809)	Valoare (art. 9811)
Putere motor	W	450	500	650
Tensiunea de rețea / Frecvența de rețea	V / Hz	230 / 50 – 60	230 / 50 – 60	230 / 50 – 60
Diametrul firului de tăiere	mm	1,6	1,6	2,0
Lățimea de tăiere	mm	250	270	300
Alimentarea firului	m	6	6	4
Prelungirea firului de tăiere		Avansarea automată a firului de tăiere	Avansarea automată a firului de tăiere	Avansarea automată a firului de tăiere
Nr. de rotații pe minut caseta firului (cca.)	rot./min	12.800	12.200	10.500 (mers în gol cca. 9.500)
Greutate (cca.)	kg	3,3	3,3	3,6
Caracteristica telescopică a lonjeronului (cca.)	cm	24	24	24
Nivelul presiunii sonore L_{pA}¹⁾	dB (A)	84	83	83
Instabilitatea k_{pA}		3	3	3
Nivelul de putere acustică L_{WA}²⁾; măsurat / garantat	dB (A)	93 / 94	94 / 96	93 / 96
Instabilitatea k_{WA}		1	2	3
Vibrații mână-braț a_{vhw}³⁾	m/s ²	< 2,5	< 2,5	< 2,5
Instabilitatea k_a		1,5	1,5	1,5

Procedura de măsurare conform: ¹⁾ DIN EN 60335-2-91 ²⁾ RL2000/14/EG ³⁾ DIN EN 786.



NOTĂ: Valoarea emisiei de vibrații a fost măsurată corespunzător unei proceduri de verificare standardizate și poate fi folosită pentru compararea sculelor electrice. Această valoare poate fi folosită pentru evaluarea prealabilă a expoziției. Valoarea emisiei de vibrații poate varia în timpul utilizării reale a sculei electrice.

8. SERVICE/GARANȚIE

Service:

Vă rugăm să contactați adresa de pe verso.

Garanție:

În cazul unei solicitări de acordare a garanției, nu vă sunt imputate costurile serviciilor furnizate.

GARDENA Manufacturing GmbH oferă o garanție de doi ani (începând de la data achiziției) pentru acest produs. Această garanție acoperă toate defectele importante ale produsului care se pot dovedi a fi defecte de

fabricație sau de material. Această garanție este onorată prin punerea la dispoziție a unui produs de înlocuire complet funcțional sau prin repararea gratuită a produsului defect pe care ni l-ați trimis; ne rezervăm dreptul de a alege una dintre aceste opțiuni. Acest serviciu este supus următoarelor prevederi:

- Produsul a fost utilizat în scopul pentru care a fost fabricat conform recomandărilor din instrucțiunile de operare.
- Nici cumpărătorul, nici o terță parte nu au încercat să repare produsul.

Această garanție oferită de producător nu afectează drepturile prevăzute de garanția oferită de distribuitor/vânzător.

Dacă apar probleme cu acest produs, contactați departamentul de service sau trimiteți produsul defect împreună cu o scurtă descriere a defecțiunii companiei GARDENA Manufacturing GmbH, asigurându-vă că ați acoperit costurile de transport și că ați respectat toate regulile aplicabile privind taxele poștale și ambalarea. O solicitare de acordare a garanției trebuie să fi însoțită de o copie a dovezii de cumpărare.

Piese de uzură:

Caseta firului tăietor cât și capacul acesteia sunt piese de uzură și prin urmare nu sunt acoperite de garanție.

<p>DE Produkthaftung Wir weisen ausdrücklich darauf hin, dass wir in Übereinstimmung mit dem Produkthaftungsgesetz nicht für Schäden haften, die durch unsere Produkte entstehen, wenn diese unsachgemäß und nicht durch einen von uns autorisierten Servicepartner repariert wurden oder wenn keine Original GARDENA Teile oder von uns zugelassene Teile verwendet wurden.</p>
<p>EN Product liability In accordance with the German Product Liability Act, we hereby expressly declare that we accept no liability for damage incurred from our products where said products have not been properly repaired by a GARDENA-approved service partner or where original GARDENA parts or parts authorised by GARDENA were not used.</p>
<p>FR Responsabilité Conformément à la loi relative à la responsabilité du fait des produits défectueux, nous déclarons expressément par la présente que nous déclinons toute responsabilité pour les dommages résultant de nos produits, si lesdits produits n'ont pas été correctement réparés par un partenaire d'entretien agréé GARDENA ou si des pièces d'origine GARDENA ou des pièces agréées GARDENA n'ont pas été utilisées.</p>
<p>NL Productaansprakelijkheid Conform de Duitse wet inzake productaansprakelijkheid verklaren wij hierbij uitdrukkelijk dat wij geen aansprakelijkheid aanvaarden voor schade ontstaan uit onze producten waarbij deze producten niet zijn gerepareerd door een GARDENA-erkende servicepartner of waarbij geen originele GARDENA-onderdelen of onderdelen die door GARDENA zijn goedgekeurd zijn gebruikt.</p>
<p>SV Produktansvar I enlighet med tyska produktansvarslagar förklarar vi härmed uttryckligen att vi inte åtar oss något ansvar för skador som orsakas av våra produkter där produkterna inte har genomgått korrekt reparation från en GARDENA-godkänd servicepartner eller där originaldelar från GARDENA eller delar godkända av GARDENA inte använts.</p>
<p>DA Produkansvar I overensstemmelse med den tyske produktansvarslav erklærer vi hermed udtrykkeligt, at vi ikke påtager os noget ansvar for skader på vores produkter, hvis de pågældende produkter ikke er blevet repareret korrekt af en GARDENA-godkendt servicepartner, eller hvor der ikke er brugt originale GARDENA-reservedele eller godkendte reservedele fra GARDENA.</p>
<p>FI Tuotevastuu Saksan tuotevastuulain mukaisesti emme ole vastuussa laitteiden vaurioista, jos korjauksia ei ole tehnyt GARDENAn hyväksymä huoltoliike tai jos niiden syynä on muiden kuin alkuperäisten GARDENA-varaosien tai GARDENAn hyväksymien varaosien käyttö.</p>
<p>IT Responsabilità del prodotto In conformità con la Legge tedesca sulla responsabilità del prodotto, con la presente dichiariamo espressamente che decliniamo qualsiasi responsabilità per danni causati dai nostri prodotti qualora non siano stati correttamente riparati presso un partner di assistenza approvato GARDENA o laddove non siano stati utilizzati ricambi originali o autorizzati GARDENA.</p>
<p>ES Responsabilidad sobre el producto De acuerdo con la Ley de responsabilidad sobre productos alemana, por la presente declaramos expresamente que no aceptamos ningún tipo de responsabilidad por los daños ocasionados por nuestros productos si dichos productos no han sido reparados por un socio de mantenimiento aprobado por GARDENA o si no se han utilizado piezas originales GARDENA o piezas autorizadas por GARDENA.</p>
<p>PT Responsabilidade pelo produto De acordo com a lei alemã de responsabilidade pelo produto, declaramos que não nos responsabilizamos por danos causados pelos nossos produtos, caso os tais produtos não tenham sido devidamente reparados por um parceiro de assistência GARDENA aprovado ou se não tiverem sido utilizadas peças GARDENA originais ou peças autorizadas pela GARDENA.</p>
<p>PL Odpowiedzialność za produkt Zgodnie z niemiecką ustawą o odpowiedzialności za produkt, niniejszym wyraźnie oświadczamy, że nie ponosimy żadnej odpowiedzialności za szkody poniesione na skutek użytkowania naszych produktów, w przypadku gdy naprawa tych produktów nie była odpowiednio przeprowadzana przez zatwierdzonego przez firmę GARDENA partnera serwisowego lub nie stosowano oryginalnych części GARDENA albo części autoryzowanych przez tę firmę.</p>
<p>HU Termékszavatosság A németországi termékszavatossági törvénnyel összhangban ezennel nyomatékosan kijelentjük, hogy nem vállalunk felelősséget a termékeinkben keletkezett olyan károkért, amelyek valamely GARDENA által jóváhagyott szervizpartner által nem megfelelően végzett javításból adódtak, vagy amely során nem eredeti GARDENA alkatrészeket vagy a GARDENA által jóváhagyott alkatrészeket használtak fel.</p>
<p>CS Odpovědnost za výrobek V souladu s německým zákonem o odpovědnosti za výrobek tímto výslovně prohlašujeme, že nepřijímáme žádnou odpovědnost za poškození vzniklá na našich výrobcích, kdy zmíněné výrobky nebyly řádně opraveny schváleným servisním partnerem GARDENA nebo kdy nebyly použity originální náhradní díly GARDENA nebo náhradní díly autorizované společností GARDENA.</p>
<p>SK Zodpovednosť za produkt V súlade s nemeckými právnymi predpismi upravujúcimi zodpovednosť za výrobok týmto výslovné prehlasujeme, že nenesieme žiadnu zodpovednosť za škody spôsobené našimi výrobkami, v prípade ktorých neboli náležite opravy vykonané servisným partnerom schváleným spoločnosťou GARDENA alebo neboli použité diely spoločnosti GARDENA alebo diely schválené spoločnosťou GARDENA.</p>
<p>EL Ευθύνη προϊόντος Σύμφωνα με τον γερμανικό νόμο περί Ευθύνης για τα Προϊόντα, με το παρόν δηλώνουμε ρητώς ότι δεν αποδεχόμαστε καμία ευθύνη για τυχόν ζημιές που προκύπτουν από τα προϊόντα μας εάν αυτά δεν έχουν επισκευαστεί ουστά από κάποιον εγκεκριμένο συνεργάτη επισκευών της GARDENA ή εάν δεν έχουν χρησιμοποιηθεί αυθεντικά εξαρτήματα GARDENA ή εξαρτήματα εγκεκριμένα από την GARDENA.</p>
<p>SL Odgovornost proizvajalca V skladu z nemškimi zakoni o odgovornosti za izdelke, izrecno izjavljajo, da ne sprejemamo nobene odgovornosti za škodo, ki jo povzročijo naši izdelki, če teh niso ustrezno popravili GARDENINI odobreni servisni partnerji ali pri tem niso bili uporabljeni originalni GARDENINI nadomestni deli ali GARDENINIMI homologiranimi nadomestnimi deli.</p>
<p>HR Pouzdanost proizvoda Sukladno njemačkom zakonu o pouzdanosti proizvoda, ovime izričito izjavljujemo kako ne prihvaćamo nikakvu odgovornost za oštećenja na našim proizvodima nastala uslijed neispravnog popravka od strane servisnog partnera kojeg odobrava GARDENA ili uslijed nekorištenja originalnih GARDENA dijelova ili dijelova koje odobrava GARDENA.</p>
<p>RO Răspunderea pentru produs În conformitate cu Legea germană privind răspunderea pentru produs, declarăm în mod expres prin prezentul document că nu acceptăm nicio răspundere pentru defecțiunile suferite de produsele noastre atunci când acestea nu au fost reparate în mod corect de un atelier de service partener, aprobat de GARDENA, sau când nu au fost utilizate piese GARDENA originale sau piese autorizate de GARDENA.</p>
<p>BG Отговорност за вреди, причинени от стоки Съгласно германския Закон за отговорността за вреди, причинени от стоки, с настоящото изрично декларираме, че не носим отговорност за щети, причинени от нашите продукти, ако те не са били правилно ремонтирани от одобрен от GARDENA сервис или ако не са използвани оригинални части на GARDENA или части, одобрени от GARDENA.</p>
<p>ET Tootevastutus Vastavalt Saksamaa tootevastatusseadusele deklareerime käesolevaga selgesõnaliselt, et me ei kanna mingisugust vastutust meie toodetest tingitud kahjude eest, kui need tooted ei ole korrektselt parandatud GARDENA heakskiidetud hoolduspartneri poolt või kui parandamisel ei ole kasutatud GARDENA originaalosi või GARDENA volitatud osi.</p>
<p>LT Gaminio patikimumas Mes aiškiai pareiškiame, kad, atsižvelgiant į Vokietijos gaminių patikimumo įstatymą, nepriisiame atsakomybės dėl bet kokios žalos, patirtos dėl mūsų gaminių, jeigu jie buvo netinkamai taisomi arba jų dalys buvo pakeistos neoriginaliomis GARDENA dalimis ar nepatvirtintomis dalimis, arba jeigu remonto darbai buvo atliekami ne GARDENA techninės priežiūros centro specialistų.</p>
<p>LV Atbildība par produkcijas kvalitāti Saskaņā ar Vācijas likumu par atbildību par produkcijas kvalitāti ar šo mēs paziņojam, ka neuzņemamies atbildību par bojājumiem, kas radušies, lietojot mūsu izstrādājumu, kuru remontu nav veicis uzņēmuma GARDENA apstiprināts apkopes partneris vai kuru remontam netika izmantotas oriģinālās GARDENA detaļas vai detaļas, kuru lietošanu apstiprinājis uzņēmums GARDENA.</p>

<p>DE EU-Konformitätserklärung</p> <p>Der Unterzeichner, Husqvarna AB, 561 82 Huskvarna, Schweden, bescheinigt hiermit, dass die nachstehend aufgeführten Geräte bei Verlassen des Werks die harmonisierten EU-Leitlinien, EU-Normen für Sicherheit und besondere Normen erfüllen. Dieses Zertifikat verliert seine Gültigkeit, wenn die Geräte ohne unsere Genehmigung verändert werden.</p>	<p>HU EK megfeleléségi nyilatkozat</p> <p>Alulírott Husqvarna AB, 561 82 Huskvarna, Svédország ezzel tanúsítja, hogy az alábbiakban leírt egységek a gyár elhagyásakor megfeleltek a harmonizált uniós előírásoknak és biztonsági és termékspecifikus szabványoknak. Ez a tanúsítvány érvényét veszti, ha az egységeket jóváhagyásunk nélkül átalkatják.</p>
<p>EN EC Declaration of Conformity</p> <p>The undersigned, Husqvarna AB, 561 82 Huskvarna, Sweden, hereby certifies that, when leaving our factory, the units indicated below are in accordance with the harmonised EU guidelines, EU standards of safety and product specific standards. This certificate becomes void if the units are modified without our approval.</p>	<p>CS Prohlášení o shodě ES</p> <p>Niže uvedená společnost Husqvarna AB, 561 82 Huskvarna, Švédsko, tímto potvrzuje, že při opuštění naší továrny jsou jednotky uvedené níže v souladu s harmonizovanými pokyny EU, standardy EU ohledně bezpečnosti a specifickými produktovými standardy. Tento certifikát ztrácí platnost, pokud dojde k úpravě jednotek bez našeho schválení.</p>
<p>FR Déclaration de conformité CE</p> <p>Le constructeur, soussigné : Husqvarna AB, 561 82 Huskvarna, Suède, déclare qu'à la sortie de ses usines le matériel neuf désigné ci-dessous était conforme aux prescriptions des directives européennes énoncées ciaprès et conforme aux règles de sécurité et autres règles qui lui sont applicables dans le cadre de l'Union européenne. Toute modification apportée à cet appareil sans notre accord annule la validité de ce certificat.</p>	<p>SK EÚ vyhlásenie o zhode</p> <p>Dolu podpísaná spoločnosť Husqvarna AB, 561 82 Huskvarna, Švédsko týmto osvedčuje, že nižšie uvedené jednotky boli v súlade s harmonizovanými smernicami EÚ, normami EÚ v oblasti bezpečnosti a špecifickými normami týkajúcimi sa produktu v čase opustenia výrobného závodu. Toto osvedčenie stráca platnosť, ak boli jednotky zmenené bez nášho súhlasu.</p>
<p>NL EG-conformiteitsverklaring</p> <p>De ondergetekende, Husqvarna AB, 561 82 Huskvarna, Zweden, verklaart hierbij dat de producten die hieronder staan vermeld, wanneer ze onze fabriek verlaten, in overeenstemming zijn met de geharmoniseerde Europese richtlijnen, EU-normen voor veiligheid en productspecifieke normen. Dit certificaat vervalt als de producten worden aangepast zonder onze toestemming.</p>	<p>EL Δήλωση Συμμόρφωσης EK</p> <p>Η υπογεγραμμένη εταιρεία, Husqvarna AB, 561 82 Huskvarna, Σουηδία, πιστοποιεί ότι, κατά την έξοδο από το εργοστάσιο, οι μονάδες που αναφέρονται κατωτέρω συμμορφώνονται με τις εναρμονισμένες οδηγίες ΕΕ, τα πρότυπα ασφαλείας της ΕΕ και τα συγκεκριμένα πρότυπα προϊόντος. Αυτό το πιστοποιητικό καθίσταται άκυρο εάν οι μονάδες έχουν τροποποιηθεί χωρίς την έγκρισή μας.</p>
<p>SV EG-försäkran om överensstämmelse</p> <p>Undertecknad firma Husqvarna AB, 561 82 Huskvarna, Sverige, intygar härmed att nedan nämnda produkter, när de lämnar vår fabrik, överensstämmer med EUs riktlinjer, EUs standarder för säkerhet och produktspecifika standarder. Detta intyg skall ogiltigförklaras om produkten ändras utan vårt godkännande.</p>	<p>SL Izjava ES o skladnosti</p> <p>Spodaj podpisana, Husqvarna AB, 561 82 Huskvarna, Švedska, s to izjavo potrjuje, da je bila spodaj navedena enota ob izhodu iz tovarne skladna z usklajenimi smernicami EU, standardi EU za varnost in standardi, specifičnimi za izdelek. Izjava postane neveljavna v primeru neodobrene spremembe enote.</p>
<p>DA EU-overensstemmelseerklæring</p> <p>Undertegnede, Husqvarna AB, 561 82 Huskvarna, Sverige erklærer hermed, at nedenfor anførte enheder er i overensstemmelse med de harmoniserede EUretningslinjer, EUs standarder for sikkerhed og produktspecifikke standarder, når de forlader fabrikkens. Denne erklæring ugyldiggøres, hvis enhederne ændres uden vores godkendelse.</p>	<p>HR Izjava o uskladenosti EZ</p> <p>Niže potpisana Husqvarna AB, 561 82 Huskvarna, Švedska, ovime potvrđuje kako su u nastavku navedene jedinice prilikom napuštanja tvornice bile u skladu s usklađenim smjernicama EU, standardi EU za varnost in standardi, specifičnima za izdelek. Izjava postane neveljavna v primeru neodobrene spremembe enote.</p>
<p>FI EY-vaatimustenmukaisuusvakuutus</p> <p>Husqvarna AB, 561 82 Huskvarna, Ruotsi, vakuuttaa täten, että alla mainitut laitteet ovat tehtaalta lähtiesään yhdenmukaisesti julkis- ja yksityisissä käyttöissä, kun ne ovat valmistettu EY:n turva-standardien ja tuotekohtaisten standardien mukaisina. Tämä vakuutus mitätöityy, jos laitteita muutetaan ilman hyväksyntäämmme.</p>	<p>RO Declarație de conformitate CE</p> <p>Subscrisa, Husqvarna AB, 561 82 Huskvarna, Suedia, certifică prin prezenta că, la momentul ieșirii din fabrica noastră, unitățile indicate mai jos sunt în conformitate cu directivele UE armonizate, cu standardele UE de siguranță și cu standardele specifice ale produsului. Prezentul certificat devine nul dacă unitățile sunt modificate fără a probarea noastră.</p>
<p>IT Dichiarazione di conformità CE</p> <p>La sottoscritta Husqvarna AB, 561 82 Huskvarna, Svezia, certifica che il prodotto qui di seguito indicato, nei modelli da noi commercializzati, è conforme alle direttive armonizzate UE nonché agli standard di sicurezza UE e agli standard specifici di prodotto. Qualunque modifica apportata al prodotto senza nostra specifica autorizzazione invalida la presente dichiarazione.</p>	<p>BG Декларация за съответствие на ЕО</p> <p>С настоящото допълнително подписано, Husqvarna AB, 561 82 Huskvarna, Швеция, удостоверява, че при напускане на фабриката модулите, посочени по-долу, са в съответствие с хармонизираните директиви на ЕС, стандартите на ЕС за безопасност и специфичните за продукта стандарти. Този сертификат става невалиден, ако модулите са променени без наше одобрение.</p>
<p>ES Declaración de conformidad CE</p> <p>El abajo firmante, Husqvarna AB, 561 82 Huskvarna, Suecia, certifica por la presente que, cuando salen de la fábrica, las unidades indicadas a continuación cumplen las normas de armonización de la UE, las normas de la UE sobre seguridad y las normas específicas del producto. Este certificado quedará sin efecto si se modifican las unidades sin nuestra autorización.</p>	<p>ET EÜ vastavusdeklaratsioon</p> <p>Allakirjutatu Husqvarna AB, 561 82 Huskvarna, Rootsi, kinnitab käesolevaga, et tehased väljumisel vastavad alpool nimetatud seadmed harmoneeritud EL-i suunistele, EL-i ohutusstandarditele ja tootele eriomastele standarditele. See vastavuskiinitus kaotab kehtivuse, kui seadmed muudetakse ilma meie heakskiuduta.</p>
<p>PT Declaração de conformidade CE</p> <p>O abaixo-assinado, Husqvarna AB, 561 82 Huskvarna, Suécia, certifica por este meio que, ao sair da nossa fábrica, as unidades indicadas acima estão em conformidade com as diretivas uniformizadas da UE, os padrões de segurança da UE e os padrões específicos do produto. Este certificado deixa de ser válido se as unidades forem modificadas sem a nossa aprovação.</p>	<p>LT EB atitikties deklaracija</p> <p>Husqvarna AB, 561 82 Huskvarna, Sweden, garantuoja, kad iš gamyklos siunčiami toliau nurodyti įrenginiai atitinka suderintus EB reikalavimus, EB saugos ir konkretaus gaminio standartus. Paketus gaminį be mūsų patvirtinimo, nutraukiamas šio sertifikato galiojimas.</p>
<p>PL Deklaracja zgodności WE</p> <p>Niżej podpisany przedstawiciel firmy Husqvarna AB, 561 82 Huskvarna, Szwecja, niniejszym oświadcza, że podane poniżej wyrobę opuszczające fabrykę są zgodne ze zharmonizowanymi normami UE oraz z obowiązującymi w UE przepisami bezpieczeństwa i normami dotyczącymi danego produktu. Modyfikacja wyrobów bez naszej zgody powoduje unieważnienie niniejszego certyfikatu.</p>	<p>LV EK atbilstības deklarācija</p> <p>Uzņēmums Husqvarna AB, 561 82 Huskvarna, Zviedrija, ar parakstu apliecina, ka tālāk minētās vienības, pametot rūpniecību, atbilst saskaņotajām E.S vadlīnijām, E.S drošības standartiem un izstrādājumam specifiskajiem standartiem. Sis sertifikāts tiek anulēts, ja šīs vienības tiek modificētas bez mūsu atļaujas.</p>

<p>Produktbezeichnung: Description of the product: Désignation du produit : Beschrijving van het product: Beskrivning av produkten: Beskrivelse af produktet: Tuoteen kuvaus: Descrizione del prodotto: Description del producto: Descrição do produto: Opis produktu: A termék leírása: Popis výrobku: Popis produktu: Περιγραφή του προϊόντος: Opis izdelka: Opis proizvoda: Descriggera produsului: Описание на продукта: Toote kirjeldus: Gaminio aprašas: Izstrādājuma apraksts:</p>	<p>Turbotrimmer Turbotrimmer Coupe-bordures Turbotrimmer Turbotrimmer Turbotrimmer Turbotrimmeri Turbotrimmer Recortabordes Aparador de relva Turbotrimmer Podkaszarka Damilos fűszegélynyíró Turbotrimmer Turbotrimmer Κορευτικό περσόνιός Turbo obrezovalnik Turbo trimer za travu Turbotrimmer Турботриммер Turbotrimmer Turbo žolijapjövė Turbotrimmeris</p>	<p>Harmonisierte EN-Normen / Harmonised EN: EN 60335-1 EN 50636-2-91 EN ISO 12100</p> <p>Schall-Leistungspegel: Noise level: Niveau sonore : Geluידsniveau: Ljudnivđa: Stojnivėau: Äänitaso: Livello acustico: Nivel de ruid: Poziom hałas: Zajsint: Hladina hluku: Hladiny hluku:</p> <p>gemessen / garantiert measured / guaranteed mesuré / garanti meten / gegarandeerd uppmätt / garanterad mált / garantireret mitattu / taattu misurato / garantito medido / garantizado medido / garantido zmierzony / gwarantowany mért / garantált naměřená / zaručená nameranė / zaručenė</p> <p>Επίπεδο θορύβου: Raven zvočne moči: Razina buke: Nivel de zgomot: Ниво на шум: Műratase: Triukšmo lygis: Trokšņa līmenis :</p> <p>Art. 9808 Art. 9809 Art. 9811</p> <p>93 dB (A) / 94 dB (A) 94 dB (A) / 96 dB (A) 93 dB (A) / 96 dB (A)</p>
<p>Produkttyp: Product type: Type de produit: Producttype: Producttype: Producttype: Tuotetypit: Typo adi prodotto: Tipo de producto: Tipo de produto: Typ produktu:</p> <p>Terméktípus: Druh výrobku: Typ produktu: Τύπος προϊόντος: Vrsta izdelka: Vrsta proizvoda: Tip produs: Тип продукт: Tootetüüp: Gaminio tipas: Produkta veids:</p> <p>ComfortCut 450/25 ComfortCut Plus 500/27 PowerCut Plus 650/30</p>	<p>Artikelnummer: Article number: Référence : Artikelnummer: Artikelnummer: Artikelnummer: Tuotenumero: Codice articolo: Referencia: Número de referencia: Numer katalogowy:</p> <p>9808 9809 9811</p>	<p>Anbringningsjahr der CE-Kennzeichnung: Year of CE marking: Année d'apposition du marquage CE : Installatiejaar van de CE-aanduiding: Märkningsår: CE-Märkningsår: CE-merkin kiinnitysvuosi: Anno di applicazione della certificazione CE: Colocación del distintivo CE: Ano de marcação pela CE: Rok nadania oznakowania CE: CE-jelzés elhelyezésének éve:</p> <p>2014</p> <p>Ulm, den 27.01.2017 Ulm, 27.01.2017 Fait à Ulm, le 27.01.2017 Ulm, 27-01-2017 Ulm, 2017.01.27. Ulm, 27.01.2017 Ulmissa, 27.01.2017 Ulm, 27.01.2017 Ulm, 27.01.2017 Ulm, 27.01.2017 Ulm, 27.01.2017 Ulm, 27.01.2017 Ulm, 27.01.2017 Ulm, 27.01.2017 Ulm, 27.01.2017 Ulm, 27.01.2017 Ulm, 27.01.2017 Ulm, 27.01.2017 Ulm, 27.01.2017 Ulm, 27.01.2017 Ulm, 27.01.2017 Ulm, 27.01.2017</p> <p>Der Bevollmächtigte Authorised representative Le mandataire De gevolmachtigde Auktoriserad representant Autoriseret repræsntant Valtuutettu edustaja Persona delegata La persona autorizada O reprezentante Pelnomocnik Meghatalmazott Zpilnomocnėnc Spilnomocnenis O ερρωσιοδοτημένος Pooblaščenec Ovlaštena osoba Conducerea tehnică Упълномощен Valitatud esindaja Igalotassis atstovas Pilnvarotā persona</p> <p><i>Reinhard Pompe</i> Reinhard Pompe Vice President</p>
<p>EU-Richtlinien: EC-Directives: Directives CE : EG-richtlijnen: EU-direktiv: EF-direktiver: EY-direktiivit: Direttive UE: Directiva CE: Diretivas CE: Dyrektywy WE: EK-irányelvek: Předpisy EÚ: Smernice EU: Οδηγίες EK: Direktive EU: EC direktive: Directive CE: Директиви на ЕО: EU direktiivid:</p>	<p>EB direktyvos: EK direktivas:</p> <p>2006/42/EG 2014/30/EG 2000/14/EG 2011/65/EG</p>	<p>Konformitätsbewertungs- verfahren: Nach 2000/14/EG Art. 14 Anhang VI</p> <p>Conformity Assessment Procedure: according to 2000/14/EG Art.14 Annex VI</p> <p>Procédure d'évaluation de la conformité : Selon 2000/14/CE art. 14 Annexe VI</p>

Deutschland / Germany

GARDENA
Manufacturing GmbH
Central Service
Hans-Lorenser-Straße 40
D-89079 Ulm
Produktfragen:
(+49) 731 490-123
Reparaturen:
(+49) 731 490-290
service@gardena.com

Albania

COBALT Sh.p.k.
Rr. Siri Kodra
1000 Tirana

Argentina

Husqvarna Argentina S.A.
Av.del Libertador 5954 –
Piso 11 – Torre B
(C1428ARP) Buenos Aires
Phone: (+54) 11 5194 5000
info.gardena@
ar.husqvarna.com

Armenia

Garden Land Ltd.
61 Tigran Mets
0005 Yerevan

Australia

Husqvarna Australia Pty. Ltd.
Locked Bag 5
Central Coast BC
NSW 2252
Phone: (+61) (0) 2 4352 7400
customer.service@
husqvarna.com.au

Austria / Österreich

Husqvarna Austria GmbH
Industriezeile 36
4010 Linz
Tel.: (+43) 732 77 01 01-485
service.gardena@
husqvarnagroup.com

Azerbaijan

Firm Progress
a. Aliyev Str. 26A
1052 Baku

Belgium

Husqvarna België nv/sa
Gardena Division
Rue Egide Van Ophem 111
1180 Uccle / Ukkel
Tel.: (+32) 2 720 92 12
info@gardena.be

Bosnia / Herzegovina

SILK TRADE d.o.o.
Industrijska zona Bukva bb
74260 Tešanj

Brazil

Husqvarna do Brasil Ltda
Av. Francisco Matarazzo,
1400 – 19º andar
São Paulo – SP
CNPJ: 05001-903
Tel: 0800-112252
marketing.br.husqvarna@
husqvarna.com.br

Bulgaria

AGROLAND България АД
бул. 8 Декември, №13
Офис 5
1700 Студентски град
София
Тел.: (+359) 24 66 69 10
info@agroland.eu

Canada / USA

GARDENA Canada Ltd.
100 Summerlea Road
Brampton, Ontario L6T 4X3
Phone: (+1) 905 792 93 30
info@gardenacanada.com

Chile

Maquinarias Agroforestales
Ltda. (Maga Ltda.)
Santiago, Chile
Avda. Chesterton
8355 comuna Las Condes
Phone: (+56) 2 202 4417
Dalton@maga.cl
Zipcode: 7560330

China

Husqvarna (Shanghai)
Management Co., Ltd.
富世华 (上海) 管理有限公司
3F, Benq Square B,
No207, Song Hong Rd.,
Chang Ning District,
Shanghai, PRC. 200335
上海市市长宁区淞虹路207号明
基广场B座3楼, 邮编: 200335

Colombia

Husqvarna Colombia S.A.
Calle 18 No. 68 D-31, zona
Industrial de Montevideo
Bogotá, Cundinamarca
Tel. 571 2922700 ext. 105
jairo.salazar@
husqvarna.com.co

Costa Rica

Compania Exim
Euroberoamericana S.A.
Los Colegios, Moravia,
200 metros al Sur del Colegio
Saint Francis – San José
Phone: (+506) 297 68 83
exim_euro@racsa.co.cr

Croatia

Husqvarna Austria GmbH
Industriezeile 36
4010 Linz
Tel.: (+43) 732 77 01 01-485
service.gardena@
husqvarnagroup.com

Cyprus

Med Marketing
17 Digeni Akrita Ave
P.O. Box 27017
1641 Nicosia
Czech Republic
Husqvarna Česko s.r.o.
Türkova 2319/5b
149 00 Praha 4 – Chodov
Bezplatná infolinka:
800 100 425
servis@cz.husqvarna.com

Denmark

GARDENA DANMARK
Lejrvej 19, st.
3500 Værløse
Tlf.: (+45) 70 26 47 70
husqvarna@husqvarna.dk
www.gardena.com/dk

Dominican Republic

BOSQUESA, S.R.L
Carretera Santiago Licey
Km. 5 ½
Esquina Copal II.
Santiago
Dominican Republic
Phone: (+809) 736-0333
joserbosquesa@claro.net.do

Ecuador

Husqvarna Ecuador S.A.
Arupos E1-181 y 10 de
Agosto Quito, Pichincha
Tel. (+593) 22800739
francisco.jacome@
husqvarna.com.ec

Estonia

Husqvarna Eesti OÜ
Valdeku 132
EE-11216 Tallinn
info@gardena.ee

Finland

Oy Husqvarna Ab
Gardena Division
Lautatarhankatu 8 B/PL 3
00581 HELSINKI
www.gardena.fi

France

Husqvarna France
9/11 Allée des pierres mayettes
92635 Gennevilliers Cedex
France
http://www.gardena.com/fr
N° AZUR: 0 810 00 78 23
(Prix d'un appel local)

Georgia

Transporter LLC
8/57 Beliashvili street
0159 Tbilisi, Georgia
Phone: (+995) 322 14 71 71

Great Britain

Husqvarna UK Ltd
Preston Road
Aycliffe Industrial Park
Newton Aycliffe
County Durham
DL5 6UP
info.gardena@
husqvarna.co.uk

Greece

Π. ΠΑΠΑΔΟΠΟΥΛΟΣ ΑΕΒΕ
Λεωφ. Αθηνών 92
Αθήνα
T.K.104 42
Ελλάδα
Τηλ. (+30) 210 51 93 100
info@papadopoulos.com.gr

Hungary

Husqvarna Magyarország Kft.
Ezred u. 1-3
1044 Budapest
Telefon: (+36) 1 251-4161
vevoszolgalat.husqvarna@
husqvarna.hu

Iceland

Ó. Johnson & Kaaber
Tunguhalsi 1
110 Reykjavik
ooj@ojk.is

Ireland

Husqvarna UK Ltd
Preston Road
Aycliffe Industrial Park
Newton Aycliffe
County Durham
DL5 6UP
info.gardena@
husqvarna.co.uk

Italy

Husqvarna Italia S.p.A.
Via Santa Vecchia 15
23868 VALMADRERA (LC)
Phone: (+39) 0341.203.111
assistenza.italia@
it.husqvarna.com

Japan

KAKUICHI Co. Ltd.
Sumitomo Realty &
Development Kojimachi
BLDG., 8F
5-1 Nibannco
Chiyoda-ku
Tokyo 102-0084
Phone: (+81) 33 264 4721
m_ishihara@kaku-ichi.co.jp

Kazakhstan

LAMED Ltd.
155/1, Tazhibayevoi Str.
050060 Almaty
IP Schmidt
Abayavenue 3B
110 005 Kostanay

Korea

Kyung Jin Trading CO.,LTD.
107-4, SunDuk Bld.,
YangJae-dong,
Seocho-gu,
Seoul, (zipcode: 137-891)
Phone: (+82) (0)2 574-6300

Kyrgyzstan

Alye Maki
av. Moladaya Guardir J 3
720014
Bishkek

Latvia

Husqvarna Latvija SIA
Ulbrokas 19A
LV-1021 Rīga
info@gardena.lv

Lithuania

UAB Husqvarna Lietuva
Ateities pl. 77C
LT-52104 Kaunas
info@gardena.lt

Luxembourg

Magasins Jules Neuberger
39, rue Jacques Stas
Luxembourg-Gasperich 2549
Case Postale No. 12
Luxembourg 2010
Phone: (+352) 40 14 01
api@neuberger.lu

Mexico

AFOSA
Av. Lopez Mateos Sur # 5019
Col. La Calma 45070
Zapopan, Jalisco
Mexico
Phone: (+52) 33 3818-3434
icornejo@afosa.com.mx

Moldova

Convel S.R.L.
290A Muncesti Str.
2002 Chisinau

Netherlands

Husqvarna Nederland B.V.
GARDENA Division
Postbus 50131
1305 AC ALMERE
Phone: (+31) 36 521 00 10
info@gardena.nl

Neth. Antilles

Jonka Enterprises N.V.
Sta. Rosa Weg 196
P.O. Box 8200
Curaçao
Phone: (+599) 9 767 66 55
pgm@jonka.com

New Zealand

Husqvarna New Zealand Ltd.
PO Box 76-437
Manukau City 2241
Phone: (+64) (0) 9 9202410
support.nz@husqvarna.co.nz

Norway

Husqvarna Norge AS
Gardena Division
Trøskenveien 36
1708 Sarpsborg
info@gardena.no

Peru

Husqvarna Perú S.A.
Jr. Ramón Cárcamo 710
Lima 1
Tel: (+51) 1 3320400 ext. 416
juan.remuzgo@
husqvarna.com

Poland

Husqvarna
Poland Spółka z o.o.
ul. Wysockiego 15 b
03-371 Warszawa
Phone: (+48) 22 330 96 00
gardena@husqvarna.com.pl

Portugal

Husqvarna Portugal, SA
Lagoa - Albarraque
2635 - 595 Rio de Mouro
Tel.: (+351) 21 922 85 30
Fax : (+351) 21 922 85 36
info@gardena.pt

Romania

Madex International Srl
Soseaua Odaii 117-123,
RO 013603 București, S1
Phone: (+40) 21 352.76.03
madex@ines.ro

Russia / Россия

ООО „Хускварна“
141400, Московская обл.,
г. Химки,
улица Ленинградская,
владение 39, стр.6
Бизнес Центр
„Химки Бизнес Парк“,
помещение ОВ02_04
http://www.gardena.ru

Serbia

Domel d.o.o.
Autoput za Novi Sad bb
11 273 Belgrade
Phone: (+381) 1 18 48 88 12
miroslav.jejina@domel.rs

Singapore

Hy-Ray PRIVATE LIMITED
40 Jalan Pemimpin
#02-08 Tat Ann Building
Singapore 577185
Phone: (+65) 6253 2277
shiyiing@hyray.com.sg

Slovak Republic

Husqvarna Česko s.r.o.
Türkova 2319/5b
149 00 Praha 4 – Chodov
Bezplatná infolinka:
800 154 044
servis@sk.husqvarna.com

Slovenia

Husqvarna Austria GmbH
Industriezeile 36
4010 Linz
Tel.: (+43) 732 77 01 01-485
service.gardena@
husqvarnagroup.com

South Africa

Husqvarna
South Africa (Pty) Ltd
Postnet Suite 250
Private Bag X6,
Cascades, 3202
South Africa
Phone: (+27) 33 846 9700
info@gardena.co.za

Spain

Husqvarna España S.A.
Calle de Rivas nº 10
28052 Madrid
Phone: (+34) 91 708 05 00
atencioncliente@gardena.es

Suriname

Agrofix n.v.
Verlengde Hogestraat #22
Phone: (+597) 472426
agrofix@sr.net
Pobox : 2006
Paramaribo
Suriname – South America

Sweden

Husqvarna AB
Gardena Division
S-561 82 Husqvarna
Gardenaorder@husqvarna.se

Switzerland / Schweiz

Husqvarna Schweiz AG
Consumer Products
Industriestrasse 10
5506 Mägenwil
Phone: (+41) (0) 62 887 37 90
info@gardena.ch

Turkey

Dost Bahçe Diş Ticaret
Mümesillik A.Ş
Yunus Mah. Adil Sok. No:3
Ic Kapi No: 1 Kartal
34873 Istanbul
Phone: (+90) 216 38 93 939
info@dostbahce.com.tr

Ukraine / Україна

ТОВ «Хускварна Україна»
вул. Васильківська, 34,
офіс 204-г
03022, м. Київ
Тел. (+38) 044 498 39 02
info@gardena.ua

Uruguay

FELI SA
Entre Rios 1083 CP 11800
Montevideo – Uruguay
Tel: (+598) 22 03 18 44
info@felisa.com.uy

Venezuela

Corporación Casa y Jardín C.A.
Av. Caroní, Edif. Trezmen, PB.
Colinas de Bello Monte.
1050 Caracas.
Tlf: (+58) 212 992 33 22
info@casayjardin.net.ve

9808-20.960.04/0118
© GARDENA
Manufacturing GmbH
D-89070 Ulm
http://www.gardena.com