

 **GARDENA®**

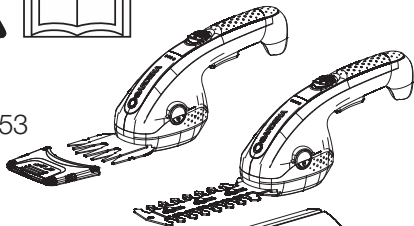

Art. 9853



ClassicCut Li

Art. 9854

Art. 9856

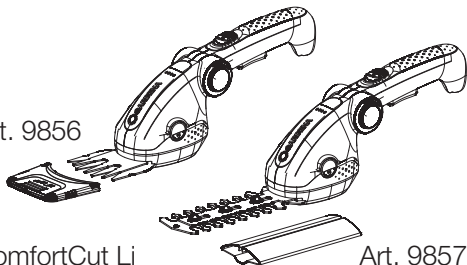

ComfortCut Li

Art. 9857

DE Betriebsanleitung

Akku-Gras- und Strauchschere

EN Operators Manual

Battery Grass and Shrub Shear

FR Mode d'emploi

Cisaille et taille-buisson à batterie

NL Gebruiksaanwijzing

Accu gras- en buxusschaar

SV Bruksanvisning

Batteridrivnen gräs- och busksax

DA Brugsanvisning

Accu-græssaks og busktrimmer

FI Käyttöohje

Akkukäyttöiset ruhosakset ja viimeistelyleikkuri

NO Bruksanvisning

Accu gressaks og busktrimmer

IT Istruzioni per l'uso

Forbici per erba e rifilasiapi a batteria

ES Instrucciones de empleo

Tijera cortacésped y recortasetos con Accu

PT Manual de instruções

Tesoura para relva e tesoura para arbustos a bateria

PL Instrukcja obsługi

Akumulatorowe nożyce do cięcia trawy i krzewów

HU Használati utasítás

Akkus fű- és bokorvágó olló

CS Návod k obsluze

Akumulátorové nůžky na trávu a keře

DE

EN

FR

NL

SV

DA

FI

NO

IT

ES

PT

PL

HU

CS

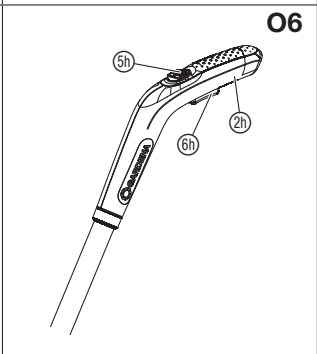
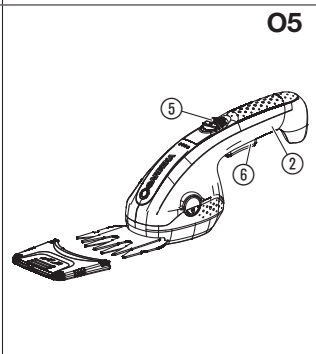
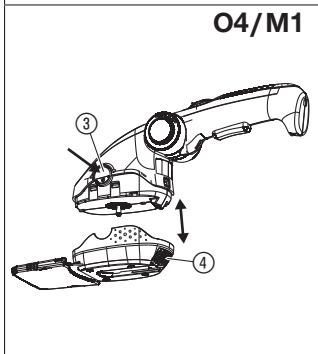
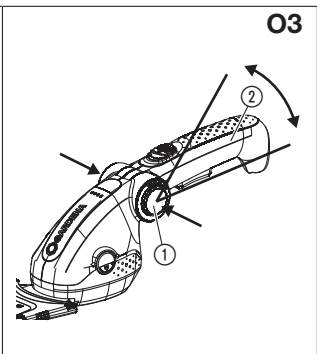
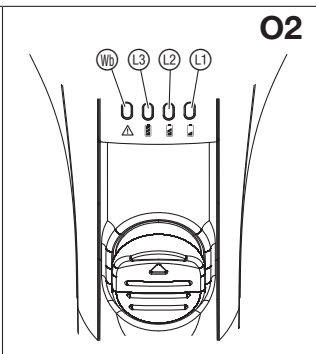
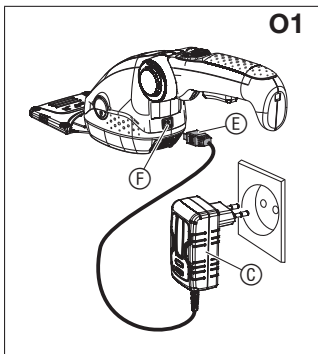

Forbici per erba e rifilasioepi ClassicCut Li / ComfortCut Li a batteria GARDENA

1. SICUREZZA	121
2. UTILIZZO	128
3. MANUTENZIONE	129
4. CONSERVAZIONE	130
5. ELIMINAZIONE DEI GUASTI	131
6. DATI TECNICI	132
7. ACCESSORI	133
8. SERVIZIO/GARANZIA	133

Traduzione delle istruzioni originali.



Il presente prodotto non è previsto per essere utilizzato da persone (compresi i bambini) con facoltà fisiche, sensorie o intellettuali ridotte

ovvero prive di esperienza e/o di conoscenze, a meno che esse siano sorvegliate da persona responsabile della loro sicurezza o ricevano da essa indicazioni su come utilizzare il prodotto. I bambini dovrebbero essere sempre sorvegliati, per essere certi che non giochino con il prodotto.

Si sconsiglia l'utilizzo del prodotto da parte di adolescenti di età inferiore a 16 anni.

Destinazione d'uso con lama per erba:

Le **Forbici per erba a batteria GARDENA** sono concepite per tagliare bordi di prati e tranciare con esattezza arbusti, in particolare bossi, in giardini privati e coltivati per hobby.

Destinazione d'uso con lama rifilasioepi:

Le **Forbici rifilasioepi a batteria GARDENA** sono concepite per tagliare singoli arbusti, cespugli e piante rampicanti in giardini privati e coltivati per hobby.

Il prodotto non è adatto a un utilizzo continuo.

PERICOLO! Lesione corporea!

Non utilizzate il prodotto per sminuzzare materiale o per compostare.

Con la lama rifilasioepi art. 9863 la rifilasioepi a batteria non è adatta per tagliare prati/bordi di prato.

1. SICUREZZA

IMPORTANTE!

Si prega di leggere attentamente le istruzioni per l'uso e di conservarle per rileggerle.

Simboli sul prodotto:



Leggere le istruzioni per l'uso.



Attenzione! Il sistema di taglio continuo ad operare anche dopo avere spento il motore.



Tenere le persone a distanza.



Indossare occhiali protettivi.



Pericolo – tenere le mani lontano dalla lama.



Non esporlo alla pioggia.



Per il caricabatterie: Togliere subito la spina dalla rete se il cavo è stato danneggiato o tagliato.

Norme generali di sicurezza

Norme di sicurezza generali per rifilasiopei



AVVISO!

Leggere tutte le norme di sicurezza e le istruzioni.

Il mancato rispetto delle norme di sicurezza e delle istruzioni potrebbe essere alla base di scosse elettriche, incendi e/o lesioni gravi.

Conservare tutte le norme di sicurezza e le istruzioni per utilizzi futuri. Il termine di "apparecchio elettrico" usato nelle norme di sicurezza fa riferimento ad apparecchi elettrici alimentati dalla rete (con cavo di alimentazione) e ad apparecchi elettrici alimentati a batteria (senza cavo di alimentazione).

1) Sicurezza sul posto di lavoro

- a) **Mantenere pulito e ben illuminato il proprio luogo di lavoro.** Il disordine e luoghi di lavoro poco illuminati possono essere alla base di infortuni.
- b) **Non lavorare con l'apparecchio elettrico in ambienti a rischio di esplosione nei quali si trovano fluidi, gas o polveri infiammabili.**

Gli apparecchi elettrici producono scintille in grado di dar fuoco a polveri e vapori.

- c) **Durante l'utilizzo dell'apparecchio elettrico tenere a distanza bambini e altre persone.** *In caso di distrazioni si può perdere il controllo dell'apparecchio.*

2) Sicurezza elettrica

- a) **La spina dell'apparecchio elettrico deve essere adatta alla presa. La spina non deve essere in alcun modo cambiata. Non utilizzare adattatori per spine insieme ad apparecchi elettrici dotati di messa a terra.** *Spine non modificate e prese adatte riducono il rischio di scossa elettrica.*
- b) **Evitare il contatto fisico con superfici di oggetti con messa a terra quali tubi, termosifoni, fornelli e frigoriferi.** *Quando il corpo tocca oggetti con messa a terra il rischio di scossa elettrica è più elevato.*
- c) **Tenere lontano gli apparecchi elettrici da pioggia e umidità.** *La penetrazione di acqua in un apparecchio elettrico aumenta il rischio di scossa elettrica.*
- d) **Non utilizzare il cavo impropriamente per trasportare l'apparecchio elettrico, appenderlo o per tirare via la spina dalla presa. Tenere il cavo lontano da fonti di calore, olio, bordi appuntiti e parti dell'apparecchio in movimento.** *Cavi danneggiati o aggrovigliati aumentano il rischio di scossa elettrica.*
- e) **Utilizzare, quando si lavora all'aperto con un apparecchio elettrico, solamente prolunghe per cavi adatte per gli ambienti esterni.**

L'utilizzo di una prolunga per cavi adatta agli ambienti esterni riduce il rischio di scossa elettrica.

- f) **Quando è inevitabile utilizzare l'apparecchio elettrico in un ambiente umido, usare un interruttore di sicurezza per correnti di guasto.** *L'utilizzo di tale interruttore riduce il rischio di scossa elettrica.*

3) Sicurezza delle persone

- a) **Fare attenzione a quello che si fa e utilizzare l'apparecchio elettrico in modo ragionevole. Non utilizzare mai gli apparecchi elettrici in condizioni di stanchezza o sotto l'influsso di droghe, alcol o farmaci.** *Basta un solo momento di distrazione durante l'utilizzo dell'apparecchio elettrico per ferirsi gravemente.*
- b) **Indossare dispositivi di protezione individuale e, sempre, gli occhiali protettivi.** *Indossare dispositivi di protezione individuale quali maschere antipolveri, scarpe di sicurezza antiscivolo, elmo protettivo o dispositivo di protezione dell'udito a seconda del tipo e dell'utilizzo dell'apparecchio elettrico riduce il rischio di lesioni.*
- c) **Evitare una messa in uso involontaria. Assicurarsi che l'apparecchio elettrico sia spento prima di collegarlo all'alimentazione elettrica e/o alla batteria, prenderlo o trasportarlo.** *Se, in fase di trasporto dell'apparecchio elettrico, si ha il dito sull'interruttore ovvero se si collega l'apparecchio all'alimentazione elettrica quando acceso, si possono verificare degli incidenti.*
- d) **Prima di accendere l'apparecchio elettrico togliere lo strumento di regolazione o la chiave per viti.**

Un utensile o una chiave che si trovano in una parte dell'apparecchio in rotazione possono causare lesioni.

- e) **Evitare posizioni del corpo anomale. Rimanere fermi sulle gambe e mantenere sempre l'equilibrio.** *In questo modo si potrà controllare meglio l'apparecchio elettrico in situazioni inaspettate.*
- f) **Indossare l'abbigliamento adatto. Non indossare mai vestiti larghi o gioielli. Tenere capelli, vestiti e guanti lontano dalle parti in movimento.** *Gli abiti larghi, i gioielli o i capelli lunghi possono essere afferrati dalle parti in movimento.*
- g) **Se possono essere montati aspirapolvere o dispositivi di raccolta, accertarsi che questi siano collegati e utilizzati in modo corretto.** *L'utilizzo dell'aspirapolvere può ridurre i pericoli causati dalla polvere.*
- 4) **Utilizzo e trattamento dell'apparecchio elettrico**
 - a) **Non sovraccaricare l'apparecchio. Utilizzare per un'attività l'apparecchio elettrico a essa destinato.** *Con l'apparecchio elettrico adatto si lavorerà meglio e in modo più sicuro nel settore di attività previsto.*
 - b) **Non utilizzare alcun apparecchio elettrico il cui interruttore è difettoso.** *Un apparecchio elettrico che non può più essere acceso o spento è pericoloso e deve essere riparato.*
 - c) **Tirare la spina dalla presa e/o togliere la batteria prima di eseguire le regolazioni dell'apparecchio, cambiare gli accessori o conservare l'apparecchio.**

Tali misure precauzionali impediscono l'avvio involontario dell'apparecchio elettrico.

- d) **Conservare gli apparecchi elettrici non utilizzati lontano dalla portata dei bambini. Non fare utilizzare l'apparecchio a persone che non ne hanno dimestichezza o che non hanno letto le presenti istruzioni.** *Gli apparecchi elettrici, se utilizzati da persone inesperte, sono pericolosi.*
- e) **Curare gli apparecchi elettrici con attenzione. Controllare se le parti in movimento funzionano senza problemi e non si bloccano, oppure se sono rotte o danneggiate a tal punto che il funzionamento dell'apparecchio elettrico risulta pregiudicato. Far riparare le parti danneggiate prima dell'utilizzo dell'apparecchio.** *Molti incidenti dipendono dalla cattiva manutenzione degli apparecchi elettrici.*
- f) **Conservare gli utensili da taglio affilati e puliti.** *Gli utensili da taglio con bordi da taglio affilati, se sono mantenuti in modo attento, si bloccano di meno e si guidano con più facilità.*
- g) **Utilizzare l'apparecchio elettrico, gli accessori, gli utensili a innesto, ecc. secondo le presenti istruzioni. Tenere in considerazione le condizioni di lavoro e l'attività da eseguire.** *L'utilizzo di apparecchi elettrici per altre applicazioni rispetto a quelle previste può causare situazioni di pericolo.*
- 5) **Utilizzo e trattamento dell'apparecchio a batteria**
 - a) **Caricare le batterie solamente in caricabatterie consigliati dal produttore.**

I caricabatterie sui quali vengono utilizzate batterie diverse da quelle per le quali essi sono destinati possono prendere fuoco.

- b) Utilizzare negli apparecchi elettrici solamente le batterie previste per essi.** *L'utilizzo di altre batterie può causare lesioni e incendi.*
- c) Tenere la batteria utilizzata lontano da clip, monete, chiavi, chiodi, viti o altri piccoli oggetti in metallo che possono causare un ponte tra i contatti.** *Un cortocircuito tra i contatti della batteria potrebbe causare bruciature o incendi.*
- d) In caso di utilizzo errato, potrebbero fuoriuscire dei liquidi dalla batteria. Evitare il contatto con essi. In caso di contatto fortuito risciacquare con acqua. Quando il liquido entra in contatto con gli occhi richiedere inoltre l'aiuto del medico.** *I liquidi che fuoriescono dalla batteria possono causare irritazioni della pelle o ustioni.*

6) Servizio

Far riparare l'apparecchio elettrico solamente da elettricisti qualificati e unicamente con parti di ricambio originali. *In questo modo viene garantita la sicurezza dell'apparecchio elettrico.*

Norme di sicurezza per tagliasiepi:

- **Tenere lontano dalla lama da taglio tutte le parti del corpo. Non provare a togliere il materiale triturato con la lama in movimento o a tenere fermo materiale troppo tagliente. Rimuovere il materiale incastrato soltanto con l'apparecchio spento.**

Basta un solo momento di distrazione durante l'utilizzo della tagliasiepi per ferirsi in modo grave.

- **Con lama ferma, trasportare la tagliasiepi tenendola per l'impugnatura. In fase di trasporto o conservazione della tagliasiepi metterla sempre al riparo con la copertura protettiva.** *Un utilizzo attento dell'apparecchio riduce il pericolo di farsi male con la lama.*
- **Tenere l'apparecchio elettrico solo sulle superfici isolate dell'impugnatura, poiché la lama da taglio può entrare in contatto con le linee elettriche nascoste oppure con il proprio cavo di alimentazione.** *Il contatto della lama da taglio con un cavo elettrico può mettere sotto tensione le parti di metallo dell'apparecchio e causare uno shock elettrico.*
- **Tenere il cavo lontano dalla zona di taglio.** *Il cavo, durante l'attività, può rimanere coperto tra i cespugli ed essere inavvertitamente tagliato.*

Funzionamento sicuro per forbici per erba

1 Addestramento

- a) Leggere attentamente le istruzioni. Impraticarsi nell'utilizzo dei dispositivi di comando e imparare a utilizzare la macchina in modo corretto.
- b) Non consentire mai a persone che non hanno letto a fondo le presenti istruzioni, o ai bambini, di utilizzare la macchina. Disposizioni applicabili a livello locale possono aumentare l'età di l'utilizzo dell'utente.
- c) Attenzione: l'utente è responsabile in caso di incidenti o pericoli nei confronti di terzi o loro proprietà.

2 Predisposizione

- a) Prima dell'utilizzo deve essere verificata sul cavo di collegamento e di prolungamento la presenza di eventuali danni o segni d'usura. Se, durante l'utilizzo, il cavo è danneggiato, occorre staccarlo immediatamente dalla rete. **NON TOCCARE IL CAVO PRIMA DI STACCARLO DALLA RETE.** Non utilizzare la macchina nel caso in cui il cavo sia danneggiato o usurato.
- b) Prima dell'utilizzo controllare visivamente sulla macchina se i dispositivi o i coperchi di protezione sono danneggiati, mancano o sono inseriti nel modo sbagliato.
- c) Non mettere mai in moto la macchina se nelle vicinanze si trovano persone, in particolare bambini, o animali domestici.

3 Funzionamento

- a) Tenere a distanza il cavo di collegamento e di prolungamento dallo strumento di taglio.
- b) Per tutto il periodo di utilizzo della macchina devono essere indossati occhiali protettivi e scarpe resistenti.
- c) L'utilizzo della macchina in presenza di cattive condizioni atmosferiche, in particolare in caso di lampi, deve essere evitato.
- d) Utilizzare la macchina solo alla luce del giorno o in presenza di una buona illuminazione artificiale.
- e) Non utilizzare mai la macchina in presenza di danni al coperchio o al dispositivo di protezione ovvero in loro assenza.

- f) Accendere il motore solo quando le mani e i piedi si trovano fuori dalla portata dello strumento di taglio.
- g) Staccare sempre l'apparecchio dall'alimentatore (ossia togliere la spina dalla presa, togliere il dispositivo di blocco o la batteria estraibile)
 - se la macchina viene lasciata incustodita;
 - prima di togliere un blocco;
 - prima di controllare, pulire o lavorare sulla macchina;
 - dopo un contatto con un corpo estraneo;
 - sempre, quando la macchina inizia a vibrare in modo inusuale.
- h) Fare attenzione a non ferirsi piedi e mani con lo strumento di taglio.
- i) Assicurarsi sempre che le aperture per l'aerazione siano tenute libere da corpi estranei.

4 Manutenzione e deposito

- a) La macchina deve essere staccata dall'alimentatore (ossia staccare la spina dalla rete elettrica, togliere il dispositivo di blocco o la batteria estraibile) prima che siano effettuati la manutenzione o attività di pulizia.
- b) Devono essere utilizzati solamente i pezzi di ricambio e gli accessori suggeriti dal produttore.
- c) La macchina deve essere regolarmente controllata e mantenuta. Far riparare la macchina solamente in un'officina autorizzata.
- d) Se la macchina non è utilizzata, deve essere immagazzinata a distanza di sicurezza dai bambini.

Norme di sicurezza aggiuntive

Utilizzo sicuro della batteria



PERICOLO! Pericolo di incendio!

Il prodotto a batteria da caricare deve essere posizionato, durante la ricarica, su una superficie non infiammabile, resistente al calore e isolante.

Gli oggetti corrosivi, combustibili e facilmente infiammabili devono essere tenuti lontano dal caricabatterie e dal prodotto a batteria.

Il caricabatterie e il prodotto a batteria, durante la ricarica, non devono essere coperti.

In caso di fumo o fuoco togliere immediatamente il caricabatterie dall'alimentazione elettrica.

Per caricare la batteria utilizzare solamente il caricabatterie originale di GARDENA. L'utilizzo di altri caricabatterie può provocare danni irreparabili alla batteria o addirittura essere causa di incendi.

Non ricaricare batterie di terzi. Sussiste pericolo di incendio e di esplosione!

In caso di incendio spegnere le fiamme con materiali estinguenti che riducono l'ossigeno.



PERICOLO! Pericolo di esplosione!

Proteggere i prodotti a batteria da caldo e fuoco. Non appoggiare i prodotti a batteria su corpi riscaldanti e non esporli a lungo a forti radiazioni solari.

Non utilizzarli all'interno di atmosfere esplosive, ad es. vicino a fluidi, gas o raccolte di polvere infiammabili. Durante l'utilizzo dei prodotti a batteria si possono produrre delle scintille in grado di infiammare polveri o vapori.

Caricare e utilizzare il prodotto a batteria esclusivamente in presenza di temperature ambientali tra 0 °C e 40 °C. Dopo un lungo utilizzo, lasciare raffreddare la batteria.

Verificare regolarmente sul cavo per la ricarica la presenza di segni di danni o processi di invecchiamento (fragilità). Utilizzare il cavo esclusivamente se in ottimo stato.

Non conservare né trasportare mai il prodotto a batteria in presenza di temperature superiori ai 45 °C oppure alla luce diretta del sole. Il prodotto a batteria, idealmente, dovrebbe essere conservato in presenza di temperature sotto i 25 °C per tenere bassa l'autoscarica.

Non esporre il prodotto a batteria alla pioggia o all'umidità. Se penetra acqua nel prodotto a batteria, il rischio di scossa elettrica aumenta.

Se la batteria non viene utilizzata per lungo tempo (in inverno) occorrerà caricarla completamente per impedire che si scarichi del tutto.

Non conservare il prodotto a batteria in aree in cui sono presenti scariche elettrostatiche.

Sicurezza elettrica



PERICOLO! Arresto cardiaco!

Questo prodotto durante il suo funzionamento genera un campo elettromagnetico.

Questo campo può, in presenza di particolari situazioni, agire sul funzionamento di impianti medici attivi o passivi. Per escludere il pericolo di situazioni che possano condurre a lesioni gravi o mortali le persone che hanno un impianto medico devono, prima dell'utilizzo di questo prodotto, consultarsi con il proprio medico e il produttore dell'impianto.

Ispezionare attentamente il terreno nel quale il prodotto deve essere utilizzato ed eliminare cavi e oggetti estranei.

Prima dell'uso e in seguito a un forte urto è necessario controllare il prodotto per accertare se presenta segni di usura o altri tipi di danni. In caso di bisogno fare eseguire i necessari lavori di riparazione.

Se, in presenza di un guasto, non è più possibile spegnere il prodotto, appoggiarlo su una superficie fissa e attendere sul posto fino a quando la batteria è completamente consumata. Inviare il prodotto guasto all'Assistenza Clienti GARDENA.

Non cercare mai di lavorare con un prodotto non montato completamente o dopo avere apportato delle modifiche non autorizzate.

Spegnere il prodotto nel caso in cui questo inizi a vibrare in modo anomalo. Le forti vibrazioni possono causare delle lesioni.

Non utilizzare il prodotto nelle vicinanze dell'acqua.

Non lavorare nelle vicinanze di piscine o stagni.

Sicurezza personale



PERICOLO! Pericolo di soffocamento!

I piccoli pezzi possono essere ingeriti facilmente. I sacchetti in polietilene rappresentano un pericolo di soffocamento per i bambini piccoli. Tenere i bambini lontano durante il montaggio.

Occorre sapere come spegnere subito questo prodotto in ogni momento in caso di emergenza.

Evitare il contatto con l'olio della lama, in particolare se si hanno reazioni allergiche.

Lavorare solamente alla luce del sole o con buone condizioni di visibilità.

Verificare il prodotto prima di ogni utilizzo. Prima di ogni utilizzo eseguire un esame visivo del prodotto. Verificare che gli ingressi per l'aria siano liberi.

Verificare la lama prima di ogni utilizzo.

Tenere la lama in un buono stato di manutenzione.

Se, durante l'utilizzo del prodotto, si è sviluppato troppo calore, lasciarlo raffreddare prima di conservarlo.

Non sovraccaricare il prodotto.

Avviso! Se si lavora con dispositivo di protezione dell'udito o a causa dei rumori causati dal prodotto le persone vicine potrebbero non essere viste dal suo utilizzatore.

Indossare sempre indumenti adatti, guanti di protezione e scarpe robuste.

Assicurarsi di indossare, durante lo svolgimento delle attività, scarpe sicure.

Non lavorare su fondi scivolosi.

2. UTILIZZO



PERICOLO! Lesione corporea!

Pericolo di procurarsi ferite da taglio nel caso in cui il prodotto parta involontariamente.

→ **Prima di regolare o trasportare il prodotto aspettare che la lama si sia fermata e spingere la copertura protettiva sopra la lama.**

Caricamento della batteria [fig. O1]:



ATTENZIONE!

La sovratensione danneggia la batteria e il caricabatterie.

→ **Assicurarsi di utilizzare la giusta tensione di rete.**

La batteria, prima dell'utilizzo iniziale, deve essere completamente caricata.

La batteria agli ioni di litio può essere caricata a ogni livello e la ricarica può essere interrotta in ogni momento senza danni per la batteria (assenza di effetto memory).

1. Collegare il caricabatterie (C) a una presa.
2. Collegare il cavo per la ricarica della batteria (E) alla presa di alimentazione (F).

Quando la spia di carica batteria (L1)/(L2)/(L3) lampeggia in verde, la batteria è in carica.

Quando la spia di carica batteria (L1) + (L2) + (L3) è accesa in verde, la batteria è completamente carica (durata della carica, vedi 6. DATI TECNICI).

3. Durante la carica verificarne a intervalli di tempi regolari lo stato.
4. Una volta che la batteria è completamente carica, togliere il cavo per la ricarica (E) dalla presa di alimentazione (F).
5. Staccare il caricabatterie (C) dalla presa.

Spia di carica batteria [fig. O2]:

Spia di carica batteria in fase di caricamento:

100 % di carica	Sono accesi (L1), (L2) e (L3) (per 60 sec.)
66 – 99 % di carica	Sono accesi (L1) e (L2), mentre (L3) lampeggia
33 – 65 % di carica	(L1) è acceso, (L2) lampeggia
0 – 32 % di carica	(L1) lampeggia

Spia di carica batteria in fase di funzionamento (per 5 sec.):

66 – 99 % di carica	Sono accesi (L1), (L2) e (L3)
33 – 65 % di carica	Sono accesi (L1) e (L2)
11 – 32 % di carica	(L1) è acceso
0 – 10 % di carica	(L1) lampeggia

Regolazione impugnatura (solo per ComfortCut Li) [fig. O3]:

L'impugnatura è regolabile in 5 posizioni e quindi adattabile alle esigenze individuali.

→ Premere da entrambi i lati la regolazione a gomito (1) e regolare l'impugnatura (2) con l'angolo desiderato.

Sostituzione della lama [fig. O4]:

Possono essere utilizzate esclusivamente le lame originali GARDENA:

- lama per erba e bossi GARDENA, art. 9862
- lama rifilasièpi GARDENA, art. 9863

1. Premere da entrambi i lati contemporaneamente i tasti di bloccaggio (3) ed estrarre la lama (4).
2. Posizionare l'altra lama (4).

Avvio delle forbici a batteria:



PERICOLO! Lesione corporea!

Se il prodotto non si ferma quando si lascia la leva di avvio sussiste un pericolo di lesione!

→ **Non bypassare i dispositivi di sicurezza o l'interruttore. Non fissare, ad esempio, la leva di avvio sull'impugnatura.**

Avvio:

Il prodotto è dotato di un dispositivo di sicurezza (leva di avvio con blocco di accensione) che impedisce l'avvio involontario del prodotto.

3. MANUTENZIONE



PERICOLO! Lesione corporea!

Pericolo di procurarsi ferite da taglio nel caso in cui il prodotto parta involontariamente.

Senza manico telescopico [fig. O5]:

1. Togliere dalla lama la copertura protettiva.
2. Tenere l'impugnatura (2), spingere il blocco di accensione (5) in avanti e tirare la leva di avvio (6).
Le forbici a batteria si avviano.
3. Lasciare nuovamente il blocco di accensione (5).

Con manico telescopico [fig. O6]:

Se è montato il manico telescopico, il blocco di accensione (5) e la leva di avvio (6) delle forbici a batteria non funzionano.

1. Montaggio del manico telescopico.
2. Togliere dalla lama la copertura protettiva.
3. Tenere l'impugnatura (2h) del manico telescopico, spingere in avanti il blocco di accensione (5h) del manico telescopico e tirare la leva di avvio (6h) del manico telescopico. *Le forbici a batteria si avviano.*
4. Lasciare nuovamente il blocco di accensione (5h).

Arresto:

1. Rilasciare la leva di avvio (6)/(6h).
Le forbici a batteria si arrestano.
2. Aspettare che la lama si sia fermata e spingere la copertura protettiva oltre la lama.

→ **Prima di mantenere il prodotto aspettare che la lama si sia fermata e spingere la copertura protettiva oltre la lama.**

Pulizia delle forbici a batteria [fig. M1]:



PERICOLO! Lesione corporea!

Pericolo di lesioni e rischio di danni al prodotto.

- 1. Non pulire il prodotto con acqua o getti d'acqua (in particolare ad alta pressione).**
- 2. Non pulire con prodotti chimici, inclusi benzina o solventi. Alcuni possono distruggere le parti in plastica.**

1. Premere contemporaneamente entrambi i tasti di bloccaggio ③ ed estrarre la lama ④.

4. CONSERVAZIONE

Messa fuori servizio:

Il prodotto deve essere conservato in modo non accessibile ai bambini.

1. Caricare la batteria.
2. Pulire le forbici a batteria e il caricabatterie (vedi 3. MANUTENZIONE).
3. Conservare le forbici a batteria e il caricabatterie in un luogo asciutto, chiuso e riparato dal gelo.

2. Pulire il prodotto con un panno umido.
3. Spruzzare lo **spray lubrificante GARDENA art. 2366** sulla lama.
Evitare il contatto dell'olio con i componenti di plastica.
4. Riposizionare la lama ④.

Come pulire il caricabatterie:

Assicurarsi che la superficie e i contatti della presa di alimentazione e del caricabatterie siano sempre puliti e asciutti prima di collegare il caricabatterie.

Non utilizzare acqua corrente.

Con un panno morbido e asciutto pulire i contatti e le parti in plastica.

Smaltimento:

(ai sensi della direttiva 2012/19/UE)

Il prodotto non può essere smaltito insieme ai normali rifiuti domestici. Deve essere smaltito in base alle prescrizioni ambientali localmente applicabili.

La batteria GARDENA contiene celle agli ioni di litio che, al termine della propria durata, devono essere smaltite separatamente dai normali rifiuti domestici.



IMPORTANTE!

Smaltire il prodotto nel o tramite il punto di raccolta locale per il riciclaggio.

5. ELIMINAZIONE DEI GUASTI



PERICOLO! Lesione corporea!
Pericolo di procurarsi ferite da taglio nel caso in cui il prodotto parta involontariamente.

→ Prima di eliminare i guasti del prodotto aspettare che la lama si sia fermata e spingere la copertura protettiva oltre la lama.

Problema	Possibile causa	Rimedio
Il taglio non è idoneo	La lama è usurata o danneggiata.	→ Sostituire la lama.
L'autonomia è troppo bassa	La lama è sporca.	→ Pulire la lama.
Le forbici a batteria non si avviano. Ⓛ lampeggia in verde [fig. 02]	La batteria è scarica.	→ Caricare la batteria.
Le forbici a batteria non si avviano. Il LED di comunicazione guasti Ⓜ lampeggia in rosso [fig. 02]	La lama è bloccata (sovracorrente).	→ Rilasciare le leve di avvio.
Non è possibile fermare le forbici a batteria	La leva di avvio è bloccata.	→ Vedi 1. SICUREZZA.
Il LED di comunicazione guasti Ⓜ è acceso	Errore batteria/batteria difettosa.	→ Rivolgersi all'Assistenza Clienti GARDENA.



Nota: rivolgersi, in presenza di altri problemi, all'Assistenza Clienti GARDENA di competenza. Le riparazioni possono essere eseguite solamente dall'Assistenza Clienti GARDENA così come da rivenditori specializzati che sono autorizzati da GARDENA.

6. DATI TECNICI

Forbici a batteria	Unità	Valore (art. 9853) con lama per erba	Valore (art. 9854) con lama rifilaspie	Valore (art. 9856) con lama per erba	Valore (art. 9857) con lama rifilaspie
Corse	1/min	1000	1000	1000	1000
Larghezza lama per erba	mm	80	–	80	–
Lunghezza lama rifilaspie	cm	–	12,5	–	12,5
Peso	g	575	640	635	700
Livello di pressione sonora $L_{PA}^{1)}$ Incertezza k_{PA}	dB (A)	< 70 3	< 70 3	< 70 3	< 70 3
Livello di emissione sonora $L_{WA}^{2)}$ misurata / garantita Incertezza k_{WA}	dB (A)		79 / 80 0,35		79 / 80 0,4
Oscillazione mano braccio $a_{vhw}^{1)}$ Incertezza k_a	m/s^2	< 2,5 1,5	< 2,5 1,5	< 2,5 1,5	< 2,5 1,5

Procedura di misurazione secondo: ¹⁾ EN 60745-2-15; ²⁾ RL 2000/14/EC



Nota: il valore di emissione delle vibrazioni fornito è stato misurato in base a una procedura di verifica normata e può essere utilizzato per un confronto tra apparecchi elettrici. Questo valore può essere utiliz-

zato anche per la valutazione provvisoria dell'esposizione. Il valore di emissione delle vibrazioni può variare durante l'utilizzo effettivo dell'apparecchio elettrico.

Set art. 9854/9855 costituito da art. 9853 ClassicCut Li con lama rifilaspie art. 9863.

Set art. 9857/9858 costituito da art. 9856 ComfortCut Li con lama per erba art. 9862 e lama rifilaspie art. 9863.

Batteria	Unità	Valore (ClassicCut Li)	Valore (ComfortCut Li)
Tensione batteria	V (DC)	3,6	3,6
Capacità della batteria	Ah	2,5	3,0
Tempo di ricarica della batteria 80%/100% (ca.)	min.	130 / 175	150 / 200
Caricabatterie	Unità	Valore (art. 9853-00.650.00)	
Corrente di rete	V (AC)	100 – 240	
Frequenza di rete	Hz	50 – 60	
Potenza nominale	W	10	
Tensione di uscita	V (DC)	5	
Corrente di uscita max.	mA	1000	

7. ACCESSORI

Lama per erba e bossi GARDENA	Per tagliare erba e bossi.	art. 9862	Set di ruote GARDENA	Per supporto durante il taglio.	art. 9861
Lama rifilasiempi GARDENA	Per rifilare le siepi.	art. 9863	Spray lubrificante GARDENA	Prolunga la vita utile della lama e mantiene la durata della batteria.	art. 2366
Manico telescopico GARDENA	Per tagli appropriati.	art. 9859			

8. SERVIZIO/GARANZIA

Servizio:

Prendere contatto all'indirizzo sul retro.

Garanzia:

In caso di reclami in garanzia, all'utente non viene addebitato alcun importo per i servizi forniti.

GARDENA Manufacturing GmbH, in relazione a questo prodotto, fornisce una garanzia di 2 anni (dal momento dell'acquisto), se il prodotto è stato impiegato esclusivamente per l'uso privato. La garanzia del produttore non si applica a prodotti usati, acquistati sul mercato secondario. Tale garanzia fa riferimento ai difetti essenziali del prodotto che sono da ricondurre, in modo provato, a carenze del materiale o di fabbricazione. La garanzia verrà espletata mediante la fornitura di un prodotto sostitutivo completamente funzionale o la riparazione del prodotto difettoso da inviare gratuitamente a GARDENA; ci riserviamo il diritto di scegliere tra le seguenti opzioni. Questo servizio è soggetto alle seguenti disposizioni:

- Il prodotto è stato usato per lo scopo previsto secondo le indicazioni contenute nelle istruzioni di funzionamento.

- Nessun tentativo di riparazione è stato eseguito su di esso dall'acquirente o da terzi.
- Per il funzionamento del prodotto sono stati utilizzati solo ricambi e parti usurate originali GARDENA.

Restano escluse dalla garanzia l'usura normale di parti e componenti, modifiche estetiche nonché parti usurate e materiali di consumo.

La garanzia del produttore non influisce sulla garanzia contro il concessionario/rivenditore.

In caso di problemi con questo prodotto, si raccomanda di contattare il nostro servizio di assistenza. In caso di garanzia si prega di inviare il prodotto difettoso, con affrancatura sufficiente, assieme a una copia della ricevuta di acquisto e una descrizione dell'errore, all'indirizzo del servizio di assistenza GARDENA riportato sul retro.

Parti usurate:

Le lame delle forbici sono parti che si possono usurare e quindi sono escluse dalla garanzia.

DE Produkthaftung

Wir weisen ausdrücklich darauf hin, dass wir in Übereinstimmung mit dem Produkthaftungsgesetz nicht für Schäden haften, die durch unsere Produkte entstehen, wenn diese unsachgemäß und nicht durch einen von uns autorisierten Servicepartner repariert wurden oder wenn keine Original GARDENA Teile oder von uns zugelassene Teile verwendet wurden.

EN Product liability

In accordance with the German Product Liability Act, we hereby expressly declare that we accept no liability for damage incurred from our products where said products have not been properly repaired by a GARDENA-approved service partner or where original GARDENA parts or parts authorised by GARDENA were not used.

FR Responsabilité

Conformément à la loi relative à la responsabilité du fait des produits défectueux, nous déclarons expressément par la présente que nous déclinons toute responsabilité pour les dommages résultant de nos produits, si lesdits produits n'ont pas été correctement réparés par un partenaire d'entretien agréé GARDENA ou si des pièces d'origine GARDENA ou des pièces agréées GARDENA n'ont pas été utilisées.

NL Productaansprakelijkheid

Conform de Duitse wet inzake productaansprakelijkheid verklaren wij hierbij uitdrukkelijk dat wij geen aansprakelijkheid aanvaarden voor schade ontstaan uit onze producten waarbij deze producten niet zijn gerepareerd door een GARDENA-erkende servicepartner of waarbij geen originele GARDENA-onderdelen of onderdelen die door GARDENA zijn goedgekeurd zijn gebruikt.

SV Produktansvar

I enlighet med tyska produktansvarslagar förklarar vi härmed uttryckligen att vi inte åtar oss något ansvar för skador som orsakas av våra produkter där produkterna inte har genomgått korrekt reparation från en GARDENA-godkänd servicepartner eller där originaldelar från GARDENA eller delar godkända av GARDENA inte använts.

DA Produktansvar

I overensstemmelse med den tyske produktansvarslov erklærer vi hermed udtrykkeligt, at vi ikke påtager os noget ansvar for skader på vores produkter, hvis de pågældende produkter ikke er blevet repareret korrekt af en GARDENA-godkendt servicepartner, eller hvor der ikke er brugt originale GARDENA-reservedele eller godkendte reservedele fra GARDENA.

FI Tuotevastuu

Saksan tuotevastuulain mukaisesti emme ole vastuussa laitteiden vaurioista, jos korjauksia ei ole tehnyt GARDENAn hyväksymä huoltoliike tai jos niiden syynä on muiden kuin alkuperäisten GARDENA-varaosien tai GARDENAn hyväksymien varaosien käyttö.

IT Responsabilità del prodotto

In conformità con la Legge tedesca sulla responsabilità del prodotto, con la presente dichiariamo espressamente che decliniamo qualsiasi responsabilità per danni causati dai nostri prodotti qualora non siano stati correttamente riparati presso un partner di assistenza approvato GARDENA o laddove non siano stati utilizzati ricambi originali o autorizzati GARDENA.

ES Responsabilidad sobre el producto

De acuerdo con la Ley de responsabilidad sobre productos alemana, por la presente declaramos expresamente que no aceptamos ningún tipo de responsabilidad por los daños ocasionados por nuestros productos si dichos productos no han sido reparados por un socio de mantenimiento aprobado por GARDENA o si no se han utilizado piezas originales GARDENA o piezas autorizadas por GARDENA.

PT Responsabilidade pelo produto

De acordo com a lei alemã de responsabilidade pelo produto, declaramos que não nos responsabilizamos por danos causados pelos nossos produtos, caso os tais produtos não tenham sido devidamente reparados por um parceiro de assistência GARDENA aprovado ou se não tiverem sido utilizadas peças GARDENA originais ou peças autorizadas pela GARDENA.

PL Odpowiedzialność za produkt

Zgodnie z niemiecką ustawą o odpowiedzialności za produkt, niniejszym wyraźnie oświadczamy, że nie ponosimy żadnej odpowiedzialności za szkody poniesione na skutek użytkowania naszych produktów, w przypadku gdy naprawa tych produktów nie była odpowiednio przeprowadzana przez zatwierzonego przez firmę GARDENA partnera serwisowego lub nie stosowano oryginalnych części GARDENA albo części autoryzowanych przez tę firmę.

HU Termékszavatosság

A németországi termékszavatossági törvénnyel összhangban ezennel nyomatékosan kijelentjük, hogy nem vállalunk felelősséget a termékeinkben keletkezett olyan károkért, amelyek valamely GARDENA által jóváhagyott szervizpartner által nem megfelelően végzett javításból adódtak, vagy amely során nem eredeti GARDENA alkatrészeket vagy a GARDENA által jóváhagyott alkatrészeket használtak fel.

CS Odpovědnost za výrobek

V souladu s německým zákonem o odpovědnosti za výrobek tímto výslovně prohlašujeme, že nepřijímáme žádnou odpovědnost za poškození vzniklá na našich výrobcích, kdy zmíněné výrobky nebyly řádně opraveny schváleným servisním partnerem GARDENA nebo kdy nebyly použity originální náhradní díly GARDENA nebo náhradní díly autorizované společností GARDENA.

DE EU-Konformitätserklärung

Der Unterzeichner, GARDENA Germany AB, PO Box 7454, S-103 92 Stockholm, Schweden, bescheinigt hiermit, dass die nachstehend aufgeführten Geräte bei Verlassen des Werks die harmonisierten EU-Leitlinien, EU-Normen für Sicherheit und besondere Normen erfüllen. Dieses Zertifikat verliert seine Gültigkeit, wenn die Geräte ohne unsere Genehmigung verändert werden.

EN EC Declaration of Conformity

The undersigned, GARDENA Germany AB, PO Box 7454, S-103 92 Stockholm, Sweden, hereby certifies that, when leaving our factory, the units indicated below are in accordance with the harmonised EU guidelines, EU standards of safety and product specific standards. This certificate becomes void if the units are modified without our approval.

FR Déclaration de conformité CE

Le constructeur, soussigné : GARDENA Germany AB, PO Box 7454, S-103 92 Stockholm, Suède, déclare qu'à la sortie de ses usines le matériel neuf désigné ci-dessous était conforme aux prescriptions des directives européennes énoncées ci-après et conforme aux règles de sécurité et autres règles qui lui sont applicables dans le cadre de l'Union européenne. Toute modification apportée à cet appareil sans notre accord annule la validité de ce certificat.

NL EG-conformiteitsverklaring

De ondergetekende, GARDENA Germany AB, PO Box 7454, S-103 92 Stockholm, Zweden, verklaart hierbij dat de producten die hieronder staan vermeld, wanneer ze onze fabriek verlaten, in overeenstemming zijn met de geharmoniseerde Europese richtlijnen, EU-normen voor veiligheid en productspecifieke normen. Dit certificaat vervalt als de producten worden aangepast zonder onze toestemming.

SV EG-försäkran om överensstämmelse

Undertecknad firma GARDENA Germany AB, PO Box 7454, S-103 92 Stockholm, Sverige, intygar härmed att nedan nämnda produkter, när de lämnar vår fabrik, överensstämmer med EU:s riktlinjer, EU:s säkerhetsstandarder och produktspecifika standarder. Detta intyg skall ogiltigförklaras om produkten ändras utan vårt godkännande.

DA EU-overensstemmelseserklæring

Undertegnede, GARDENA Germany AB, PO Box 7454, S-103 92 Stockholm, Sverige erklærer hermed, at nedenfor anførte enheder er i overensstemmelse med de harmoniserede EU-retningslinjer, EU-standarder for sikkerhed og produktspecifikke standarder, når de forlader fabrikken. Denne erklæring ugyldiggøres, hvis enhederne ændres uden vores godkendelse.

FI EY-vaatimustenmukaisuusvakuutus

GARDENA Germany AB, PO Box 7454, S-103 92 Stockholm, Ruotsi, vakuuttaa täten, että alla mainitut laitteet ovat tehtaalta lähtiessään yhdenmukaistettujen EU-säännösten, EU:n turvastandardien ja tuotekohtaisten standardien mukaisia. Tämä vakuutus mitätöityy, jos laitteita muokataan ilman hyväksyntäämme.

IT Dichiarazione di conformità CE

La sottoscritta GARDENA Germany AB, PO Box 7454, S-103 92 Stockholm, Svezia, certifica che il prodotto qui di seguito indicato, nei modelli da noi commercializzati, è conforme alle direttive armonizzate UE nonché agli standard di sicurezza UE e agli standard specifici di prodotto. Qualunque modifica apportata al prodotto senza nostra specifica autorizzazione invalida la presente dichiarazione.

ES Declaración de conformidad CE

El abajo firmante, GARDENA Germany AB, PO Box 7454, S-103 92 Stockholm, Suecia, certifica por la presente que, cuando salen de la fábrica, las unidades indicadas a continuación cumplen las normas de armonización de la UE, las normas de la UE sobre seguridad y las normas específicas del producto. Este certificado quedará sin efecto si se modifican las unidades sin nuestra autorización.

PT Declaração de conformidade CE

O abaixo-assinado, GARDENA Germany AB, PO Box 7454, S-103 92 Stockholm, Suécia, certifica por este meio que, ao sair da nossa fábrica, as unidades indicadas acima estão em conformidade com as diretrizes uniformizadas da UE, os padrões de segurança da UE e os padrões específicos do produto. Este certificado deixa de ser válido se as unidades forem modificadas sem a nossa aprovação.

PL Deklaracja zgodności WE

Niżej podpisany przedstawiciel firmy GARDENA Germany AB, PO Box 7454, S-103 92 Stockholm, Szwecja, niniejszym oświadczam, że podane poniżej wyroby opuszczające fabrykę są zgodne ze zharmonizowanymi normami UE oraz z obowiązującymi w UE przepisami bezpieczeństwa i normami dotyczącymi danego produktu. Modyfikacja wyrobów bez naszej zgody powoduje unieważnienie niniejszego certyfikatu.

HU EK megfeleléségi nyilatkozat

Alulírott GARDENA Germany AB, PO Box 7454, S-103 92 Stockholm, Svédország ezzel tanúsítja, hogy az alábbiakban leírt egységek a gyár elhagyásakor megfeleltek a harmonizált uniós előírásoknak és biztonsági és termékspecifikus szabványoknak. Ez a tanúsítvány érvényét veszti, ha az egységeket jóváhagyásunk nélkül átalakítják.

CS Prohlášení o shodě ES

Niže uvedená společnost GARDENA Germany AB, PO Box 7454, S-103 92 Stockholm, Švédsko, tímto potvrzuje, že při opuštění naší továrny jsou jednotky uvedené níže v souladu s harmonizovanými pokyny EU, standardy EU ohledně bezpečnosti a specifickými produktovými standardy. Tento certifikát pozbývá platnosti, pokud dojde k úpravě jednotek bez našeho schválení.

<p>Produktbezeichnung: Description of the product: Désignation du produit : Beschrijving van het product: Beskrivning av produkten: Beskrivelse af produktet: Tuotteen kuvaus:</p> <p>Descrizione del prodotto:</p> <p>Descripción del producto:</p> <p>Descrição do produto:</p> <p>Opis produktu:</p> <p>A termék leírása: Popis výrobku:</p>	<p>Akku-Gras- und Strauchschere Battery Grass and Shrub Shear Cisaille et taille-buisson à batterie Accu gras- en buxusschaar Batteridriven gräs- och busksax Accu-græssaks og busktrimmer Akkukäyttöiset ruhosakset ja viimeistelyleikkuri Forbici per erba e rifilasiapi a batteria Tijera cortacésped y recortasetos con Accu Tesoura para relva e tesoura para arbustos a bateria Akumulatorowe nożyce do cięcia trawy i krzewów Akkus fű- és bokorvágó olló Akumulátorové nůžky na trávu a keře</p>	<p>Schall-Leistungspegel: Noise level: Puissance acoustique : Geluidsniveau: Ljudnivå: Lydtryksniveau: Melun tehotaso: Livello rumorosità: Nível sonoro: Nível de ruído: Poziom natężenia dźwięku: Zajteljesítmény szint: Hluková hladina výkonu:</p> <p>gemessen/garantiert measured/guaranteed mesurée/garantie gemeten/gegarandeerd uppmätt/garanterad afmält/garanti mitattu/taattu testato/garantito medido/garantizado medido/garantido zmierzono/gwarantowane mért/garantált naměřeno/garantováno</p>
<p>Produkttyp: Product type: Type de produit : Producttype: Produkttyp: Produkttype: Tuotetyypit: Tipo di prodotto: Tipo de producto: Tipo de produto: Typ produktu: Terméktípus: Druh výrobku:</p> <p>ClassicCut Li ComfortCut Li</p>	<p>Artikelnummer: Article number: Référence : Artikelnummer: Artikelnummer: Artikelnummer: Tuotenumero: Codice articolo: Referencia: Número de referència: Numer katalogowy: Cikkszámok: Objednací číslo:</p> <p>9853; 9854 9856; 9857</p>	<p>9854 with shrub blade: 79 dB(A) / 80 dB(A) 9857 with shrub blade: 79 dB(A) / 80 dB(A)</p> <p>EU-Richtlinien: EC-Directives: Directives CE : EG-richtlijnen: EU-direktiv: EF-direktiver: EY-direktiivit: Direttive UE: Directiva CE: Diretivas CE: Dyrektwy WE: EK-irányelvek: Předpisy ES:</p> <p>2000/14/EC 2006/42/EC 2011/65/EC 2014/30/EC</p> <p>Ladegerät / Battery charger 9853-00.650.00: 2014/35/EC 2014/30/EC 2011/65/EC</p>

Harmonisierte EN-Normen / Harmonised EN:

Grass shear:

EN ISO 12100
EN 60335-1
EN 50636-2-94

Shrub shear:

EN 60745-1
EN 60745-2-15

Ladegerät / Battery charger
9853-00.650.00:

EN 61558-1
EN 61558-2-16

Akku / Battery:

EN 62133

Hinterlegte Dokumentation:

GARDENA
Technische Dokumentation,
M. Kugler, 89079 Ulm

Deposited Documentation:

GARDENA
Technical Documentation,
M. Kugler, 89079 Ulm

Documentation déposée:

Documentation technique
GARDENA,
M. Kugler, 89079 Ulm

Konformitätsbewertungs-

verfahren:
Nach 2000/14/EG
Art. 14 Anhang V

Conformity Assessment

according to:
2000/14/EC Procedure:
art. 14 Annex V

Procédure d'évaluation

de la conformité:
Selon 2000 /14 /CE
art. 14 Annexe V

Ulm, den 19.10.2018
Ulm, 19.10.2018
Fait à Ulm, le 19.10.2018
Ulm, 19-10-2018
Ulm, 2018.10.19.
Ulm, 19.10.2018
Ulmissa, 19.10.2018
Ulm, 19.10.2018
Ulm, 19.10.2018
Ulm, 19.10.2018
Ulm, dnia 19.10.2018
Ulm, 19.10.2018
Ulm, 19.10.2018

Der Bevollmächtigte
Authorized representative:
Le mandataire
De gevolmachtigde
Auktoriserad representant
Autoriseret representant
Valtuutettu edustaja
Persona delegata
La persona autorizada
O representante
Pelnomocnik
Meghatalmazott
Zplnomocněnec

Anbringningsjahr der CE-Kennzeichnung:

Year of CE marking:

Année d'apposition du marquage CE :

Installatiejaar van de CE-aanduiding:

Märkningsår:

CE-Mærkningsår:

CE-merkin kiinnitysvuosi:

Anno di applicazione della certificazione CE:

Colocación del distintivo CE:

Ano de marcação pela CE:

Rok nadania oznakowania CE:

CE-jelzés elhelyezésének éve:

Rok umístění značky CE:

2018



Reinhard Pompe
Vice President

Deutschland / Germany

GARDENA Manufacturing GmbH
Central Service
Hans-Lorenser-Straße 40
D-89079 Ulm
Produktfragen:
(+49) 731 490-123
Reparaturen:
(+49) 731 490-290
service@gardena.com

Albania

COBALT Sh.p.k.
Rr. Siri Kodra
1000 Tirana

Argentina

Husqvarna Argentina S.A.
Av.del Libertador 5954 –
Piso 11 – Torre B
(C1428ARP) Buenos Aires
Phone: (+54) 11 5194 5000
info.gardena@ar.husqvarna.com

Armenia

Garden Land Ltd.
61 Tigran Mets
0005 Yerevan

Australia

Husqvarna Australia Pty. Ltd.
Locked Bag 5
Central Coast BC
NSW 2252
Phone: (+ 61) (0) 2 4352 7400
customer.service@husqvarna.com.au

Austria / Österreich

Husqvarna Austria GmbH
Industriezeile 36
4010 Linz
Tel. : (+43) 732 77 01 01-485
service.gardena@
husqvarnagroup.com

Azerbaijan

Firm Progress
a. Aliyev Str. 26A
1052 Baku

Belgium

Husqvarna België nv/sa
Gardena Division
Rue Egide Van Ophem 111
1180 Uccle / Ukkel
Tel.: (+32) 2 720 92 12
Mail: info@gardena.be

Bosnia / Herzegovina

SILK TRADE d.o.o.
Industrijska zona Bukva bb
74260 Tešanj

Brazil

Husqvarna do Brasil Ltda
Av. Francisco Matarazzo,
1400 – 19ª andar
São Paulo – SP
CEP: 05001-903
Tel: 0800-112252
marketing.br.husqvarna@
husqvarna.com.br

Bulgaria

AGROLAND България АД
бул. 8 Декември, № 13
Офис 5
1700 Студентски град
София
Tel.: (+359) 2466 6910
info@agroland.eu

Canada / USA

GARDENA Canada Ltd.
100 Summerlea Road
Brampton, Ontario L6T 4X3
Phone: (+1) 905 792 93 30
info@gardenacanada.com

Chile

Maquinarias Agroforestales
Ltda. (Maga Ltda.)
Santiago, Chile
Avda. Chesterton
8355 comuna Las Condes
Phone: (+56) 2 202 4417
Dalton@maga.cl
Zipcode: 7560330

China

Husqvarna (Shanghai)
Management Co., Ltd.
富世华 (上海) 管理有限公司
3F, Benq Square B,
No207, Song Hong Rd.,
Chang Ning District,
Shanghai, PRC. 200335
上海市长宁区淞虹路207号明
基广场B座3楼, 邮编: 200335

Colombia

Husqvarna Colombia S.A.
Calle 18 No. 68 D-31, zona
Industrial de Montevideo
Bogotá, Cundinamarca
Tel. 571 2922700 ext. 105
jairo.salazar@husqvarna.com.co

Costa Rica

Compania Exim
Euroberoamericana S.A.
Los Colegios, Moravia,
200 metros al Sur del Colegio
Saint Francis – San José
Phone: (+506) 297 68 83
exim_euro@racsa.co.cr

Croatia

Husqvarna Austria GmbH
Industriezeile 36
4010 Linz
Tel. : (+43) 732 77 01 01-485
service.gardena@
husqvarnagroup.com

Cyprus

Med Marketing
17 Digeni Akrita Ave
P.O. Box 27017
1641 Nicosia

Czech Republic

Husqvarna Česko s.r.o.
Türkova 2319/5b
149 00 Praha 4 – Chodov
Bezplatná infolinie :
800 100 425
servis@cz.husqvarna.com

Denmark

GARDENA DANMARK
Lejrevej 19, st.
3500 Værløse
Tlf.: (+45) 70 26 47 70
husqvarna@husqvarna.dk
www.gardena.com / dk

Dominican Republic

BOSQUESA, S.R.L
Carretera Santiago Licey
Km. 5 ½
Esquina Copal II.
Santiago
Dominican Republic
Phone: (+809) 736-0333
joserbosquesa@claro.net.do

Ecuador

Husqvarna Ecuador S.A.
Arupos E1-181 y 10 de
Agosto Quito, Pichincha
Tel. (+593) 22800739
francisco.jacome@
husqvarna.com.ec

Estonia

Husqvarna Eesti OÜ
Valdeku 132
EE-11216 Tallinn
info@gardena.ee

Finland

Oy Husqvarna Ab
Gardena Division
Lautatarhankatu 8 B / PL 3
00581 HELSINKI
www.gardena.fi

France

Husqvarna France
9/11 Allée des pierres mayettes
92635 Gennevilliers Cedex
France
http : //www.gardena.com/ fr
N° AZUR: 0 810 00 78 23
(Prix d'un appel local)

Georgia

Transporter LLC
8/57 Beliashevili street
0159 Tbilisi, Georgia
Phone: (+995) 322 14 71 71

Great Britain

Husqvarna UK Ltd
Preston Road
Aycliffe Industrial Park
Newton Aycliffe
County Durham
DL5 6UP
info.gardena@husqvarna.co.uk

Greece

Π.ΠΑΠΑΔΟΠΟΥΛΟΣ ΑΕΒΕ
Λεωφ. Αθηνών 92
Αθήνα
T.K.104 42
Ελλάδα
Τηλ. (+30) 210 5193 100
info@papadopoulos.com.gr

Hungary

Husqvarna Magyarország Kft.
Ezred u. 1-3
1044 Budapest
Telefon: (+36) 1 251-4161
vezosvolgalat.husqvarna@
husqvarna.hu

Iceland

Ó. Johnson & Kaaber
Tunguhalsi 1
110 Reykjavik
ooj@ojk.is

Ireland

Husqvarna UK Ltd
Preston Road
Aycliffe Industrial Park
Newton Aycliffe
County Durham
DL5 6UP
info.gardena@husqvarna.co.uk

Italy

Husqvarna Italia S.p.A.
Via Santa Vecchia 15
23868 VALMADRERA (LC)
Phone: (+39) 0341.203.111
assistenza.italia@it.husqvarna.com

Japan

KAKUICHI Co. Ltd.
Sumitomo Realty &
Development Kojimachi
BLDG. 8F
5-1 Nibanncho
Chiyoda-ku
Tokyo 102-0084
Phone: (+81) 33 264 4721
m_ishihara@kaku-ichi.co.jp

Kazakhstan

LAMED Ltd.
155/1, Tazhibayevoi Str.
050060 Almaty
IP Schmidt
Abayavenue 3B
110 005 Kostanay

Korea

Kyung Jin Trading CO.,LTD.
107-4, SunDuk Bid.,
YangJae-dong,
Seocho-gu,
Seoul, (zipcode: 137-891)
Phone: (+82) (0)2 574-6300

Kyrgyzstan

Alye Maki
av. Moladaya Guardir J 3
720014
Bishkek

Latvia

Husqvarna Latvija SIA
Ulbrokas 19A
LV-1021 Riga
info@gardena.lv

Lithuania

UAB Husqvarna Lietuva
Ateities pl. 77C
LT-52104 Kaunas
info@gardena.lt

Luxembourg

Magasins Jules Neuberg
39, rue Jacques Stas
Luxembourg-Gasperich 2549
Case Postale No. 12
Luxembourg 2010
Phone: (+352) 40 14 01
api@neuberg.lu

Mexico

AFOSA
Av. Lopez Mateos Sur # 5019
Col. La Calma 45070
Zapopan, Jalisco, Mexico
Phone: (+52) 33 3818-3434
icornejo@afosa.com.mx

Moldova

Convel S.R.L.
290A Muncesti Str.
2002 Chisinau

Netherlands

Husqvarna Nederland B.V.
GARDENA Division
Postbus 50131
1305 AC ALMERE
Phone: (+31) 36 521 00 10
info@gardena.nl

Neth. Antilles

Jonka Enterprises N.V.
Sta. Rosa Weg 196
P.O. Box 8200
Curaçao
Phone: (+599) 9 767 66 55
pgm@jonka.com

New Zealand

Husqvarna New Zealand Ltd.
PO Box 76-437
Manukau City 2241
Phone: (+64) (0) 9 9202410
support.nz@husqvarna.co.nz

Norway

Husqvarna Norge AS
Gardena Division
Trøskenveien 36
1708 Sarpsborg
info@gardena.no

Peru

Husqvarna Perú S.A.
Via Ramón Cárcamo 710
Lima 1
Tel: (+51) 1 3320400 ext. 416
juan.remuzgo@husqvarna.com

Poland

Husqvarna
Poland Spółka z o.o.
ul. Wysockiego 15 b
03-371 Warszawa
Phone: (+48) 22 330 96 00
gardena@husqvarna.com.pl

Portugal

Husqvarna Portugal, SA
Lagoa - Albarraque
2635 - 595 Rio de Mouro
Tel.: (+351) 21 922 85 30
Fax : (+351) 21 922 85 36
info@gardena.pt

Romania

Madex International Srl
Soseaua Odaii 117-123,
RO 013603 București, S1
Phone: (+40) 21 352.76.03
madex@ines.ro

Russia / Россия

ООО „Хускварна“
141400, Московская обл.,
г. Химки,
улица Ленинградская,
владение 39, стр.6
Бизнес Центр
„Химки Бизнес Парк“,
помещение OB02_04
http://www.gardena.ru

Serbia

Domel d.o.o.
Autoput za Novi Sad bb
11273 Belgrade
Phone: (+381) 1 18 48 88 12
miroslav.jejina@domel.rs

Singapore

Hy-Ray PRIVATE LIMITED
40 Jalan Pemimpin
#02-08 Tat Ann Building
Singapore 577185
Phone: (+65) 6253 2277
shiyang@hyray.com.sg

Slovak Republic

Husqvarna Česko s.r.o.
Türkova 2319/5b
149 00 Praha 4 – Chodov
Bezplatná infolinka:
800 154 044
servis@sk.husqvarna.com

Slovenia

Husqvarna Austria GmbH
Industriezeile 36
4010 Linz
Tel. : (+43) 732 77 01 01-485
service.gardena@
husqvarnagroup.com

South Africa

Husqvarna
South Africa (Pty) Ltd
Postnet Suite 250
Private Bag X6,
Cascades, 3202
South Africa
Phone: (+27) 33 846 9700
info@gardena.co.za

Spain

Husqvarna España S.A.
Calle de Rivas nº 10
28052 Madrid
Phone: (+34) 91 708 05 00
atencioncliente@gardena.es

Suriname

Agrofix n.v.
Verlengde Hogestraat #22
Phone: (+597) 472426
agrofix@sr.net
Pobox : 2006
Paramaribo
Suriname – South America

Sweden

Husqvarna AB
Gardena Division
S-561 82 Huskvarna
gardenaorder@husqvarna.se

Switzerland / Schweiz

Husqvarna Schweiz AG
Consumer Products
Industriestrasse 10
5506 Mägenwil
Phone: (+41) (0) 62 887 37 90
info@gardena.ch

Turkey

Dost Bahçe Diş Ticaret
Mümessilik A.Ş
Yunus Mah. Adil Sok. No: 3
İc Kapi No: 1 Kartal
34873 İstanbul
Phone: (+90) 216 38 93 939
info@dostbahce.com.tr

Ukraine / Україна

ТОВ «Хускварна Україна»
вул. Васильківська, 34,
офіс 204-г
03022, м. Київ
Тел. (+38) 044 498 39 02
info@gardena.ua

Uruguay

FELI SA
Entre Rios 1083 CP 11800
Montevideo – Uruguay
Tel : (+598) 22 03 18 44
info@felisa.com.uy

Venezuela

Corporación Casa y Jardín C.A.
Av. Caroní, Edif. Trezmen, PB.
Colinas de Bello Monte.
1050 Caracas.
Tlf : (+58) 212 992 33 22
info@casayjardin.net.ve

9853-20.960.01/0818
© GARDENA Manufacturing GmbH
D-89070 Ulm
http://www.gardena.com