

 **GARDENA®**

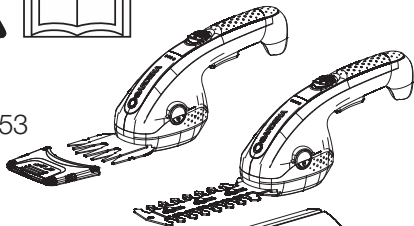

Art. 9853



ClassicCut Li

Art. 9854

Art. 9856

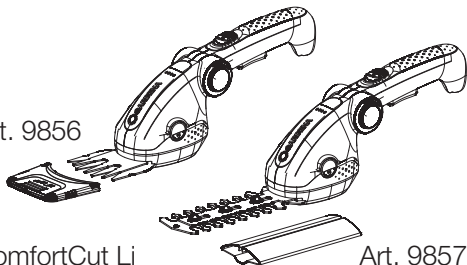

ComfortCut Li

Art. 9857

DE Betriebsanleitung

Akku-Gras- und Strauchschere

EN Operators Manual

Battery Grass and Shrub Shear

FR Mode d'emploi

Cisaille et taille-buisson à batterie

NL Gebruiksaanwijzing

Accu gras- en buxusschaar

SV Bruksanvisning

Batteridrivnen gräs- och busksax

DA Brugsanvisning

Accu-græssaks og busktrimmer

FI Käyttöohje

Akkukäyttöiset ruhosakset ja viimeistelyleikkuri

NO Bruksanvisning

Accu gressaks og busktrimmer

IT Istruzioni per l'uso

Forbici per erba e rifilasiapi a batteria

ES Instrucciones de empleo

Tijera cortacésped y recortasetos con Accu

PT Manual de instruções

Tesoura para relva e tesoura para arbustos a bateria

PL Instrukcja obsługi

Akumulatorowe nożyce do cięcia trawy i krzewów

HU Használati utasítás

Akkus fű- és bokorvágó olló

CS Návod k obsluze

Akumulátorové nůžky na trávu a keře

DE

EN

FR

NL

SV

DA

FI

NO

IT

ES

PT

PL

HU

CS

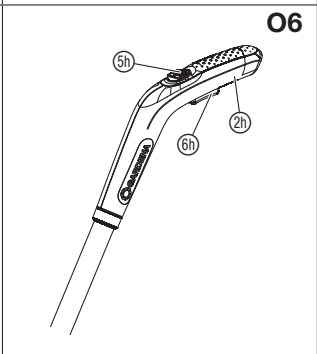
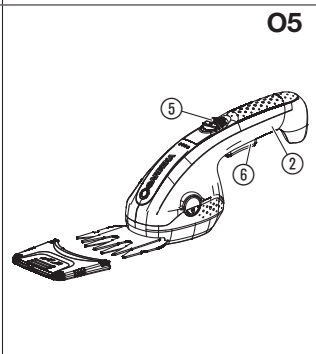
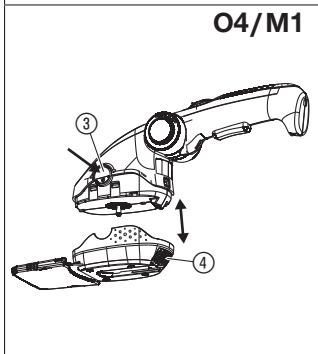
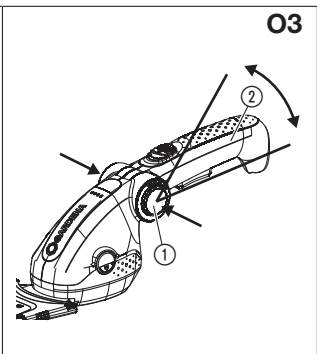
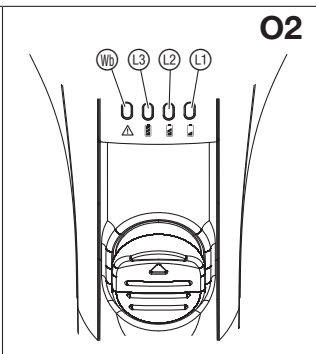
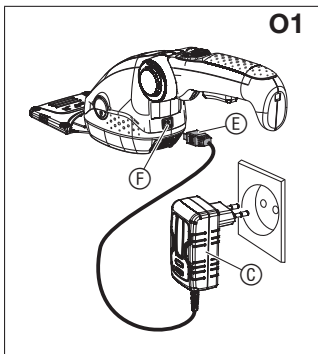

Tesoura para relva e tesoura para arbustos a bateria GARDENA ClassicCut Li / ComfortCut Li

1. SEGURANÇA.....	151
2. FUNCIONAMENTO.....	158
3. MANUTENÇÃO.....	160
4. ARMAZENAMENTO.....	161
5. RESOLUÇÃO DE AVARIAS.....	161
6. DADOS TÉCNICOS.....	162
7. ACESSÓRIOS.....	163
8. ASSISTÊNCIA/GARANTIA.....	164

Tradução do manual de instruções original.



Este produto não se destina a ser usado por pessoas (incluindo crianças) com capacidades físicas, sensoriais ou mentais reduzidas, ou com insuficiente experiência e/ou conhecimentos, a menos que sejam supervisionadas ou que recebam instruções relativamente ao uso do produto por parte de uma pessoa responsável pela sua segurança. As crianças deverão ser vigiadas, para assegurar que não brincam com o produto.

Recomendamos que o produto seja usado apenas por pessoas com idade igual ou superior a 16 anos.

Utilização prevista com lâmina para relva:

A **Tesoura para relva a bateria GARDENA** está indicada para o corte de borduras de relvado e para dar forma definida a arbustos, em especial buxos, na jardinagem privada e de lazer.

Utilização prevista com lâmina para arbustos:

A **Tesoura para arbustos a bateria GARDENA** destina-se ao corte de buxos, arbustos e trepadeiras na jardinagem privada e de lazer.

O produto não está indicado para um funcionamento de longa duração.

PERIGO! Lesões no corpo!

O produto não pode ser usado para triturar material no âmbito da compostagem.

Com a lâmina para arbustos n.º ref. 9863 a tesoura a bateria não está indicada para o corte de relva/borduras para relvado.

1. SEGURANÇA

IMPORTANTE!

Leia o manual de instruções com atenção e guarde-o para consulta futura.

Símbolos no produto:



Leia o manual de instruções.



Atenção! A ferramenta de corte ainda funciona por inércia após a paragem do motor.



Manter outras pessoas afastadas.



Use uma proteção dos olhos.



Perigo – mantenha as mãos afastadas da lâmina.



Não expor à chuva.



Relativamente ao carregador: desligar imediatamente a ficha da tomada quando o cabo estiver danificado ou tiver sido cortado.

Advertências gerais de segurança

Advertências gerais de segurança para tesouras para arbustos



ADVERTÊNCIA!

Leia todas as advertências de segurança e instruções. Falhas no cumprimento das advertências de segurança e instruções podem resultar em choque elétrico, incêndio e/ou ferimentos graves.

Guarde todas as advertências de segurança e instruções para referência futura. O termo “ferramenta elétrica” usado nas advertências de segurança refere-se a ferramentas elétricas ligadas à rede elétrica (com cabo) e a ferramentas elétricas com bateria (sem cabo).

1) Segurança no local de trabalho

- Mantenha o seu local de trabalho limpo e bem iluminado. Locais de trabalho desorganizados ou mal iluminados podem facilitar a ocorrência de acidentes.
- Não utilize a ferramenta elétrica num ambiente com atmosfera explosiva, no qual existam líqui-

dos, gases ou pós inflamáveis. *As ferramentas elétricas produzem faíscas que podem incendiar o pó ou os vapores.*

- c) Mantenha crianças e outras pessoas afastadas enquanto estiver a utilizar a ferramenta elétrica.**
Uma distração pode provocar a perda de controlo do aparelho.

2) Segurança elétrica

- a) A ficha da ferramenta elétrica tem de ser compatível com a tomada. A ficha não deve ser modificada de nenhuma forma. Não utilize quaisquer fichas adaptadoras juntamente com ferramentas elétricas ligadas à terra.**

O uso de fichas inalteradas e de tomadas adequadas reduz o risco de choque elétrico.

- b) Evite o contacto do corpo com superfícies ligadas à terra, tais como tubos, radiadores, fogões e frigoríficos. Há um maior risco de choque elétrico se o seu corpo estiver ligado à terra.**

- c) Não exponha ferramentas elétricas à chuva nem à humidade. A entrada de água numa ferramenta elétrica aumenta o risco de choque elétrico.**

- d) Não use o cabo para transportar ou pendurar a ferramenta elétrica nem para puxar a ficha para fora da tomada. Mantenha o cabo afastado de calor, óleo, arestas afiadas ou peças móveis do aparelho.**

Cabos danificados ou emaranhados aumentam o risco de choque elétrico.

- e) Ao utilizar uma ferramenta elétrica ao ar livre, utilize apenas cabos de extensão adequados para uso no exterior.**

A utilização de um cabo de extensão adequado para uso no exterior reduz o risco de choque elétrico.

- f) Se a utilização da ferramenta elétrica num local húmido for inevitável, utilize uma fonte de alimentação protegida com disjuntor diferencial.**

A utilização de um disjuntor diferencial reduz o risco de choque elétrico.

3) Segurança de pessoas

- a) Mantenha-se alerta, esteja atento ao que está a fazer e faça uso do bom senso ao trabalhar com uma ferramenta elétrica. Não utilize nenhuma ferramenta elétrica se estiver cansado ou sob o efeito de drogas, álcool ou medicamentos.**

Um momento de desatenção ao utilizar a ferramenta elétrica pode provocar ferimentos graves.

- b) Utilize equipamento de proteção individual e sempre óculos de proteção.**

O uso de equipamento de proteção individual, nomeadamente máscara antipoeira, calçado de segurança ou proteção auditiva, de acordo com o tipo e aplicação da ferramenta elétrica, reduz o risco de ferimentos.

- c) Evite uma colocação em funcionamento acidental. Certifique-se de que a ferramenta elétrica está desligada antes de ligar a alimentação de corrente e/ou a bateria, antes de pegar na ferramenta ou transportá-la.**

Transportar a ferramenta elétrica com o dedo no interruptor ou ligar à corrente elétrica um aparelho que tenha o interruptor ligado pode provocar acidentes.

d) Remova ferramentas de afinação ou chaves de parafusos antes de ligar a ferramenta elétrica.

Uma ferramenta ou chave que se encontre numa parte rotativa do aparelho, pode causar ferimentos.

e) Evite uma postura corporal fora do normal. Mantenha sempre o equilíbrio e uma postura segura.

Isso permite um melhor controlo da ferramenta elétrica em situações inesperadas.

f) Use vestuário adequado. Não use vestuário largo nem objetos de adorno pessoal. Mantenha o cabelo, a roupa e luvas afastados de peças móveis. Roupa larga, objetos de adorno ou cabelo comprido podem ficar presos nas peças móveis.

g) Se forem fornecidos dispositivos para a ligação de equipamentos de extração e recolha de poeiras, certifique-se de que estão ligados devidamente e são utilizados corretamente.

A utilização de um dispositivo de extração de poeiras pode reduzir perigos relacionados com poeiras.

4) Utilização e manuseamento da ferramenta elétrica

a) Não sobrecarregue o aparelho. Utilize a ferramenta elétrica indicada para o trabalho que pretende realizar.

A ferramenta elétrica adequada terá um desempenho melhor e mais seguro se funcionar na gama de potência para a qual foi concebida.

b) Não utilize ferramentas elétricas cujo interruptor esteja defeituoso.

Uma ferramenta elétrica que já não se ligue nem se desligue, é perigosa e tem de ser reparada.

c) Retire a ficha da tomada e/ou a bateria antes de fazer qualquer ajuste no aparelho, mudar acessórios ou pousar o aparelho.

Esta medida de segurança reduz o risco de ligar a ferramenta elétrica acidentalmente.

d) Guarde fora do alcance de crianças as ferramentas elétricas que não estejam a ser utilizadas. Não permita que pessoas que não estejam familiarizadas com o aparelho ou com estas instruções o utilizem. As ferramentas elétricas são perigosas nas mãos de pessoas inexperientes.

e) Conserve as ferramentas elétricas em bom estado. Verifique se existem peças móveis a funcionar mal ou presas, peças partidas ou de tal forma danificadas que possam afetar o funcionamento da ferramenta elétrica. Se o aparelho possuir peças danificadas, mande-as reparar antes de o utilizar. Muitos acidentes são provocados por má manutenção das ferramentas elétricas.

f) Mantenha as ferramentas de corte afiadas e limpas. Ferramentas de corte bem preservadas com gumes afiados emperram menos e são mais fáceis de controlar.

g) Utilize a ferramenta elétrica, os acessórios, as ferramentas de corte, etc. de acordo com estas instruções. Para isso, tenha em conta as condições

de trabalho e a tarefa a realizar. *A utilização de ferramentas elétricas em aplicações para as quais não foram concebidas pode provocar situações perigosas.*

5) Utilização e manuseamento da ferramenta elétrica

a) Carregue as baterias usando apenas carregadores recomendados pelo fabricante.

Há risco de incêndio se um carregador, indicado para um determinado tipo de baterias, for utilizado com outro tipo de baterias.

b) Utilize apenas as baterias indicadas nas ferramentas elétricas. *A utilização de outras baterias pode provocar ferimentos e perigo de incêndio.*

c) Mantenha a bateria não utilizada afastada de cliques, moedas, chaves, pregos, parafusos ou outros pequenos objetos de metal que possam curto-circuitar os contactos.

Um curto-circuito entre os contactos da bateria pode provocar queimaduras ou um incêndio.

d) Uma má utilização pode fazer com que a bateria perca líquido. Evite o contacto. Se, mesmo assim, houver contacto, lave com água. Se o líquido entrar em contacto com os olhos, procure imediatamente ajuda médica. *O líquido derramado da bateria pode provocar irritações cutâneas ou queimaduras.*

6) Assistência

A sua ferramenta elétrica só deve ser reparada por pessoal técnico qualificado e apenas com peças de substituição originais.

Só assim se garante a segurança da ferramenta elétrica.

Advertências de segurança para corta sebes:

- **Mantenha todas as partes do corpo afastadas da lâmina de corte. Não remova o material cortado nem segure no material a cortar quando a lâmina estiver em movimento. Desligue sempre o aparelho antes de remover o material encravado.**

Um momento de desatenção enquanto utiliza o corta sebes pode resultar em ferimentos graves.

- **Transporte o corta sebes pelo punho com a lâmina parada. Ao transportar ou guardar o corta sebes, coloque sempre a cobertura de proteção.**

O manuseamento adequado do aparelho reduz possíveis ferimentos provocados pela lâmina.

- **Pegue na ferramenta elétrica apenas pelos punhos isolados, uma vez que a lâmina de corte pode entrar em contacto com cabos de corrente ocultos ou com o próprio cabo de alimentação.**

O contacto da lâmina de corte com um condutor de tensão pode colocar componentes metálicos do aparelho sob tensão, provocando um choque elétrico.

- **Mantenha o cabo afastado da área de corte.**

Durante o trabalho, o cabo pode ficar escondido no arbusto e ser cortado acidentalmente.

Operação segura para tesouras para relva

1 Formação

- a) Leia as instruções com atenção. Familiarize-se com as peças de ajuste e a utilização correta da máquina.
- b) Nunca permita que pessoas, que não estejam familiarizadas com estas instruções, nem crianças, utilizem

a máquina. Os regulamentos legais em vigor podem limitar a idade do utilizador.

- c) Deve ter-se atenção que o utilizador é responsável por acidentes ou perigos que possam afetar outras pessoas ou a sua propriedade.

2 Preparação

- a) Antes da utilização, deve verificar-se se a ligação e o cabo extensível apresentam sinais de danos ou desgaste. Se o cabo ficar danificado durante a utilização, deverá ser desligado imediatamente da tomada. **NÃO TOCAR NO CABO, ANTES DE O DESLIGAR DA TOMADA.** Não utilizar a máquina, quando o cabo estiver danificado ou gasto.
- b) Antes da utilização, a máquina deve ser verificada visualmente quanto a dispositivos ou coberturas de proteção danificadas, ausentes ou incorretas.
- c) Nunca colocar a máquina em funcionamento, se existirem pessoas, em especial crianças, ou animais domésticos na sua proximidade.

3 Funcionamento

- a) Manter o cabo de ligação e o cabo extensível afastados do dispositivo de corte.
- b) Deve usar-se proteção ocular e calçado antiderrapante durante o tempo de utilização da máquina.
- c) Deve evitar-se a utilização da máquina com más condições atmosféricas, sobretudo se houver previsão de trovoadas.

- d) Usar a máquina apenas com luz do dia ou com boa iluminação artificial.
- e) Nunca usar a máquina com a cobertura ou o dispositivo de proteção danificado ou sem a cobertura ou dispositivos de proteção.
- f) Ligar o motor apenas quando as mãos e os pés estiverem fora do alcance do dispositivo de corte.
- g) Desligar sempre a máquina da corrente (por ex. retirar a ficha da tomada, remover o dispositivo de bloqueio ou a bateria amovível)
 - quando deixar a máquina sem vigilância;
 - antes de remover um bloqueio;
 - antes da verificação, limpeza ou processamento da máquina;
 - após o contacto com um elemento estranho;
 - quando a máquina começar a vibrar de forma estranha.
- h) Cuidado para não ferir pés e mãos no dispositivo de corte.
- i) Certificar-se de que as aberturas de ventilação não têm elementos estranhos.

4 Conservação e armazenamento

- a) Desligar a máquina da corrente (por ex. retirar a ficha da tomada, remover o dispositivo de bloqueio ou a bateria amovível) antes de serem efetuados trabalhos de manutenção ou limpeza.
- b) Utilizar apenas as peças de substituição e os acessórios recomendados pelo fabricante.

- c) Verificar e efetuar a manutenção regular à máquina.
A máquina deve ser entregue para reparação apenas numa oficina contratada.
- d) Quando não estiver a ser utilizada, a máquina deve ser guardada fora do alcance de crianças.

Advertências de segurança adicionais

Utilizar as baterias em segurança



PERIGO! Risco de incêndio!

Durante o carregamento, o produto a bateria tem de estar sobre uma superfície não inflamável, resistente ao calor e não condutora.

Mantenha objetos corrosivos, combustíveis e facilmente inflamáveis afastados do carregador e do produto a bateria.

Não tapar o carregador nem o produto a bateria durante o carregamento.

Se detetar fumo ou fogo, desligue imediatamente o carregador da tomada.

Para carregar a bateria, utilize apenas o carregador original GARDENA. A utilização de outros carregadores pode causar danos irreparáveis na bateria e até provocar um incêndio.

Não carregue baterias de outros fabricantes. Há risco de incêndio e de explosão!

Em caso de incêndio, apague as chamas com substâncias extintoras redutoras de oxigénio.



PERIGO! Risco de explosão!

Proteja os produtos a bateria do calor e do fogo. Não pouse produtos a bateria sobre aquecedores nem os sujeite a radiação solar intensa durante muito tempo.

Não os utilize em atmosferas explosivas, por ex., perto de líquidos, gases ou acumulações de pó inflamáveis. A utilização de produtos a bateria pode provocar faíscas que podem incendiar vapores ou poeiras.

Carregue e utilize o produto a bateria exclusivamente com temperaturas ambiente entre 0 °C e 40 °C. Depois de um funcionamento prolongado, deixe a bateria arrefecer.

Verifique regularmente se o cabo de carregamento apresenta indícios de danos ou envelhecimento (fragilidade). Utilize o cabo unicamente se estiver em bom estado.

Nunca guarde nem transporte o produto a bateria num local com temperaturas superiores a 45 °C nem sujeito a luz solar direta. O ideal será guardar o produto a bateria num local com temperaturas inferiores a 25 °C, para reduzir a descarga automática.

Não exponha o produto a bateria à chuva nem à humidade. A infiltração de água no produto a bateria aumenta o risco de choque elétrico.

Se a bateria não for usada durante muito tempo (inverno), carregue-a totalmente, para evitar uma descarga profunda.

Não guarde o produto a bateria em locais onde ocorra descarga eletrostática.

Segurança elétrica



PERIGO! Paragem cardíaca!

Este produto cria um campo eletromagnético durante o funcionamento. Em determinadas condições, este campo pode afetar o modo de funcionamento de implantes médicos ativos ou passivos. Para evitar situações de risco que possam provocar ferimentos graves ou mortais, as pessoas com um implante médico devem consultar o seu médico e o fabricante do implante antes da utilização deste produto.

Inspecione com cuidado o terreno no qual o produto irá ser aplicado, e remova todos os cabos e objetos estranhos.

Antes da utilização e após um embate forte, o produto deve ser verificado quanto a indícios de desgaste ou danos. Se necessário, mande executar os trabalhos de reparação correspondentes.

Se uma avaria não permitir a desconexão do produto, este deve ser pousado numa base firme e deve aguardar-se, sob observação, até a bateria chegar ao fim. Enviar o produto avariado para a assistência GARDENA.

Nunca tente usar um produto incompleto ou com alterações não autorizadas.

Desligue o produto caso comece a vibrar de forma anormal. Vibrações fortes podem causar ferimentos.

Não utilize o produto perto da água.

Não trabalhe perto de piscinas nem de lagos de jardins.

Segurança pessoal



PERIGO! Risco de asfixia!

As peças mais pequenas podem ser engolidas. O saco de plástico representa um risco de asfixia para crianças. Mantenha as crianças afastadas durante a montagem.

É obrigatório saber como parar imediatamente este produto, em qualquer momento, em caso de acidente.

Evite o contacto com o óleo da lâmina, em especial se for alérgico.

Trabalhe apenas com luz natural ou com boas condições de visibilidade.

Verifique o seu produto antes de cada utilização. Antes de cada utilização execute uma verificação visual ao produto. Verifique se as entradas de ar estão desimpedidas.

Antes de qualquer utilização, verifique a lâmina.

Mantenha a lâmina em bom estado de preservação.

Se, durante o funcionamento do produto, houver uma acentuada formação de calor, deixe-o arrefecer antes de guardá-lo.

Não sobrecarregue o produto.

Advertência! Ao trabalhar com proteção auditiva e devido ao ruído produzido pelo produto, o operador poderá não se dar conta da aproximação de pessoas.

Use sempre vestuário adequado, luvas de proteção e calçado antiderrapante.

Certifique-se de que usa calçado seguro durante o trabalho.

Não trabalhe numa base escorregadia.

2. FUNCIONAMENTO



PERIGO! Lesões no corpo!

Risco de ferimentos por corte caso o produto arranque acidentalmente.

→ **Aguarde que a lâmina pare e desloque a cobertura de proteção por cima da lâmina, antes de regular ou transportar o produto.**

Carregar a bateria [fig. O1]:



ATENÇÃO!

Uma tensão excessiva danifica a bateria e a fonte de alimentação de carregamento.

→ **Certifique-se de que está a utilizar a tensão de rede correta.**

Antes da primeira utilização, é necessário carregar a bateria na totalidade.

A bateria de íões de lítio pode ser carregada com qualquer nível de carga, e o carregamento pode ser interrompido em

qualquer momento sem danificar a bateria (não tem efeito de memória).

1. Ligue a fonte de alimentação de carregamento (C) a uma tomada.
2. Ligue o cabo de carregamento da bateria (E) à tomada de carregamento (F).

Quando a indicação de carga da bateria (L1)/L2/L3 piscar a verde, isso significa que a bateria está a ser carregada.

Quando a indicação de carga da bateria (L1) + (L2) + (L3) ficar acesa a verde, isso significa que a bateria está totalmente carregada (duração do carregamento, ver capítulo 6. DADOS TÉCNICOS).

3. Verifique regularmente o nível de carga durante o carregamento.
4. Quando a bateria estiver totalmente carregada, retire o cabo de carregamento da bateria (E) da tomada de carregamento (F).
5. Desligue a fonte de alimentação de carregamento (C) da tomada.

Indicação de carga da bateria [fig. O2]:

Indicação de carga da bateria no carregamento:

100 % carregada	Ⓐ, Ⓑ e Ⓒ acesas (durante 60 s)
66 – 99 % carregada	Ⓐ e Ⓑ acesas, Ⓒ pisca
33 – 65 % carregada	Ⓐ acesa, Ⓑ pisca
0 – 32 % carregada	Ⓐ pisca

Indicação de carga da bateria em funcionamento (durante 5 s):

66 – 99 % carregada	Ⓐ, Ⓑ e Ⓒ acesas
33 – 65 % carregada	Ⓐ e Ⓑ acesos
11 – 32 % carregada	Ⓐ acesa
0 – 10 % carregada	Ⓐ pisca

Ajustar o punho (apenas no modelo ComfortCut Li) [fig. O3]:

O punho pode ser ajustado em 5 níveis e adaptado às necessidades de cada um.

→ Pressione dos dois lados da junta articulada ① e regule o punho ② no ângulo pretendido.

Trocar a lâmina [fig. O4]:

Apenas devem ser usadas lâminas GARDENA:

– **Lâminas para relva e buxos GARDENA, n.º ref. 9862**

– **Lâmina para arbustos GARDENA, n.º ref. 9863**

1. Pressione nos dois lados das teclas de bloqueio ③ ao mesmo tempo e retire a lâmina ④.
2. Coloque a outra lâmina ④.

Inicie o arranque da tesoura a bateria:



PERIGO! Lesões no corpo!

Há risco de ferimentos se o produto não parar depois de a alavanca de arranque ser solta.

→ Não desative os equipamentos de segurança nem os interruptores. Por exemplo, não prenda a alavanca de arranque no punho.

Arranque:

O produto está dotado de um equipamento de segurança (alavanca de arranque com bloqueio de ligação), que impede uma ligação acidental do produto.

Sem cabo telescópico [fig. O5]:

1. Retire a cobertura de proteção da lâmina.
2. Segure no punho ②, empurre o bloqueio de ligação ⑤ para a frente e puxe a alavanca de arranque ⑥.
A tesoura a bateria arranca.
3. Solte novamente o bloqueio de ligação ⑤.

Com cabo telescópico [fig. O6]:

Se o cabo telescópico estiver montado, o bloqueio de ligação ⑤ e a alavanca de arranque ⑥ na tesoura a bateria ficam sem função.

1. Monte o cabo telescópico.
2. Retire a cobertura de proteção da lâmina.
3. Segure no punho ②h no cabo telescópico, empurre o bloqueio de ligação ⑤h no cabo telescópico para

a frente e puxe a alavanca de arranque (6h) no cabo telescópico.

A tesoura a bateria arranca.

4. Solte novamente o bloqueio de ligação (5h).

Paragem:

1. Solte a alavanca de arranque (6)/ (6h).
A tesoura a bateria para.
2. Aguarde que a lâmina pare e desloque a cobertura de proteção por cima da lâmina.

3. MANUTENÇÃO



PERIGO! Lesões no corpo!

Risco de ferimentos por corte caso o produto arranque acidentalmente.

→ **Aguarde que a lâmina pare e desloque a cobertura de proteção para cima da lâmina, antes de efetuar a manutenção ao produto.**

Limpar a tesoura a bateria [fig. M1]:



PERIGO! Lesões no corpo!

Perigo de ferimentos e risco de danos no produto.

1. Não limpe o produto com água nem com jato de água (especialmente jato de alta pressão).
2. Não use produtos químicos na limpeza, incluindo gasolina ou solventes. Alguns destes podem destruir peças de plástico importantes.

1. Prima as duas teclas de bloqueio (3) ao mesmo tempo e retire a lâmina (4).
2. Limpe o produto com um pano húmido.
3. Pulverize a lâmina com o **spray de conservação GARDENA n.º ref. 2366**.
Evite o contacto do óleo com as peças de plástico.
4. Volte a colocar a lâmina (4).

Limpar a fonte de alimentação de carregamento:

Certifique-se de que a superfície e os contactos da tomada de carregamento e da fonte de alimentação estão sempre limpos e secos antes de ligar a fonte de alimentação.

Não utilize água corrente.

Limpe os contactos e as peças em plástico com um pano macio e seco.

4. ARMAZENAMENTO

Colocação fora de serviço:

O produto tem de ser guardado num local não acessível a crianças.

1. Carregue a bateria.
2. Limpe a tesoura a bateria e a fonte de alimentação (ver o capítulo 3. MANUTENÇÃO).
3. Guarde a tesoura a bateria e a fonte de alimentação num local seco, fechado e protegido do gelo.

Eliminação:

(conforme a Diretiva 2012/19/UE)

O produto não pode ser colocado no lixo doméstico normal. Tem de ser eliminado de acordo com as regras ambientais locais em vigor.

A bateria GARDENA contém células de iões de lítio que, no final da sua vida útil, devem ser separadas do lixo doméstico normal.



IMPORTANTE!

Elimine o produto no centro de recolha e reciclagem da sua área de residência.

5. RESOLUÇÃO DE AVARIAS





PERIGO! Lesões no corpo!

Risco de ferimentos por corte caso o produto arranque acidentalmente.

→ **Aguarde que a lâmina pare e desloque a cobertura de proteção para cima da lâmina, antes de solucionar o erro do produto.**

Problema	Causa possível	Resolução
Corte é irregular	A lâmina está gasta ou danificada.	→ Troque a lâmina.
Duração de funcionamento é demasiado pequena	A lâmina está suja.	→ Limpe a lâmina.
A tesoura a bateria não arranca. ① pisca a verde [fig. 02]	A bateria está sem carga.	→ Carregue a bateria.

Problema	Causa possível	Resolução
A tesoura a bateria não arranca. LED de avaria  pisca a vermelho [fig. 02]	A lâmina está bloqueada (sobreintensidade de corrente).	→ Remova o obstáculo.
A tesoura a bateria não para	A alavanca de arranque emperra.	→ Ver o capítulo 1. SEGURANÇA.
LED de avaria  aceso	Falha da bateria/bateria com defeito.	→ Contacte a assistência GARDENA.



NOTA:

se existirem outras avarias, contacte o seu centro de assistência GARDENA. As reparações apenas podem ser realizadas por centros de assistência GARDENA e por revendedores especializados, autorizados pela GARDENA.

6. DADOS TÉCNICOS

Tesouras Accu	Unidade	Valor (n.º ref. 9853) com lâmina para relva	Valor (n.º ref. 9854) com lâmina para arbustos	Valor (n.º ref. 9856) com lâmina para relva	Valor (n.º ref. 9857) com lâmina para arbustos
Cursos	rpm	1000	1000	1000	1000
Largura da lâmina para relva	mm	80	–	80	–
Largura da lâmina para arbustos	cm	–	12,5	–	12,5
Peso	g	575	640	635	700

Tesouras Accu	Unidade	Valor (n.º ref. 9853) com lâmina para relva	Valor (n.º ref. 9854) com lâmina para arbustos	Valor (n.º ref. 9856) com lâmina para relva	Valor (n.º ref. 9857) com lâmina para arbustos
Nível de pressão sonora $L_{PA}^{1)}$ Incerteza k_{PA}	dB (A)	< 70 3	< 70 3	< 70 3	< 70 3
Nível de potência acústica $L_{WA}^{2)}$ medido/garantido Incerteza k_{WA}	dB (A)		79 / 80 0,35		79 / 80 0,4
Vibração da mão-braço $a_{vhw}^{1)}$ Incerteza k_a	m/s^2	< 2,5 1,5	< 2,5 1,5	< 2,5 1,5	< 2,5 1,5

Método de medição em conformidade com: ¹⁾ EN 60745-2-15; ²⁾ RL 2000/14/EC



NOTA: o nível de vibrações foi medido de acordo com o método de verificação normalizado e pode ser usado para a comparação de ferramentas elétricas. Este valor também pode ser usado para a avaliação preliminar da exposição. O nível de vibrações pode variar durante a utilização propriamente dita da ferramenta elétrica.

Conjunto n.º ref. 9854/9855 composto por n.º ref. 9853 ClassicCut Li com lâmina para arbustos n.º ref. 9863.

Conjunto n.º ref. 9857/9858 composto por n.º ref. 9856 ComfortCut Li com lâmina para relva n.º ref. 9862 e lâmina para arbustos n.º ref. 9863.

Bateria	Unidade	Valor (ClassicCut Li)	Valor (ComfortCut Li)
Tensão da bateria	V (DC)	3,6	3,6
Capacidade da bateria	Ah	2,5	3,0
Tempo de carregamento da bateria 80%/100% (aprox.)	min.	130 / 175	150 / 200

7. ACESSÓRIOS

Lâminas para relva e buxos GARDENA	Para o corte de relva e de buxos.	n.º ref. 9862
Lâmina para arbustos GARDENA	Para o corte de arbustos.	n.º ref. 9863
Cabo telescópico GARDENA	Para o corte a direito.	n.º ref. 9859

Fonte de alimentação de carregamento da bateria

Unidade Valor (n.º ref. 9853-00.650.00)

Tensão de rede V (AC) 100 – 240

Frequência de rede Hz 50 – 60

Potência nominal W 10

Tensão de saída V (DC) 5

Corrente máx. de saída mA 1000

Conjunto de rodas GARDENA Para o apoio durante o corte. **n.º ref. 9861**

Spray de conservação GARDENA Prolonga a vida útil da lâmina e mantém a duração da bateria. **n.º ref. 2366**

8. ASSISTÊNCIA/GARANTIA

Assistência:

Entre em contacto através do endereço presente no verso.

Garantia:

No caso de uma reclamação ao abrigo da garantia, não será cobrada qualquer taxa pelos serviços cobrados.

A GARDENA Manufacturing GmbH concede para este produto 2 anos de garantia (a partir da data de compra), quando o produto tem um uso exclusivamente privado. Esta garantia não se aplica a produtos usados e adquiridos para um mercado secundário. Esta garantia cobre todas as deficiências significativas do produto que comprovadamente se devam a falhas de material ou de fabrico. Esta garantia é satisfeita através do fornecimento de um produto de substituição totalmente funcional ou pela reparação do produto defeituoso enviado para nós gratuitamente; reservamos o direito de escolher entre essas opções. Este serviço está sujeito às seguintes disposições:

- O produto foi utilizado para os fins a que se destina, de acordo com as recomendações nas instruções de funcionamento.
- Nem o proprietário nem terceiros tentaram reparar o produto.

- Para o funcionamento foram usadas apenas peças de substituição e peças de desgaste originais da GARDENA.

O desgaste normal de peças e componentes, alterações no aspeto, assim como peças de desgaste e consumíveis, estão excluídas da garantia.

Esta garantia do fabricante não afeta direitos de garantia contra o concessionário.

Se tiver problemas com este produto, contacte por favor a nossa assistência. Em caso de garantia, envie por favor o produto com defeito devidamente franqueado juntamente com o comprovativo de compra e uma descrição da avaria para o endereço da assistência GARDENA que se encontra no verso.

Peças de desgaste:

As lâminas da tesoura são peças de desgaste e estão, por isso, excluídas da garantia.

DE Produkthaftung

Wir weisen ausdrücklich darauf hin, dass wir in Übereinstimmung mit dem Produkthaftungsgesetz nicht für Schäden haften, die durch unsere Produkte entstehen, wenn diese unsachgemäß und nicht durch einen von uns autorisierten Servicepartner repariert wurden oder wenn keine Original GARDENA Teile oder von uns zugelassene Teile verwendet wurden.

EN Product liability

In accordance with the German Product Liability Act, we hereby expressly declare that we accept no liability for damage incurred from our products where said products have not been properly repaired by a GARDENA-approved service partner or where original GARDENA parts or parts authorised by GARDENA were not used.

FR Responsabilité

Conformément à la loi relative à la responsabilité du fait des produits défectueux, nous déclarons expressément par la présente que nous déclinons toute responsabilité pour les dommages résultant de nos produits, si lesdits produits n'ont pas été correctement réparés par un partenaire d'entretien agréé GARDENA ou si des pièces d'origine GARDENA ou des pièces agréées GARDENA n'ont pas été utilisées.

NL Productaansprakelijkheid

Conform de Duitse wet inzake productaansprakelijkheid verklaren wij hierbij uitdrukkelijk dat wij geen aansprakelijkheid aanvaarden voor schade ontstaan uit onze producten waarbij deze producten niet zijn gerepareerd door een GARDENA-erkende servicepartner of waarbij geen originele GARDENA-onderdelen of onderdelen die door GARDENA zijn goedgekeurd zijn gebruikt.

SV Produktansvar

I enlighet med tyska produktansvarslagar förklarar vi härmed uttryckligen att vi inte åtar oss något ansvar för skador som orsakas av våra produkter där produkterna inte har genomgått korrekt reparation från en GARDENA-godkänd servicepartner eller där originaldelar från GARDENA eller delar godkända av GARDENA inte använts.

DA Produktansvar

I overensstemmelse med den tyske produktansvarslov erklærer vi hermed udtrykkeligt, at vi ikke påtager os noget ansvar for skader på vores produkter, hvis de pågældende produkter ikke er blevet repareret korrekt af en GARDENA-godkendt servicepartner, eller hvor der ikke er brugt originale GARDENA-reservedele eller godkendte reservedele fra GARDENA.

FI Tuotevastuu

Saksan tuotevastuulain mukaisesti emme ole vastuussa laitteiden vaurioista, jos korjauksia ei ole tehnyt GARDENAn hyväksymä huoltoliike tai jos niiden syynä on muiden kuin alkuperäisten GARDENA-varaosien tai GARDENAn hyväksymien varaosien käyttö.

IT Responsabilità del prodotto

In conformità con la Legge tedesca sulla responsabilità del prodotto, con la presente dichiariamo espressamente che decliniamo qualsiasi responsabilità per danni causati dai nostri prodotti qualora non siano stati correttamente riparati presso un partner di assistenza approvato GARDENA o laddove non siano stati utilizzati ricambi originali o autorizzati GARDENA.

ES Responsabilidad sobre el producto

De acuerdo con la Ley de responsabilidad sobre productos alemana, por la presente declaramos expresamente que no aceptamos ningún tipo de responsabilidad por los daños ocasionados por nuestros productos si dichos productos no han sido reparados por un socio de mantenimiento aprobado por GARDENA o si no se han utilizado piezas originales GARDENA o piezas autorizadas por GARDENA.

PT Responsabilidade pelo produto

De acordo com a lei alemã de responsabilidade pelo produto, declaramos que não nos responsabilizamos por danos causados pelos nossos produtos, caso os tais produtos não tenham sido devidamente reparados por um parceiro de assistência GARDENA aprovado ou se não tiverem sido utilizadas peças GARDENA originais ou peças autorizadas pela GARDENA.

PL Odpowiedzialność za produkt

Zgodnie z niemiecką ustawą o odpowiedzialności za produkt, niniejszym wyraźnie oświadczamy, że nie ponosimy żadnej odpowiedzialności za szkody poniesione na skutek użytkowania naszych produktów, w przypadku gdy naprawa tych produktów nie była odpowiednio przeprowadzana przez zatwierzonego przez firmę GARDENA partnera serwisowego lub nie stosowano oryginalnych części GARDENA albo części autoryzowanych przez tę firmę.

HU Termékszavatosság

A németországi termékszavatossági törvénnyel összhangban ezennel nyomatékosan kijelentjük, hogy nem vállalunk felelősséget a termékeinkben keletkezett olyan károkért, amelyek valamely GARDENA által jóváhagyott szervizpartner által nem megfelelően végzett javításból adódtak, vagy amely során nem eredeti GARDENA alkatrészeket vagy a GARDENA által jóváhagyott alkatrészeket használtak fel.

CS Odpovědnost za výrobek

V souladu s německým zákonem o odpovědnosti za výrobek tímto výslovně prohlašujeme, že nepřijímáme žádnou odpovědnost za poškození vzniklá na našich výrobcích, kdy zmíněné výrobky nebyly řádně opraveny schváleným servisním partnerem GARDENA nebo kdy nebyly použity originální náhradní díly GARDENA nebo náhradní díly autorizované společností GARDENA.

DE EU-Konformitätserklärung

Der Unterzeichner, GARDENA Germany AB, PO Box 7454, S-103 92 Stockholm, Schweden, bescheinigt hiermit, dass die nachstehend aufgeführten Geräte bei Verlassen des Werks die harmonisierten EU-Leitlinien, EU-Normen für Sicherheit und besondere Normen erfüllen. Dieses Zertifikat verliert seine Gültigkeit, wenn die Geräte ohne unsere Genehmigung verändert werden.

EN EC Declaration of Conformity

The undersigned, GARDENA Germany AB, PO Box 7454, S-103 92 Stockholm, Sweden, hereby certifies that, when leaving our factory, the units indicated below are in accordance with the harmonised EU guidelines, EU standards of safety and product specific standards. This certificate becomes void if the units are modified without our approval.

FR Déclaration de conformité CE

Le constructeur, soussigné : GARDENA Germany AB, PO Box 7454, S-103 92 Stockholm, Suède, déclare qu'à la sortie de ses usines le matériel neuf désigné ci-dessous était conforme aux prescriptions des directives européennes énoncées ci-après et conforme aux règles de sécurité et autres règles qui lui sont applicables dans le cadre de l'Union européenne. Toute modification apportée à cet appareil sans notre accord annule la validité de ce certificat.

NL EG-conformiteitsverklaring

De ondergetekende, GARDENA Germany AB, PO Box 7454, S-103 92 Stockholm, Zweden, verklaart hierbij dat de producten die hieronder staan vermeld, wanneer ze onze fabriek verlaten, in overeenstemming zijn met de geharmoniseerde Europese richtlijnen, EU-normen voor veiligheid en productspecifieke normen. Dit certificaat vervalt als de producten worden aangepast zonder onze toestemming.

SV EG-försäkran om överensstämmelse

Undertecknad firma GARDENA Germany AB, PO Box 7454, S-103 92 Stockholm, Sverige, intygar härmed att nedan nämnda produkter, när de lämnar vår fabrik, överensstämmer med EU:s riktlinjer, EU:s säkerhetsstandarder och produktspecifika standarder. Detta intyg skall ogiltigförklaras om produkten ändras utan vårt godkännande.

DA EU-overensstemmelseserklæring

Undertegnede, GARDENA Germany AB, PO Box 7454, S-103 92 Stockholm, Sverige erklærer hermed, at nedenfor anførte enheder er i overensstemmelse med de harmoniserede EU-retningslinjer, EU-standarder for sikkerhed og produktspecifikke standarder, når de forlader fabrikken. Denne erklæring ugyldiggøres, hvis enhederne ændres uden vores godkendelse.

FI EY-vaatimustenmukaisuusvakuutus

GARDENA Germany AB, PO Box 7454, S-103 92 Stockholm, Ruotsi, vakuuttaa täten, että alla mainitut laitteet ovat tehtaalta lähtiessään yhdenmukaistettujen EU-säännösten, EU:n turvastandardien ja tuotekohtaisten standardien mukaisia. Tämä vakuutus mitätöityy, jos laitteita muokataan ilman hyväksyntäämme.

IT Dichiarazione di conformità CE

La sottoscritta GARDENA Germany AB, PO Box 7454, S-103 92 Stockholm, Svezia, certifica che il prodotto qui di seguito indicato, nei modelli da noi commercializzati, è conforme alle direttive armonizzate UE nonché agli standard di sicurezza UE e agli standard specifici di prodotto. Qualunque modifica apportata al prodotto senza nostra specifica autorizzazione invalida la presente dichiarazione.

ES Declaración de conformidad CE

El abajo firmante, GARDENA Germany AB, PO Box 7454, S-103 92 Stockholm, Suecia, certifica por la presente que, cuando salen de la fábrica, las unidades indicadas a continuación cumplen las normas de armonización de la UE, las normas de la UE sobre seguridad y las normas específicas del producto. Este certificado quedará sin efecto si se modifican las unidades sin nuestra autorización.

PT Declaração de conformidade CE

O abaixo-assinado, GARDENA Germany AB, PO Box 7454, S-103 92 Stockholm, Suécia, certifica por este meio que, ao sair da nossa fábrica, as unidades indicadas acima estão em conformidade com as diretrizes uniformizadas da UE, os padrões de segurança da UE e os padrões específicos do produto. Este certificado deixa de ser válido se as unidades forem modificadas sem a nossa aprovação.

PL Deklaracja zgodności WE

Niżej podpisany przedstawiciel firmy GARDENA Germany AB, PO Box 7454, S-103 92 Stockholm, Szwecja, niniejszym oświadczam, że podane poniżej wyroby opuszczające fabrykę są zgodne ze zharmonizowanymi normami UE oraz z obowiązującymi w UE przepisami bezpieczeństwa i normami dotyczącymi danego produktu. Modyfikacja wyrobów bez naszej zgody powoduje unieważnienie niniejszego certyfikatu.

HU EK megfeleléségi nyilatkozat

Alulírott GARDENA Germany AB, PO Box 7454, S-103 92 Stockholm, Svédország ezzel tanúsítja, hogy az alábbiakban leírt egységek a gyár elhagyásakor megfeleltek a harmonizált uniós előírásoknak és biztonsági és termékspecifikus szabványoknak. Ez a tanúsítvány érvényét veszti, ha az egységeket jóváhagyásunk nélkül átalakítják.

CS Prohlášení o shodě ES

Niže uvedená společnost GARDENA Germany AB, PO Box 7454, S-103 92 Stockholm, Švédsko, tímto potvrzuje, že při opuštění naší továrny jsou jednotky uvedené níže v souladu s harmonizovanými pokyny EU, standardy EU ohledně bezpečnosti a specifickými produktovými standardy. Tento certifikát pozbývá platnosti, pokud dojde k úpravě jednotek bez našeho schválení.

<p>Produktbezeichnung: Description of the product: Désignation du produit : Beschrijving van het product: Beskrivning av produkten: Beskrivelse af produktet: Tuotteen kuvaus:</p> <p>Descrizione del prodotto:</p> <p>Descripción del producto:</p> <p>Descrição do produto:</p> <p>Opis produktu:</p> <p>A termék leírása: Popis výrobku:</p>	<p>Akku-Gras- und Strauchschere Battery Grass and Shrub Shear Cisaille et taille-buisson à batterie Accu gras- en buxusschaar Batteridriven gräs- och busksax Accu-græssaks og busktrimmer Akkukäyttöiset ruhosakset ja viimeistelyleikkuri Forbici per erba e rifilasiapi a batteria Tijera cortacésped y recortasetos con Accu Tesoura para relva e tesoura para arbustos a bateria Akumulatorowe nożyce do cięcia trawy i krzewów Akkus fű- és bokorvágó olló Akumulátorové nůžky na trávu a keře</p>	<p>Schall-Leistungspegel: Noise level: Puissance acoustique : Geluidsniveau: Ljudnivå: Lydtryksniveau: Melun tehotaso: Livello rumorosità: Nível sonoro: Nível de ruído: Poziom natężenia dźwięku: Zajteljesítmény szint: Hluková hladina výkonu:</p> <p>gemessen/garantiert measured/guaranteed mesurée/garantie gemeten/gegarandeerd uppmätt/garanterad afmält/garanti mitattu/taattu testato/garantito medido/garantizado medido/garantido zmierzono/gwarantowane mért/garantált naměřeno/garantováno</p>
<p>Produkttyp: Product type: Type de produit : Producttype: Produkttyp: Produkttype: Tuotetyypit: Tipo di prodotto: Tipo de producto: Tipo de produto: Typ produktu: Terméktípus: Druh výrobku:</p> <p>ClassicCut Li ComfortCut Li</p>	<p>Artikelnummer: Article number: Référence : Artikelnummer: Artikelnummer: Artikelnummer: Tuotenumero: Codice articolo: Referencia: Número de referencia: Numer katalogowy: Cikkszámok: Objednací číslo:</p> <p>9853; 9854 9856; 9857</p>	<p>9854 with shrub blade: 79 dB(A) / 80 dB(A) 9857 with shrub blade: 79 dB(A) / 80 dB(A)</p> <p>EU-Richtlinien: EC-Directives: Directives CE : EG-richtlijnen: EU-direktiv: EF-direktiver: EY-direktiivit: Direttive UE: Directiva CE: Diretivas CE: Dyrektwy WE: EK-irányelvek: Předpisy ES:</p> <p>2000/14/EC 2006/42/EC 2011/65/EC 2014/30/EC</p> <p>Ladegerät / Battery charger 9853-00.650.00: 2014/35/EC 2014/30/EC 2011/65/EC</p>

Harmonisierte EN-Normen / Harmonised EN:

Grass shear:

EN ISO 12100
EN 60335-1
EN 50636-2-94

Shrub shear:

EN 60745-1
EN 60745-2-15

Ladegerät / Battery charger
9853-00.650.00:

EN 61558-1
EN 61558-2-16

Akku / Battery:

EN 62133

Hinterlegte Dokumentation:

GARDENA
Technische Dokumentation,
M. Kugler, 89079 Ulm

Deposited Documentation:

GARDENA
Technical Documentation,
M. Kugler, 89079 Ulm

Documentation déposée:

Documentation technique
GARDENA,
M. Kugler, 89079 Ulm

Konformitätsbewertungs-

verfahren:
Nach 2000/14/EG
Art. 14 Anhang V

Conformity Assessment

according to:
2000/14/EC Procedure:
art. 14 Annex V

Procédure d'évaluation

de la conformité:
Selon 2000 /14 /CE
art. 14 Annexe V

Ulm, den 19.10.2018
Ulm, 19.10.2018
Fait à Ulm, le 19.10.2018
Ulm, 19-10-2018
Ulm, 2018.10.19.
Ulm, 19.10.2018
Ulmissa, 19.10.2018
Ulm, 19.10.2018
Ulm, 19.10.2018
Ulm, 19.10.2018
Ulm, dnia 19.10.2018
Ulm, 19.10.2018
Ulm, 19.10.2018

Der Bevollmächtigte
Authorized representative:
Le mandataire
De gevolmachtigde
Auktoriserad representant
Autoriseret representant
Valtuutettu edustaja
Persona delegata
La persona autorizada
O representante
Pelnomocnik
Meghatalmazott
Zplnomocněnec

Anbringungsjaar der CE-Kennzeichnung:

Year of CE marking:

Année d'apposition du marquage CE :

Installatiejaar van de CE-aanduiding:

Märkningsår:

CE-Mærkningsår:

CE-merkin kiinnitysvuosi:

Anno di applicazione della certificazione CE:

Colocación del distintivo CE:

Ano de marcação pela CE:

Rok nadania oznakowania CE:

CE-jelzés elhelyezésének éve:

Rok umístění značky CE:

2018



Reinhard Pompe
Vice President

Deutschland / Germany

GARDENA Manufacturing GmbH
Central Service
Hans-Lorenser-Straße 40
D-89079 Ulm
Produktfragen:
(+49) 731 490-123
Reparaturen:
(+49) 731 490-290
service@gardena.com

Albania

COBALT Sh.p.k.
Rr. Siri Kodra
1000 Tirana

Argentina

Husqvarna Argentina S.A.
Av.del Libertador 5954 –
Piso 11 – Torre B
(C1428ARP) Buenos Aires
Phone: (+54) 11 5194 5000
info.gardena@ar.husqvarna.com

Armenia

Garden Land Ltd.
61 Tigran Mets
0005 Yerevan

Australia

Husqvarna Australia Pty. Ltd.
Locked Bag 5
Central Coast BC
NSW 2252
Phone: (+ 61) (0) 2 4352 7400
customer.service@husqvarna.com.au

Austria / Österreich

Husqvarna Austria GmbH
Industriezeile 36
4010 Linz
Tel. : (+43) 732 77 01 01-485
service.gardena@
husqvarnagroup.com

Azerbaijan

Firm Progress
a. Aliyev Str. 26A
1052 Baku

Belgium

Husqvarna België nv/sa
Gardena Division
Rue Egide Van Ophem 111
1180 Uccle / Ukkel
Tel.: (+32) 2 720 92 12
Mail: info@gardena.be

Bosnia / Herzegovina

SILK TRADE d.o.o.
Industrijska zona Bukva bb
74260 Tešanj

Brazil

Husqvarna do Brasil Ltda
Av. Francisco Matarazzo,
1400 – 19ª andar
São Paulo – SP
CEP: 05001-903
Tel: 0800-112252
marketing.br.husqvarna@
husqvarna.com.br

Bulgaria

AGROLAND България АД
бул. 8 Декември, № 13
Офис 5
1700 Студентски град
София
Tel.: (+359) 2466 6910
info@agroland.eu

Canada / USA

GARDENA Canada Ltd.
100 Summerlea Road
Brampton, Ontario L6T 4X3
Phone: (+1) 905 792 93 30
info@gardenacanada.com

Chile

Maquinarías Agroforestales
Ltda. (Maga Ltda.)
Santiago, Chile
Avda. Chesterton
8355 comuna Las Condes
Phone: (+56) 2 202 4417
Dalton@maga.cl
Zipcode: 7560330

China

Husqvarna (Shanghai)
Management Co., Ltd.
富世华 (上海) 管理有限公司
3F, Benq Square B,
No207, Song Hong Rd.,
Chang Ning District,
Shanghai, PRC. 200335
上海市长宁区淞虹路207号明
基广场B座3楼, 邮编: 200335

Colombia

Husqvarna Colombia S.A.
Calle 18 No. 68 D-31, zona
Industrial de Montevideo
Bogotá, Cundinamarca
Tel. 571 2922700 ext. 105
jairo.salazar@husqvarna.com.co

Costa Rica

Compania Exim
Euroberoamericana S.A.
Los Colegios, Moravia,
200 metros al Sur del Colegio
Saint Francis – San José
Phone: (+506) 297 68 83
exim_euro@racsa.co.cr

Croatia

Husqvarna Austria GmbH
Industriezeile 36
4010 Linz
Tel. : (+43) 732 77 01 01-485
service.gardena@
husqvarnagroup.com

Cyprus

Med Marketing
17 Digeni Akrita Ave
P.O. Box 27017
1641 Nicosia

Czech Republic

Husqvarna Česko s.r.o.
Türkova 2319/5b
149 00 Praha 4 – Chodov
Bezplatná infolinka :
800 100 425
servis@cz.husqvarna.com

Denmark

GARDENA DANMARK
Lejrevej 19, st.
3500 Værløse
Tlf.: (+45) 70 26 47 70
husqvarna@husqvarna.dk
www.gardena.com / dk

Dominican Republic

BOSQUESA, S.R.L
Carretera Santiago Licey
Km. 5 ½
Esquina Copal II.
Santiago
Dominican Republic
Phone: (+809) 736-0333
joserbosquesa@claro.net.do

Ecuador

Husqvarna Ecuador S.A.
Arupos E1-181 y 10 de
Agosto Quito, Pichincha
Tel. (+593) 22800739
francisco.jacome@
husqvarna.com.ec

Estonia

Husqvarna Eesti OÜ
Valdeku 132
EE-11216 Tallinn
info@gardena.ee

Finland

Oy Husqvarna Ab
Gardena Division
Lautatarhankatu 8 B / PL 3
00581 HELSINKI
www.gardena.fi

France

Husqvarna France
9/11 Allée des pierres mayettes
92635 Gennevilliers Cedex
France
http : //www.gardena.com/ fr
N° AZUR: 0 810 00 78 23
(Prix d'un appel local)

Georgia

Transporter LLC
8/57 Beliashevili street
0159 Tbilisi, Georgia
Phone: (+995) 322 14 71 71

Great Britain

Husqvarna UK Ltd
Preston Road
Aycliffe Industrial Park
Newton Aycliffe
County Durham
DL5 6UP
info.gardena@husqvarna.co.uk

Greece

Π.ΠΑΠΑΔΟΠΟΥΛΟΣ ΑΕΒΕ
Λεωφ. Αθηνών 92
Αθήνα
T.K.104 42
Ελλάδα
Τηλ. (+30) 210 5193 100
info@papadopoulos.com.gr

Hungary

Husqvarna Magyarország Kft.
Ezred u. 1-3
1044 Budapest
Telefon: (+36) 1 251-4161
vezosvolgalat.husqvarna@
husqvarna.hu

Iceland

Ó. Johnson & Kaaber
Tunguhalsi 1
110 Reykjavik
ooj@ojk.is

Ireland

Husqvarna UK Ltd
Preston Road
Aycliffe Industrial Park
Newton Aycliffe
County Durham
DL5 6UP
info.gardena@husqvarna.co.uk

Italy

Husqvarna Italia S.p.A.
Via Santa Vecchia 15
23868 VALMADRERA (LC)
Phone: (+39) 0341.203.111
assistenza.italia@it.husqvarna.com

Japan

KAKUICHI Co. Ltd.
Sumitomo Realty &
Development Kojimachi
BLDG. 8F
5-1 Nibanncyo
Chiyoda-ku
Tokyo 102-0084
Phone: (+81) 33 264 4721
m_ishihara@kaku-ichi.co.jp

Kazakhstan

LAMED Ltd.
155/1, Tazhibayevoi Str.
050060 Almaty
IP Schmidt
Abayavenue 3B
110 005 Kostanay

Korea

Kyung Jin Trading CO.,LTD.
107-4, SunDuk Bid.,
YangJae-dong,
Seocho-gu,
Seoul, (zipcode: 137-891)
Phone: (+82) (0)2 574-6300

Kyrgyzstan

Alye Maki
av. Moladaya Guardir J 3
720014
Bishkek

Latvia

Husqvarna Latvija SIA
Ulbrokas 19A
LV-1021 Riga
info@gardena.lv

Lithuania

UAB Husqvarna Lietuva
Ateities pl. 77C
LT-52104 Kaunas
info@gardena.lt

Luxembourg

Magasins Jules Neuberg
39, rue Jacques Stas
Luxembourg-Gasperich 2549
Case Postale No. 12
Luxembourg 2010
Phone: (+352) 40 14 01
api@neuberg.lu

Mexico

AFOSA
Av. Lopez Mateos Sur # 5019
Col. La Calma 45070
Zapopan, Jalisco, Mexico
Phone: (+52) 33 3818-3434
icornejo@afosa.com.mx

Moldova

Convel S.R.L.
290A Muncesti Str.
2002 Chisinau

Netherlands

Husqvarna Nederland B.V.
GARDENA Division
Postbus 50131
1305 AC ALMERE
Phone: (+31) 36 521 00 10
info@gardena.nl

Neth. Antilles

Jonka Enterprises N.V.
Sta. Rosa Weg 196
P.O. Box 8200
Curaçao
Phone: (+599) 9 767 66 55
pgm@jonka.com

New Zealand

Husqvarna New Zealand Ltd.
PO Box 76-437
Manukau City 2241
Phone: (+64) (0) 9 9202410
support.nz@husqvarna.co.nz

Norway

Husqvarna Norge AS
Gardena Division
Trøskemveien 36
1708 Sarpsborg
info@gardena.no

Peru

Husqvarna Perú S.A.
Via Ramón Cárcamo 710
Lima 1
Tel: (+51) 1 3320400 ext. 416
juan.remuzgo@husqvarna.com

Poland

Husqvarna
Poland Spółka z o.o.
ul. Wysockiego 15 b
03-371 Warszawa
Phone: (+48) 22 330 96 00
gardena@husqvarna.com.pl

Portugal

Husqvarna Portugal, SA
Lagoa - Albarraque
2635 - 595 Rio de Mouro
Tel.: (+351) 21 922 85 30
Fax : (+351) 21 922 85 36
info@gardena.pt

Romania

Madex International Srl
Soseaua Odaii 117-123,
RO 013603 București, S1
Phone: (+40) 21 352.76.03
madex@ines.ro

Russia / Россия

ООО „Хускварна“
141400, Московская обл.,
г. Химки,
улица Ленинградская,
владение 39, стр.6
Бизнес Центр
„Химки Бизнес Парк“,
помещение OB02_04
http://www.gardena.ru

Serbia

Domel d.o.o.
Autoput za Novi Sad bb
11273 Belgrade
Phone: (+381) 1 18 48 88 12
miroslav.jejina@domel.rs

Singapore

Hy-Ray PRIVATE LIMITED
40 Jalan Pemimpin
#02-08 Tat Ann Building
Singapore 577185
Phone: (+65) 6253 2277
shiyang@hyray.com.sg

Slovak Republic

Husqvarna Česko s.r.o.
Türkova 2319/5b
149 00 Praha 4 – Chodov
Bezplatná infolinka:
800 154 044
servis@sk.husqvarna.com

Slovenia

Husqvarna Austria GmbH
Industriezeile 36
4010 Linz
Tel. : (+43) 732 77 01 01-485
service.gardena@
husqvarnagroup.com

South Africa

Husqvarna
South Africa (Pty) Ltd
Postnet Suite 250
Private Bag X6,
Cascades, 3202
South Africa
Phone: (+27) 33 846 9700
info@gardena.co.za

Spain

Husqvarna España S.A.
Calle de Rivas nº 10
28052 Madrid
Phone: (+34) 91 708 05 00
atencioncliente@gardena.es

Suriname

Agrofix n.v.
Verlengde Hogestraat #22
Phone: (+597) 472426
agrofix@sr.net
Pobox : 2006
Paramaribo
Suriname – South America

Sweden

Husqvarna AB
Gardena Division
S-561 82 Huskvarna
gardenaorder@husqvarna.se

Switzerland / Schweiz

Husqvarna Schweiz AG
Consumer Products
Industriestrasse 10
5506 Mägenwil
Phone: (+41) (0) 62 887 37 90
info@gardena.ch

Turkey

Dost Bahçe Diş Ticaret
Mümessilik A.Ş
Yunus Mah. Adil Sok. No: 3
İc Kapi No: 1 Kartal
34873 İstanbul
Phone: (+90) 216 38 93 939
info@dostbahce.com.tr

Ukraine / Україна

ТОВ «Хускварна Україна»
вул. Васильківська, 34,
офіс 204-г
03022, м. Київ
Тел. (+38) 044 498 39 02
info@gardena.ua

Uruguay

FELI SA
Entre Rios 1083 CP 11800
Montevideo – Uruguay
Tel : (+598) 22 03 18 44
info@felisa.com.uy

Venezuela

Corporación Casa y Jardín C.A.
Av. Caroní, Edif. Trezmen, PB.
Colinas de Bello Monte.
1050 Caracas.
Tlf : (+58) 212 992 33 22
info@casayjardin.net.ve

9853-20.960.01/0818
© GARDENA Manufacturing GmbH
D-89070 Ulm
http://www.gardena.com