

 **GARDENA**[®]

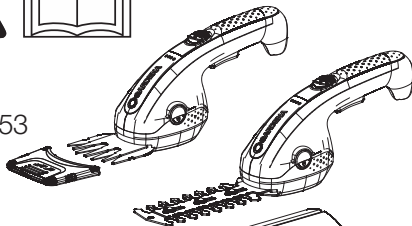

Art. 9853



ClassicCut Li

Art. 9854

Art. 9856

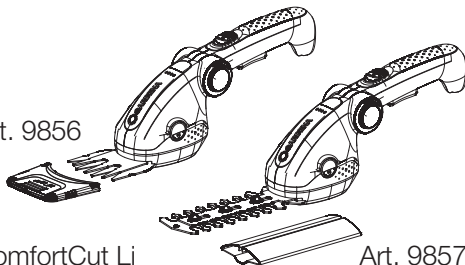

ComfortCut Li

Art. 9857

DE Betriebsanleitung

Akku-Gras- und Strauchschere

EN Operators Manual

Battery Grass and Shrub Shear

FR Mode d'emploi

Cisaille et taille-buisson à batterie

NL Gebruiksaanwijzing

Accu gras- en buxusschaar

SV Bruksanvisning

Batteridrivnen gräs- och busksax

DA Brugsanvisning

Accu-græssaks og busktrimmer

FI Käyttöohje

Akkukäyttöiset ruhosakset ja viimeistelyleikkuri

NO Bruksanvisning

Accu gressaks og busktrimmer

IT Istruzioni per l'uso

Forbici per erba e rifilasiapi a batteria

ES Instrucciones de empleo

Tijera cortacésped y recortasetos con Accu

PT Manual de instruções

Tesoura para relva e tesoura para arbustos a bateria

PL Instrukcja obsługi

Akumulatorowe nożyce do cięcia trawy i krzewów

HU Használati utasítás

Akkus fű- és bokorvágó olló

CS Návod k obsluze

Akumulátorové nůžky na trávu a keře

DE

EN

FR

NL

SV

DA

FI

NO

IT

ES

PT

PL

HU

CS

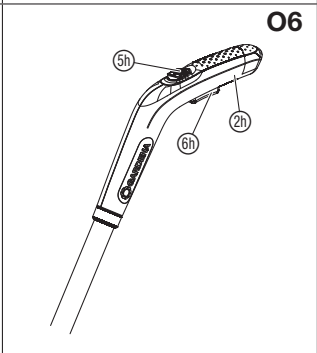
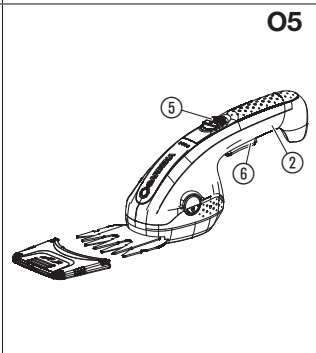
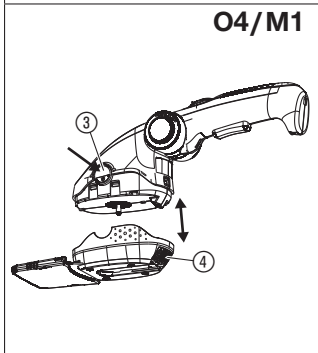
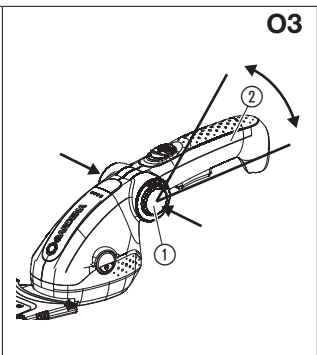
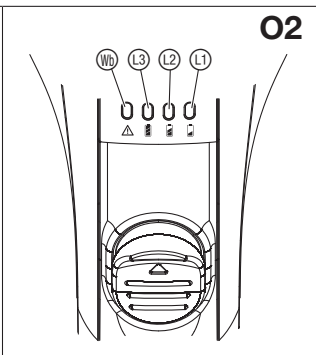
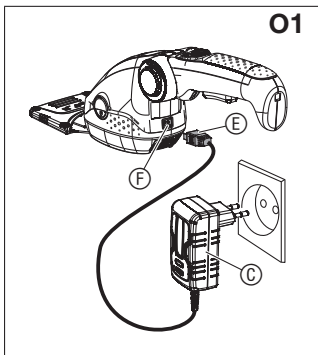

GARDENA Accu-græssaks og busktrimmer

ClassicCut Li / ComfortCut Li

1. SIKKERHED	79
2. BETJENING	85
3. VEDLIGEHOLDELSE	87
4. OPBEVARING	88
5. FEJLAFHJÆLPNING	88
6. TEKNISKE DATA.	89
7. TILBEHØR	90
8. SERVICE/GARANTI.	91

Oversættelse af den originale vejledning.



Dette produkt er ikke beregnet til at blive anvendt af personer, der har reducerede fysiske, psykiske, sensoriske eller mentale evner eller mangler tilstrækkelig erfaring og/eller viden (dette gælder også børn), medmindre de er under opsyn af en person, der er ansvarlig for deres sikkerhed, eller som har givet dem anvisninger om korrekt anvendelse af produktet. Børn

skal altid holdes under opsyn for at sikre, at de ikke leger med produktet. Vi anbefaler, at produktet ikke anvendes af unge under 16 år.

Tilsigtet anvendelse med græskniv:

GARDENA Accu-græssaks er til klipning af plænekanter og til nøjagtig trimning af buske specielt buksbom i store haver og kolonihaver.

Tilsigtet anvendelse med buskniv:

GARDENA Accu-busktrimmer er til klipning af enkelte buskader, buske og klatreplanter i store haver og kolonihaver.

Produktet er ikke egnet til langtidsbrug.

FARE! Legemsbeskadigelse!

Undlad at bruge produktet til findeling af materialer eller til kompostering.

Med buskkniven varenr. 9863 er accu-saksen ikke egnet til græsslåning / klipning af plænekanter.

1. SIKKERHED

VIGTIGT!

Læs brugsanvisningen omhyggeligt, og opbevar den i nærheden til senere brug.

Symboler på produktet:



Læs brugsvejledningen.



Bemærk! Skæreværket kører efter, når motoren slukkes.



Andre personer skal holde afstand.



Bær sikkerhedsbriller.



Fare – hold hænderne væk fra kniven.



Må ikke udsættes for regn.



Til accu-opladeren: Træk straks stikket ud af stikdåsen, hvis ledningen har taget skade eller er skåret over.

Generelle sikkerhedshenvisninger

Generelle sikkerhedshenvisninger mht. busktrimmere



ADVARSEL!

Læs alle sikkerhedshenvisninger og alle anvisninger!

Manglende overholdelse af sikkerhedshenvisningerne og anvisningerne kan medføre elektrisk stød, brand og/eller alvorlige personskader.

Opbevar alle sikkerhedshenvisninger og anvisninger til fremtidig brug. *Det i sikkerhedshenvisningerne brugte udtryk "elektrisk værktøj" henviser til eldrevet værktøj (med ledning) og til el-værktøj med accu (trådløst).*

1) Arbejdspladssikkerhed

a) Dit arbejdsområde skal være rent og godt oplyst.

Uorden eller ikke oplyste arbejdsområder kan medføre ulykker.

b) Undlad at arbejde med det elektriske værktøj i eksplosive omgivelser, hvori der befinder sig brandbare væsker, gas eller støv. *Elektrisk værktøj frembringer gnister, som kan antænde støvet eller dampene.*

c) Hold børn og andre personer borte under brugen af det elektriske værktøj. Hvis du bliver afledt, kan du miste kontrollen over apparatet.

2) Elektrisk sikkerhed

a) Det elektriske værktøjs stik skal passe ind i stikdåsen. Stikket må ikke ændres på nogen måde. Undlad at bruge adaptere sammen med jordet elektrisk værktøj. Uændrede stik og passende stikdåser mindsker risikoen for et elektrisk stød.

b) Undgå kropskontakt med jordede overflader som fx rør, radiatorer, komfurer og køleskabe. Faren ved et elektrisk stød er større, hvis din krop er jordet.

c) Hold elektrisk værktøj borte fra regn eller fugt. At der trænger vand ind i et elektrisk værktøj, øger risikoen for et elektrisk stød.

d) Undlad at bruge ledningen til at bære det elektriske værktøj i, til at hænge det op i eller til at trække stikket ud af stikdåsen. Hold ledningen borte fra varme, olie, skarpe kanter eller apparaters bevægelige dele. Skadede eller sammenflettede ledninger øger risikoen for et elektrisk stød.

e) Hvis du arbejder med et elektrisk værktøj uden dørs, bør du kun bruge forlængerledninger, som også er beregnet til udendørs brug. At bruge en forlængerledning, der er egnet til udendørs brug, mindsker risikoen for et elektrisk stød.

f) Hvis det ikke kan undgås at bruge et elektrisk værktøj i fugtige omgivelser, brug et fejlstrømsrelæ.

Brugen af et fejlstrømsrelæ mindsker risikoen for et elektrisk stød.

3) Personers sikkerhed

a) Vær opmærksom, se på det du laver, og brug fornuften, når du arbejder med et elektrisk værktøj. Undlad at bruge elektrisk værktøj, når du er træt eller påvirket af narko, alkohol eller medicin.

Et øjeblikks uopmærksomhed under brugen af elektrisk værktøj kan føre til alvorlige personskader.

b) Brug personligt sikkerhedsudstyr og altid sikkerhedsbriller. At bruge personligt sikkerhedsudstyr som støvmaske, skridsikre sikkerhedssko, sikkerhedshjelm eller høreværn kan, alt efter det elektriske værktøjs art og brug, mindske risikoen for personskader.

c) Undgå at værktøjet tændes ved et uheld. Sørg for, at det elektriske værktøj er slukket, før du sætter dets stik i stikdåsen og/eller tilslutter accuen, løfter værktøjet op eller bærer det.

Hvis du har fingeren på kontakten, når du bærer det elektriske værktøj, eller sætter stikket i stikdåsen, mens apparatet er tændt, kan dette føre til ulykker.

d) Fjern justeringsværktøjer eller skruenøgler, før du tænder for det elektriske værktøj.

Et værktøj eller en nøgle, der sidder i en roterende del af apparatet, kan medføre personskader.

e) Undgå en unormal kropsholdning. Sørg for at stå sikkert, og hold altid balancen.

Derved kan du bedre kontrollere det elektriske værktøj i uventede situationer.

f) Gå i egnet tøj. Undlad at gå i vide klæder eller smykker. Hold hår, klæder og handsker borte fra bevægelige dele. *Løse klæder, smykker eller langt hår kan blive grebet af dele, der bevæger sig.*

g) Hvis det er muligt at montere støvsugnings- og opsamlingsanordninger, bør du sikre dig, at disse er tilsluttet og bruges rigtigt.

At bruge en støvsuger kan mindske faren pga. støv.

4) Det elektriske værktøjs brug og behandling

a) Undlad at overbelaste apparatet. Brug det elektriske værktøj, der er beregnet til dit arbejde.

Med det passende elektriske værktøj arbejder du bedre og mere sikkert i det oplyste område.

b) Undlad at bruge et elektrisk værktøj, hvis kontakt er i stykker. *Et elektrisk værktøj, der ikke længere kan tændes eller slukkes, er farligt og skal repareres.*

c) Træk stikket ud af stikdåsen og/eller fjern accuen, før du indstiller apparatet, udskifter tilbehør eller lægger apparatet fra dig. *Denne sikkerhedsregel forhindrer, at det elektriske værktøj tændes ved en fejl.*

d) Opbevar elektrisk værktøj, der ikke bruges, uden for børns rækkevidde. Lad ikke personer, som ikke er fortrolige med dette apparat eller ikke har læst disse anvisninger, bruge apparatet. *Elektrisk værktøj er farligt, hvis det bruges af uerfarne personer.*

e) Plej det elektriske værktøj med omhu. Kontroller, at bevægelige dele fungerer perfekt og ikke klemmer, og om der er dele, der er knækket eller beskadiget på en sådan måde, at det elektriske

værktøjs funktion er forringet. **Få de skadede dele repareret, før apparatet bruges.** *Årsagen til mange ulykker er dårligt vedligeholdt elektrisk værktøj.*

f) **Hold skærende værktøj skarpt og rent.** *Omhyggeligt plejet skærende værktøj med skarpe skærekanter sætter sig mindre fast og er lettere at arbejde med.*

g) **Brug elektrisk værktøj, tilbehør, indsatsværktøj osv. i overensstemmelse med disse anvisninger.** **Tag derved hensyn til arbejdsforholdene og det arbejde, der skal udføres.**

At bruge elektrisk værktøj til andet, end hvad det er beregnet til, kan medføre farlige situationer.

5) Brug og behandling af værktøjet med accu

a) **Oplad kun accuerne i accu-opladere, der anbefales af producenten.** *For en accu-oplader, der er egnet til en bestemt slags accu, er der brandfare, hvis den bruges sammen med andre accuer.*

b) **Brug kun de accuer, der er beregnet til det elektriske værktøj.** *At bruge andre accuer kan medføre personskader og brandfare.*

c) **Hold den ikke brugte accu borte fra klips, mønter, nøgler, søm, skruer eller andre små metalgenstande, som kan kortslutte kontakterne.**

En kortslutning mellem accuens kontakter kan medføre forbrændinger eller ildebrand.

d) **Ved forkert brug kan accuen udskille væske. Undgå kontakten hermed. Ved tilfældig kontakt skylles væsken af med vand. Kontakt lægen, hvis væsken kommer ind i øjnene.**

Udskilt væske fra accuer kan medføre hudirritationer eller forbrændinger.

6) Service

Lad kun kvalificeret fagpersonale reparere dit elektriske værktøj og kun med originale reservedele.

Dermed sikrer du dig, at det elektriske værktøjs sikkerhed bevares.

Sikkerhedshenvisninger vedr. hækkeklippere:

- **Hold alle legemsdele borte fra skærekniven. Forsøg ikke at fjerne materiale, mens kniven kører eller at holde fast i materiale, som skal skæres. Materiale, der har sat sig fast, fjernes udelukkende, mens apparatet er slukket.**

Et øjeblik uopmærksomhed under brugen af hækkeklipperen kan føre til alvorlige personskader.

- **Bær hækkeklipperen i håndtaget, mens kniven er stoppet. Under transport eller opbevaring sæt altid sikkerhedsafdækningen på hækkeklipperen.**

Omhyggelig omgang med apparatet mindsker faren for personskade pga. kniven.

- **Hold det elektriske værktøj udelukkende ved de isolerede gribeblader, da skærekniven kan komme i berøring med strømledninger eller sin egen ledning. Skæreknivens kontakt med en strømførende ledning kan sætte apparatets dele af metal under strøm og forårsage et elektrisk stød.**

- **Hold ledningen væk fra skæreområdet. Under arbejdsgangen kan ledningen være gemt i buskadset og blive skåret over ved en fejl.**

Sikker drift med græssakse

1 Kursus

- a) Læs anvisningen opmærksomt. Gør dig fortrolig med betjeningsgrebene og maskinens korrekte anvendelse.
- b) Lad aldrig personer, som ikke er fortrolig med disse anvisninger, eller børn, bruge maskinen. Brugerens alder kan begrænses af de lokalt gældende forskrifter.
- c) Der skal tages højde for, at brugeren selv er ansvarlig for uheld eller den fare han udsætter andre personer eller deres ejendom for.

2 Forberedelse

- a) Inden brug skal el-kablet og forlængerledningen kontrolleres for beskadigelser eller ældning. Hvis ledningen beskadiges under brug, skal stikket straks trækkes ud. RØR IKKE LEDNINGEN, FØR STIKKET ER TRUKKET UD.
Brug ikke maskinen, hvis ledningen er beskadiget eller slidt.
- b) Inden brug skal der foretages en visuel kontrol af maskinen for beskadigede, manglende eller forkert anbragte beskyttelsesanordninger eller -skærme.
- c) Tag aldrig maskinen i brug, hvis der er personer, specielt børn, eller husdyr i nærheden.

3 Drift

- a) Hold el-kabel og forlængerledning væk fra skæranordningen.
- b) Der skal både bæres øjenværn og faste sko, så længe maskinen er i brug.

- c) Undgå at bruge maskinen i dårligt vejr, specielt ved risiko for lyn og torden.
- d) Brug kun maskinen i dagslys eller ved god, kunstig belysning.
- e) Brug aldrig maskinen, hvis skærme eller beskyttelsesanordninger enten er defekte eller mangler.
- f) Tænd kun for motoren, når hænder og fødder er uden for skæreanordningens rækkevidde.
- g) Afbryd altid maskinens strømforsyning (dvs. træk stikket ud, fjern spærreanordningen eller tag batterierne ud)
 - hvis maskinen bliver efterladt uden opsyn;
 - inden en blokering fjernes;
 - inden kontrol, rengøring eller bearbejdning af maskinen;
 - efter kontakt med et fremmedlegeme;
 - hvis maskinen begynder at vibrere unormalt.
- h) Pas på ikke at kvæste hænder og fødder med skæreanordningen.
- i) Sørg altid for, at der ikke sidder fremmedlegemer i ventilationsåbningerne.

4 Istandsættelse og opbevaring

- a) Afbryd maskinens strømforsyning (dvs. træk stikket ud, fjern spærreanordningen eller tag batterierne ud) inden der gennemføres vedligeholdelse eller rengøring.
- b) Brug kun de reserve- og tilbehørsdele, som producenten anbefaler.

- c) Maskinen skal kontrolleres og vedligeholdes med jævne mellemrum. Lad kun maskinen reparere på et autoriseret værksted.
- d) Når maskinen ikke er i brug, skal den opbevares utilgængeligt for børn.

Yderligere sikkerhedshenvisninger

Sikker håndtering af accuen



FARE! Brandfare!

Under opladningen skal accu-produktet stå på et varmebestandigt underlag, som hverken er brændbart eller ledende.

Accu-opladeren og accu-produktet må ikke komme i nærheden af ætsende, brændbare og letantændelige genstande.

Accu-opladeren og accu-produktet må ikke dækkes til under opladningen.

Afbryd straks strømmen til accu-opladeren i tilfælde af røgdannelse eller brand.

Brug kun en original accu-oplader fra GARDENA til opladning af accuen. Hvis der anvendes andre accu-opladere, kan det medføre varige skader på accuen og endda forårsage brand.

Oplad ikke fremmede accuer. Der er risiko for brand og eksplosion!

I tilfælde af brand: Sluk ilden med iltreducerende slukningsmidler.



FARE! Eksplosionsfare!

Beskyt accu-produkter mod varme og ild. Læg ikke accu-produkterne på varmeapparater, og udsæt dem ikke for direkte sol i længere tid.

Brug dem ikke i eksplosive miljøer f.eks. i nærheden af antændelige væsker, gasser eller støvansamlinger. Ved brug af accu-produkter kan der ske gnistdannelse, hvilket kan antænde støv eller dampe.

Accu-produktet må kun oplades og anvendes ved omgivelsestemperaturer mellem 0 °C og 40 °C. Lad accuen afkøle efter længere tids brug.

Kontroller ladekablet regelmæssigt for tegn på skader og aldrig (porøsitet). Brug kun kablet, hvis det ikke er defekt.

Opbevar og transportér under ingen omstændigheder accu-produktet ved temperaturer over 45 °C eller i direkte sol. Det bedste er at opbevare accu-produktet ved temperaturer under 25 °C, så selvafladningen er så lille som mulig.

Accu-produktet må ikke udsættes for hverken regn eller fugtighed. Hvis der kommer vand ind i accu-produktet, øges risikoen for elektrisk stød.

Hvis accuen ikke bliver brugt i længere tid (om vinteren), skal den oplades helt, for at undgå at den bliver fuldt afladet.

Opbevar ikke accu-produktet i rum, hvor der kan ske elektrostatisk udladning.

Elektrisk sikkerhed



FARE! Hjerterstop!

Produktet opretter et elektromagnetisk felt under driften. Dette felt kan under bestemte betingelser have indflydelse på funktionen af aktive eller passive medicinske implantater. For at udelukke livsfarlige situationer, der kan medføre alvorlige kvæstelser med døden til følge, bør personer med et medicinsk implantat sætte sig i forbindelse med en læge eller implantatets producent, inden dette produkt anvendes.

Inspicer omhyggeligt det område, hvor produktet skal bruges, og fjern alle ledninger og fremmedlegemer.

Inden produktet tages i brug eller efter et kraftigt slag, skal produktet kontrolleres for evt. slid eller beskadigelser. Lad de nødvendige reparationer gennemføres efter behov.

Hvis det pga. en defekt ikke længere er muligt at slukke for produktet, lægges dette på en fast undergrund, og der holdes øje med det, indtil accuen er tom. Det defekte produkt sendes til GARDENA.

Forsøg aldrig at arbejde med et ufuldstændigt produkt eller med et produkt, hvor det ikke er muligt at foretage autoriserede modifikationer.

Sluk produktet, såfremt det begynder at vibrere unormalt. Stærke vibrationer kan medføre personskader.

Undlad at bruge produktet i nærheden af vand.

Undlad at arbejde i nærheden af svømmepøle eller have-damme.

Personlig sikkerhed



FARE! Fare for kvælning!

Små dele kan nemt sluges. Der er risiko for, at små børn kan blive kvalt i polyposen. Hold små børn på afstand under monteringen.

Du skal vide, hvordan du i nødstilfælde straks kan slukke for dette produkt.

Undgå kontakt med olien på kniven, især hvis du reagerer allergisk på den.

Arbejd kun i dagslys, eller når sigtbarheden er god.

Kontroller dit produkt før hver brug. Inspicer produktet visuelt før hver brug. Kontroller, at ventileringsåbningerne er fri.

Kontrollér kniven før hver brug.

Hold kniven i en god vedligeholdt tilstand.

I tilfælde af en stærk varmeudvikling under driften skal produktet køles ned, før det gemmes væk.

Overbelast ikke produktet.

Advarsel! Under arbejde med høreværn og på grund af de lyde produktet forårsager, er det muligt, at den person, som betjener apparatet, ikke hører personer, der nærmer sig.

Bær altid egnet tøj, sikkerhedshandsker og lukkede sko.

Sørg for at have sikkert skotøj på under arbejdet.

Arbejd ikke på et glat underlag.

2. BETJENING



FARE! Legemsbeskadigelse!

Risiko for snitlæsioner, såfremt produktet starter utilsigtet.

→ Vent, indtil kniven står stille, og skub sikkerhedsafdækningen hen over kniven, før du indstiller eller transporterer produktet.

Oplad accuen [fig. O1]:



BEMÆRK!

Overspænding beskadiger accuen og opladeren.

→ Vær opmærksom på at bruge den rigtige netspænding.

Inden første anvendelse skal accuen være helt ladet op.

Lithium-ion accuen kan oplades i enhver opladningstilstand, og opladningen kan til enhver tid afbrydes, uden at accuen ødelægges (ingen memory-effekt).

1. Tilslut opladeren (C) i netstikdåsen.
2. Tilslut accu-ladekablet (E) til opladningsbøsningen (F).

Når accu-kontrollampen (L1)/(L2)/(L3) blinker grøn, bliver accuen ladet op.

Når accu-kontrollampen (L1) + (L2) + (L3) lyser grøn, er accuen ladet helt op (opladningstid, se 6. TEKNISKE DATA).

3. Kontrollér opladningstilstanden regelmæssigt.
4. Når accuen er opladet helt, trækker du accu-ladekablet (E) ud af opladningsbøsningen (F).
5. Træk opladeren (C) ud af stikdåsen.

Accu-opladningsindikator [fig. O2]:

Accu-opladningsindikator under opladning:

100 % opladet	(L1), (L2) og (L3) lyser (i 60 sek.)
66 – 99 % opladet	(L1) og (L2) lyser, (L3) blinker
33 – 65 % opladet	(L1) lyser, (L2) blinker
0 – 32 % opladet	(L1) blinker

Accu-opladningsindikator under drift (i 5 sek.):

66 – 99 % opladet	(L1), (L2) og (L3) lyser
33 – 65 % opladet	(L1) og (L2) lyser
11 – 32 % opladet	(L1) lyser
0 – 10 % opladet	(L1) blinker

Indstil håndtaget (kun til ComfortCut Li) [fig. O3]:

Håndtaget kan indstilles i 5 trin og således tilpasses de individuelle behov.

→ Tryk på begge sider af led-justeringen (1), og indstil håndtaget (2) i den ønskede vinkel.

Skift kniv [fig. O4]:

Brug kun GARDENA knive:

- GARDENA Græs- og buksbomkniv, varenr. 9862
- GARDENA Buskkniv, varenr. 9863

1. Tryk samtidig på de to låseknapper (3) i siderne og tag kniven (4) af.
2. Sæt den anden kniv (4) på.

Start accu-saksen:



FARE! Legemsbeskadigelse!

Der er fare for kvæstelser, hvis produktet ikke standser, når starthåndtaget slippes.

→ Ignorer ikke sikkerhedsanordningerne eller kontakterne. F. eks. må du ikke fastgøre start-håndtaget til håndtaget.

Start:

Produktet har en sikkerhedsanordning (starthåndtag med sikkerhedsafbryder), som forhindrer, at man utilsigtet tænder produktet.

Uden teleskopskaft [fig. O5]:

1. Fjern beskyttelsesafdækningen fra kniven.
2. Hold håndtaget (2), skub sikkerhedsafbryderen (5) fremad og træk i starthåndtaget (6).
Accu-saksen starter.
3. Slip igen sikkerhedsafbryderen (5).

Med teleskopskaft [fig. O6]:

Når teleskopskaftet er monteret, er sikkerhedsafbryderen ⑤ og starthåndtaget ⑥ på accu-saksen uden funktion.

1. Monter teleskopskaftet.
2. Fjern beskyttelsesafdækningen fra kniven.
3. Hold håndtaget ② på teleskopskaftet, skub sikkerhedsafbryderen ⑤ på teleskopskaftet fremad og træk i starthåndtaget ⑥ på teleskopskaftet.
Accu-saksen starter.

4. Slip igen sikkerhedsafbryderen ⑤.

Stop:

1. Slip starthåndtaget ⑥/⑥.
Accu-saksen standser.
2. Vent, indtil kniven står stille, og skub sikkerhedsafdækningen hen over kniven.

3. VEDLIGEHOLDELSE



FARE! Legemsbeskadigelse!

Risiko for snitlæsioner, såfremt produktet starter utilsigtet.

→ Vent, indtil kniven står stille, og skub sikkerhedsafdækningen hen over kniven, før du vedligeholder produktet.

2. Må ikke renses med kemikalier samt benzin eller opløsningsmidler. Nogle af disse kan ødelægge vigtige kunststofdele.

1. Tryk samtidig på de to låseknapper ③, og tag kniven ④ af.
2. Rengør produktet med en fugtig klud.
3. Sprøjt kniven med **GARDENA vedligeholdelsesspray varenr. 2366**.
Undgå, at der kommer olie på kunststofdelene.
4. Sæt kniven ④ på igen.

Rens accu-saksen [fig. M1]:



FARE! Legemsbeskadigelse!

Fare for kvæstelser og risiko for beskadigelse af produktet.

1. Produktet må ikke rengøres med vand eller med en vandstråle (især ikke under højtryk).

Rengør opladeren:

Sørg for, at overfladen og opladningsbøsningens og opladerens kontakter altid er rene og tørre, før du tilslutter opladeren.

Brug ikke flydende vand.

Rengør kontakterne og plastikdelene med en blød, tør klud.

4. OPBEVARING

Afbrydelse af brugen:

Produktet skal opbevares utilgængeligt for børn.

1. Oplad accuen.
2. Rengør accu-saksen og opladeren (se 3. VEDLIGEHODELSE).
3. Opbevar accu-saksen og opladeren på et tørt, lukket og frostsikkert sted.

Bortskaffelse:

(iht. Dir. 2012/19/EU)

Produktet må ikke bortskaffes via normalt husholdningsaffald. Det skal bortskaffes iht. de gældende lokale miljøforskrifter.

GARDENA accuen har lithium-ion-celler, som ikke må bortskaffes i normalt husholdningsaffald, når de ikke kan bruges mere.



VIGTIGT!

Bring produktet hen til en miljøstation i nærheden.

5. FEJLAFHJÆLPNING





FARE! Legemsbeskadigelse!

Risiko for snitlæsioner, såfremt produktet starter utilsigtet.

→ Vent, indtil kniven står stille, og skub sikkerhedsafdækningen hen over kniven, før du reparerer fejlen.

Problem	Mulig årsag	Afhjælpning
Snittet er ujævnt	Kniven er sløv eller beskadiget.	→ Skift kniven ud.
Løbetiden er for kort	Kniven er tilsmudset.	→ Rens kniven.
Accu-saksen starter ikke. Ⓛ blinker grønt [fig. 02]	Accuen er tom.	→ Oplad accuen.

Problem	Mulig årsag	Afhjælpning
Accu-saksen starter ikke. Fejl-LED'en  blinker rødt [fig. 02]	Kniven er blokeret (overstrøm).	→ Fjern forhindringen.
Accu-saksen kan ikke standses	Starthåndtaget har sat sig fast.	→ Se 1. SIKKERHED.
Fejl-LED'en  lyser	Accufejl/accu defekt.	→ Henvend dig til GARDENA Service.

BEMÆRK:

Henvend dig til dit GARDENA Servicecenter i tilfælde af andre fejl. Reparationer må kun udføres af GARDENA Servicecentrene eller af forhandlere, som er autoriseret af GARDENA.

DA

6. TEKNISKE DATA

Accu-saks	Enhed	Værdi (Varenr. 9853) med græskniv	Værdi (Varenr. 9854) med buskkniv	Værdi (Varenr. 9856) med græskniv	Værdi (Varenr. 9857) med buskkniv
Slag	1/min	1000	1000	1000	1000
Græskniv-bredde	mm	80	–	80	–
Buskkniv-længde	cm	–	12,5	–	12,5
Vægt	g	575	640	635	700
Lydtrykniveau $L_{PA}^{1)}$	dB (A)	< 70	< 70	< 70	< 70
Usikkerhed k_{PA}		3	3	3	3

Accu-saks	Enhed	Værdi (Varenr. 9853) med græskniv	Værdi (Varenr. 9854) med buskkniv	Værdi (Varenr. 9856) med græskniv	Værdi (Varenr. 9857) med buskkniv
Lydeffektniveau $L_{WA}^{2)}$ målt/garanteret Usikkerhed k_{WA}	dB (A)	79 / 80		79 / 80	
		0,35		0,4	
Håndarmsvibration $a_{whw}^{1)}$ Usikkerhed k_a	m/s ²	< 2,5	< 2,5	< 2,5	< 2,5
		1,5	1,5	1,5	1,5

Målemetode iht.: ¹⁾ EN 60745-2-15; ²⁾ RL 2000/14/EC



BEMÆRK: Den anførte vibrationsemissionsværdi blev målt iht. en standardiseret kontrolmetode og kan bruges til at sammenligne elektriske værktøjer med hinanden. Denne værdi kan også bruges til en foreløbig vurdering af eksponeringen. Vibrationsemissionsværdien kan variere under værktøjets virkelige anvendelse.

Sæt varenr. 9854/9855 bestående af varenr. 9853 ClassicCut Li med buskkniv varenr. 9863.

Sæt varenr. 9857/9858 bestående af varenr. 9856 ComfortCut Li med græskniv varenr. 9862 og buskkniv varenr. 9863.

Accu-oplader	Enhed	Værdi (Varenr. 9853-00.650.00)
Netspænding	V (AC)	100 – 240
Netfrekvens	Hz	50 – 60
Nominel styrke	W	10
Udgangsspænding	V (DC)	5
Maks. udgangsstrøm	mA	1000

Accu	Enhed	Værdi (ClassicCut Li)	Værdi (ComfortCut Li)
Accuspænding	V (DC)	3,6	3,6
Accukapacitet	Ah	2,5	3,0
Accuens opladningstid 80%/100% (ca.)	min.	130 / 175	150 / 200

7. TILBEHØR

GARDENA Græs- og buksbomkniv	Til klipning af græs og buksbom.	Varenr. 9862
GARDENA Buskkniv	Til klipning af buske.	Varenr. 9863
GARDENA Teleskopskaft	Til klipning i opretstående stilling.	Varenr. 9859

GARDENA Hjulsæt	Som understøtter klipningen.	Varenr. 9861
GARDENA Vedligeholdelses-spray	Forlænger knivens levetid og opretholder batteriets varighed.	Varenr. 2366

8. SERVICE/GARANTI

Service:

Kontakt venligst adressen på bagsiden.

Garanti:

I tilfælde af et garantikrav pålægges du ikke nogen gebyrer for de leverede tjenester.

GARDENA Manufacturing GmbH giver 2 års garanti på dette produkt (fra købsdato), såfremt produktet udelukkende anvendes til privat brug. Denne producentgaranti gælder ikke for produkter, som er købt på et andenhåndsmarked.

Denne garanti omfatter alle væsentlige mangler på produktet, som skyldes materiale- eller fabriktionsfejl. Denne garanti opfyldes ved at levere et fuldt funktionelt erstatningsprodukt eller ved reparation af de defekte produkt sendes til os gratis. Vi forbeholder os ret til at vælge mellem disse muligheder. Denne service er underlagt følgende bestemmelser:

- Produktet blev brugt til sin tilsigtede anvendelse i henhold til anbefalingerne i betjeningsvejledningen.

- Hverken køber eller en tredjemand må have forsøgt at reparere produktet.
- Vedrørende driften blev der kun brugt originale GARDENA reservedele og sliddele.

Normal slitage af dele og komponenter, optiske forandringer samt slid- og forbrugsdele, dækkes ikke af garantien.

Producentens garanti påvirker ikke eksisterende garantikrav mod forhandleren.

Hvis der opstår problemer med dette produkt, så kontakt venligst vores serviceafdeling. I tilfælde af garanti bedes du sende det defekte produkt retur sammen med en kopi af kassebonen og en beskrivelse af fejlen. Send det tilstrækkelig frankeret til GARDENA serviceadresse, som står på bagsiden.

Sliddele:

Sakseknivene er sliddele og dermed undtaget fra garantien.

DE Produkthaftung

Wir weisen ausdrücklich darauf hin, dass wir in Übereinstimmung mit dem Produkthaftungsgesetz nicht für Schäden haften, die durch unsere Produkte entstehen, wenn diese unsachgemäß und nicht durch einen von uns autorisierten Servicepartner repariert wurden oder wenn keine Original GARDENA Teile oder von uns zugelassene Teile verwendet wurden.

EN Product liability

In accordance with the German Product Liability Act, we hereby expressly declare that we accept no liability for damage incurred from our products where said products have not been properly repaired by a GARDENA-approved service partner or where original GARDENA parts or parts authorised by GARDENA were not used.

FR Responsabilité

Conformément à la loi relative à la responsabilité du fait des produits défectueux, nous déclarons expressément par la présente que nous déclinons toute responsabilité pour les dommages résultant de nos produits, si lesdits produits n'ont pas été correctement réparés par un partenaire d'entretien agréé GARDENA ou si des pièces d'origine GARDENA ou des pièces agréées GARDENA n'ont pas été utilisées.

NL Productaansprakelijkheid

Conform de Duitse wet inzake productaansprakelijkheid verklaren wij hierbij uitdrukkelijk dat wij geen aansprakelijkheid aanvaarden voor schade ontstaan uit onze producten waarbij deze producten niet zijn gerepareerd door een GARDENA-erkende servicepartner of waarbij geen originele GARDENA-onderdelen of onderdelen die door GARDENA zijn goedgekeurd zijn gebruikt.

SV Produktansvar

I enlighet med tyska produktansvarslagar förklarar vi härmed uttryckligen att vi inte åtar oss något ansvar för skador som orsakas av våra produkter där produkterna inte har genomgått korrekt reparation från en GARDENA-godkänd servicepartner eller där originaldelar från GARDENA eller delar godkända av GARDENA inte använts.

DA Produktansvar

I overensstemmelse med den tyske produktansvarslov erklærer vi hermed udtrykkeligt, at vi ikke påtager os noget ansvar for skader på vores produkter, hvis de pågældende produkter ikke er blevet repareret korrekt af en GARDENA-godkendt servicepartner, eller hvor der ikke er brugt originale GARDENA-reservedele eller godkendte reservedele fra GARDENA.

FI Tuotevastuu

Saksan tuotevastuulain mukaisesti emme ole vastuussa laitteiden vaurioista, jos korjauksia ei ole tehnyt GARDENAn hyväksymä huoltoliike tai jos niiden syynä on muiden kuin alkuperäisten GARDENA-varaosien tai GARDENAn hyväksymien varaosien käyttö.

IT Responsabilità del prodotto

In conformità con la Legge tedesca sulla responsabilità del prodotto, con la presente dichiariamo espressamente che decliniamo qualsiasi responsabilità per danni causati dai nostri prodotti qualora non siano stati correttamente riparati presso un partner di assistenza approvato GARDENA o laddove non siano stati utilizzati ricambi originali o autorizzati GARDENA.

ES Responsabilidad sobre el producto

De acuerdo con la Ley de responsabilidad sobre productos alemana, por la presente declaramos expresamente que no aceptamos ningún tipo de responsabilidad por los daños ocasionados por nuestros productos si dichos productos no han sido reparados por un socio de mantenimiento aprobado por GARDENA o si no se han utilizado piezas originales GARDENA o piezas autorizadas por GARDENA.

PT Responsabilidade pelo produto

De acordo com a lei alemã de responsabilidade pelo produto, declaramos que não nos responsabilizamos por danos causados pelos nossos produtos, caso os tais produtos não tenham sido devidamente reparados por um parceiro de assistência GARDENA aprovado ou se não tiverem sido utilizadas peças GARDENA originais ou peças autorizadas pela GARDENA.

PL Odpowiedzialność za produkt

Zgodnie z niemiecką ustawą o odpowiedzialności za produkt, niniejszym wyraźnie oświadczamy, że nie ponosimy żadnej odpowiedzialności za szkody poniesione na skutek użytkowania naszych produktów, w przypadku gdy naprawa tych produktów nie była odpowiednio przeprowadzana przez zatwierzonego przez firmę GARDENA partnera serwisowego lub nie stosowano oryginalnych części GARDENA albo części autoryzowanych przez tę firmę.

HU Termékszavatosság

A németországi termékszavatossági törvénnyel összhangban ezennel nyomatékosan kijelentjük, hogy nem vállalunk felelősséget a termékeinkben keletkezett olyan károkért, amelyek valamely GARDENA által jóváhagyott szervizpartner által nem megfelelően végzett javításból adódtak, vagy amely során nem eredeti GARDENA alkatrészeket vagy a GARDENA által jóváhagyott alkatrészeket használtak fel.

CS Odpovědnost za výrobek

V souladu s německým zákonem o odpovědnosti za výrobek tímto výslovně prohlašujeme, že nepřijímáme žádnou odpovědnost za poškození vzniklá na našich výrobcích, kdy zmíněné výrobky nebyly řádně opraveny schváleným servisním partnerem GARDENA nebo kdy nebyly použity originální náhradní díly GARDENA nebo náhradní díly autorizované společností GARDENA.

DE EU-Konformitätserklärung

Der Unterzeichner, GARDENA Germany AB, PO Box 7454, S-103 92 Stockholm, Schweden, bescheinigt hiermit, dass die nachstehend aufgeführten Geräte bei Verlassen des Werks die harmonisierten EU-Leitlinien, EU-Normen für Sicherheit und besondere Normen erfüllen. Dieses Zertifikat verliert seine Gültigkeit, wenn die Geräte ohne unsere Genehmigung verändert werden.

EN EC Declaration of Conformity

The undersigned, GARDENA Germany AB, PO Box 7454, S-103 92 Stockholm, Sweden, hereby certifies that, when leaving our factory, the units indicated below are in accordance with the harmonised EU guidelines, EU standards of safety and product specific standards. This certificate becomes void if the units are modified without our approval.

FR Déclaration de conformité CE

Le constructeur, soussigné : GARDENA Germany AB, PO Box 7454, S-103 92 Stockholm, Suède, déclare qu'à la sortie de ses usines le matériel neuf désigné ci-dessous était conforme aux prescriptions des directives européennes énoncées ci-après et conforme aux règles de sécurité et autres règles qui lui sont applicables dans le cadre de l'Union européenne. Toute modification apportée à cet appareil sans notre accord annule la validité de ce certificat.

NL EG-conformiteitsverklaring

De ondergetekende, GARDENA Germany AB, PO Box 7454, S-103 92 Stockholm, Zweden, verklaart hierbij dat de producten die hieronder staan vermeld, wanneer ze onze fabriek verlaten, in overeenstemming zijn met de geharmoniseerde Europese richtlijnen, EU-normen voor veiligheid en productspecifieke normen. Dit certificaat vervalt als de producten worden aangepast zonder onze toestemming.

SV EG-försäkran om överensstämmelse

Undertecknad firma GARDENA Germany AB, PO Box 7454, S-103 92 Stockholm, Sverige, intygar härmed att nedan nämnda produkter, när de lämnar vår fabrik, överensstämmer med EU:s riktlinjer, EU:s säkerhetsstandarder och produktspecifika standarder. Detta intyg skall ogiltigförklaras om produkten ändras utan vårt godkännande.

DA EU-overensstemmelseserklæring

Undertegnede, GARDENA Germany AB, PO Box 7454, S-103 92 Stockholm, Sverige erklærer hermed, at nedenfor anførte enheder er i overensstemmelse med de harmoniserede EU-retningslinjer, EU-standarder for sikkerhed og produktspecifikke standarder, når de forlader fabrikken. Denne erklæring ugyldiggøres, hvis enhederne ændres uden vores godkendelse.

FI EY-vaatimustenmukaisuusvakuutus

GARDENA Germany AB, PO Box 7454, S-103 92 Stockholm, Ruotsi, vakuuttaa täten, että alla mainitut laitteet ovat tehtaalta lähtiessään yhdenmukaistettujen EU-säännösten, EU:n turvastandardien ja tuotekohtaisten standardien mukaisia. Tämä vakuutus mitätöityy, jos laitteita muokataan ilman hyväksyntäämme.

IT Dichiarazione di conformità CE

La sottoscritta GARDENA Germany AB, PO Box 7454, S-103 92 Stockholm, Svezia, certifica che il prodotto qui di seguito indicato, nei modelli da noi commercializzati, è conforme alle direttive armonizzate UE nonché agli standard di sicurezza UE e agli standard specifici di prodotto. Qualunque modifica apportata al prodotto senza nostra specifica autorizzazione invalida la presente dichiarazione.

ES Declaración de conformidad CE

El abajo firmante, GARDENA Germany AB, PO Box 7454, S-103 92 Stockholm, Suecia, certifica por la presente que, cuando salen de la fábrica, las unidades indicadas a continuación cumplen las normas de armonización de la UE, las normas de la UE sobre seguridad y las normas específicas del producto. Este certificado quedará sin efecto si se modifican las unidades sin nuestra autorización.

PT Declaração de conformidade CE

O abaixo-assinado, GARDENA Germany AB, PO Box 7454, S-103 92 Stockholm, Suécia, certifica por este meio que, ao sair da nossa fábrica, as unidades indicadas acima estão em conformidade com as diretrizes uniformizadas da UE, os padrões de segurança da UE e os padrões específicos do produto. Este certificado deixa de ser válido se as unidades forem modificadas sem a nossa aprovação.

PL Deklaracja zgodności WE

Niżej podpisany przedstawiciel firmy GARDENA Germany AB, PO Box 7454, S-103 92 Stockholm, Szwecja, niniejszym oświadczam, że podane poniżej wyroby opuszczające fabrykę są zgodne ze zharmonizowanymi normami UE oraz z obowiązującymi w UE przepisami bezpieczeństwa i normami dotyczącymi danego produktu. Modyfikacja wyrobów bez naszej zgody powoduje unieważnienie niniejszego certyfikatu.

HU EK megfeleléségi nyilatkozat

Alulírott GARDENA Germany AB, PO Box 7454, S-103 92 Stockholm, Svédország ezzel tanúsítja, hogy az alábbiakban leírt egységek a gyár elhagyásakor megfeleltek a harmonizált uniós előírásoknak és biztonsági és termékspecifikus szabványoknak. Ez a tanúsítvány érvényét veszti, ha az egységeket jóváhagyásunk nélkül átalakítják.

CS Prohlášení o shodě ES

Niže uvedená společnost GARDENA Germany AB, PO Box 7454, S-103 92 Stockholm, Švédsko, tímto potvrzuje, že při opuštění naší továrny jsou jednotky uvedené níže v souladu s harmonizovanými pokyny EU, standardy EU ohledně bezpečnosti a specifickými produktovými standardy. Tento certifikát pozbývá platnosti, pokud dojde k úpravě jednotek bez našeho schválení.

<p>Produktbezeichnung: Description of the product: Désignation du produit : Beschrijving van het product: Beskrivning av produkten: Beskrivelse af produktet: Tuotteen kuvaus:</p> <p>Descrizione del prodotto:</p> <p>Descripción del producto:</p> <p>Descrição do produto:</p> <p>Opis produktu:</p> <p>A termék leírása: Popis výrobku:</p>	<p>Akku-Gras- und Strauchscherer Battery Grass and Shrub Shear Cisaille et taille-buisson à batterie Accu gras- en buxusschaar Batteridriven gräs- och busksax Accu-græssaks og busktrimmer Akkukäyttöiset ruhosokset ja viimeistelyleikkuri Forbici per erba e rifilasiapi a batteria Tijera cortacésped y recortasetos con Accu Tesoura para relva e tesoura para arbustos a bateria Akumulatorowe nożyce do cięcia trawy i krzewów Akkus fű- és bokorvágó olló Akumulátorové nůžky na trávu a keře</p>	<p>Schall-Leistungspegel: Noise level: Puissance acoustique : Geluidsniveau: Ljudnivå: Lydtryksniveau: Melun tehotas: Livello rumorosità: Nível sonoro: Nível de ruído: Poziom natężenia dźwięku: Zajteljesítmény szint: Hluková hladina výkonu:</p> <p>gemessen/garantiert measured/guaranteed mesurée/garantie gemeten/gegarandeerd uppmätt/garanterad afmält/garanti mitattu/taattu testato/garantito medido/garantizado medido/garantido zmierzono/gwarantowane mért/garantált naměřeno/garantováno</p>
<p>Produkttyp: Product type: Type de produit : Producttype: Produkttyp: Produkttype: Tuotetyypit: Tipo di prodotto: Tipo de producto: Tipo de produto: Typ produktu: Terméktípus: Druh výrobku:</p> <p>ClassicCut Li ComfortCut Li</p>	<p>Artikelnummer: Article number: Référence : Artikelnummer: Artikelnummer: Artikelnummer: Tuotenumero: Codice articolo: Referencia: Número de referencia: Numer katalogowy: Cikkszámok: Objednací číslo:</p> <p>9853; 9854 9856; 9857</p>	<p>9854 with shrub blade: 79 dB(A) / 80 dB(A) 9857 with shrub blade: 79 dB(A) / 80 dB(A)</p> <p>EU-Richtlinien: EC-Directives: Directives CE : EG-richtlijnen: EU-direktiv: EF-direktiver: EY-direktiivit: Direttive UE: Directiva CE: Diretivas CE: Dyrektywy WE: EK-irányelvek: Předpisy ES:</p> <p>2000/14/EC 2006/42/EC 2011/65/EC 2014/30/EC</p> <p>Ladegerät / Battery charger 9853-00.650.00: 2014/35/EC 2014/30/EC 2011/65/EC</p>

Harmonisierte EN-Normen / Harmonised EN:

Grass shear:

EN ISO 12100
EN 60335-1
EN 50636-2-94

Shrub shear:

EN 60745-1
EN 60745-2-15

Ladegerät / Battery charger
9853-00.650.00:

EN 61558-1
EN 61558-2-16

Akku / Battery:

EN 62133

Hinterlegte Dokumentation:

GARDENA
Technische Dokumentation,
M. Kugler, 89079 Ulm

Deposited Documentation:

GARDENA
Technical Documentation,
M. Kugler, 89079 Ulm

Documentation déposée:

Documentation technique
GARDENA,
M. Kugler, 89079 Ulm

Konformitätsbewertungs-

verfahren:
Nach 2000/14/EG
Art. 14 Anhang V

Conformity Assessment

according to:
2000/14/EC Procedure:
art. 14 Annex V

Procédure d'évaluation

de la conformité:
Selon 2000 /14 /CE
art. 14 Annexe V

Ulm, den 19.10.2018
Ulm, 19.10.2018
Fait à Ulm, le 19.10.2018
Ulm, 19-10-2018
Ulm, 2018.10.19.
Ulm, 19.10.2018
Ulmissa, 19.10.2018
Ulm, 19.10.2018
Ulm, 19.10.2018
Ulm, 19.10.2018
Ulm, dnia 19.10.2018
Ulm, 19.10.2018
Ulm, 19.10.2018

Der Bevollmächtigte
Authorized representative:
Le mandataire
De gevolmachtigde
Auktoriserad representant
Autoriseret representant
Valtuutettu edustaja
Persona delegata
La persona autorizada
O representante
Pelnomocnik
Meghatalmazott
Zplnomocněnec

Anbringningsjahr der CE-Kennzeichnung:

Year of CE marking:

Année d'apposition du marquage CE :

Installatiejaar van de CE-aanduiding:

Märkningsår:

CE-Mærkningsår:

CE-merkin kiinnitysvuosi:

Anno di applicazione della certificazione CE:

Colocación del distintivo CE:

Ano de marcação pela CE:

Rok nadania oznakowania CE:

CE-jelzés elhelyezésének éve:

Rok umístění značky CE:

2018



Reinhard Pompe
Vice President

Deutschland / Germany

GARDENA Manufacturing GmbH
Central Service
Hans-Lorenser-Straße 40
D-89079 Ulm
Produktfragen:
(+49) 731 490-123
Reparaturen:
(+49) 731 490-290
service@gardena.com

Albania

COBALT Sh.p.k.
Rr. Siri Kodra
1000 Tirana

Argentina

Husqvarna Argentina S.A.
Av.del Libertador 5954 –
Piso 11 – Torre B
(C1428ARP) Buenos Aires
Phone: (+54) 11 5194 5000
info.gardena@ar.husqvarna.com

Armenia

Garden Land Ltd.
61 Tigran Mets
0005 Yerevan

Australia

Husqvarna Australia Pty. Ltd.
Locked Bag 5
Central Coast BC
NSW 2252
Phone: (+ 61) (0) 2 4352 7400
customer.service@husqvarna.com.au

Austria / Österreich

Husqvarna Austria GmbH
Industriezeile 36
4010 Linz
Tel. : (+43) 732 77 01 01-485
service.gardena@
husqvarnagroup.com

Azerbaijan

Firm Progress
a. Aliyev Str. 26A
1052 Baku

Belgium

Husqvarna België nv/sa
Gardena Division
Rue Egide Van Ophem 111
1180 Uccle / Ukkel
Tel.: (+32) 2 720 92 12
Mail: info@gardena.be

Bosnia / Herzegovina

SILK TRADE d.o.o.
Industrijska zona Bukva bb
74260 Tešanj

Brazil

Husqvarna do Brasil Ltda
Av. Francisco Matarazzo,
1400 – 19ª andar
São Paulo – SP
CEP: 05001-903
Tel: 0800-112252
marketing.br.husqvarna@
husqvarna.com.br

Bulgaria

AGROLAND България АД
бул. 8 Декември, № 13
Офис 5
1700 Студентски град
София
Tel.: (+359) 2466 6910
info@agroland.eu

Canada / USA

GARDENA Canada Ltd.
100 Summerlea Road
Brampton, Ontario L6T 4X3
Phone: (+1) 905 792 93 30
info@gardenacanada.com

Chile

Maquinarias Agroforestales
Ltda. (Maga Ltda.)
Santiago, Chile
Avda. Chesterton
8355 comuna Las Condes
Phone: (+56) 2 202 4417
Dalton@maga.cl
Zipcode: 7560330

China

Husqvarna (Shanghai)
Management Co., Ltd.
富世华 (上海) 管理有限公司
3F, Benq Square B,
No207, Song Hong Rd.,
Chang Ning District,
Shanghai, PRC. 200335
上海市长宁区淞虹路207号明
基广场B座3楼, 邮编: 200335

Colombia

Husqvarna Colombia S.A.
Calle 18 No. 68 D-31, zona
Industrial de Montevideo
Bogotá, Cundinamarca
Tel. 571 2922700 ext. 105
jairo.salazar@husqvarna.com.co

Costa Rica

Compania Exim
Euroberoamericana S.A.
Los Colegios, Moravia,
200 metros al Sur del Colegio
Saint Francis – San José
Phone: (+506) 297 68 83
exim_euro@racsa.co.cr

Croatia

Husqvarna Austria GmbH
Industriezeile 36
4010 Linz
Tel. : (+43) 732 77 01 01-485
service.gardena@
husqvarnagroup.com

Cyprus

Med Marketing
17 Digeni Akrita Ave
P.O. Box 27017
1641 Nicosia

Czech Republic

Husqvarna Česko s.r.o.
Türkova 2319/5b
149 00 Praha 4 – Chodov
Bezplatná infolinka :
800 100 425
servis@cz.husqvarna.com

Denmark

GARDENA DANMARK
Lejrevej 19, st.
3500 Værløse
Tlf.: (+45) 70 26 47 70
husqvarna@husqvarna.dk
www.gardena.com / dk

Dominican Republic

BOSQUESA, S.R.L
Carretera Santiago Licey
Km. 5 ½
Esquina Copal II.
Santiago
Dominican Republic
Phone: (+809) 736-0333
joserbosquesa@claro.net.do

Ecuador

Husqvarna Ecuador S.A.
Arupos E1-181 y 10 de
Agosto Quito, Pichincha
Tel. (+593) 22800739
francisco.jacome@
husqvarna.com.ec

Estonia

Husqvarna Eesti OÜ
Valdeku 132
EE-11216 Tallinn
info@gardena.ee

Finland

Oy Husqvarna Ab
Gardena Division
Lautatarhankatu 8 B / PL 3
00581 HELSINKI
www.gardena.fi

France

Husqvarna France
9/11 Allée des pierres mayettes
92635 Gennevilliers Cedex
France
http : //www.gardena.com/ fr
N° AZUR: 0 810 00 78 23
(Prix d'un appel local)

Georgia

Transporter LLC
8/57 Beliashevili street
0159 Tbilisi, Georgia
Phone: (+995) 322 14 71 71

Great Britain

Husqvarna UK Ltd
Preston Road
Aycliffe Industrial Park
Newton Aycliffe
County Durham
DL5 6UP
info.gardena@husqvarna.co.uk

Greece

Π.ΠΑΠΑΔΟΠΟΥΛΟΣ ΑΕΒΕ
Λεωφ. Αθηνών 92
Αθήνα
T.K.104 42
Ελλάδα
Τηλ. (+30) 210 5193 100
info@papadopoulos.com.gr

Hungary

Husqvarna Magyarország Kft.
Ezred u. 1-3
1044 Budapest
Telefon: (+36) 1 251-4161
vezosvolgalat.husqvarna@
husqvarna.hu

Iceland

Ó. Johnson & Kaaber
Tunguhalsi 1
110 Reykjavik
ooj@ojk.is

Ireland

Husqvarna UK Ltd
Preston Road
Aycliffe Industrial Park
Newton Aycliffe
County Durham
DL5 6UP
info.gardena@husqvarna.co.uk

Italy

Husqvarna Italia S.p.A.
Via Santa Vecchia 15
23868 VALMADRERA (LC)
Phone: (+39) 0341.203.111
assistenza.italia@it.husqvarna.com

Japan

KAKUICHI Co. Ltd.
Sumitomo Realty &
Development Kojimachi
BLDG. 8F
5-1 Nibanncyo
Chiyoda-ku
Tokyo 102-0084
Phone: (+81) 33 264 4721
m_ishihara@kaku-ichi.co.jp

Kazakhstan

LAMED Ltd.
155/1, Tazhibayevoi Str.
050060 Almaty
IP Schmidt
Abayavenue 3B
110 005 Kostanay

Korea

Kyung Jin Trading CO.,LTD.
107-4, SunDuk Bld.,
YangJae-dong,
Seocho-gu,
Seoul, (zipcode: 137-891)
Phone: (+82) (0)2 574-6300

Kyrgyzstan

Alye Maki
av. Moladaya Guardir J 3
720014
Bishkek

Latvia

Husqvarna Latvija SIA
Ulbrokas 19A
LV-1021 Riga
info@gardena.lv

Lithuania

UAB Husqvarna Lietuva
Ateities pl. 77C
LT-52104 Kaunas
info@gardena.lt

Luxembourg

Magasins Jules Neuberg
39, rue Jacques Stas
Luxembourg-Gasperich 2549
Case Postale No. 12
Luxembourg 2010
Phone: (+352) 40 14 01
api@neuberg.lu

Mexico

AFOSA
Av. Lopez Mateos Sur # 5019
Col. La Calma 45070
Zapopan, Jalisco, Mexico
Phone: (+52) 33 3818-3434
icornejo@afosa.com.mx

Moldova

Convel S.R.L.
290A Muncesti Str.
2002 Chisinau

Netherlands

Husqvarna Nederland B.V.
GARDENA Division
Postbus 50131
1305 AC ALMERE
Phone: (+31) 36 521 00 10
info@gardena.nl

Neth. Antilles

Jonka Enterprises N.V.
Sta. Rosa Weg 196
P.O. Box 8200
Curaçao
Phone: (+599) 9 767 66 55
pgm@jonka.com

New Zealand

Husqvarna New Zealand Ltd.
PO Box 76-437
Manukau City 2241
Phone: (+64) (0) 9 9202410
support.nz@husqvarna.co.nz

Norway

Husqvarna Norge AS
Gardena Division
Trøskemveien 36
1708 Sarpsborg
info@gardena.no

Peru

Husqvarna Perú S.A.
Via Ramón Cárcamo 710
Lima 1
Tel: (+51) 1 3320400 ext. 416
juan.remuzgo@husqvarna.com

Poland

Husqvarna
Poland Spółka z o.o.
ul. Wysockiego 15 b
03-371 Warszawa
Phone: (+48) 22 330 96 00
gardena@husqvarna.com.pl

Portugal

Husqvarna Portugal, SA
Lagoa - Albarraque
2635 - 595 Rio de Mouro
Tel.: (+351) 21 922 85 30
Fax : (+351) 21 922 85 36
info@gardena.pt

Romania

Madex International Srl
Soseaua Odaii 117-123,
RO 013603 Bucuresti, S1
Phone: (+40) 21 352.76.03
madex@ines.ro

Russia / Россия

ООО „Хускварна“
141400, Московская обл.,
г. Химки,
улица Ленинградская,
владение 39, стр.6
Бизнес Центр
„Химки Бизнес Парк“,
помещение OB02_04
http://www.gardena.ru

Serbia

Domel d.o.o.
Autoput za Novi Sad bb
11273 Belgrade
Phone: (+381) 1 18 48 88 12
miroslav.jejina@domel.rs

Singapore

Hy-Ray PRIVATE LIMITED
40 Jalan Pemimpin
#02-08 Tat Ann Building
Singapore 577185
Phone: (+65) 6253 2277
shiyhing@hyray.com.sg

Slovak Republic

Husqvarna Česko s.r.o.
Türkova 2319/5b
149 00 Praha 4 – Chodov
Bezplatná infolinka:
800 154 044
servis@sk.husqvarna.com

Slovenia

Husqvarna Austria GmbH
Industriezeile 36
4010 Linz
Tel. : (+43) 732 77 01 01-485
service.gardena@
husqvarnagroup.com

South Africa

Husqvarna
South Africa (Pty) Ltd
Postnet Suite 250
Private Bag X6,
Cascades, 3202
South Africa
Phone: (+27) 33 846 9700
info@gardena.co.za

Spain

Husqvarna España S.A.
Calle de Rivas nº 10
28052 Madrid
Phone: (+34) 91 708 05 00
atencioncliente@gardena.es

Suriname

Agrofix n.v.
Verlengde Hogestraat #22
Phone: (+597) 472426
agrofix@sr.net
Pobox : 2006
Paramaribo
Suriname – South America

Sweden

Husqvarna AB
Gardena Division
S-561 82 Huskvarna
gardenaorder@husqvarna.se

Switzerland / Schweiz

Husqvarna Schweiz AG
Consumer Products
Industriestrasse 10
5506 Mägenwil
Phone: (+41) (0) 62 887 37 90
info@gardena.ch

Turkey

Dost Bahçe Diş Ticaret
Mümessilik A.Ş
Yunus Mah. Adil Sok. No: 3
İc Kapı No: 1 Kartal
34873 İstanbul
Phone: (+90) 216 38 93 939
info@dostbahce.com.tr

Ukraine / Україна

ТОВ «Хускварна Україна»
вул. Васильківська, 34,
офіс 204-г
03022, м. Київ
Тел. (+38) 044 498 39 02
info@gardena.ua

Uruguay

FELI SA
Entre Rios 1083 CP 11800
Montevideo – Uruguay
Tel : (+598) 22 03 18 44
info@felisa.com.uy

Venezuela

Corporación Casa y Jardín C.A.
Av. Caroní, Edif. Trezmen, PB.
Colinas de Bello Monte.
1050 Caracas.
Tlf : (+58) 212 992 33 22
info@casayjardin.net.ve

9853-20.960.01/0818
© GARDENA Manufacturing GmbH
D-89070 Ulm
http://www.gardena.com