

PowerMax Li-40/32 Art. 5033

DE Betriebsanleitung

Akku-Rasenmäher

EN Operator's manual

Battery Lawnmower

FR Mode d'emploi

Tondeuse sur batterie

NL Gebruiksaanwijzing

Accu-grasmaaier

SV Bruksanvisning

Accu-gräsklippare

DA Brugsanvisning

Accu-plæneklipper

FI Käyttöohje

Akkukäyttöinen ruohonleikkuri

NO Bruksanvisning

Batteridrevet gressklipper

IT Istruzioni per l'uso

Rasaerba a batteria

ES Instrucciones de empleo

Cortacésped de batería recargable

PT Manual de instruções

Máquina de cortar relva a bateria

PL Instrukcja obsługi

Akumulatorowe kosiarki do trawy

HU Használati utasítás

Akumulátoros fűnyíró

CS Návod k obsluze

Akumulátorová sekačka na trávnik

SK Návod na obsluhu

Akumulátorová kosačka

EL Οδηγίες χρήσης

Χλοκοπτικό μπαταρίας

RU Инструкция по эксплуатации

Аккумуляторная газонокосилка

SL Navodilo za uporabo

Akumulatorska kosilnica

HR Upute za uporabu

Baterijska kosilica za travu

SR/ Uputstvo za rad**BS** Baterijska kosilica za travu**UK Інструкція з експлуатації**

Акумуляторна газонокосарка

RO Instrucțiuni de utilizare

Mașină de tuns iarbă

TR Kullanma Kılavuzu

Akülü çim biçme makinesi

BG Инструкция за експлоатация

Аккумуляторна косачка

SQ Manual përdorimi

Korrëse bari me bateri

ET Kasutusjuhend

Akuga muruniiduk

LT Eksploatavimo instrukcija

Akumuliatorinė vejamovė

LV Lietošanas instrukcija

Ar akumulatoru darbināms zāles plāvējs

<p>DE Produkthaftung Wir weisen ausdrücklich darauf hin, dass wir in Übereinstimmung mit dem Produkthaftungsgesetz nicht für Schäden haften, die durch unsere Produkte entstehen, wenn diese unsachgemäß und nicht durch einen von uns autorisierten Servicepartner repariert wurden oder wenn keine Original GARDENA Teile oder von uns zugelassene Teile verwendet wurden.</p>
<p>EN Product liability In accordance with the German Product Liability Act, we hereby expressly declare that we accept no liability for damage incurred from our products where said products have not been properly repaired by a GARDENA-approved service partner or where original GARDENA parts or parts authorised by GARDENA were not used.</p>
<p>FR Responsabilité Conformément à la loi relative à la responsabilité du fait des produits défectueux, nous déclarons expressément par la présente que nous déclinons toute responsabilité pour les dommages résultant de nos produits, si lesdits produits n'ont pas été correctement réparés par un partenaire d'entretien agréé GARDENA ou si des pièces d'origine GARDENA ou des pièces agréées GARDENA n'ont pas été utilisées.</p>
<p>NL Productaansprakelijkheid Conform de Duitse wet inzake productaansprakelijkheid verklaren wij hierbij uitdrukkelijk dat wij geen aansprakelijkheid aanvaarden voor schade ontstaan uit onze producten waarbij deze producten niet zijn gerepareerd door een GARDENA-erkende servicepartner of waarbij geen originele GARDENA-onderdelen of onderdelen die door GARDENA zijn goedgekeurd zijn gebruikt.</p>
<p>SV Produktansvar I enlighet med tyska produktansvarslagar förklarar vi härmed uttryckligen att vi inte åtar oss något ansvar för skador som orsakas av våra produkter där produkterna inte har genomgått korrekt reparation från en GARDENA-godkänd servicepartner eller där originaldelar från GARDENA eller delar godkända av GARDENA inte använts.</p>
<p>DA Produktansvar I overensstemmelse med den tyske produktansvarslov erklærer vi hermed udtrykkeligt, at vi ikke påtager os noget ansvar for skader på vores produkter, hvis de pågældende produkter ikke er blevet repareret korrekt af en GARDENA-godkendt servicepartner, eller hvor der ikke er brugt originale GARDENA-reservedele eller godkendte reservedele fra GARDENA.</p>
<p>FI Tuotevastuu Saksan tuotevastuulain mukaisesti emme ole vastuussa laitteiden vaurioista, jos korjauksia ei ole tehnyt GARDENA:n hyväksymä huoltoliike tai jos niiden syynä on muiden kuin alkuperäisten GARDENA-varaosien tai GARDENA:n hyväksymien varaosien käyttö.</p>
<p>IT Responsabilità del prodotto In conformità con la Legge tedesca sulla responsabilità del prodotto, con la presente dichiariamo espressamente che decliniamo qualsiasi responsabilità per danni causati dai nostri prodotti qualora non siano stati correttamente riparati presso un partner di assistenza approvato GARDENA o laddove non siano stati utilizzati ricambi originali o autorizzati GARDENA.</p>
<p>ES Responsabilidad sobre el producto De acuerdo con la Ley de responsabilidad sobre productos alemana, por la presente declaramos expresamente que no aceptamos ningún tipo de responsabilidad por los daños ocasionados por nuestros productos si dichos productos no han sido reparados por un socio de mantenimiento aprobado por GARDENA o si no se han utilizado piezas originales GARDENA o piezas autorizadas por GARDENA.</p>
<p>PT Responsabilidade pelo produto De acordo com a lei alemã de responsabilidade pelo produto, declaramos que não nos responsabilizamos por danos causados pelos nossos produtos, caso os tais produtos não tenham sido devidamente reparados por um parceiro de assistência GARDENA aprovado ou se não tiverem sido utilizadas peças GARDENA originais ou peças autorizadas pela GARDENA.</p>
<p>PL Odpowiedzialność za produkt Zgodnie z niemiecką ustawą o odpowiedzialności za produkt, niniejszym wyraźnie oświadczamy, że nie ponosimy żadnej odpowiedzialności za szkody poniesione na skutek użytkowania naszych produktów, w przypadku gdy naprawa tych produktów nie była odpowiednio przeprowadzana przez zatwierdzonego przez firmę GARDENA partnera serwisowego lub nie stosowano oryginalnych części GARDENA albo części autoryzowanych przez tę firmę.</p>
<p>HU Termékszavatosság A németországi termékzavatossági törvénnyel összhangban ezennel nyomatékosan kijelentjük, hogy nem vállalunk felelősséget a termékeinkben keletkezett olyan károkért, amelyek valamely GARDENA által jóváhagyott szervizpartner által nem megfelelően végzett javításból adódtak, vagy amely során nem eredeti GARDENA alkatrészeket vagy a GARDENA által jóváhagyott alkatrészeket használtak fel.</p>
<p>CS Odpovědnost za výrobek V souladu s německým zákonem o odpovědnosti za výrobek tímto výslovně prohlašujeme, že nepřijímáme žádnou odpovědnost za poškození vzniklá na našich výrobcích, kdy zmíněné výrobky nebyly řádně opraveny schváleným servisním partnerem GARDENA nebo kdy nebyly použity originální náhradní díly GARDENA nebo náhradní díly autorizované společností GARDENA.</p>
<p>SK Zodpovednosť za produkt V súlade s nemeckými právnymi predpismi upravujúcimi zodpovednosť za výrobok týmto výslovné prehlasujeme, že nenesieme žiadnu zodpovednosť za škody spôsobené našimi výrobkami, v prípade ktorých neboli náležité opravy vykonané servisným partnerom schváleným spoločnosťou GARDENA alebo neboli použité diely spoločnosti GARDENA alebo diely schválené spoločnosťou GARDENA.</p>
<p>EL Ευθύνη προϊόντος Σύμφωνα με τον γερμανικό νόμο περί Ευθύνης για τα Προϊόντα, με το παρόν δηλώνουμε ρητώς ότι δεν αποδεχόμαστε καμία ευθύνη για τυχόν ζημιές που προκύπτουν από τα προϊόντα μας εάν αυτά δεν έχουν επισκευαστεί σωστά από κάποιον εγκεκριμένο συνεργάτη επισκευών της GARDENA ή εάν δεν έχουν χρησιμοποιηθεί αυθεντικά εξαρτήματα GARDENA ή εξαρτήματα εγκεκριμένα από την GARDENA.</p>
<p>SL Odgovornost proizvajalca V skladu z nemškimi zakoni o odgovornosti za izdelke, izrecno izjavljajo, da ne sprejemamo nobene odgovornosti za škodo, ki jo povzročijo naši izdelki, če teh niso ustrezno popravili GARDENINI odobreni servisni partnerji ali pri tem niso bili uporabljeni originalni GARDENINI nadomestni deli ali GARDENINIMI homologiranimi nadomestnimi deli.</p>
<p>HR Pouzdanost proizvoda Sukladno njemačkom zakonu o pouzdanosti proizvoda, ovime izričito izjavljujemo kako ne prihvaćamo nikakvu odgovornost za oštećenja na našim proizvodima nastala uslijed neispravnog popravka od strane servisnog partnera kojeg odobrava GARDENA ili uslijed nekorištenja originalnih GARDENA dijelova ili dijelova koje odobrava GARDENA.</p>
<p>RO Răspunderea pentru produs În conformitate cu Legea germană privind răspunderea pentru produs, declarăm în mod expres prin prezentul document că nu acceptăm nicio răspundere pentru defecțiunile suferite de produsele noastre atunci când acestea nu au fost reparate în mod corect de un atelier de service partener, aprobat de GARDENA, sau când nu au fost utilizate piese GARDENA originale sau piese autorizate de GARDENA.</p>
<p>BG Отговорност за вреди, причинени от стоки Съгласно германския Закон за отговорността за вреди, причинени от стоки, с настоящото изрично декларираме, че не носим отговорност за щети, причинени от нашите продукти, ако те не са били правилно ремонтирани от одобрен от GARDENA сервиз или ако не са използвани оригинални части на GARDENA или части, одобрени от GARDENA.</p>
<p>ET Tootevastutus Vastavalt Saksamaa tootevastutusseadusele deklareerime käesolevaga selgesõnaliselt, et me ei kanna mingisugust vastutust meie toodetest tingitud kahjude eest, kui need tooted ei ole korrektselt parandatud GARDENA heakskiidetud hoolduspartneri poolt või kui parandamisel ei ole kasutatud GARDENA originaalosi või GARDENA volitatud osi.</p>
<p>LT Gaminio patikimumas Mes aiškiai pareiškiame, kad, atsižvelgiant į Vokietijos gaminių patikimumo įstatymą, nepriisiame atsakomybės dėl bet kokios žalos, patirtos dėl mūsų gaminių, jeigu jie buvo netinkamai taisomi arba jų dalys buvo pakeistos neoriginaliomis GARDENA dalimis ar nepatvirtintomis dalimis, arba jeigu remonto darbai buvo atliekami ne GARDENA techninės priežiūros centro specialistų.</p>
<p>LV Atbildība par produkcijas kvalitāti Saskaņā ar Vācijas likumu par atbildību par produkcijas kvalitāti ar šo mēs paziņojam, ka neuzņemamies atbildību par bojājumiem, kas radušies, lietojot mūsu izstrādājumus, kuru remontu nav veicis uzņēmuma GARDENA apstiprināts apkopes partneris vai kuru remontam netika izmantotas oriģinālās GARDENA detaļas vai detaļas, kuru lietošanu apstiprinājis uzņēmums GARDENA.</p>

A1

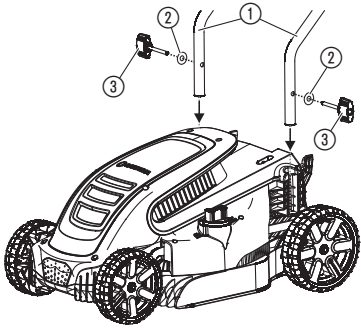

A2

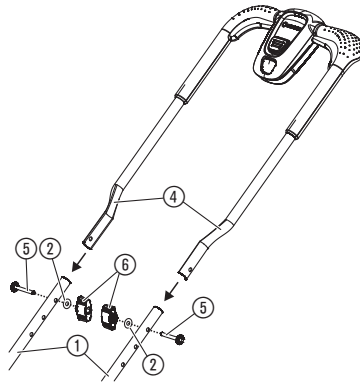

A3

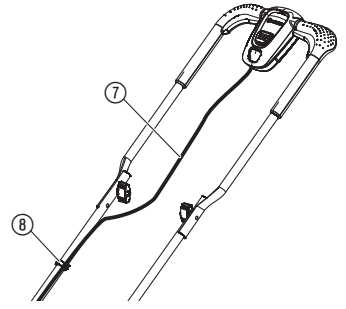

A4

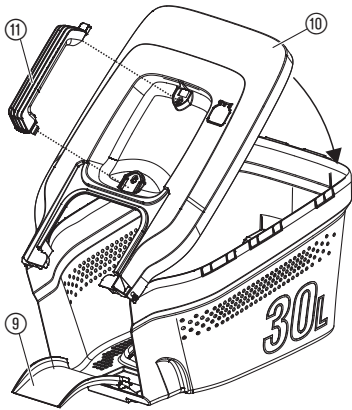

A5

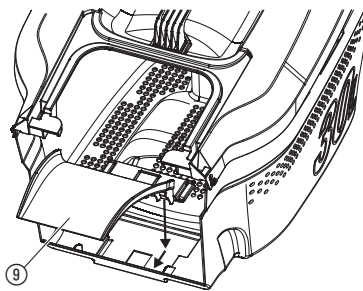

O1

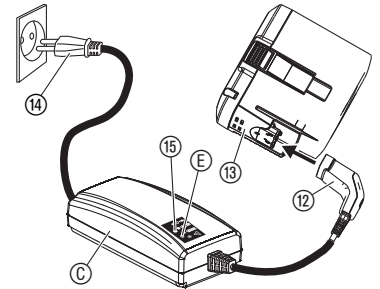

O2

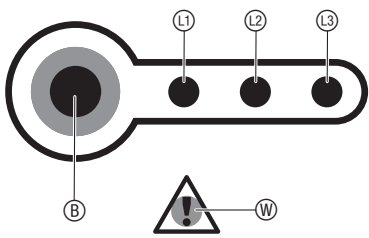

O3

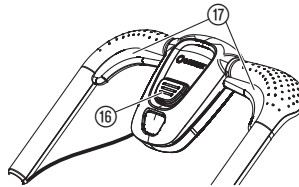

O5

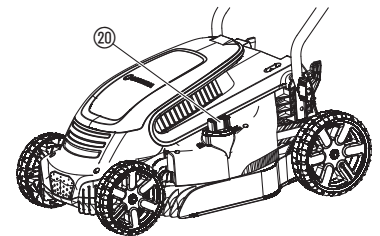

O4

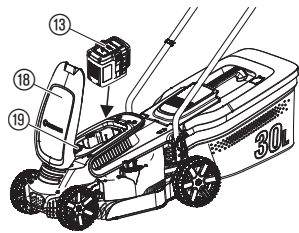

O6

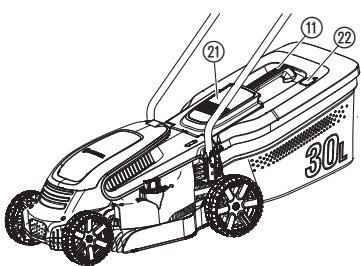

M1

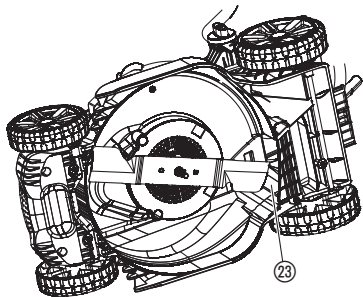

S1

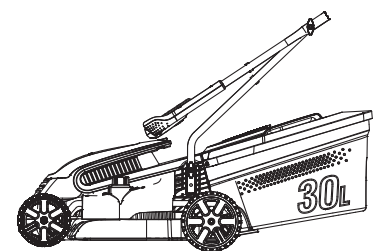

Traducción de las instrucciones de originales.

Los niños a partir de los 8 años y en adelante así como personas con discapacidad física, sensoria o mental, o bien con falta de experiencia y conocimientos sólo pueden usar el producto bajo la supervisión de una persona responsable, o si son instruidas en cuanto al empleo seguro del producto y comprenden los posibles peligros resultantes. Los niños deberán ser vigilados para asegurarse de que no pueden jugar con el producto. Los niños sólo pueden limpiar o mantener el producto bajo vigilancia de una persona responsable. El uso de este producto está indicado para jóvenes mayores de 16 años.

Uso adecuado:

El cortacésped de batería GARDENA se usa para cortar césped en parcelas y jardines domésticos privados.

El producto no se ha concebido para un funcionamiento de larga duración.

¡PELIGRO! ¡Lesiones corporales! No utilice el producto para cortar arbustos, setos o matorrales, ni para recortar enredaderas o hierbas en tejados o jardineras, ni para recortar ramas o tallos, ni para nivelar irregularidades en el terreno. No utilice el producto en una pendiente con una inclinación superior a 20°.

1. SEGURIDAD**¡IMPORTANTE!**

Lea las instrucciones de uso y guárdelas a mano para su consulta posterior.

Explicación de los símbolos en el producto:**¡ATENCIÓN!**

El producto puede ser peligroso si no se usa correctamente. Para garantizar el uso seguro y eficaz del producto, respete las advertencias y siga las instrucciones de seguridad. El usuario es responsable de respetar las instrucciones y advertencias indicadas en el producto y el manual. No use nunca el producto si las protecciones suministradas por el fabricante no están en su posición correcta. Un uso incorrecto o negligente del producto puede provocar lesiones al usuario o terceras personas. Lea y comprenda el contenido del manual de usuario. Guarde este manual para futuras consultas.



Lea las instrucciones de empleo.



Aleje al resto de personas.



Tenga cuidado con las cuchillas afiladas. Las cuchillas pueden seguir girando tras desconectar el motor. Extraiga la llave de seguridad antes de realizar tareas de mantenimiento o si el cable se daña o corta.



No es aplicable al cortacésped de batería.



Implemente las medidas de seguridad necesarias en la zona de trabajo antes de empezar a trabajar. Tenga cuidado con los cables ocultos.



¡Riesgo de incendio! ¡Cortocircuito!
No puentee los contactos de la batería con objetos metálicos.



No deje que el producto se moje con la lluvia ni lo exponga a la humedad.

Avisos generales de seguridad**Seguridad eléctrica****¡PELIGRO! ¡Descarga eléctrica!**

Riesgo de lesión por descarga eléctrica.

→ El producto se debe alimentar a través de un dispositivo de corriente residual (RCD) con una corriente nominal residual de funcionamiento no superior a 30 mA.



¡PELIGRO! ¡Lesiones corporales!

Lesión de corte con el giro de la cuchilla o un arranque accidental del producto.

→ **Retire la llave de seguridad antes de efectuar tareas de mantenimiento o sustituir piezas. Por tanto, la llave de seguridad que se ha retirado debe estar dentro del campo visual.**

Formación

1. Lea atentamente las instrucciones. Familiarícese con los controles y el uso apropiado de la máquina.
2. No permita que niños ni adultos que no estén familiarizados con estas instrucciones utilicen la máquina. La legislación local puede restringir la edad del operador.
3. Nunca use la máquina con personas, sobre todo niños, o mascotas cerca.
4. Debe tenerse en cuenta que el operario o usuario es responsable de los accidentes o riesgos que afectan a otras personas o a su propiedad.

Preparación

1. Lleve siempre pantalón largo y un calzado resistente mientras usa la máquina. No use la máquina descalzo o con sandalias abiertas. Evite usar ropa holgada o que tenga cordones o cintas.
2. Inspeccione detenidamente la zona donde va a utilizar la máquina y retire todos los objetos que puedan salir despedidos por su uso.
3. Antes del uso, compruebe visualmente siempre que la cuchilla, el tornillo de la cuchilla y el conjunto de la cuchilla no están desgastados o dañados. Sustituya los componentes desgastados o dañados en conjunto para mantener la máquina equilibrada. Sustituya las etiquetas dañadas o ilegibles.
4. Antes del uso, compruebe el cable de alimentación y extensión en busca de señales de daño o deterioro. Si el cable se daña durante su uso, desconéctelo de la alimentación inmediatamente.
NO TOQUE EL CABLE ANTES DE DESCONECTAR LA ALIMENTACIÓN.
No utilice la máquina si el cable está dañado o desgastado.

Funcionamiento

1. Use la máquina únicamente con la luz del día o con buena iluminación artificial.
2. Evite usar la máquina con hierba húmeda.
3. Camine con precaución al trabajar en pendientes.
4. Camine, en ningún caso corra.
5. En pendientes, corte siempre lado y nunca en sentido ascendente o descendente.
6. Tenga sumo cuidado al cambiar de dirección en pendientes.
7. No utilice la máquina en pendientes excesivamente pronunciadas.
8. Sea extremadamente prudente cuando dé marcha atrás o tire de la máquina hacia usted.
9. Detenga las cuchillas si necesita inclinar la máquina para transportarla sobre superficies que no sean de hierba y cuando la transporte de y hacia la zona en la que la va a usar.
10. Nunca use la máquina con defectos en las protecciones o en los dispositivos de seguridad; por ejemplo, en los deflectores y el recogedor.
11. Encienda el motor con precaución de acuerdo con las instrucciones y con los pies bien alejados de las cuchillas.
12. No incline la máquina al encender el motor, excepto si la máquina tiene que estar inclinada para arrancar. En ese caso, no la incline más de lo absolutamente necesario y levante solo la parte que esté alejada del operador.
13. No arranque la máquina si está de pie delante de la apertura de descarga.
14. No coloque manos ni pies cerca ni debajo de las piezas giratorias. Manténgase siempre alejado de la compuerta de descarga.
15. No transporte la máquina mientras la fuente de alimentación está en marcha.
16. Pare la máquina y retire el dispositivo de desactivación. Asegúrese de que todas las piezas móviles se han detenido por completo:
 - siempre que abandone la máquina,
 - antes de limpiar atascos o desatascar el conducto de descarga,
 - antes de comprobar, limpiar o trabajar en la máquina,
 - después de golpear un objeto extraño. Inspeccione la máquina para comprobar que no haya daños, y realice las reparaciones antes de volver a ponerla en marcha y utilizarla.

Si la máquina comienza a vibrar de un modo anormal (compruébela inmediatamente):

- inspeccione posibles daños,
- sustituya o repare las piezas dañadas,
- compruebe si hay piezas sueltas y apriételas.

Mantenimiento y almacenamiento

1. Mantenga bien apretados todos los pernos, tuercas y tornillos para asegurarse de que la máquina está en unas condiciones de uso seguras.
2. Compruebe el recogedor de césped con frecuencia para ver si presenta desgaste o deterioro.
3. En las máquinas con varias cuchillas, tenga cuidado porque la rotación de una cuchilla puede accionar la rotación del resto.
4. Tenga cuidado durante el ajuste de la máquina para evitar que los dedos queden atrapados entre las cuchillas móviles y las partes fijas de la máquina.
5. Deje siempre que se enfríe la máquina antes de guardarla.

6. Al realizar el mantenimiento de las cuchillas tenga en cuenta que, aunque la fuente de alimentación está apagada, las cuchillas pueden seguir en movimiento.
7. Por razones de seguridad, sustituya las piezas desgastadas o deterioradas. Utilice solamente accesorios y piezas originales.

Avisos adicionales de seguridad

Trato seguro de los Accus



¡PELIGRO! ¡Peligro de incendio!

Durante la carga, la batería debe colocarse sobre una superficie no inflamable, resistente al calor y que no conduzca la electricidad.

Mantenga los objetos corrosivos, inflamables y combustibles alejados del cargador y la batería. No cubra el cargador de la batería ni la batería durante la carga.

Desconecte el cargador de la batería inmediatamente en caso de producirse humo o fuego.

Utilice únicamente el cargador original GARDENA para cargar la batería. El uso de otros cargadores de batería puede causar daños irreparables en la batería e incluso provocar un incendio.

Utilice únicamente Accus originales de GARDENA para el producto con Accu de GARDENA. No cargue baterías de otras marcas. ¡Peligro de incendio y de explosión!

En caso de incendio: Extinga las llamas con materiales reductores del oxígeno.



¡PELIGRO! ¡Peligro de explosión!

Proteja las baterías del calor y el fuego. No las deje apoyadas sobre un radiador ni las exponga a luz solar fuerte durante periodos prolongados.

No la utilice en ambientes explosivos como aquellos en los que hay líquidos, gases o polvo inflamables. Las baterías pueden producir chispas que pueden inflamar el polvo o vapores existentes en el ambiente.

Compruebe la batería de repuesto antes de cada uso. Inspeccione visualmente la batería antes de cada uso. Una batería que no funcione correctamente debe desecharse correctamente. No la envíe por correo. Para obtener más información, póngase en contacto con la empresa municipal de eliminación de residuos.

Para evitar el riesgo de lesiones, no utilice la batería como fuente de alimentación de otros productos. Use la batería sólo para el producto GARDENA para el que está destinada.

Cargue y utilice el Accu únicamente a una temperatura ambiental de entre 0 °C y 40 °C. Después de largos periodos de uso, deje que la batería se enfríe.

Compruebe el cable de carga periódicamente por si presenta daños o deterioro (p.ej., está quebradizo). Utilícelo sólo si está en perfecto estado.

No guarde ni transporte en ningún caso el Accu a temperaturas superiores a 45 °C ni lo exponga a la radiación solar directa. Idealmente, la batería se debe guardar por debajo de 25 °C para que la autodescarga sea baja.

No exponga la máquina a la lluvia ni a ambientes húmedos. El riesgo de recibir descargas eléctricas aumentará si penetra agua en la batería.

Mantenga la batería limpia, sobre todo los orificios de ventilación.

Si no se prevé usar la batería durante un cierto tiempo (invierno), vuelva a cargar la batería para evitar una descarga excesiva.

Para evitar riesgo de uso indebido y accidentes, no la guarde conectada a una herramienta.

No almacene la batería en lugares donde pueda generarse electricidad estática.

Seguridad eléctrica



¡PELIGRO! ¡Parada cardiaca!

Este producto genera un campo electromagnético durante el funcionamiento. Este campo puede influir, bajo determinadas circunstancias, en el modo de funcionamiento de implantes médicos activos o pasivos. Con el fin de evitar el riesgo de situaciones que pudieran conllevar lesiones graves o incluso mortales, las personas con un implante médico deberán consultar al médico y fabricante del implante antes de usar este producto.

Antes del uso, examine el cable por si presenta signos de daños o deterioro.

Si detecta que el cable está defectuoso, lleve el producto a un centro de servicio autorizado para que sustituyan el cable.

No utilice el producto si los cables eléctricos están dañados o desgastados.

Si el cable del cargador presenta cortes, o el aislamiento está dañado, desenchúfelo inmediatamente de la red. No toque el cable hasta haber desconectado el suministro eléctrico. No repare el cable si está cortado o dañado. Sustitúyalo por uno nuevo.

No desplace el producto arrastrándolo del cable.

No tire del cable para desconectar el enchufe.

Utilice sólo la tensión de alimentación CA que se indica en la etiqueta de especificaciones técnicas del producto.

Nuestros productos cuentan con aislamiento doble, de acuerdo con la norma EN 60335. No realice una conexión a tierra en ninguna parte del producto.

Compruebe la zona de trabajo en busca de cables ocultos.

No use el producto para realizar tareas de mantenimiento en lagos o cerca del agua.

Seguridad personal



¡PELIGRO! ¡Peligro de asfixia!

Las piezas pequeñas se pueden ingerir con facilidad. Los niños pequeños corren el riesgo de asfixiarse con la bolsa. Por este motivo, mantenga a los niños pequeños alejados del lugar de montaje.

No use el producto en atmósferas explosivas.

Nunca utilice el producto si está cansado, enfermo o se encuentra bajo los efectos de alcohol, drogas o medicamentos.

No sobrecargue el cortacésped.

Use guantes, calzado antideslizante y protección ocular.

No use el producto en condiciones de humedad.

No desmonte el producto más allá del estado en que se le entregó.

Arranque el cortacésped exclusivamente con el mango en posición vertical.

No utilice las palancas de arranque alternativamente.

Use los mangos con cuidado.

Desconexión de seguridad

El motor está protegido por una desconexión de seguridad que se activa cuando la cuchilla se atasca o se sobrecarga el motor. Cuando esto ocurra, detenga el producto y desconéctelo de la red eléctrica. La desconexión de seguridad sólo se restablece al soltar la palanca de arranque/parada. Elimine cualquier obstrucción y espere unos minutos a que se restablezca la desconexión de seguridad antes de continuar usando el producto.

2. MONTAJE



¡PELIGRO! ¡Lesiones corporales!

Lesión de corte con el giro de la cuchilla o un arranque accidental del producto.

→ Espere a que la cuchilla se detenga, retire la llave de seguridad y utilice guantes antes de efectuar el montaje.

Para conectar mango inferior [Fig. A1]:

1. Instale el mango inferior ① en el producto.
Asegúrese de que los mangos están completamente insertados y de que el orificio del mango coincide con el orificio roscado.
2. Coloque la arandela ② en el tornillo de mariposa ③.
3. Coloque el tornillo de mariposa ③ en el orificio roscado del producto.
4. Apriete el tornillo de mariposa ③.

Para conectar el mango superior [Fig. A2]:

1. Coloque el mango superior ④ en el mango inferior ①.
Asegúrese de que los mangos están completamente insertados y de que sus orificios coinciden.
2. Presione e introduzca el tornillo ⑤ a través del orificio.
3. Inserte la arandela ② y la tuerca de mariposa ⑥ en el tornillo ⑤.
4. Apriete la tuerca de mariposa ⑥.

Para fijar el cable al mango [Fig. A3]:

1. Fije el cable ⑦ al mango con la abrazadera ⑧.
2. Compruebe que el cable ⑦ no queda atrapado entre el mango inferior y superior.

Para montar el recogedor de hierba [Fig. A4/A5]:

1. Gire la tapa ⑩ del recogedor de hierba.
Asegúrese de que la tapa ⑩ coincide con el recogedor de hierba.
2. Empuje la tapa ⑩ en el recogedor de hierba hasta que las conexiones encajen.
Asegúrese de que todas las conexiones están insertadas.
3. Presione el mango ⑪ en la tapa ⑩ hasta que encaje.
4. Presione el conducto de descarga ⑨ en el recogedor de césped y tire del conducto ⑨ hacia adelante hasta que se acople de forma audible.

3. MANEJO



¡PELIGRO! ¡Lesiones corporales!

Lesión de corte con el giro de la cuchilla o un arranque accidental del producto.

→ Espere a que la cuchilla se detenga, retire la llave de seguridad y utilice guantes antes de conectar la batería o transportar el producto.

Para cargar la batería [Fig. O1]:



¡PELIGRO! ¡Lesiones corporales!

¡Daños a la batería o al cargador de la batería!

Un voltaje excesivo dañará la batería y el cargador de la batería.

→ Asegúrese de utilizar el voltaje de red adecuado.

La batería debe estar completamente cargada antes de usarla por primera vez.

La batería de ion-litio puede cargarse a cualquier nivel de carga y el proceso de carga se puede interrumpir en cualquier momento sin dañar la batería (no tiene efecto memoria).

Para el cortacésped eléctrico GARDENA art. 5033-20:

La batería GARDENA BLi-40/100 art. 9842 está incluida en el suministro.

1. Conecte el cable de alimentación de red ⑭ al cargador de la batería ⑮.
2. Conecte el cable de alimentación de red ⑭ a una toma de corriente de 230 V.
3. Conecte el cable del cargador ⑯ a la batería ⑰.

Cuando el indicador de control de carga ⑱ del cargador parpadea en verde una vez por segundo, se está cargando la batería.

Cuando el indicador de control de carga ⑱ del cargador se ilumina en verde, la batería está completamente cargada. Para ver el tiempo de carga, consulte 7. DATOS TÉCNICOS.

4. Compruebe el estado de carga con regularidad durante la carga.
5. Cuando la batería esté completamente cargada, desconecte la batería ⑰ del cargador de la batería ⑮.
6. Desconecte el cable de alimentación de red ⑭ de la toma de red.

Indicador de carga de la batería [Fig. O2]:

Indicador de carga de la batería durante la carga:

100 % cargada	⑱, ⑲ y ⑳ iluminados
67 – 100 % cargada	⑱ y ⑲ iluminados, ⑳ parpadeando
34 – 66 % cargada	⑱ iluminado, ⑲ parpadeando
0 – 33 % cargada	⑱ parpadeando

Indicador de carga de la batería durante el funcionamiento:

Pulse el botón ⑳ de la batería.

67 – 100 % cargada	⑱, ⑲ y ⑳ iluminados
34 – 66 % cargada	⑱ y ⑲ iluminados
11 – 33 % cargada	⑱ iluminado
0 – 10 % cargada	⑱ parpadeando

Para arrancar el cortacésped [Fig. O3/O4]:



¡PELIGRO! ¡Lesiones corporales!

Riesgo de lesiones si el producto no se detiene al soltar la palanca de arranque.

→ No puentee los dispositivos de seguridad o los interruptores. Por ejemplo, no fije la palanca de arranque ⑳ al mango.

Puesta en marcha:

El producto cuenta con un dispositivo de seguridad con dos manos (palanca de arranque ⑳ con bloqueo de seguridad ㉑) que evita que el producto se encienda por accidente.

Hay dos palancas de arranque ⑳. Hay que usar las dos para arrancar.

1. Abra la tapa ⑰.
2. Coloque la batería ⑰ en el producto.
3. Coloque la llave de seguridad ㉑ en el producto y gire a la posición 1.
4. Presione el bloqueo de seguridad ㉑ con una mano y tire de la palanca de arranque ⑳ con la otra.
5. Suelte el bloqueo de seguridad ㉑.
El producto arrancará.

Parada:

1. Suelte la palanca de arranque ⑳.
2. Gire la llave de seguridad ㉑ en posición 0 y extráigala.

Para ajustar la altura de corte [Fig. O5]:

La altura de corte puede ajustarse de 2 a 6 cm en 12 posiciones.

1. Empuje y gire la rueda de ajuste ㉒ hacia la derecha para reducir la altura de corte.
2. Empuje y gire la rueda de ajuste ㉒ hacia la izquierda para aumentar la altura de corte.

Para usar el cortacésped con el recogedor de hierba [Fig. O6]:



¡PELIGRO! ¡Lesiones corporales!

Lesión de corte con el giro de la cuchilla o un arranque accidental del producto.

- Espere a que la cuchilla se detenga, retire la llave de seguridad y utilice guantes antes de abrir la trampilla protectora ②.
- No coloque las manos en la abertura de descarga.

1. Levante la trampilla protectora ②.
2. Coloque el recogedor de hierba en el producto por el mango ⑩.
3. Asegúrese de que el recogedor de hierba esté bien conectado.
4. Arranque el producto.
El indicador de nivel ② abre la tapa mientras corta el césped. Cuando el indicador de nivel ② cierra la tapa, el recogedor de hierba está lleno.
5. Pare el producto.
6. Levante la trampilla protectora ②.
7. Retire el recogedor de hierba del producto por el mango ⑩.
8. Vacíe el recogedor de hierba.

Consejos para usar el cortacésped:

Si quedan residuos de hierba en la apertura de descarga, tire hacia atrás aproximadamente 1 metro del cortacésped de forma que los residuos puedan caer por la parte trasera.

Para realizar un correcto mantenimiento del césped, recomendamos cortar el césped regularmente una vez a la semana si es posible. El césped queda más espeso si se corta a menudo.

Después de intervalos relativamente largos entre recortes (por ejemplo, en vacaciones), realice una primera pasada en una dirección y en la altura máxima, y luego dé una nueva pasada en la dirección opuesta y a la altura deseada.

Si es posible, corte el césped cuando no esté mojado; de lo contrario, el patrón de corte será irregular.

Capacidad de corte y carga de la batería:

La superficie de césped que se puede cortar con cada carga de batería depende de distintos factores, como la humedad, el espesor de la hierba y la altura de corte. Para poder cortar una mayor superficie, no encienda y apague el cortacésped con demasiada frecuencia, ya que esto reduce la duración de la batería. La capacidad de corte por carga de batería se aprovecha al máximo si se elige una mayor altura de corte y se corta el césped a menudo.

4. MANTENIMIENTO



¡PELIGRO! ¡Lesiones corporales!

Lesión de corte con el giro de la cuchilla o un arranque accidental del producto.

- Espere a que la cuchilla se detenga, retire la llave de seguridad y utilice guantes antes de efectuar el mantenimiento.

Para limpiar el producto:



¡PELIGRO! ¡Descarga eléctrica!

Peligro de lesión y riesgo de dañar el producto.

- No limpie el producto con agua ni tampoco con un chorro de agua (particularmente no limpie utilizando alta presión).

Para limpiar la parte inferior del producto [Fig. M1]:

Es más fácil limpiar la parte inferior una vez que se haya cortado el césped.

Utilice guantes.

1. Coloque el producto sobre un lateral con cuidado.
2. Limpie la parte inferior, la cuchilla y las ranuras de ventilación ③ con una brocha (no utilice objetos afilados).

Para limpiar la parte superior del producto y el recogedor de hierba:

No limpie con productos químicos, inclusive bencina ni disolventes. Algunos pueden destruir las piezas de plástico.

1. Limpie la parte superior con un paño húmedo.
2. Limpie las ranuras de ventilación y el recogedor de hierba con una brocha suave (no use objetos afilados).

Limpieza del Accu y del cargador:

Asegúrese de que la superficie y los contactos del Accu y del cargador siempre estén limpios y secos antes de conectar el cargador.

No utilice agua corriente.

- Limpie los contactos y las piezas de plástico con un paño suave y seco.

5. ALMACENAMIENTO

Puesta fuera de servicio [Fig. S1]:

El producto se deberá guardar fuera del alcance de los niños.

1. Gire la llave de seguridad a la posición 0 y retírela.
2. Desmunte la batería.
3. Cargue la batería.
4. Limpie el producto, la batería y el cargador de la batería (consulte la sección 4. MANTENIMIENTO).
5. Para ahorrar espacio, suelte las tuercas de mariposa de los mangos hasta que las articulaciones se puedan plegar juntas fácilmente. *Asegúrese de que el cable se guarda correctamente para evitar daños.*
6. Guarde el producto, la batería y el cargador en un lugar seco, cerrado y seguro, y en un lugar donde no hiele antes de que lleguen las primeras heladas.



Eliminación de la basura:

(según normativa RL2012/19/UE)

El producto no deberá eliminarse con la basura doméstica normal. Se deberá eliminar según las normativas medioambientales vigentes locales.



¡IMPORTANTE!

- Elimine el producto a través o por medio del puesto recolector de reciclaje del municipio respectivo.

Cómo eliminar el Accu usado:

El Accu GARDENA contiene células de iones de litio que no se pueden juntar con las basuras domésticas normales al final de su vida útil.

¡IMPORTANTE!

- Elimine los Accus a través o por medio del puesto recolector de reciclaje del municipio respectivo.

1. Descargue las células de iones de litio por completo (diríjase al Servicio Técnico de GARDENA).
2. Asegure los contactos de las células de iones de litio contra cortocircuito.
3. Elimine adecuadamente las células de iones de litio.

6. SOLUCIÓN DE AVERÍAS



¡PELIGRO! ¡Lesiones corporales!

Lesión de corte con el giro de la cuchilla o un arranque accidental del producto.

- Espere a que la cuchilla se detenga, retire la llave de seguridad y utilice guantes antes de efectuar la resolución de problemas.

Para sustituir la cuchilla:



¡PELIGRO! ¡Lesiones corporales!

Lesión de corte cuando la cuchilla gira estando dañada, doblada, desequilibrada o con los bordes mellados.

- No utilice el producto si la cuchilla está dañada, doblada, desequilibrada o con los bordes mellados.
- No trate de amolar la cuchilla.

Las piezas de repuesto GARDENA están disponibles en su distribuidor GARDENA o en el centro de servicio GARDENA.

Utilice sólo una cuchilla original GARDENA:

- **Cuchilla de repuesto GARDENA Art. 4100 [5822490-01].**

→ La cuchilla sólo debe sustituirla el servicio GARDENA o un distribuidor especializado autorizado por GARDENA.

Problema	Causa probable	Solución
El motor no arranca	El cable de extensión está desconectado o dañado.	→ Conecte el cable de extensión o sustitúyalo si es necesario.
	Cuchilla bloqueada.	→ Retire el obstáculo.
El motor está atascado y hace ruido	Cuchilla bloqueada.	→ Retire el obstáculo.
	La altura de corte es demasiado baja.	→ Aumente la altura de corte.
Ruidos fuertes, el cortacésped vibra	Los tornillos del motor, la fijación o el chasis del cortacésped están sueltos.	→ Solicite el apriete de los tornillos a un concesionario autorizado o al Servicio GARDENA.
El producto funciona intermitentemente o vibra mucho	La cuchilla está dañada o el soporte de la cuchilla está abierto.	→ Solicite el apriete de las cuchillas a un concesionario autorizado o al Servicio GARDENA.
	La cuchilla está muy sucia.	→ Limpie el cortacésped (consulte la sección 4. MANTENIMIENTO). Si esto no soluciona el problema, póngase en contacto con el servicio de GARDENA.
El césped no se corta limpiamente	La cuchilla está roma o dañada.	→ Solicite la sustitución de la cuchilla al Servicio GARDENA.
	La altura de corte es demasiado baja.	→ Aumente la altura de corte.
El LED de error (W) de la batería parpadea	Sobretensión.	→ Retire la batería y compruebe que la tensión de red es correcta.
	Tensión insuficiente.	→ Cargue la batería.
	La temperatura de la batería está fuera de rango.	→ Utilice la batería en entornos en los que la temperatura se encuentre entre los 0 y los 40 °C.
El LED de error (W) de la batería se ilumina	Error de batería defectuosa.	→ Póngase en contacto con el servicio de GARDENA.
El indicador de control de carga (S) no se ilumina	El cargador de batería o el cable de carga no están conectados correctamente.	→ Conecte el cargador de la batería y el cable de carga correctamente.
La lámpara de control (S) parpadea rápidamente (4 veces por segundo)	La temperatura de la batería está fuera de rango.	→ Utilice la batería en entornos en los que la temperatura se encuentre entre los 0 y los 40 °C.
El LED de error (E) del cargador parpadea	Error de batería.	→ Retire la batería y compruebe que utiliza una batería original GARDENA.
El LED de error (E) del cargador se ilumina	La temperatura interior el cargador es demasiado alta.	→ Póngase en contacto con el servicio de GARDENA.



NOTA: Diríjase, por favor, en caso de averías a su Centro de Servicio Técnico de GARDENA. Únicamente los Centros de Servicio Técnico de GARDENA, así como los distribuidores autorizados por GARDENA, pueden realizar reparaciones en sus productos.

7. DATOS TÉCNICOS

Cortacésped de batería recargable	Unidad	Valor (Ref. 5033)
Velocidad de rotación de la cuchilla	R/min.	3.300
Ancho de corte	cm	32
Ajuste de altura de corte (12 posiciones)	cm	2 – 6
Volumen de la cesta de recogida	l	30
Peso	kg	8,4
Nivel de presión acústica $L_{pa}^{(1)}$ Inestabilidad k_{pa}	dB (A)	73 3
Nivel de potencia acústica $L_{WA}^{(2)}$ medido / garantizado Inestabilidad k_{WA}	dB (A)	86 / 86 0,59
Oscilación entre el brazo y la mano $a_{vhw}^{(1)}$ Inestabilidad k_a	m/s ²	1,64 1,5

Batería del sistema / batería inteligente	Unidad	Valor (Ref. 9842/19090)	Valor (Ref. 9843/19091)
Superficie de césped por carga de batería • de 60 mm a 40 mm • de 80 mm a 40 mm	m ² (aprox.)	280 200	450 350
Tensión de la batería	V	máx. 40 (la máxima inicial tensión sin carga de la batería es de 40 V, la tensión nominal es de 36 V)	máx. 40 (la máxima inicial tensión sin carga de la batería es de 40 V, la tensión nominal es de 36 V)
Capacidad de la batería	Ah	2,6	4,2
Tiempo de carga aproximado de la batería 80 %/100 %	min.	65 / 90	105 / 140

Cargador de batería	Unidad	Valor (Ref. 9845)
Potencia nominal	W	100
Tensión a la red	V	230
Frecuencia de la red	Hz	50
Tiempo de carga aproximado de la batería para art. 9842/19090 aprox. 80 %/100 %	min.	65 / 90
Tiempo de carga aproximado de la batería para art. 9843/19091 aprox. 80 %/100 %	min.	105 / 140

Método de medición según: ¹⁾ EN 60335-2-77; ²⁾ RL 2000/14/EC



NOTA: el valor indicado de emisión de vibraciones se ha medido según un procedimiento de verificación estandarizado y se puede utilizar para comparar una herramienta eléctrica con otra. Este valor puede utilizarse para realizar una evaluación preliminar de la exposición. El valor de emisión de vibraciones puede variar durante el uso efectivo de la herramienta eléctrica.

8. ACCESORIOS

Batería de repuesto GARDENA BLi-40/100/BLi-40/160	Batería de mayor duración o para repuesto.	Ref. 9842/9843
Batería inteligente GARDENA BLi-40/100/BLi-40/160	Batería inteligente para el sistema inteligente.	Ref. 19090/19091
Batería inteligente GARDENA BLi-40/100 Set/BLi-40/160 Set	Batería inteligente con puerta de enlace inteligente para el sistema inteligente.	Ref. 19110/19111
Cargador de batería GARDENA QC40	Cargador de batería para cargar las baterías y baterías inteligentes GARDENA.	Ref. 9845
Cuchilla de repuesto GARDENA	Repuesto para cuchilla roma.	Ref. 4100 [5822490-01]

9. SERVICIO/GARANTÍA

Servicio:

Póngase en contacto por favor con la dirección postal indicada en el dorso.

Garantía:

En el caso de una reclamación de garantía, no se le aplicará ningún cargo por los servicios prestados.

GARDENA Manufacturing GmbH ofrece una garantía de dos años (efectiva a partir de la fecha de compra) para este producto. Esta garantía cubre todos los defectos importantes del producto que se pueda demostrar que son defectos de los materiales o de fabricación. La garantía se cumplirá mediante el suministro de un producto de sustitución que funcione correctamente siempre que se cumplan los requisitos siguientes:

- El producto se ha utilizado para el propósito previsto, según las recomendaciones que aparecen en las instrucciones de operación.
- Ni el comprador ni un tercero ha intentado reparar el producto.

Esta garantía del fabricante no afecta a los derechos de garantía contra el distribuidor/ minorista.

Para solucionar problemas, póngase en contacto con nuestro departamento de asistencia (datos de contacto al dorso). No está autorizado a enviarnos un producto sin previo acuerdo.

Piezas de desgaste:

La cuchilla es un consumible y no está incluida en la garantía.

Deutschland / Germany

GARDENA
Manufacturing GmbH
Central Service
Hans-Lorenser-Straße 40
D-89079 Ulm
Produktfragen:
(+49) 731 490-123
Reparaturen:
(+49) 731 490-290
service@gardena.com

Albania

COBALT Sh.p.k.
Rr. Siri Kodra
1000 Tirana

Argentina

Husqvarna Argentina S.A.
Av.del Libertador 5954 –
Piso 11 – Torre B
(C1428ARP) Buenos Aires
Phone: (+54) 11 5194 5000
info.gardena@
ar.husqvarna.com

Armenia

Garden Land Ltd.
61 Tigran Mets
0005 Yerevan

Australia

Husqvarna Australia Pty. Ltd.
Locked Bag 5
Central Coast BC
NSW 2252
Phone: (+61) (0) 2 4352 7400
customer.service@
husqvarna.com.au

Austria / Österreich

Husqvarna Austria GmbH
Industriezeile 36
4010 Linz
Tel.: (+43) 732 77 01 01-485
service.gardena@
husqvarnagroup.com

Azerbaijan

Firm Progress
a. Aliyev Str. 26A
1052 Bakı

Belgium

Husqvarna België nv/sa
Gardena Division
Rue Eglise Van Ophem 111
1180 Uccle / Ukkel
Tel.: (+32) 2 720 92 12
info@gardena.be

Bosnia / Herzegovina

SILK TRADE d.o.o.
Industrijska zona Bukva bb
74260 Tešanj

Brazil

Husqvarna do Brasil Ltda
Av. Francisco Matarazzo,
1400 – 19º andar
São Paulo – SP
CEP: 05001-903
Tel: 0800-112252
marketing.br.husqvarna@
husqvarna.com.br

Bulgaria

AGROLAND България АД
бул. 8 Декември, №13
Офис 5
1700 Студентски град
София
Тел.: (+359) 2466 69 10
info@agroland.eu

Canada / USA

GARDENA Canada Ltd.
100 Summerlea Road
Brampton, Ontario L6T 4X3
Phone: (+1) 905 792 9330
info@gardenacanada.com

Chile

Maquinarias Agroforestales
Ltda. (Maga Ltda.)
Santiago, Chile
Avda. Chesterton
8355 comuna Las Condes
Phone: (+56) 2 202 4417
Dalton@maga.cl
Zipcode: 7560330

China

Husqvarna (Shanghai)
Management Co., Ltd.
富世华 (上海) 管理有限公司
3F, Benq Square B,
No207, Song Hong Rd.,
Chang Ning District,
Shanghai, PRC. 200335
上海市长宁区淞虹路207号明
基广场B座3楼, 邮编: 200335

Colombia

Husqvarna Colombia S.A.
Calle 18 No. 68 D-31, zona
Industrial de Montevideo
Bogotá, Cundinamarca
Tel. 571 2922700 ext. 105
jairo.salazar@
husqvarna.com.co

Costa Rica

Compania Exim
Euroiberoamericana S.A.
Los Colegios, Moravia,
200 metros al Sur del Colegio
Saint Francis – San José
Phone: (+506) 297 68 83
exim_euro@racsa.co.cr

Croatia

Husqvarna Austria GmbH
Industriezeile 36
4010 Linz
Tel.: (+43) 732 77 01 01-485
service.gardena@
husqvarnagroup.com

Cyprus

Med Marketing
17 Digeni Akrita Ave
P.O. Box 27017
1641 Nicosia

Czech Republic

Husqvarna Česko s.r.o.
Türkova 2319/5b
149 00 Praha 4 – Chodov
Bezplatná infolinka:
800 100 425
servis@cz.husqvarna.com

Denmark

GARDENA DANMARK
Lejrvej 19, st.
3500 Værløse
Tlf.: (+45) 7026 4770
husqvarna@husqvarna.dk
www.gardena.com/dk

Dominican Republic

BOSQUESA, S.R.L
Carretera Santiago Licey
Km. 5 ½
Esquina Copal II.
Santiago
Dominican Republic
Phone: (+809) 736-0333
joserbosquesa@claro.net.do

Ecuador

Husqvarna Ecuador S.A.
Arupos E1-181 y 10 de
Agosto Quito, Pichincha
Tel. (+593) 22800739
francisco.jacome@
husqvarna.com.ec

Estonia

Husqvarna Eesti OÜ
Valdeku 132
EE-11216 Tallinn
info@gardena.ee

Finland

Oy Husqvarna Ab
Gardena Division
Lautatarhankatu 8 B/PL 3
00581 HELSINKI
www.gardena.fi

France

Husqvarna France
9/11 Allée des pierres mayettes
92635 Gennevilliers Cedex
France
http://www.gardena.com/fr
N° AZUR: 0 810 00 78 23
(Prix d'un appel local)

Georgia

Transporter LLC
8/57 Beliashvili street
0159 Tbilisi, Georgia
Phone: (+995) 322 14 71 71

Great Britain

Husqvarna UK Ltd
Preston Road
Aycliffe Industrial Park
Newton Aycliffe
County Durham
DL5 6UP
info.gardena@
husqvarna.co.uk

Greece

Π. ΠΑΠΑΔΟΠΟΥΛΟΣ ΑΕΒΕ
Λεωφ. Αθηνών 92
Αθήνα
T.K.104 42
Ελλάδα
Τηλ. (+30) 210 5193 100
info@papadopoulos.com.gr

Hungary

Husqvarna Magyarország Kft.
Ezred u. 1-3
1044 Budapest
Telefon: (+36) 1 251-4161
vevoszolgalat.husqvarna@
husqvarna.hu

Iceland

Ö. Johnson & Kaaber
Tunguhalsi 1
110 Reykjavik
ooj@ojk.is

Ireland

Husqvarna UK Ltd
Preston Road
Aycliffe Industrial Park
Newton Aycliffe
County Durham
DL5 6UP
info.gardena@
husqvarna.co.uk

Italy

Husqvarna Italia S.p.A.
Via Santa Vecchia 15
23868 VALMADRERA (LC)
Phone: (+39) 0341.203.111
assistenza.italia@
it.husqvarna.com

Japan

KAUICHI Co. Ltd.
Sumitomo Realty &
Development Kojimachi
BLDG., 8F
5-1 Nibanncyo
Chiyoda-ku
Tokyo 102-0084
Phone: (+81) 33 264 4721
m_ishihara@kaku-ichi.co.jp

Kazakhstan

LAMED Ltd.
155/1, Tazhibayevoy Str.
050060 Almaty
IP Schmidt
Abayavenue 3B
110 005 Kostanay

Korea

Kyung Jin Trading CO.,LTD.
107-4, SunDuk Bld.,
YangJae-dong,
Seocho-gu,
Seoul, (zipcode: 137-891)
Phone: (+82) (0)2 574-6300

Kyrgyzstan

Alye Maki
av. Moladaya Guardir J 3
720014
Bishkek

Latvia

Husqvarna Latvija SIA
Ulbrokas 19A
LV-1021 Riga
info@gardena.lv

Lithuania

UAB Husqvarna Lietuva
Ateities pl. 77C
LT-52104 Kaunas
info@gardena.lt

Luxembourg

Magasins Jules Neuberg
39, rue Jacques Stas
Luxembourg-Gasperich 2549
Case Postale No. 12
Luxembourg 2010
Phone: (+352) 40 14 01
api@neuberg.lu

Mexico

AFOSA
Av. Lopez Mateos Sur # 5019
Col. La Calma 45070
Zapopan, Jalisco
Mexico
Phone: (+52) 33 3818-3434
icornejo@afosa.com.mx

Moldova

Convel S.R.L.
290A Muncesti Str.
2002 Chisinau

Netherlands

Husqvarna Nederland B.V.
GARDENA Division
Postbus 50131
1305 AC ALMERE
Phone: (+31) 36 521 00 10
info@gardena.nl

Neth. Antilles

Jonka Enterprises N.V.
Sta. Rosa Weg 196
P.O. Box 8200
Curaçao
Phone: (+599) 9 767 66 55
pgm@jonka.com

New Zealand

Husqvarna New Zealand Ltd.
PO Box 76-437
Manukau City 2241
Phone: (+64) (0) 9 9202410
support.nz@husqvarna.co.nz

Norway

Husqvarna Norge AS
Gardena Division
Trøskenveien 36
1708 Sarpsborg
info@gardena.no

Peru

Husqvarna Perú S.A.
Jr. Ramón Cárcamo 710
Lima 1
Tel: (+51) 1 3320400 ext. 416
juan.remuzgo@
husqvarna.com

Poland

Husqvarna
Poland Spółka z o.o.
ul. Wysockiego 15 b
03-371 Warszawa
Phone: (+48) 22 330 96 00
gardena@husqvarna.com.pl

Portugal

Husqvarna Portugal, SA
Lagoa - Albarraque
2635 - 595 Rio de Mouro
Tel.: (+351) 21 922 85 30
Fax : (+351) 21 922 85 36
info@gardena.pt

Romania

Madex International Srl
Soseaua Odaii 117-123,
RO 013603 București, S 1
Phone: (+40) 21 352.76.03
madex@ines.ro

Russia / Россия

ООО „Хускварна“
141400, Московская обл.,
г. Химки,
улица Ленинградская,
владение 39, стр.6
Бизнес Центр
„Химки Бизнес Парк“,
помещение ОВ02_04
http://www.gardena.ru

Serbia

Domel d.o.o.
Autoput za Novi Sad bb
11273 Belgrade
Phone: (+381) 1 18 48 88 12
miroslav.jejina@domel.rs

Singapore

Hv-Ray PRIVATE LIMITED
40 Jalan Pemimpin
#02-08 Tat Ann Building
Singapore 577185
Phone: (+65) 6253 2277
shiyiyng@hrray.com.sg

Slovak Republic

Husqvarna Česko s.r.o.
Türkova 2319/5b
149 00 Praha 4 – Chodov
Bezplatná infolinka:
800 154 044
servis@sk.husqvarna.com

Slovenia

Husqvarna Austria GmbH
Industriezeile 36
4010 Linz
Tel.: (+43) 732 77 01 01-485
service.gardena@
husqvarnagroup.com

South Africa

Husqvarna
South Africa (Pty) Ltd
Postnet Suite 250
Private Bag X6,
Cascades, 3202
South Africa
Phone: (+27) 33 846 9700
info@gardena.co.za

Spain

Husqvarna España S.A.
Calle de Rivas nº 10
28052 Madrid
Phone: (+34) 91 708 05 00
atencioncliente@gardena.es

Suriname

Agrofix n.v.
Verlengde Hogestraat #22
Phone: (+597) 472426
agrofix@sr.net
Pobox : 2006
Paramaribo
Suriname – South America

Sweden

Husqvarna AB
Gardena Division
S-561 82 Huskvarna
gardenaorder@husqvarna.se

Switzerland / Schweiz

Husqvarna Schweiz AG
Consumer Products
Industriestrasse 10
5506 Mägenwil
Phone: (+41) (0) 62 887 37 90
info@gardena.ch

Turkey

Dost Bahçe Diş Ticaret
Mümessilik A.Ş
Yunus Mah. Adil Sok. No:3
Ic Kapi No: 1 Kartal
34873 Istanbul
Phone: (+90) 216 38 93 939
info@dostbahce.com.tr

Ukraine / Україна

ТОВ «Хускварна Україна»
вул. Васильківська, 34,
офіс 204-г
03022, м. Київ
Тел. (+38) 044 498 39 02
info@gardena.ua

Uruguay

FELI SA
Entre Ríos 1083 CP 11800
Montevideo – Uruguay
Tel: (+598) 22 03 18 44
info@felisa.com.uy

Venezuela

Corporación Casa y Jardín C.A.
Av. Caroní, Edif. Trezmen, PB.
Colinas de Bello Monte.
1050 Caracas.
Tlf: (+58) 212 992 33 22
info@casayjardin.net.ve

5033-20.960.03/0518

© GARDENA
Manufacturing GmbH
D-89070 Ulm
http://www.gardena.com