

PowerCut Li-40/30 Art. 9827

DE Betriebsanleitung

Akku-Trimmer

EN Operator's manual

Battery Trimmer

FR Mode d'emploi

Coupe-bordures à batterie

NL Gebruiksaanwijzing

Accu-trimmer

SV Bruksanvisning

Accu-trimmer

DA Brugsanvisning

Accu-trimmer

FI Käyttöohje

Akkutrimmeri

NO Bruksanvisning

Accu trimmer

IT Istruzioni per l'uso

Trimmer a batteria

ES Instrucciones de empleo

Recortabordes con Accu

PT Manual de instruções

Aparador a bateria

PL Instrukcja obsługi

Akumulatorowa podkaszarka

HU Használati utasítás

Akkumulátoros fűszegélynyíró

CS Návod k obsluze

Akumulátorový trimmer

SK Návod na obsluhu

Akumulátorový vyžínač

EL Οδηγίες χρήσης

Κουρευτικό μπαταρίας

RU Инструкция по эксплуатации

Аккумуляторный триммер

SL Navodilo za uporabo

Akumulatorski obrezovalnik

HR Upute za uporabu

Baterijski trimer

SR/ Uputstvo za rad
BS Baterijska trimer-kosilica

UK Інструкція з експлуатації

Акумуляторний-триммер

RO Instrucțiuni de utilizare

Trimmer cu acumulator

TR Kullanma Kılavuzu

Akülü tirpan

BG Инструкция за експлоатация

Akku-Триммер

SQ Manual përdorimi

Prerësi me bateri

ET Kasutusjuhend

Akuga trimmer

LT Eksploatavimo instrukcija

Akumuliatorinė žoliapjovė

LV Lietošanas instrukcija

Ar akumulatoru darbināms trimmeris

A1

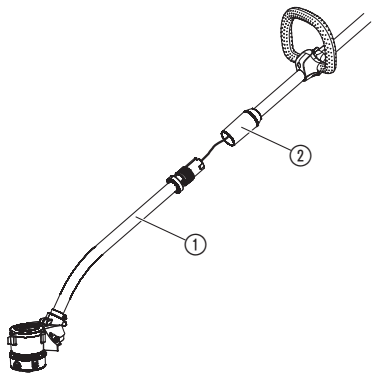

A2

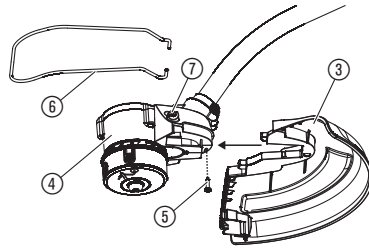

A3

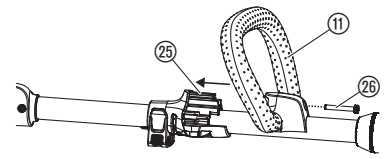

O1

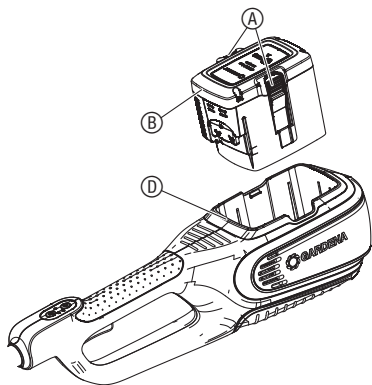

O2

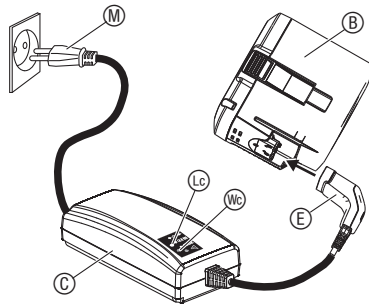

O3

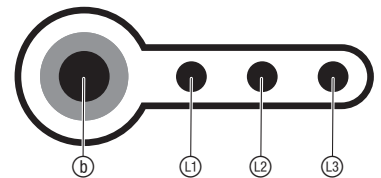

O4

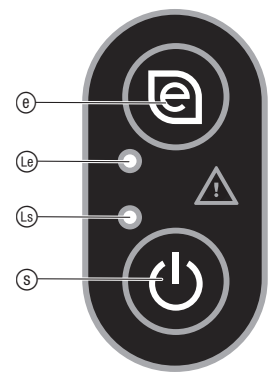

O5

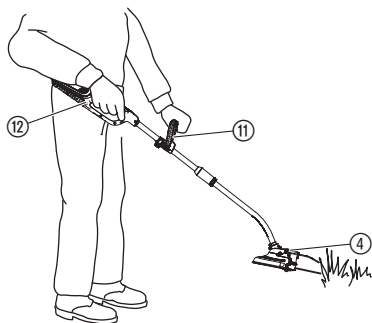

O6

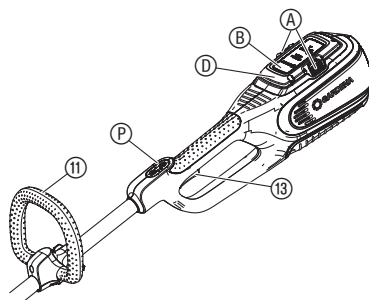

O7

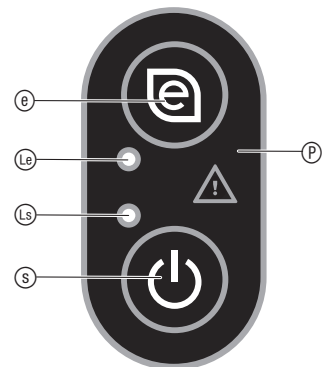

O8

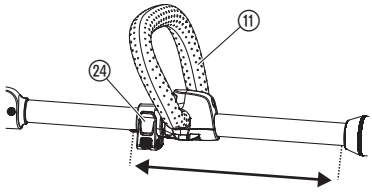

O9

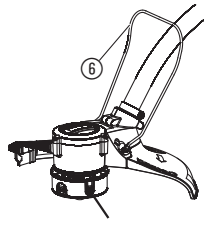

O11

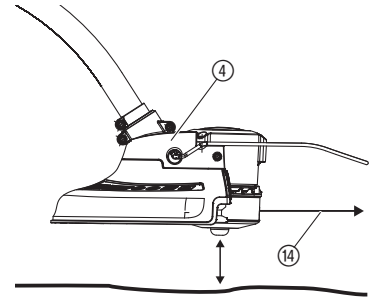

O10

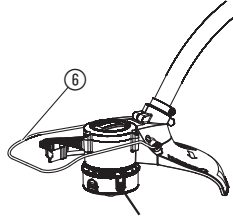

O12

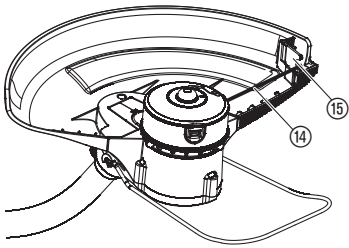

M1

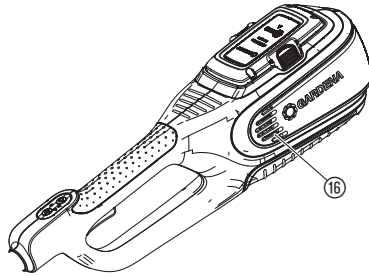

M3

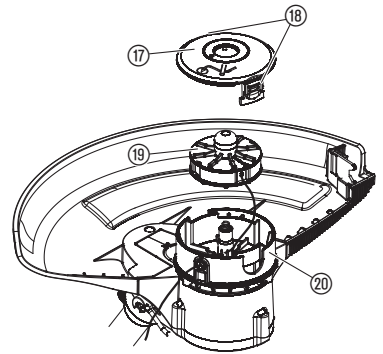

M2

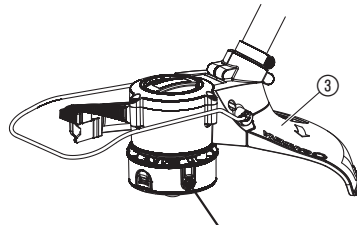

M4

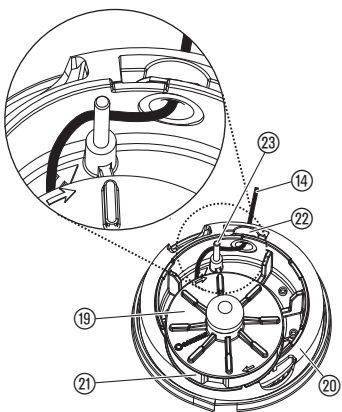

T1

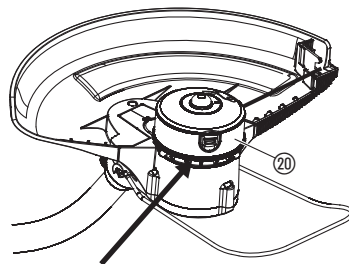

T2

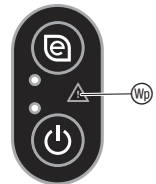

T3

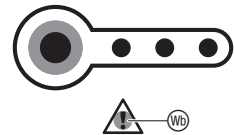

T4

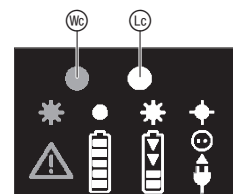

Avisos generales de seguridad

Seguridad eléctrica



¡PELIGRO! ¡Descarga eléctrica!

Riesgo de lesión por descarga eléctrica.

→ El producto se debe alimentar a través de un dispositivo de corriente residual (RCD) con una corriente nominal residual de funcionamiento no superior a 30 mA.

Preste atención siempre mientras trabaja con el producto a adoptar una postura segura y firme, así como también a mantener en todo momento el equilibrio. Camine, no corra.

No toque las piezas peligrosas en movimiento hasta haber desenchufado la máquina de la red eléctrica y espere a que todas las piezas peligrosas móviles se hayan parado por completo.

Póngase siempre mientras la máquina está en funcionamiento calzado fuerte y pantalones largos.

Funcionamiento seguro

1 Formación

- Lea detenidamente las instrucciones de empleo. Familiarícese con las piezas de ajuste y la utilización apropiada de la máquina.
- No permita nunca a personas no familiarizadas con estas instrucciones o a niños la utilización de la máquina. Las normativas locales pueden limitar la edad del usuario.
- Se deberá considerar que el usuario mismo es responsable de accidentes o de la seguridad frente a otras personas o su propiedad.

2 Preparativos antes del uso

- Antes de cada uso, el cable de conexión y alargador se deben inspeccionar para comprobar que no hay presentes daños o desgaste. Si el cable se dañara durante el uso, se deberá desenchufar de inmediato de la red. **NO TOCAR EL CABLE HASTA HABERLO DESENCHUFADO DE LA RED.** No utilizar la máquina si el cable está dañado o desgastado.
- Antes de cada uso, inspeccionar la máquina visualmente para comprobar si las unidades o cubiertas protectoras están dañadas, presentes o mal colocadas.
- No poner nunca en marcha la máquina si hay personas, particularmente niños, o animales dentro del área peligrosa.

3 Funcionamiento

- El cable de conexión y alargador se deberán mantener fuera del alcance de la unidad de corte.
- Llevar siempre gafas protectoras y calzado apropiado mientras se utiliza la máquina.
- Se deberá evitar la utilización de la máquina bajo condiciones climatológicas desfavorables, particularmente en caso de haber riesgo de rayos.
- Utilizar la máquina únicamente a la luz del día o con una buena iluminación artificial.
- No utilizar nunca la máquina si la cubierta o la unidad protectora están dañadas, o bien la cubierta o las unidades protectoras no están montadas.
- Conectar el motor únicamente si las manos y los pies están fuera del área de trabajo de la unidad de corte.
- Desenchufar la máquina del suministro de corriente (es decir, desenchufar la clavija de enchufe de la red eléctrica), retirar la unidad de bloqueo o la pila extraíble)
 - siempre cuando la máquina se deja sin vigilancia;
 - antes de eliminar un bloqueo;
 - antes de inspeccionar, limpiar o tratar la máquina;
 - tras haber entrado en contacto con un cuerpo extraño;
 - siempre cuando la máquina empieza a vibrar de un modo no habitual.
- Cuidado: riesgo de lesión en manos y pies a causa de la unidad de corte.
- Habrà que asegurarse siempre de que las entradas de aire de ventilación están libres de cuerpos extraños.

4 Conservación y almacenamiento

- Desenchufar la máquina del suministro de corriente (es decir, desenchufar la clavija de enchufe de la red eléctrica), retirar la unidad de bloqueo o la pila extraíble) antes de realizar los trabajos de mantenimiento o limpieza.
- Utilizar sólo las piezas de recambio o accesorios recomendados por el fabricante.
- La máquina se deberá comprobar y mantener a intervalos regulares de tiempo. La máquina se deberá reparar únicamente en un taller concertado.
- Si la máquina no se utiliza, se deberá guardar fuera del alcance de los niños.

Avisos adicionales de seguridad

Trato seguro de los Accus



¡PELIGRO! ¡Peligro de incendio!

El Accu que se desea cargar deberá encontrarse durante el proceso de carga sobre una base que no sea combustible ni conductora, así como que sea resistente a altas temperaturas.

Los contactos de conexión no se pueden poner en cortocircuito.

Tanto el cargador como también el Accu deberán mantenerse alejados de objetos combustibles y fácilmente inflamables.

ES

Traducción de las instrucciones de empleo originales.



Los niños a partir de los 8 años y en adelante así como personas con discapacidad física, sensoria o mental, o bien con falta de experiencia y conocimientos sólo pueden usar el producto bajo la supervisión de una persona responsable, o si son instruidas en cuanto al empleo seguro del producto y comprenden los posibles peligros resultantes. Los niños deberán ser vigilados para asegurarse de que no pueden jugar con el producto. Los niños sólo pueden limpiar o mantener el producto bajo vigilancia de una persona responsable. El uso de este producto está indicado para jóvenes mayores de 16 años.

Uso adecuado:

El recortabordes GARDENA resulta idóneo para retestar y cortar el césped y superficies de hierba en el jardín privado y del aficionado.

El producto no ha sido concebido para un funcionamiento continuo.

¡PELIGRO! ¡Lesiones corporales! El producto no se debe utilizar para cortar setos, ni para trocear material ni para compostar.

1. SEGURIDAD

¡IMPORTANTE!

Lea las instrucciones de uso y guárdelas a mano para su consulta posterior.

Explicación de los símbolos en el producto:



Lea las instrucciones de empleo.



Guardar distancia.



Póngase siempre una protección de los oídos autorizada.
Póngase siempre una protección de los ojos autorizada.



Retire el Accu antes de proceder a la limpieza o mantenimiento.



No lo exponga a la lluvia.



Para el cargador:
Desenchúfelo de inmediato de la red si el cable está dañado o cortado.

No cubra el cargador ni el Accu durante el proceso de carga.

Desenchufe el cargador de inmediato del suministro de corriente en caso de formarse humo o fuego.

Utilice para cargar el Accu únicamente el cargador original de GARDENA. La utilización de otros cargadores puede conllevar daños irreparables en los Accu e incluso provocar fuego.

Utilice únicamente Accus originales de GARDENA para el producto con Accu de GARDENA.

No cargue baterías de otras marcas. ¡Peligro de incendio y de explosión!

En caso de fuego: utilice material de extinción reductor de oxígeno para extinguir las llamas.



¡PELIGRO! ¡Peligro de explosión!

Proteja el Accu de la acción del calor y fuego. No deposite los Accus sobre radiadores ni los exponga a la radiación solar fuerte durante un periodo prolongado de tiempo.

No haga funcionar el producto en atmósferas explosivas, como p. ej. en presencia de líquidos inflamables, gases o polvo. Durante la utilización de Accus se pueden crear chispas que podrían inflamar el polvo o los vapores.

Compruebe el Accu intercambiable siempre antes de usar. Antes de usar, controle siempre visualmente el Accu. Si el Accu es incapaz de funcionar, se deberá eliminar según las disposiciones pertinentes. No lo envíe por correo. Si desea más información, consulte, por favor, a la empresa de gestión de residuos del municipio respectivo.

No utilice el Accu como fuente de corriente para otros productos. Riesgo de lesión. Utilice el Accu únicamente para los productos previstos para este fin de GARDENA.

Cargue y utilice el Accu únicamente a una temperatura ambiental de entre 0 °C y 40 °C. Deje enfriar el Accu después de utilizarlo durante un periodo prolongado de tiempo.

El cable de carga debe controlarse regularmente para ver si presenta signos de desperfectos y envejecimiento (fragilidad). Utilice el cable únicamente si se encuentra en perfecto estado.

No guarde ni transporte en ningún caso el Accu a temperaturas superiores a 45 °C ni lo exponga a la radiación solar directa. A ser posible se deberá guardar el Accu a una temperatura inferior de 25 °C para reducir el riesgo de descarga espontánea.

No exponga el Accu a la lluvia ni a condiciones húmedas. El agua que se introduce en el Accu hace que aumente el riesgo de descarga eléctrica.

Mantenga el Accu limpio, sobre todo las entradas de aire de ventilación.

Si no se fuera a utilizar el Accu por un periodo prolongado de tiempo (p. ej. durante el invierno), cárguelo por completo para evitar una descarga total del mismo.

No guarde el Accu en un producto para evitar un uso inapropiado y que ocurran accidentes.

No guarde el Accu en un entorno en el que puede producirse una descarga electrostática.

Seguridad eléctrica



¡PELIGRO! ¡Parada cardiaca!

Este producto genera un campo electromagnético durante el funcionamiento. Este campo puede influir, bajo determinadas circunstancias, en el modo de funcionamiento de implantes médicos activos o pasivos. Con el fin de evitar el riesgo de situaciones que pudieran conllevar lesiones graves o incluso mortales, las personas que lleven un implante médico deberán consultar al médico y fabricante del implante antes de usar este producto.

Retire el Accu en caso de emergencia.

No utilice el producto para mantener estanques, ni tampoco cerca del agua.

Seguridad personal



¡PELIGRO! ¡Peligro de asfixia!

Las piezas pequeñas se pueden ingerir con facilidad. Los niños pequeños corren el riesgo de asfixiarse con la bolsa. Por este motivo, mantenga a los niños pequeños alejados del lugar de montaje.

Utilice el equipo de protección personal.

Póngase guantes para limpiar el dispositivo de corte.

Póngase siempre protección ocular.

El riesgo de lesión se puede reducir utilizando equipos protectores, como p. ej., guantes de seguridad, calzado antideslizante o protección de los oídos que se utilizan en función de las condiciones respectivas.

Tenga cuidado al ajustar el producto, para evitar engancharse los dedos entre las piezas móviles y fijas de la máquina, o cuando vaya a montar los dos mangos del recortabordes.

No utilice agua ni sustancias químicas para limpiar la protección u otras piezas del recortabordes.

Mantenga bien apretados todas las tuercas, pernos y tornillos para asegurarse de que el producto está en unas condiciones de uso seguras.

No desmonte el producto más allá del estado en que se le ha entregado.

¡Aviso! Es posible que no se dé cuenta de que se acercan personas debido al ruido producido por el aparato y por llevar protección de los oídos.

Durante el funcionamiento y el transporte del producto preste una atención especial al peligro que puede representar para otras personas.

Proceda con cuidado y atención, así como use el sentido común mientras trabaja con herramientas eléctricas.

No utilice una herramienta eléctrica cuando esté cansado(a) o bajo la influencia de drogas, alcohol o medicinas.

La falta de atención por tan sólo un momento durante el funcionamiento de una herramienta eléctrica puede causar lesiones graves.

2. MONTAJE



¡PELIGRO! ¡Lesiones corporales!

Si el recortabordes se pone en marcha accidentalmente, se corre el peligro de cortarse.

→ Espere hasta que el hilo de corte se haya detenido y retire el Accu antes de montar el recortabordes.



¡PELIGRO!

→ El recortabordes sólo se puede utilizar si la cubierta protectora está montada.

Para montar el mango [fig. A1]:

- Desplace el mango ① en el casquillo de apriete ② hasta que quede encajado.
Asegúrese de que el mango está bien montado.
- Gire para cerrar el casquillo roscado ②.

Montaje de la cubierta protectora [fig. A2]:

- Desplace la cubierta protectora ③ sobre el cabezal del recortabordes ④.
- Apriete el tornillo ⑤.
- Introduzca el guardaplantas ⑥ en los orificios ⑦ del cabezal del recortabordes ④.

Montaje de la empuñadura adicional [fig. A3]:

- Desplace la empuñadura adicional ⑩ en los remaches ⑨ (no apriete demasiado fuerte contra los remaches).
Asegúrese de que la empuñadura adicional está bien montada.
- Apriete el tornillo ⑫.

3. MANEJO



¡PELIGRO! ¡Lesiones corporales!

Si el recortabordes se pone en marcha accidentalmente, se corre el peligro de cortarse.

→ Espere hasta que el hilo de corte se haya detenido y retire el Accu antes de ajustar o transportar el recortabordes.

Cargar el Accu [fig. O1/O2]:



¡ATENCIÓN!

La sobretensión daña los Accus y el cargador.

→ Asegúrese de que utiliza la tensión de red correcta.

En el recortabordes con Accu GARDENA ref. 9827-55 no se ha incluido el Accu en el volumen de entrega.

Antes de la primera puesta en marcha, hay que recargar el Accu por completo.

El Accu de iones de litio se puede cargar con cualquier nivel de carga y el proceso de carga se puede interrumpir en cualquier momento sin dañar el Accu (no tiene efecto memoria).

- Apriete ambas teclas de desbloqueo ① y retire el Accu ② de su alojamiento ③.
- Conecte el cargador ④ al cable a la red ⑤.
- Conecte el cable a la red ⑥ a una toma de corriente de 230 V.
- Conecte el cable de carga del Accu ⑦ al Accu ⑧.

Cuando el indicador de control de carga ⑨ del cargador parpadea en verde una vez por segundo, significa que se está cargando el Accu.

Cuando el indicador de control de carga ⑨ del cargador se ilumina en verde, significa que el Accu está completamente cargado (para la duración de la carga, consulte 7. DATOS TÉCNICOS).

5. Compruebe a intervalos regulares de tiempo el estado de carga mientras está cargando.
6. En cuanto el Accu (B) esté completamente cargado, desenchufe el Accu (B) del cargador (C).
7. Desenchufe el cargador (C) de la toma de corriente.

Indicador de carga del Accu [fig. O3]:

Indicador de carga del Accu durante el proceso de carga:

un 100 % de la carga	(L), (M) y (N) se encienden
un 66 a un 99 % de la carga	(L) y (M) se encienden, (N) parpadea
un 33 a un 65 % de la carga	(L) se enciende, (M) parpadea
un 0 a un 32 % de la carga	(L) parpadea

Indicador de carga del Accu durante el funcionamiento:

→ Presione la tecla (N) sobre el Accu.

un 66 a un 99 % de la carga	(L), (M) y (N) se encienden
un 33 a un 65 % de la carga	(L) y (M) se encienden
un 11 a un 32 % de la carga	(L) se enciende
un 0 a un 10 % de la carga	(L) parpadea

Panel de control [fig. O4]:

Tecla de Encendido/Apagado:

→ Presione la tecla de Encendido/Apagado (S) en el panel de control.

Mientras el recortabordes está conectado, el LED de Encendido está iluminado (S).

El recortabordes se desconecta automáticamente tras haber transcurrido aprox. 1 minuto.

Tecla Eco:

→ Presione la tecla Eco (E) en el panel de control.

Mientras el **Modo Eco** está activado, el LED (E) está iluminado.

El **Modo Eco** reduce el número de revoluciones del motor para una autonomía máxima del Accu.

Posición de trabajo [fig. O5]:

→ Agarre el producto por la empuñadura adicional (I) y por la empuñadura principal (J) de tal modo que el cabezal del recortabordes (4) se encuentre inclinado ligeramente hacia adelante.

Evitar el contacto del hilo con objetos duros (muros, piedras, vallas, etc.) para que el hilo no se pueda soldar ni romper.

Puesta en marcha del recortabordes [fig. O6/O7]:

 **¡PELIGRO! ¡Lesiones corporales!**
¡Riesgo de lesión si el recortabordes no se detiene al soltar la palanca de arranque!

→ **No puentee nunca los dispositivos de seguridad ni los interruptores. Por ejemplo, no fije la palanca de arranque al asa de fijación.**

Puesta en marcha:

1. Monte el Accu (B) en el alojamiento del Accu (D) hasta que quede encajado emitiendo un sonido perceptible.
2. Presione la tecla de Encendido/Apagado (S) en el panel de control (P) hasta que se encienda de color verde el LED de Encendido (S).
3. Agarre la empuñadura adicional (I) con una mano.
4. Con la otra mano agarre la empuñadura principal (J) y tire de la palanca de arranque (K).
El recortabordes se pone en marcha.

Parada:

1. Suelte la palanca de arranque (K).
El recortabordes se detiene.
2. Presione la tecla de Encendido/Apagado (S) en el panel de control (P) hasta que se apague el LED de Encendido (S).
3. Apriete ambas teclas de desbloqueo (A) y retire el Accu (B) de su alojamiento (D).

Ajuste de la posición de la empuñadura adicional [fig. O8]:

La posición de la empuñadura adicional se puede ajustar a la estatura.

1. Abra la palanca de apriete (Z).
2. Desplace la empuñadura adicional (I) a la posición deseada.
3. Cierre la palanca de apriete (Z).

Ajuste del guardaplantas:

– Posición de aparcamiento [fig. O9]

– Posición de trabajo [fig. O10]

→ Gire el guardaplantas (G) 90° a la posición deseada hasta que quede encajado.

Prolongación del hilo de corte (golpeo en el suelo) [fig. O11/O12]:

El golpeo en el suelo se acciona con el motor en marcha.

Sólo la longitud de hilo máxima garantiza un corte limpio. Es posible que el hilo de corte se tenga que prolongar varias veces con la puesta primera en marcha.

1. Ponga en marcha el producto.
2. Mantenga el cabezal del recortabordes (4) paralelo al suelo y pulse brevemente sobre el suelo firme (evite ejercer una presión constante y prolongada).

El hilo de corte (H) se alarga automáticamente mediante un sistema automático audible y se ajusta a la longitud adecuada mediante el limitador de hilo (I). Si fuera necesario, deberá pulsar brevemente sobre el suelo firme varias veces sucesivamente.

4. MANTENIMIENTO



¡PELIGRO! ¡Lesiones corporales!

Si el recortabordes se pone en marcha accidentalmente, se corre el peligro de cortarse.

→ Espere hasta que el hilo de corte se haya detenido y retire el Accu antes de efectuar el mantenimiento del recortabordes.

Limpieza del recortabordes [fig. M1/M2]:



¡PELIGRO! ¡Lesiones corporales!

Peligro de lesión y riesgo de dañar el recortabordes.

→ No limpie el recortabordes con agua ni tampoco con un chorro de agua (particularmente no limpie utilizando alta presión).

→ No limpie con productos químicos, inclusive bencina ni disolventes. Algunos pueden destruir piezas de plástico importantes.

Las entradas de aire de ventilación siempre deben estar limpias.

1. Limpie las entradas de aire de ventilación (M) con un cepillo blando (no utilice un destornillador).
2. Después de cada uso, limpie todas las piezas móviles. Ante todo retire los restos de hierba y suciedad de la cubierta protectora (N).

Limpieza del Accu y del cargador:

Asegúrese de que la superficie y los contactos del Accu y del cargador siempre estén limpios y secos antes de conectar el cargador.

No utilice agua corriente.

→ Limpie los contactos y las piezas de plástico con un paño suave y seco.

Cambio del carrete de hilo de corte [fig. M3/M4]:



¡PELIGRO! ¡Lesiones corporales!

Peligro de lesiones por elementos de corte metálicos.

→ No utilice jamás elementos de corte, ni recambios o accesorios no autorizados por GARDENA.

→ Utilice sólo carretes de hilo de corte originales GARDENA.

Los carretes de hilo de corte de recambio se pueden solicitar a un distribuidor de productos GARDENA o directamente al servicio de GARDENA.

Para ref. 9827 PowerCut Li 40/30: Carrete de hilo de corte para recortabordes GARDENA ref. 5307

1. Presione la tapa del carrete (O) en los dos cierres de resorte (P) y levántela al mismo tiempo.
2. Retire el carrete de hilo de corte (Q).
3. Retire toda la suciedad que se ha podido acumular en la toma de carrete de hilo de corte (R).
4. Tire aprox. 15 cm del hilo de corte (H) del carrete nuevo (S) para sacarlo del ojal del anillo de plástico (T).
5. Pase el hilo de corte (H) primero por el casquillo metálico (U).
6. El hilo de corte (H) tiene que estar colocado alrededor del pasador de inversión (V).
7. Coloque el carrete de hilo de corte (S) en la toma de carrete de hilo de corte (R).

8. Coloque la tapa del carrete (17) sobre la toma de carrete de hilo de corte (20), de forma que se oiga cómo encajan los dos cierres de resorte (18).

Asegúrese de que el hilo de corte no ha quedado aplastado.

Si la tapa del carrete (17) no se puede colocar, gire el carrete de hilo de corte (19) hacia adelante y atrás hasta que el carrete de hilo de corte (19) esté totalmente colocado en la toma de carrete de hilo de corte (20).

5. ALMACENAMIENTO

Puesta fuera de servicio:

El producto se deberá guardar fuera del alcance de los niños.

1. Retire el Accu.
2. Cargue el Accu.
3. Limpie el recortabordes, el Accu y el cargador (consulte 4. MANTENIMIENTO).
4. Guarde el recortabordes, el Accu y el cargador en un lugar seco, cerrado y a prueba de heladas.

Cómo eliminar el producto usado:

(según normativa Directiva 2012/19/UE)

El producto no deberá eliminarse con la basura doméstica normal. Se deberá eliminar según las normativas medioambientales vigentes locales.



¡IMPORTANTE!

→ Elimine el producto a través o por medio del puesto recolector de reciclaje del municipio respectivo.

Cómo eliminar el Accu usado:

El Accu GARDENA contiene células de iones de litio que no se pueden juntar con las basuras domésticas normales al final de su vida útil.



Li-ion

¡IMPORTANTE!

→ Elimine los Accus a través o por medio del puesto recolector de reciclaje del municipio respectivo.

1. Descargue las células de iones de litio por completo (diríjase al Servicio Técnico de GARDENA).
2. Asegure los contactos de las células de iones de litio contra cortocircuito.
3. Elimine adecuadamente las células de iones de litio.

6. SOLUCIÓN DE AVERÍAS



¡PELIGRO! ¡Lesiones corporales!

Si el recortabordes se pone en marcha accidentalmente, se corre el peligro de cortarse.

→ Espere hasta que el hilo de corte se haya detenido y retire el Accu antes de solucionar los problemas del recortabordes.

Problema	Posible causa	Solución
El recortabordes no se pone en marcha	El Accu no se ha montado correctamente en el soporte.	→ Coloque el Accu correctamente en el soporte hasta que quede encajado emitiendo un sonido perceptible.
	Un LED está apagado.	→ Presione la tecla de Encendido/Apagado.
El recortabordes no corta	El hilo de corte está desgastado o es demasiado corto.	→ Alargue el hilo de corte (consulte 3. MANEJO "Prolongación del hilo de corte - (Golpeo en el suelo)").
El recortabordes no corta	El hilo de corte se ha gastado.	→ Cambie el carrete de hilo de corte (consulte 4. MANTENIMIENTO "Cambio del carrete de hilo de corte").
	El hilo de corte está atascado en el carrete o está soldado.	→ Saque el hilo de corte del carrete de hilo de corte (véase más arriba).
El recortabordes no se puede detener	La palanca de arranque se agarrota.	→ Retire el Accu y suelte la palanca de arranque.
El hilo de corte no se puede prolongar o el hilo de corte se gasta rápidamente	El hilo se ha secado y resquebrajado (p. ej. durante el invierno).	→ Ponga el carrete de hilo de corte por unas 10 horas en agua.

Problema	Posible causa	Solución
El hilo de corte no se puede prolongar o el hilo de corte se gasta rápidamente	Contacto frecuente del hilo de corte con objetos demasiado duros.	→ Evite el contacto frecuente del hilo de corte con objetos demasiado duros.
El producto se queda parado [fig. T1]	Se ha enrollado hierba larga en el soporte del carrete de hilo de corte (20).	→ Retire la hierba cortada.
Error-LED (16) en el panel de control parpadea [fig. T2]	Sobrecorriente, motor está bloqueado.	→ Retire el Accu y retire el obstáculo.
	Se ha excedido la temperatura.	→ Deje enfriar el producto.
Error LED (16) en el Accu parpadea [fig. T3]	La palanca de arranque está presionada mientras se ha presionado la tecla de Encendido/Apagado.	→ Suelte la palanca de arranque. Presione la tecla de Encendido/Apagado (Error-LED se apaga). Vuelva a presionar la tecla de Encendido/Apagado (LED de Encendido se ilumina).
	Subtensión	→ Cargue el Accu.
Error LED (16) en el Accu se enciende [fig. T3]	La temperatura del Accu se encuentra por encima del rango admisible.	→ Utilice el Accu a temperaturas ambientales de entre 0 °C y 40 °C.
	Error del Accu/avería del Accu.	→ Póngase en contacto con el Servicio Técnico de GARDENA.
El indicador de control de carga (15) en el cargador no se enciende [fig. T4]	El cargador o el cable de carga no están enchufados correctamente.	→ Conecte el cargador y el cable de carga correctamente.
El indicador de control de carga (15) en el cargador parpadea rápidamente (4 veces por segundo) [fig. T4]	La temperatura del Accu se encuentra por encima del rango admisible.	→ Utilice el Accu a temperaturas ambientales de entre 0 °C y 40 °C.
Error-LED (16) en el cargador parpadea [fig. T4]	Error del Accu.	→ Retire el Accu y compruebe si se está utilizando un Accu original GARDENA.
Error-LED (16) en el cargador está encendido [fig. T4]	La temperatura en el cargador es demasiado alta.	→ Póngase en contacto con el Servicio Técnico de GARDENA.



NOTA: En caso de avería, rogamos dirigirse a su Centro de Servicio Técnico de GARDENA. Únicamente los Centros de Servicio Técnico de GARDENA, así como los distribuidores autorizados por GARDENA, pueden realizar reparaciones en sus productos.

7. DATOS TÉCNICOS

Recortabordes con Accu	Unidad	Valor (ref. 9827)
Grosor del hilo de corte	mm	1,6
Ancho de corte	cm	30
Velocidad del carrete de hilo de corte (normal/eco)	rpm	8500 / 7500
Reserva de hilo de corte	m	6
Prolongación del hilo de corte		Golpeo en el suelo
Peso (sin Accu)	kg	3,2
Nivel de presión acústica L_{pA} ¹⁾ Inseguridad k_{pA}	dB (A)	83 3
Nivel de potencia acústica L_{WA} ²⁾ medido/garantizado Inseguridad k_{WA}	dB (A)	93 / 94 1
Vibración brazo-mano a_{whv} ¹⁾ Inseguridad k_a	m/s ²	< 2,5 1,5

Método de medición: ¹⁾ EN 50636-2-91 ²⁾ RL 2000/14/EC



NOTA: el valor indicado de emisión de vibraciones se ha medido según un procedimiento de verificación estandarizado y se puede utilizar para comparar una herramienta eléctrica con otra. Este valor puede utilizarse para realizar una evaluación preliminar de la exposición. El valor de emisión de vibraciones puede variar durante el uso efectivo de la herramienta eléctrica.

Sistema Accu / smart Accu BLi-40	Unidad	Valor (ref. 9842/19090)	Valor (ref. 9843/19091)
Tensión máx. del Accu	V (DC)	40 (la tensión máx. inicial sin carga de la pila asciende a 40 V, la tensión nominal asciende a 36 V)	40 (la tensión máx. inicial sin carga de la pila asciende a 40 V, la tensión nominal asciende a 36 V)

Sistema Accu / smart Accu BLi-40	Unidad	Valor (ref. 9842/19090)	Valor (ref. 9843/19091)
Capacidad del Accu	Ah	2,6	4,2
Duración de carga del Accu 80% / 100% (aprox.)	min.	65 / 90	105 / 140

Cargador QC40	Unidad	Valor (ref. 9845)
Tensión a la red	V (AC)	230
Frecuencia de la red	Hz	50
Potencia nominal	W	100
Tensión de salida	V (DC)	42
Corriente de salida máx.	A	1,8

8. ACCESORIOS

Accu intercambiable GARDENA BLi-40/100; BLi-40/160	Accu para una autonomía prolongada y para el intercambio.	ref. 9842/9843
smart Accu GARDENA BLi-40/100; BLi-40/160	smart Accu para el sistema smart.	ref. 19090/19091
Cargador GARDENA QC40	Para la carga de los Accus GARDENA BLi-40.	ref. 9845
Carrete de hilo de corte para recortabordes GARDENA	Para cambiar carretes de hilo de corte gastados.	ref. 5307

9. SERVICIO/GARANTÍA

Servicio:

Póngase en contacto por favor con la dirección postal indicada en el dorso.

Garantía:

En el caso de una reclamación de garantía, no se le aplicará ningún cargo por los servicios prestados.

GARDENA Manufacturing GmbH concede una garantía de 2 años para este producto (a partir de la fecha de compra) siempre y cuando haya sido utilizado exclusivamente para usos particulares. Esta garantía de fábrica no está disponible para productos usados adquiridos en el mercado paralelo. Esta garantía cubre todos los defectos esenciales del producto que hayan sido originados de manera demostrable por defectos de materiales o de fabricación. Esta garantía se cumple suministrando un producto de sustitución totalmente funcional o reparando el producto defectuoso que nos envíe de forma gratuita, nos reservamos el derecho a elegir entre estas dos opciones. Este servicio está sujeto a las siguientes disposiciones:

- El producto se ha utilizado para el propósito previsto, según las recomendaciones que aparecen en las instrucciones de operación.
- Ni el comprador ni un tercero ha intentado reparar el producto.
- Para el funcionamiento se han utilizado exclusivamente recambios y piezas de desgaste originales de GARDENA.

El deterioro gradual de las piezas y componentes por efecto del uso, los cambios de aspecto y las piezas de desgaste y consumo frecuente quedan excluidas de la garantía.

Esta garantía del fabricante no afecta a los derechos de garantía contra el distribuidor/minorista.

Si tiene algún problema con este producto, rogamos ponerse en contacto con nuestro servicio de atención al cliente. Si su caso queda cubierto por la garantía, envíe el producto defectuoso junto con una copia del tique de compra y una descripción del defecto a la dirección del servicio de atención al cliente de GARDENA que figura en el dorso. Recuerde franquear suficientemente el sobre o paquete.

Piezas de desgaste:

El carrete de hilo de corte y la tapa del carrete son piezas de desgaste y, por lo tanto, están excluidas de la garantía.

<p>DE Produkthaftung Wir weisen ausdrücklich darauf hin, dass wir in Übereinstimmung mit dem Produkthaftungsgesetz nicht für Schäden haften, die durch unsere Produkte entstehen, wenn diese unsachgemäß und nicht durch einen von uns autorisierten Servicepartner repariert wurden oder wenn keine Original GARDENA Teile oder von uns zugelassene Teile verwendet wurden.</p>
<p>EN Product liability In accordance with the German Product Liability Act, we hereby expressly declare that we accept no liability for damage incurred from our products where said products have not been properly repaired by a GARDENA-approved service partner or where original GARDENA parts or parts authorised by GARDENA were not used.</p>
<p>FR Responsabilité Conformément à la loi relative à la responsabilité du fait des produits défectueux, nous déclarons expressément par la présente que nous déclinons toute responsabilité pour les dommages résultant de nos produits, si lesdits produits n'ont pas été correctement réparés par un partenaire d'entretien agréé GARDENA ou si des pièces d'origine GARDENA ou des pièces agréées GARDENA n'ont pas été utilisées.</p>
<p>NL Productaansprakelijkheid Conform de Duitse wet inzake productaansprakelijkheid verklaren wij hierbij uitdrukkelijk dat wij geen aansprakelijkheid aanvaarden voor schade ontstaan uit onze producten waarbij deze producten niet zijn gerepareerd door een GARDENA-erkende servicepartner of waarbij geen originele GARDENA-onderdelen of onderdelen die door GARDENA zijn goedgekeurd zijn gebruikt.</p>
<p>SV Produktansvar I enlighet med tyska produktansvarslagar förklarar vi härmed uttryckligen att vi inte åtar oss något ansvar för skador som orsakas av våra produkter där produkterna inte har genomgått korrekt reparation från en GARDENA-godkänd servicepartner eller där originaldelar från GARDENA eller delar godkända av GARDENA inte använts.</p>
<p>DA Produkansvar I overensstemmelse med den tyske produktansvarslav erklærer vi hermed udtrykkeligt, at vi ikke påtager os noget ansvar for skader på vores produkter, hvis de pågældende produkter ikke er blevet repareret korrekt af en GARDENA-godkendt servicepartner, eller hvor der ikke er brugt originale GARDENA-reservedele eller godkendte reservedele fra GARDENA.</p>
<p>FI Tuotevastuu Saksan tuotevastuulain mukaisesti emme ole vastuussa laitteiden vaurioista, jos korjauksia ei ole tehnyt GARDENAn hyväksymä huoltoliike tai jos niiden syynä on muiden kuin alkuperäisten GARDENA-varaosien tai GARDENAn hyväksymien varaosien käyttö.</p>
<p>IT Responsabilità del prodotto In conformità con la Legge tedesca sulla responsabilità del prodotto, con la presente dichiariamo espressamente che decliniamo qualsiasi responsabilità per danni causati dai nostri prodotti qualora non siano stati correttamente riparati presso un partner di assistenza approvato GARDENA o laddove non siano stati utilizzati ricambi originali o autorizzati GARDENA.</p>
<p>ES Responsabilidad sobre el producto De acuerdo con la Ley de responsabilidad sobre productos alemana, por la presente declaramos expresamente que no aceptamos ningún tipo de responsabilidad por los daños ocasionados por nuestros productos si dichos productos no han sido reparados por un socio de mantenimiento aprobado por GARDENA o si no se han utilizado piezas originales GARDENA o piezas autorizadas por GARDENA.</p>
<p>PT Responsabilidade pelo produto De acordo com a lei alemã de responsabilidade pelo produto, declaramos que não nos responsabilizamos por danos causados pelos nossos produtos, caso os tais produtos não tenham sido devidamente reparados por um parceiro de assistência GARDENA aprovado ou se não tiverem sido utilizadas peças GARDENA originais ou peças autorizadas pela GARDENA.</p>
<p>PL Odpowiedzialność za produkt Zgodnie z niemiecką ustawą o odpowiedzialności za produkt, niniejszym wyraźnie oświadczamy, że nie ponosimy żadnej odpowiedzialności za szkody poniesione na skutek użytkowania naszych produktów, w przypadku gdy naprawa tych produktów nie była odpowiednio przeprowadzana przez zatwierdzonego przez firmę GARDENA partnera serwisowego lub nie stosowano oryginalnych części GARDENA albo części autoryzowanych przez tę firmę.</p>
<p>HU Termékszavatosság A németországi termékszavatossági törvénnyel összhangban ezennel nyomatékosan kijelentjük, hogy nem vállalunk felelősséget a termékeinkben keletkezett olyan károkért, amelyek valamely GARDENA által jóváhagyott szervizpartner által nem megfelelően végzett javításból adódtak, vagy amely során nem eredeti GARDENA alkatrészeket vagy a GARDENA által jóváhagyott alkatrészeket használtak fel.</p>
<p>CS Odpovědnost za výrobek V souladu s německým zákonem o odpovědnosti za výrobek tímto výslovně prohlašujeme, že nepřijímáme žádnou odpovědnost za poškození vzniklá na našich výrobcích, kdy zmíněné výrobky nebyly řádně opraveny schváleným servisním partnerem GARDENA nebo kdy nebyly použity originální náhradní díly GARDENA nebo náhradní díly autorizované společností GARDENA.</p>
<p>SK Zodpovednosť za produkt V súlade s nemeckými právnymi predpismi upravujúcimi zodpovednosť za výrobok týmto výslovné prehlasujeme, že nenesieme žiadnu zodpovednosť za škody spôsobené našimi výrobkami, v prípade ktorých neboli náležite opravy vykonané servisným partnerom schváleným spoločnosťou GARDENA alebo neboli použité diely spoločnosti GARDENA alebo diely schválené spoločnosťou GARDENA.</p>
<p>EL Ευθύνη προϊόντος Σύμφωνα με τον γερμανικό νόμο περί Ευθύνης για τα Προϊόντα, με το παρόν δηλώνουμε ρητώς ότι δεν αποδεχόμαστε καμία ευθύνη για τυχόν ζημιές που προκύπτουν από τα προϊόντα μας εάν αυτά δεν έχουν επισκευαστεί ουστά από κάποιον εγκεκριμένο συνεργάτη επισκευών της GARDENA ή εάν δεν έχουν χρησιμοποιηθεί αυθεντικά εξαρτήματα GARDENA ή εξαρτήματα εγκεκριμένα από την GARDENA.</p>
<p>SL Odgovornost proizvajalca V skladu z nemškimi zakoni o odgovornosti za izdelke, izrecno izjavljajo, da ne sprejemamo nobene odgovornosti za škodo, ki jo povzročijo naši izdelki, če teh niso ustrezno popravili GARDENINI odobreni servisni partnerji ali pri tem niso bili uporabljeni originalni GARDENINI nadomestni deli ali GARDENINIMI homologiranimi nadomestnimi deli.</p>
<p>HR Pouzdanost proizvoda Sukladno njemačkom zakonu o pouzdanosti proizvoda, ovime izričito izjavljujemo kako ne prihvaćamo nikakvu odgovornost za oštećenja na našim proizvodima nastala uslijed neispravnog popravka od strane servisnog partnera kojeg odobrava GARDENA ili uslijed nekorištenja originalnih GARDENA dijelova ili dijelova koje odobrava GARDENA.</p>
<p>RO Răspunderea pentru produs În conformitate cu Legea germană privind răspunderea pentru produs, declarăm în mod expres prin prezentul document că nu acceptăm nicio răspundere pentru defecțiunile suferite de produsele noastre atunci când acestea nu au fost reparate în mod corect de un atelier de service partener, aprobat de GARDENA, sau când nu au fost utilizate piese GARDENA originale sau piese autorizate de GARDENA.</p>
<p>BG Отговорност за вреди, причинени от стоки Съгласно германския Закон за отговорността за вреди, причинени от стоки, с настоящото изрично декларираме, че не носим отговорност за щети, причинени от нашите продукти, ако те не са били правилно ремонтирани от одобрен от GARDENA сервис или ако не са използвани оригинални части на GARDENA или части, одобрени от GARDENA.</p>
<p>ET Tootevastutus Vastavalt Saksamaa tootevastutusseadusele deklareerime käesolevaga selgesõnaliselt, et me ei kanna mingisugust vastutust meie toodetest tingitud kahjude eest, kui need tooted ei ole korrektselt parandatud GARDENA heakskiidetud hoolduspartneri poolt või kui parandamisel ei ole kasutatud GARDENA originaalosi või GARDENA volitatud osi.</p>
<p>LT Gaminio patikimumas Mes aiškiai pareiškiame, kad, atsižvelgiant į Vokietijos gaminių patikimumo įstatymą, nepriisiame atsakomybės dėl bet kokios žalos, patirtos dėl mūsų gaminių, jeigu jie buvo netinkamai taisomi arba jų dalys buvo pakeistos neoriginaliomis GARDENA dalimis ar nepatvirtintomis dalimis, arba jeigu remonto darbai buvo atliekami ne GARDENA techninės priežiūros centro specialistų.</p>
<p>LV Atbildība par produkcijas kvalitāti Saskaņā ar Vācijas likumu par atbildību par produkcijas kvalitāti ar šo mēs paziņojam, ka neuzņemamies atbildību par bojājumiem, kas radušies, lietojot mūsu izstrādājumu, kuru remontu nav veicis uzņēmuma GARDENA apstiprināts apkopes partneris vai kuru remontam netika izmantotas oriģinālās GARDENA detaļas vai detaļas, kuru lietošanu apstiprinājis uzņēmums GARDENA.</p>

Deutschland / Germany

GARDENA
Manufacturing GmbH
Central Service
Hans-Lorenser-Straße 40
D-89079 Ulm
Produktfragen:
(+49) 731 490-123
Reparaturen:
(+49) 731 490-290
service@gardena.com

Albania

COBALT Sh.p.k.
Rr. Siri Kodra
1000 Tirana

Argentina

Husqvarna Argentina S.A.
Av.del Libertador 5954 –
Piso 11 – Torre B
(C1428ARP) Buenos Aires
Phone: (+54) 11 5194 5000
info.gardena@
ar.husqvarna.com

Armenia

Garden Land Ltd.
61 Tigran Mets
0005 Yerevan

Australia

Husqvarna Australia Pty. Ltd.
Locked Bag 5
Central Coast BC
NSW 2252
Phone: (+61) (0) 2 4352 7400
customer.service@
husqvarna.com.au

Austria / Österreich

Husqvarna Austria GmbH
Industriezeile 36
4010 Linz
Tel.: (+43) 732 77 01 01-485
service.gardena@
husqvarnagroup.com

Azerbaijan

Firm Progress
a. Aliyev Str. 26A
1052 Baku

Belgium

Husqvarna België nv/sa
Gardena Division
Rue Egide Van Ophem 111
1180 Uccle / Ukkel
Tel.: (+32) 2 720 92 12
info@gardena.be

Bosnia / Herzegovina

SILK TRADE d.o.o.
Industrijska zona Bukva bb
74260 Tešanj

Brazil

Husqvarna do Brasil Ltda
Av. Francisco Matarazzo,
1400 – 19º andar
São Paulo – SP
CEP: 05001-903
Tel: 0800-112252
marketing.br.husqvarna@
husqvarna.com.br

Bulgaria

AGROLAND България АД
бул. 8 Декември, №13
Офис 5
1700 Студентски град
София
Тел.: (+359) 24 66 69 10
info@agroland.eu

Canada / USA

GARDENA Canada Ltd.
100 Summerlea Road
Brampton, Ontario L6T 4X3
Phone: (+1) 905 792 93 30
info@gardenacanada.com

Chile

Maquinarias Agroforestales
Ltda. (Maga Ltda.)
Santiago, Chile
Avda. Chesterton
8355 comuna Las Condes
Phone: (+56) 2 202 4417
Dalton@maga.cl
Zipcode: 7560330

China

Husqvarna (Shanghai)
Management Co., Ltd.
富世华 (上海) 管理有限公司
3F, Benq Square B,
No207, Song Hong Rd.,
Chang Ning District,
Shanghai, PRC. 200335
上海市长宁区淞虹路207号明
基广场B座3楼, 邮编: 200335

Colombia

Husqvarna Colombia S.A.
Calle 18 No. 68 D-31, zona
Industrial de Montevideo
Bogotá, Cundinamarca
Tel. 571 2922700 ext. 105
jairo.salazar@
husqvarna.com.co

Costa Rica

Compania Exim
Euroberoamericana S.A.
Los Colegios, Moravia,
200 metros al Sur del Colegio
Saint Francis – San José
Phone: (+506) 297 68 83
exim_euro@racsa.co.cr

Croatia

Husqvarna Austria GmbH
Industriezeile 36
4010 Linz
Tel.: (+43) 732 77 01 01-485
service.gardena@
husqvarnagroup.com

Cyprus

Med Marketing
17 Digeni Akrita Ave
P.O. Box 27017
1641 Nicosia

Czech Republic

Husqvarna Česko s.r.o.
Türkova 2319/5b
149 00 Praha 4 – Chodov
Bezplatná infolinka:
800 100 425
servis@cz.husqvarna.com

Denmark

GARDENA DANMARK
Lejrvej 19, st.
3500 Værløse
Tlf.: (+45) 70 26 47 70
husqvarna@husqvarna.dk
www.gardena.com/dk

Dominican Republic

BOSQUESA, S.R.L
Carretera Santiago Licey
Km. 5 ½
Esquina Copal II.
Santiago
Dominican Republic
Phone: (+809) 736-0333
joserbosquesa@claro.net.do

Ecuador

Husqvarna Ecuador S.A.
Arupos E1-181 y 10 de
Agosto Quito, Pichincha
Tel. (+593) 22800739
francisco.jacome@
husqvarna.com.ec

Estonia

Husqvarna Eesti OÜ
Valdeku 132
EE-11216 Tallinn
info@gardena.ee

Finland

Oy Husqvarna Ab
Gardena Division
Lautatarhankatu 8 B/PL 3
00581 HELSINKI
www.gardena.fi

France

Husqvarna France
9/11 Allée des pierres mayettes
92635 Gennevilliers Cedex
France
http://www.gardena.com/fr
N° AZUR: 0 810 00 78 23
(Prix d'un appel local)

Georgia

Transporter LLC
8/57 Beliashvili street
0159 Tbilisi, Georgia
Phone: (+995) 322 14 71 71

Great Britain

Husqvarna UK Ltd
Preston Road
Aycliffe Industrial Park
Newton Aycliffe
County Durham
DL5 6UP
info.gardena@
husqvarna.co.uk

Greece

Π. ΠΑΠΑΔΟΠΟΥΛΟΣ ΑΕΒΕ
Λεωφ. Αθηνών 92
Αθήνα
T.K.104 42
Ελλάδα
Τηλ. (+30) 210 51 93 100
info@papadopoulos.com.gr

Hungary

Husqvarna Magyarország Kft.
Ezred u. 1-3
1044 Budapest
Telefon: (+36) 1 251-4161
vevoszolgalat.husqvarna@
husqvarna.hu

Iceland

Ó. Johnson & Kaaber
Tunguhalsi 1
110 Reykjavik
ooj@ojk.is

Ireland

Husqvarna UK Ltd
Preston Road
Aycliffe Industrial Park
Newton Aycliffe
County Durham
DL5 6UP
info.gardena@
husqvarna.co.uk

Italy

Husqvarna Italia S.p.A.
Via Santa Vecchia 15
23868 VALMADRERA (LC)
Phone: (+39) 0341.203.111
assistenza.italia@
it.husqvarna.com

Japan

KAKUICHI Co. Ltd.
Sumitomo Realty &
Development Kojimachi
BLDG., 8F
5-1 Nibannco
Chiyoda-ku
Tokyo 102-0084
Phone: (+81) 33 264 4721
m_ishihara@kaku-ichi.co.jp

Kazakhstan

LAMED Ltd.
155/1, Tazhibayevoi Str.
050060 Almaty
IP Schmidt
Abayavenue 3B
110 005 Kostanay

Korea

Kyung Jin Trading CO.,LTD.
107-4, SunDuk Bld.,
YangJae-dong,
Seocho-gu,
Seoul, (zipcode: 137-891)
Phone: (+82) (0)2 574-6300

Kyrgyzstan

Alye Maki
av. Moladaya Guardir J 3
720014
Bishkek

Latvia

Husqvarna Latvija SIA
Ulbrokas 19A
LV-1021 Rīga
info@gardena.lv

Lithuania

UAB Husqvarna Lietuva
Ateities pl. 77C
LT-52104 Kaunas
info@gardena.lt

Luxembourg

Magasins Jules Neuberger
39, rue Jacques Stas
Luxembourg-Gasperich 2549
Case Postale No. 12
Luxembourg 2010
Phone: (+352) 40 14 01
api@neuberger.lu

Mexico

AFOSA
Av. Lopez Mateos Sur # 5019
Col. La Calma 45070
Zapopan, Jalisco
Mexico
Phone: (+52) 33 3818-3434
icornejo@afosa.com.mx

Moldova

Convel S.R.L.
290A Muncesti Str.
2002 Chisinau

Netherlands

Husqvarna Nederland B.V.
GARDENA Division
Postbus 50131
1305 AC ALMERE
Phone: (+31) 36 521 00 10
info@gardena.nl

Neth. Antilles

Jonka Enterprises N.V.
Sta. Rosa Weg 196
P.O. Box 8200
Curaçao
Phone: (+599) 9 767 66 55
pgm@jonka.com

New Zealand

Husqvarna New Zealand Ltd.
PO Box 76-437
Manukau City 2241
Phone: (+64) (0) 9 9202410
support.nz@husqvarna.co.nz

Norway

Husqvarna Norge AS
Gardena Division
Trøskenveien 36
1708 Sarpsborg
info@gardena.no

Peru

Husqvarna Perú S.A.
Jr. Ramón Cárcamo 710
Lima 1
Tel: (+51) 1 3320400 ext. 416
juan.remuzgo@
husqvarna.com

Poland

Husqvarna
Poland Spółka z o.o.
ul. Wysockiego 15 b
03-371 Warszawa
Phone: (+48) 22 330 96 00
gardena@husqvarna.com.pl

Portugal

Husqvarna Portugal, SA
Lagoa - Albarraque
2635 - 595 Rio de Mouro
Tel.: (+351) 21 922 85 30
Fax : (+351) 21 922 85 36
info@gardena.pt

Romania

Madex International Srl
Soseaua Odaii 117-123,
RO 013603 București, S1
Phone: (+40) 21 352.76.03
madex@ines.ro

Russia / Россия

ООО „Хускварна“
141400, Московская обл.,
г. Химки,
улица Ленинградская,
владение 39, стр.6
Бизнес Центр
„Химки Бизнес Парк“,
помещение ОВ02_04
http://www.gardena.ru

Serbia

Domel d.o.o.
Autoput za Novi Sad bb
11 273 Belgrade
Phone: (+381) 1 18 48 88 12
miroslav.jejina@domel.rs

Singapore

Hy-Ray PRIVATE LIMITED
40 Jalan Pemimpin
#02-08 Tat Ann Building
Singapore 577185
Phone: (+65) 6253 2277
shiyiing@hyray.com.sg

Slovak Republic

Husqvarna Česko s.r.o.
Türkova 2319/5b
149 00 Praha 4 – Chodov
Bezplatná infolinka:
800 154 044
servis@sk.husqvarna.com

Slovenia

Husqvarna Austria GmbH
Industriezeile 36
4010 Linz
Tel.: (+43) 732 77 01 01-485
service.gardena@
husqvarnagroup.com

South Africa

Husqvarna
South Africa (Pty) Ltd
Postnet Suite 250
Private Bag X6,
Cascades, 3202
South Africa
Phone: (+27) 33 846 9700
info@gardena.co.za

Spain

Husqvarna España S.A.
Calle de Rivas nº 10
28052 Madrid
Phone: (+34) 91 708 05 00
atencioncliente@gardena.es

Suriname

Agrofix n.v.
Verlengde Hogestraat #22
Phone: (+597) 472426
agrofix@sr.net
Pobox : 2006
Paramaribo
Suriname – South America

Sweden

Husqvarna AB
Gardena Division
S-561 82 Husqvarna
Gardenaorder@husqvarna.se

Switzerland / Schweiz

Husqvarna Schweiz AG
Consumer Products
Industriestrasse 10
5506 Mägenwil
Phone: (+41) (0) 62 887 37 90
info@gardena.ch

Turkey

Dost Bahçe Diş Ticaret
Müessesilik A.Ş
Yunus Mah. Adil Sok. No:3
Ic Kapi No: 1 Kartal
34873 Istanbul
Phone: (+90) 216 38 93 939
info@dostbahce.com.tr

Ukraine / Україна

ТОВ «Хускварна Україна»
вул. Васильківська, 34,
офіс 204-г
03022, м. Київ
Тел. (+38) 044 498 39 02
info@gardena.ua

Uruguay

FELI SA
Entre Rios 1083 CP 11800
Montevideo – Uruguay
Tel: (+598) 22 03 18 44
info@felisa.com.uy

Venezuela

Corporación Casa y Jardín C.A.
Av. Caroní, Edif. Trezmen, PB.
Colinas de Bello Monte.
1050 Caracas.
Tlf: (+58) 212 992 33 22
info@casayjardin.net.ve

9827-20.960.02/1018

© GARDENA
Manufacturing GmbH
D-89070 Ulm
http://www.gardena.com