

PowerMax Li-40/37

Art. 5038

DE Betriebsanleitung
Akku-Rasenmäher

EN Operator's manual
Battery Lawnmower

FR Mode d'emploi
Tondeuse sur batterie

NL Gebruiksaanwijzing
Accu-grasmaaier

SV Bruksanvisning
Accu-gräsklippare

DA Brugsanvisning
Accu-plæneklipper

FI Käyttöohje
Akkukäyttöinen ruohonleikkuri

NO Bruksanvisning
Batteridrevet gressklipper

IT Istruzioni per l'uso
Rasaerba a batteria

ES Instrucciones de empleo
Cortacésped de batería recargable

PT Manual de instruções
Máquina de cortar relva a bateria

PL Instrukcja obsługi
Akumulatorowe kosiarki do trawy

HU Használati utasítás
Akkumulátoros fűnyíró

CS Návod k obsluze
Akumulátorová sekačka na trávnik

SK Návod na obsluhu
Akumulátorová kosačka

EL Οδηγίες χρήσης
Χλοκοπτικό μπαταρίας

RU Инструкция по эксплуатации
Аккумуляторная газонокосилка

SL Navodilo za uporabo
Akumulatorska kosilnica

HR Upute za uporabu
Baterijska kosilica za travu

SR/ Uputstvo za rad
BS Baterijska kosilica za travu

UK Інструкція з експлуатації
Акумуляторна газонокосарка

RO Instrucțiuni de utilizare
Mașină de tuns iarbă

TR Kullanma Kılavuzu
Akülü çim biçme makinesi

BG Инструкция за експлоатация
Аккумуляторна косачка

SQ Manual përdorimi
Korrëse bari me bateri

ET Kasutusjuhend
Akuga muruniiduk

LT Eksploatavimo instrukcija
Akumuliatorinė vejapjovė

LV Lietošanas instrukcija
Ar akumulatoru darbināms zāles pļāvējs

A1

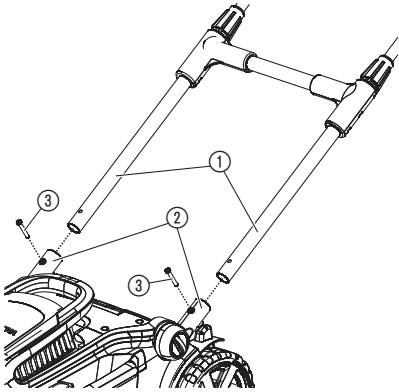

A2

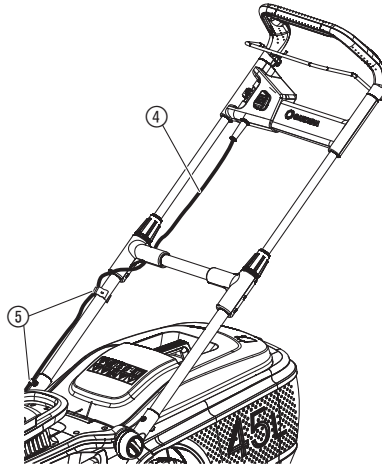

A3

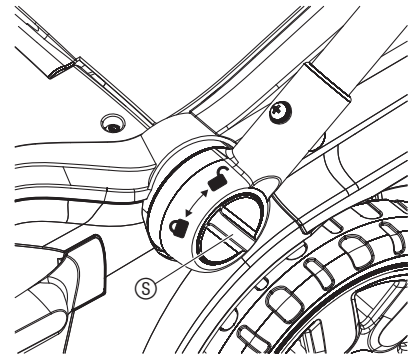

A4

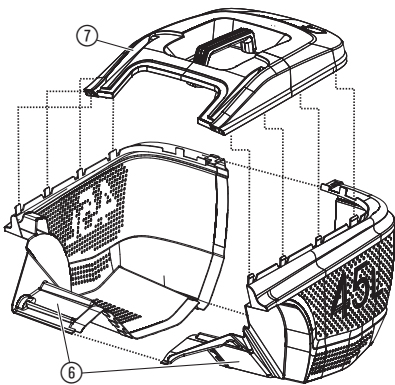

O1

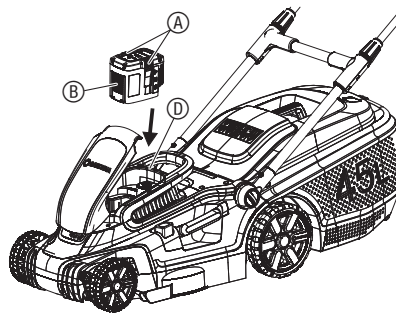

O2

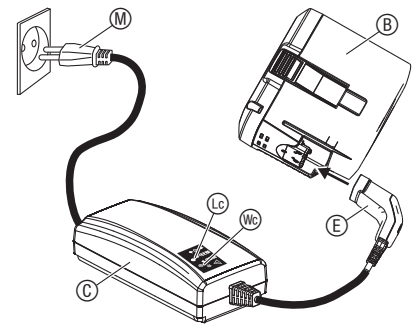

O3

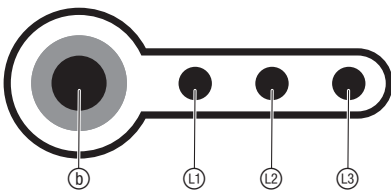

O4

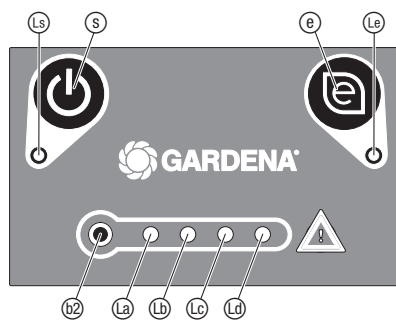

O5

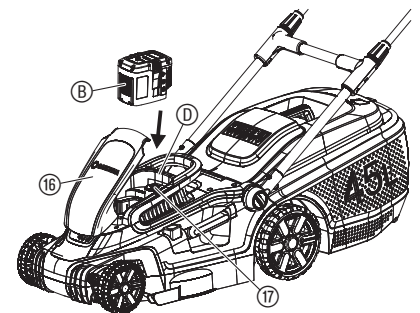

06

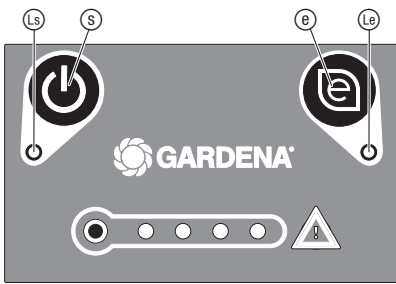

07

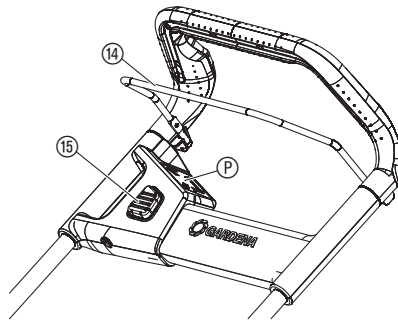

08

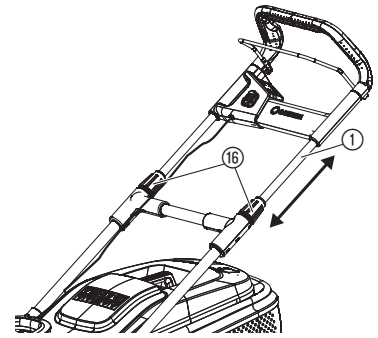

09

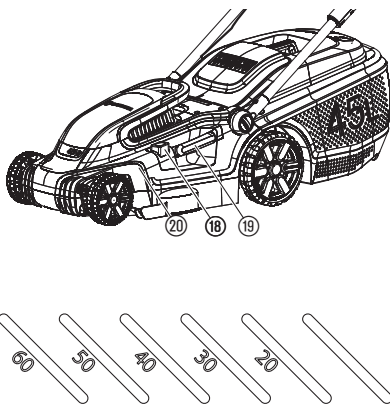

010

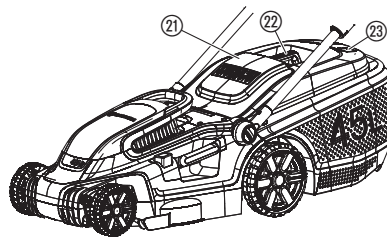

M1

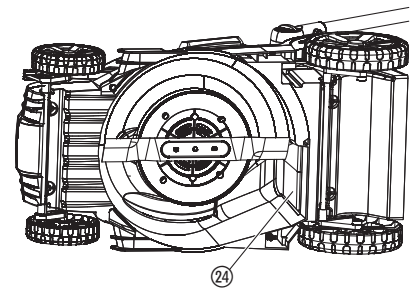

S1

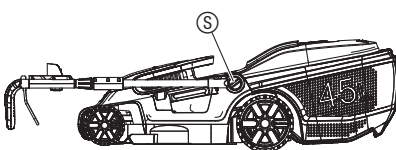

T1

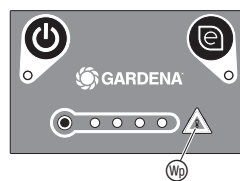

T2

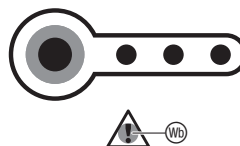

T3

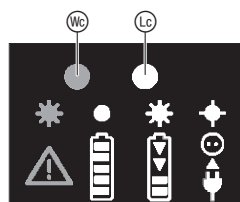

FR

Traduction des instructions originales.

 Ce produit peut être utilisé par des enfants de plus de 8 ans ainsi que par des personnes ayant des capacités physiques, sensorielles ou mentales amoindries, ou un déficit d'expériences ou de connaissances, si ceux-ci sont sous surveillance ou s'ils ont été instruits sur une utilisation sûre de l'appareil ou sur les dangers inhérents. Il est interdit aux enfants de jouer avec ce produit. Le nettoyage et l'entretien par l'utilisateur ne doivent pas être effectués par des enfants sans surveillance. L'âge recommandé pour l'utilisation du produit par des jeunes gens est de 16 ans au moins.

Utilisation conforme :

La tondeuse GARDENA est conçue pour tondre la pelouse dans les jardins privés ou familiaux.

Le produit ne convient pas à une utilisation prolongée.

DANGER ! Risque de blessure ! N'utilisez pas le produit pour couper les buissons, les haies, les arbustes et les plantes vivaces, pour couper les plantes grimpantes ou l'herbe sur les toits ou sur le balcon, pour déchiqeter les branches et brindilles ou pour niveler les irrégularités du sol. N'utilisez pas le produit sur les pentes avec une inclinaison de plus de 20°.

1. SECURITE**IMPORTANT !**

Lisez la notice d'utilisation attentivement et conservez-la pour vous y référer ultérieurement.

Symboles sur le produit :

Lisez le mode d'emploi.



Gardez vos distances.



Attention – lames tranchantes – après l'arrêt, les lames de coupe fonctionnent encore quelques instants.



Tirer le dispositif de verrouillage avant les travaux d'entretien.



Protéger l'espace de travail avant de commencer les travaux. Méfiez-vous des câbles cachés.



Risque d'incendie ! Danger de court-circuit ! Ne connectez pas les contacts de la batterie à des pièces mécaniques.



Retirez la batterie avant tout nettoyage ou maintenance.



Protégez le produit contre la pluie et l'humidité.

Consignes de sécurité générales**Sécurité électrique**

DANGER ! Électrocution !

Risque de blessure par électrocution.

→ Le produit doit être alimenté en courant par un disjoncteur FI (RCD) avec un courant de déclenchement nominal de 30 mA maximum.

Entraînement

- Lisez attentivement le mode d'emploi. Familiarisez-vous avec les éléments de commande et l'utilisation appropriée de la machine.
- Ne permettez jamais aux enfants ou à d'autres personnes qui ne connaissent pas le mode d'emploi d'utiliser la tondeuse. Les réglementations locales peuvent déterminer l'âge minimum de l'utilisateur.
- Ne tondez jamais lorsque des personnes, en particulier des enfants ou des animaux se tiennent à proximité.
- N'oubliez pas que l'opérateur de la machine ou l'utilisateur est responsable des accidents occasionnés à d'autres personnes ou à leurs biens.

Mesures préparatoires

- Portez toujours des chaussures robustes et des pantalons longs lorsque la machine est en service. Ne pas faire fonctionner la machine pieds nus ou chaussé de sandales légères. Évitez de porter des vêtements amples ou des vêtements avec des cordons ou des ceintures pendants.
- Vérifiez le terrain sur lequel la machine sera utilisée et supprimer tous les objets qui risquent d'être saisis et éjectés par la machine.
- Avant l'utilisation, il convient toujours de vérifier par inspection visuelle si les lames de coupe, les boulons de fixation et l'unité de coupe entière sont usés ou endommagés. Les lames de coupe et les boulons de fixation usés ou endommagés ne peuvent être remplacés que par lot pour éviter tout déséquilibre. Les panneaux indicateurs usés ou endommagés doivent être remplacés.
- Vérifiez toujours si le câble de raccordement et le câble de rallonge présentent des signes de détérioration ou d'usure avant l'utilisation. Si le câble est endommagé lors de l'utilisation, il doit être débranché immédiatement du réseau d'alimentation. **NE PAS TOUCHER LE CÂBLE AVANT QU'IL SOIT DÉBRANCHÉ DU SECTEUR.** N'utilisez pas la machine si le câble est endommagé ou usé.

Manipulation

- Tondre uniquement en plein jour à moins de disposer d'un bon éclairage artificiel.
- Si possible, évitez d'utiliser l'appareil lorsque l'herbe est mouillée.
- Veillez toujours à garder une position stable dans les pentes.
- Diriger la machine au rythme de la marche.
- Tondre la pente transversalement, jamais de haut en bas.
- Soyez particulièrement prudent lorsque vous changez de direction dans une pente.
- Ne pas tondre sur des pentes trop raides.
- Soyez particulièrement prudent lorsque vous faites demi-tour avec la tondeuse ou en la tirant vers vous.
- Tenir la (les) lame(s) de coupe si la tondeuse doit être inclinée pour le transport au-dessus d'autres surfaces que de l'herbe et si la tondeuse est déplacée de et vers la surface à tondre.
- Ne jamais utiliser la tondeuse avec des dispositifs ou grilles de protection endommagés ou sans dispositifs de protection fixés tels que déflecteurs et/ou bac de ramassage de l'herbe.
- Démarrez ou actionnez l'interrupteur de démarrage avec prudence, conformément aux instructions du fabricant. Veillez à laisser une distance suffisante entre les pieds et la (les) lame(s) de coupe.
- La tondeuse ne doit pas être inclinée lors du démarrage du moteur à moins que la tondeuse doit être soulevée pendant l'opération. Dans ce cas, il suffit de l'incliner dans la mesure absolument nécessaire en soulevant uniquement le côté opposé à l'utilisateur.
- Ne démarrez pas le moteur lorsque vous vous trouvez devant le canal d'éjection.
- Ne jamais mettre les mains ou les pieds sur ou sous les pièces rotatives. Tenez-vous toujours à l'écart de l'ouverture d'éjection.
- Ne soulevez ou ne transportez jamais une tondeuse le moteur étant en marche.
- Arrêtez le moteur et retirez la clé de contact. Assurez-vous que toutes les pièces mobiles sont complètement arrêtées :
 - chaque fois que vous quittez la tondeuse;
 - avant de libérer les blocages ou de déboucher le canal d'éjection;
 - avant d'inspecter, de nettoyer ou d'effectuer des travaux sur la tondeuse;
 - lorsqu'un corps étranger a été touché. Cherchez les dommages potentiels sur la tondeuse et effectuez les réparations nécessaires avant de redémarrer et de travailler avec la tondeuse.

Si la tondeuse commence à vibrer de façon anormale, un examen immédiat est nécessaire :

- recherchez les dommages;
- effectuez les réparations nécessaires des pièces endommagées;
- assurez-vous que tous les écrous, boulons et vis sont bien serrés.

Maintenance et entreposage

- Assurez-vous que tous les écrous, boulons et vis sont bien serrés et que l'appareil est en bon état de fonctionnement.
- Vérifiez régulièrement l'état d'usure ou la perte de fonctionnalité du collecteur d'herbe.
- Remplacez les pièces usées ou endommagées pour raison de sécurité.
- Pour les machines avec plusieurs lames de coupe, assurez-vous que le mouvement d'une lame de coupe peut provoquer les rotations des autres lames de coupe.
- Lors du réglage de la machine, veillez à ne pas coincer les doigts entre les lames de coupe mobiles et les parties fixes de la machine.
- Laissez refroidir le moteur avant de ranger la machine.
- Lors de l'entretien des lames de coupe, observez que les lames de coupe peuvent se déplacer, même si la source de tension est coupée.
- Utilisez uniquement des pièces de rechange et accessoires d'origine.

Consignes de sécurité supplémentaires

Maniement sûr des batteries



DANGER ! Risque d'incendie !

Pendant la charge, la batterie à charger doit se trouver sur une surface ininflammable, résistante à la chaleur et non conductrice.

Tenez les objets corrosifs ou facilement inflammables à distance du chargeur et de la batterie.

Le chargeur et la batterie ne doivent pas être couverts pendant la charge.

En cas de formation de fumée ou d'incendie, débranchez le chargeur immédiatement de l'alimentation électrique.

Pour charger la batterie, utilisez uniquement le chargeur original GARDENA. Utiliser d'autres chargeurs peut occasionner des dommages irréparables aux batteries voire déclencher un incendie.

Pour le produit à batterie GARDENA, utilisez exclusivement des batteries GARDENA d'origine.

Ne chargez aucune batterie d'autres fabricants. Risque d'incendie et d'explosion !

En cas d'incendie : éteignez les flammes avec des matériels d'extinction qui appauvrissent en oxygène.



DANGER ! Risque d'explosion !

Protégez les batteries contre la chaleur et les incendies. Ne déposez pas les batteries sur des radiateurs et ne les exposez pas pour une longue période à un fort rayonnement solaire.

Ne les utilisez pas dans des atmosphères explosives, p.ex. à proximité de liquides, gaz ou accumulations de poussières inflammables. L'utilisation de batteries peut entraîner la formation d'étincelles à cause desquelles la poussière ou les vapeurs peuvent s'allumer.

Vérifiez la batterie de rechange avant chaque utilisation. Soumettez la batterie à un contrôle visuel avant chaque utilisation. Une batterie qui n'est pas fonctionnelle doit être éliminée de façon appropriée. Ne l'envoyez pas par la poste. Vous obtiendrez de plus amples informations auprès de votre entreprise de recyclage locale.

N'utilisez pas la batterie comme autre source de courant pour d'autres produits. Risque de blessure. Utilisez la batterie exclusivement pour les produits GARDENA prévus.

Chargez et utilisez la batterie exclusivement à des températures ambiantes comprises entre 0 °C et 40 °C. Après une longue utilisation, laissez la batterie refroidir.

Vérifiez régulièrement les signes de dommages et de vieillissement (friabilité) sur le câble de chargement. Utilisez le câble exclusivement dans un état impeccable.

Ne stockez et ne transportez en aucun cas la batterie à des températures supérieures à 45 °C ou directement au soleil. La batterie doit idéalement être conservée à des températures inférieures à 25 °C afin que l'auto-décharge reste faible.

N'exposez la batterie ni à la pluie ni à l'humidité. Le risque de choc électrique augmente si de l'eau pénètre dans la batterie.

Maintenez la batterie propre, notamment les fentes d'aération.

Si la batterie n'est pas utilisée pendant une longue période (hiver), chargez-la complètement afin d'éviter une décharge profonde.

Ne stockez pas la batterie dans un produit afin d'éviter toute mauvaise utilisation et tout accident.

Ne stockez pas la batterie dans des pièces dans lesquelles des décharges électrostatiques surviennent.

Sécurité électrique



DANGER ! Arrêt cardiaque !

Ce produit génère un champ électromagnétique en cours de fonctionnement. Dans certaines conditions, ce champ peut avoir des effets sur le

fonctionnement d'implants médicaux actifs ou passifs. Pour exclure le danger de situations pouvant entraîner des blessures graves ou mortelles, les personnes disposant d'un implant médical doivent consulter leur médecin et le fabricant de l'implant avant d'utiliser ce produit.

N'utilisez pas le produit dans des conditions humides.

Sécurité individuelle



DANGER ! Risque d'asphyxie !

Les petites pièces peuvent être avalées. Les petits enfants peuvent s'étouffer avec le sac en plastique. Maintenez les petits enfants à l'écart pendant le montage.

Ne démontez pas le produit au-delà de l'état de livraison.

Portez des gants de travail, des chaussures antidérapantes et une protection visuelle.

Démontez la tondeuse uniquement avec la poignée montée verticalement.

Évitez de surcharger la tondeuse.

Ne travaillez pas avec le produit si vous êtes fatigué ou malade, ou sous l'influence d'alcool, de drogues ou de médicaments.

2. MONTAGE



DANGER ! Risque de blessure !

Risque de blessures par coupures si la tondeuse démarre de façon inopinée.

→ Attendez l'arrêt complet de la lame, retirez la clé de sécurité et enfitez des gants de jardin avant de monter la tondeuse.

Monter le montant de la poignée [fig. A1] :

- Faites glisser le montant ① dans les admissions correspondantes ②. Assurez-vous que le montant ① est entièrement inséré et que les trous du montant sont alignés sur les trous des admissions.
- Insérez les deux vis ③ dans les trous des admissions du montant.
- Serrez les deux vis ③ avec un tournevis. Assurez-vous que les vis ③ sont bien serrées.

Fixer le câble au montant [fig. A2/A3] :

- Fixez le câble ④ au montant avec les bornes ⑤. Assurez-vous que le câble n'est pas coincé entre le montant et la tondeuse.
- Tournez le dispositif de verrouillage ⑥ dans le sens anti-horaire jusqu'à ce que le montant s'enclenche de manière audible.

Monter le bac collecteur d'herbe [fig. A4] :

- Connectez les deux parties ⑦ du bac collecteur d'herbe jusqu'à ce que les raccords s'enclenchent de manière audible. Assurez-vous que toutes les connexions sont enclenchées.
- Placez le couvercle ⑧ sur le bac collecteur d'herbe. Assurez-vous que le couvercle est aligné avec le bac collecteur d'herbe.
- Appuyez le couvercle ⑧ sur le bac collecteur d'herbe jusqu'à ce que les connexions s'enclenchent de manière audible. Assurez-vous que toutes les connexions sont enclenchées.

3. UTILISATION



DANGER ! Risque de blessure !

Risque de blessures par coupures si la tondeuse démarre de façon inopinée.

→ Attendez que la lame soit arrêtée, retirez la clé de sécurité et enfitez des gants de jardin avant de régler ou de transporter la tondeuse.

Charger la batterie [fig. O1/O2] :



ATTENTION !

La surtension détruit la batterie et le chargeur.

→ Assurez-vous d'utiliser la bonne tension de secteur.

Aucune batterie n'est comprise dans la livraison de la tondeuse sur batterie GARDENA réf. 5038-55.

La batterie doit être complètement chargée avant la première utilisation.

La batterie lithium-ion peut être utilisée avec n'importe quel état de charge et la charge peut être interrompue à tout instant sans l'endommager (pas d'effet mémoire).

1. Appuyez sur les deux boutons de déverrouillage (A) et retirez la batterie (B) du récepteur de la batterie (D).
2. Raccordez le cordon d'alimentation (M) au chargeur (C).
3. Raccordez le cordon d'alimentation (M) à une prise de courant 230 V.
4. Branchez le câble de chargement (E) de la batterie à la batterie (B).

Si le témoin de contrôle de charge (L) du chargeur clignote une fois par seconde en vert, la batterie est en charge.

Si le témoin de contrôle de charge (L) du chargeur s'allume en vert, la batterie est entièrement chargée

(Durée de chargement, voir 7. CARACTÉRISTIQUES TECHNIQUES).

5. Vérifiez l'état de charge à intervalles réguliers pendant la charge.
6. Si la batterie (B) est entièrement chargée, débranchez la batterie (B) du chargeur (C).
7. Débranchez le chargeur (C) de la prise.

Témoin de charge de la batterie [fig. O3] :

Témoin de charge de la batterie pendant la charge :

100 % chargée	(1), (2) et (3) s'allument
chargée à 66 – 99 %	(1) et (2) s'allument, (3) clignote
chargée à 33 – 65 %	(1) s'allume, (2) clignote
chargée à 0 – 32 %	(1) clignote

Témoin de charge de la batterie pendant l'utilisation :

→ Appuyez sur la touche (6) sur la batterie.

chargée à 66 – 99 %	(1), (2) et (3) s'allument
chargée à 33 – 65 %	(1) et (2) s'allument
chargée à 10 – 32 %	(1) s'allume
chargée à 0 – 10 %	(1) clignote

Panneau de contrôle [fig. O4] :

Touche on/off :

→ Appuyez sur la touche on/off (S) du panneau de contrôle.

La DEL de démarrage (3) s'allume lorsque la tondeuse est branchée.

La tondeuse s'éteint automatiquement après 1 minute.

Touche Eco :

→ Appuyez sur la touche Eco (E) du panneau de contrôle.

Si le **Mode Eco** est activé, la LED (4) s'allume.

Le **Mode Eco** réduit la vitesse de rotation du moteur pour une durée de vie maximale de la batterie.

Témoin de charge de la batterie pendant l'utilisation :

→ Appuyez sur la touche (2) sur le panneau de contrôle (les DEL s'allument 5 secondes plus tard).

chargée à 76 – 100 %	(4), (5), (6) et (7) s'allument
chargée à 51 – 75 %	(4), (5) et (6) s'allument
chargée à 26 – 50 %	(4) et (5) s'allument
chargée à 6 – 25 %	(4) s'allume
chargée à 0 – 5 %	(4) clignote

Démarrer la tondeuse [fig. O5/O6/O7] :

 **DANGER ! Risque de blessure !**
Il y a risque de blessures si la tondeuse ne s'arrête pas lorsque le levier de démarrage est relâché.
 → Ne contournez pas les dispositifs de sécurité ou interrupteurs.
 Par exemple, ne fixez pas le levier de démarrage à la poignée.

Démarrage :

Le produit est équipé d'un dispositif de sécurité à deux mains (levier de démarrage et verrouillage de sécurité) qui empêche toute mise en marche accidentelle du produit.

1. Ouvrez le couvercle (16).
2. Mettez la batterie (B) dans le récepteur de la batterie (D) jusqu'à ce qu'elle s'enclenche de façon audible.
3. Insérez la clé de sécurité dans la tondeuse (17) et tournez-la sur la position 1.
4. Appuyez sur la touche on/off (S) du panneau de contrôle (P) jusqu'à ce que la LED 'on' (3) s'allume en vert.
5. Appuyez d'une main sur le verrouillage de sécurité (15) et tirez le levier de démarrage (14) avec l'autre main.
La tondeuse démarre.
6. Relâcher le verrouillage de sécurité (15).

Arrêt :

1. Relâcher le levier de démarrage (14).
La tondeuse s'arrête.
2. Appuyez sur la touche on/off (S) du panneau de contrôle (P) jusqu'à ce que la LED (3) s'éteigne.
3. Tournez la clé de sécurité (17) sur la position 0 et retirez-la.

Régler la longueur du montant [fig. O8] :

La longueur du montant peut être réglée à votre taille.

1. Desserrez les deux écrous orange (16).
2. Réglez le montant (1) à la longueur désirée.
3. Resserrez fermement les deux écrous orange (16).

Régler la hauteur de coupe [fig. O9] :

La hauteur de coupe peut être réglée en 5 positions de 20 à 60 mm.

1. Appuyez sur la touche de réglage (18).
2. Tenez le levier de réglage (19) pour régler la hauteur de coupe.
3. Relâchez le levier de réglage (19) dans la nouvelle position.

Utiliser la tondeuse avec le bac collecteur d'herbe [fig. O10] :



DANGER ! Risque de blessure !

Risque de blessures par coupures si la lame tourne ou si la tondeuse démarre inopinément.

→ Attendez que la lame soit arrêtée, retirez la clé de sécurité et enfitez les gants de travail avant d'ouvrir le clapet de protection.

→ N'introduisez pas les mains dans l'ouverture d'éjection.

1. Soulevez le clapet de protection (21).
2. Insérez le bac collecteur d'herbe par la poignée (22) dans la tondeuse.
Assurez-vous que le bac collecteur d'herbe est bien fixé.
3. Démarrez la tondeuse.

En cours de tonte, l'indicateur de niveau s'ouvre (23). Le bac collecteur d'herbe est plein si celui-ci se ferme en cours de tonte.

4. Arrêtez la tondeuse.
5. Soulevez le clapet de protection (21).
6. Retirez le bac collecteur d'herbe par la poignée (22).
7. Videz le bac collecteur d'herbe.

Conseils d'utilisation de la tondeuse :

Si des résidus d'herbe se trouvent dans l'ouverture d'éjection, tirez la tondeuse env. 1 m vers l'arrière de façon à faire tomber les restes d'herbe.

Pour obtenir une pelouse bien entretenue, nous recommandons de tondre la pelouse régulièrement, si possible une fois par semaine. La pelouse devient plus dense quand elle est tondue régulièrement.

À la suite d'intervalles de tonte plus longs (pelouse de vacances), il convient d'abord de tondre dans un sens en réglant la plus grande hauteur de coupe, puis transversalement avec la hauteur de coupe désirée.

Si possible, tondre la pelouse uniquement à l'état sec. Si l'herbe est humide, vous obtenez une coupe irrégulière.

Capacité de coupe et charge de batterie :

La surface de pelouse par charge de batterie dépend de différents facteurs, tels que humidité, densité d'herbe et hauteur de coupe. Pour une utilisation optimale de la surface, n'allumez ou n'éteignez pas trop souvent la tondeuse, car ceci réduit la durée d'autonomie de la batterie. La capacité de coupe par durée d'autonomie de batterie peut être utilisée de manière optimale en tondant souvent et à une hauteur de coupe plus importante.

4. MAINTENANCE



DANGER ! Risque de blessure !

Risque de blessures par coupures si la tondeuse démarre de façon inopinée.

→ Attendez l'arrêt complet de la lame, retirez la clé de sécurité et enfitez des gants de jardin avant d'entretenir la tondeuse.

DANGER ! Risque de blessure !
Risque de blessures et de dommage à la tondeuse.
 → Ne nettoyez pas la tondeuse avec de l'eau ou avec un jet d'eau (surtout un jet d'eau à haute pression).
 → N'utilisez pas de produits chimiques, ni d'essence ou de solvants pour le nettoyage. Certains peuvent détruire des pièces importantes en plastique.

Les fentes d'aération doivent toujours être propres.

Nettoyer le dessous de la tondeuse [fig. M1] :

Le dessous est plus facile à nettoyer juste après la tonte.

1. Renversez la tondeuse délicatement sur le côté.
2. Nettoyer le dessous, la lame et l'ouverture d'éjection (24) avec une brosse (n'utilisez pas d'objets tranchants).

Nettoyer le dessus de la tondeuse et le bac collecteur d'herbe :

1. Nettoyez le dessus avec un chiffon humide.
2. Nettoyez la fente d'aération et le bac collecteur d'herbe avec une brosse souple (n'utilisez pas d'objets tranchants).

Nettoyage de la batterie et du chargeur de batterie :

Assurez-vous que la surface et les contacts de la batterie et du chargeur de batterie sont toujours propres et secs avant de brancher le chargeur de batterie.

N'utilisez pas d'eau courante.

→ Nettoyez les contacts et les parties en plastique avec un chiffon doux et sec.

5. ENTREPOSAGE

Mise hors service [fig. S1] :

Le produit doit être rangé hors de portée des enfants.

1. Tournez la clé de sécurité sur la position **0** et retirez-la.
2. Retirez la batterie.
3. Chargez la batterie.
4. Nettoyer la tondeuse, la batterie et le chargeur (voir 4. MAINTENANCE).
5. Pour un rangement peu encombrant : tournez le dispositif de verrouillage (35) dans le sens horaire jusqu'à ce que le montant se laisse plier facilement.
Veillez à ce que le câble ne reste pas coincé entre le montant de la poignée et la tondeuse.
6. Rangez la tondeuse, la batterie et le chargeur de batterie dans un endroit sec, fermé et à l'abri du gel.

Élimination :

(conformément à la directive 2012/19/UE)

Le produit ne doit pas être jeté avec les déchets ménagers normaux. Il doit être éliminé conformément aux prescriptions locales de protection de l'environnement en vigueur.



IMPORTANT !

→ Éliminez le produit par le biais de votre point de collecte et de recyclage local.

Élimination de la batterie :

La batterie GARDENA contient des piles au lithium-ion qui doivent être éliminées séparément des déchets ménagers normaux quand elles arrivent en fin de vie.



IMPORTANT !

→ Éliminez les batteries par le biais de votre point de collecte et de recyclage local.

1. Déchargez entièrement les piles au lithium-ion (adressez-vous à votre service après-vente GARDENA).
2. Protégez les contacts des piles au lithium-ion contre tout court-circuit.
3. Éliminez les piles au lithium-ion de façon appropriée.

6. DÉPANNAGE

DANGER ! Risque de blessure !
Risque de blessures par coupures si la tondeuse démarre de façon inopinée.
 → Attendez que la lame soit arrêtée, retirez la clé de sécurité et enfillez des gants de jardin avant d'éliminer les défauts de la tondeuse.

Remplacer les lames :

DANGER ! Risque de blessure !
Risque de coupures si la lame tourne alors qu'elle est endommagée, déformée, déséquilibrée ou qu'elle présente des arêtes de coupe ébréchées.
 → N'utilisez pas la tondeuse avec une lame endommagée ou déformée, une lame déséquilibrée ou qui présente des arêtes de coupe ébréchées.
 → Ne pas affûter la lame.

Les pièces de rechange GARDENA sont disponibles auprès de votre concessionnaire GARDENA ou du service GARDENA.

Utilisez uniquement une lame d'origine GARDENA :

- **Lame de rechange GARDENA, réf. 4103.**
 → Laissez remplacer la lame par le service GARDENA ou par un concessionnaire GARDENA agréé.

Problème	Cause possible	Remède
La tondeuse ne démarre pas	La batterie n'est pas complètement enfilée dans le support de batterie.	→ Mettez la batterie complètement dans le support de batterie jusqu'à ce qu'elle s'enclenche de façon audible.
	La LED on est éteinte.	→ Appuyez sur la touche on/off.
	La clé de sécurité n'est pas sur la position 1.	→ Tournez la clé de sécurité sur la position 1.
	La lame est bloquée.	→ Retirez l'obstacle.
Le moteur est bloqué et provoque un bruit	La lame est bloquée.	→ Retirez l'obstacle.
	Hauteur de coupe trop basse.	→ Réglez une hauteur de coupe plus grande.
Bruits intenses, la tondeuse émet des claquements	Les vis du moteur, de la fixation ou du châssis de la tondeuse sont desserrées.	→ Laissez resserrer les vis par un concessionnaire agréé ou par le service GARDENA.
	La tondeuse tourne de manière irrégulière ou vibre fortement	La lame est endommagée/ usée ou le porte-lame est desserré.
La lame est très sale.		→ Nettoyez la tondeuse (voir 4. MAINTENANCE). Si le problème persiste, adressez-vous au service GARDENA.
La pelouse n'est pas nette	La lame est émoussée ou endommagée.	→ Faites remplacer la lame par le service après-vente de GARDENA.
	Hauteur de coupe trop basse.	→ Réglez une hauteur de coupe plus grande.
La LED (M) de défaut du panneau de contrôle clignote [fig. T1]	Surintensité, le moteur est bloqué.	→ Enlevez la batterie et retirez l'obstacle.
	Surchauffe.	→ Laissez le produit refroidir.
La LED (M) de défaut de la batterie clignote [fig. T2]	Sous-tension.	→ Chargez la batterie.
	La température de la batterie et en dehors de la plage admise.	→ Utilisez la batterie à des températures ambiantes comprises entre 0 °C et 40 °C.
La LED (M) de défaut de la batterie s'allume	Défaut de la batterie/ batterie défectueuse.	→ Adressez-vous au service après-vente GARDENA.
Le témoin de contrôle de charge (C) du chargeur ne s'allume pas [fig. T3]	Le chargeur et le câble de chargement ne sont pas correctement raccordés.	→ Raccordez le chargeur et le câble de chargement correctement.
Le témoin de contrôle de charge (C) du chargeur clignote rapidement (4 fois par seconde)	La température de la batterie et en dehors de la plage admise.	→ Utilisez la batterie à des températures ambiantes comprises entre 0 °C et 40 °C.
La LED (M) de défaut du chargeur clignote	Défaut de la batterie.	→ Retirez la batterie et vérifiez si une batterie GARDENA d'origine a été utilisée.

Problème	Cause possible	Remède
La LED  de défaut du chargeur s'allume	La température dans le chargeur est trop élevée.	→ Adressez-vous au service après-vente GARDENA.



CONSEIL : veuillez vous adresser à votre centre de service après-vente GARDENA pour tout autre incident. Les réparations doivent uniquement être effectuées par les centres de service après-vente GARDENA ainsi que des revendeurs autorisés par GARDENA.

7. CARACTÉRISTIQUES TECHNIQUES

Tondeuse sur batterie	Unité	Valeur (réf. 5038)
Vitesse de rotation de la lame (normal/eco)	trs/min	3550 / 3200
Largeur de coupe	cm	37
Réglage hauteur de coupe (5 positions)	mm	20 – 60
Volume du bac collecteur d'herbe	l	45
Poids (sans batterie)	kg	14,3
Niveau de pression acoustique $L_{pA}^{(1)}$ Incertitude k_{pA}	dB (A)	79,2 3
Niveau de puissance acoustique $L_{WA}^{(2)}$: mesuré/garanti Incertitude k_{WA}	dB (A)	91 / 92 0,5
Vibration main-bras $a_{vhw}^{(1)}$ Incertitude k_a	m/s^2	< 2,5 1,5

Procédé de mesure conformément à : ¹ EN 60335-2-77 ² RL 2000/14/EC



CONSEIL : la valeur d'émissions de vibrations mentionnée a été mesurée conformément à un procédé de contrôle normalisé et peut être utilisée pour comparer des outils électriques les uns avec les autres. Cette valeur peut également être utilisée pour l'évaluation provisoire de l'exposition. La valeur d'émissions de vibrations peut varier pendant l'utilisation effective de l'outil électrique.

Batterie système / Batterie smart BLi-40	Unité	Valeur (réf. 9842/19090)	Valeur (réf. 9843/19091)
Surface de pelouse par charge de batterie • 60 mm sur 40 mm • 80 mm sur 40 mm	m^2 (env.)	280 200	450 350
Tension de la batterie max.	V (AC)	40 (la tension initiale max. sans charge de la batterie est de 40 V, la tension nominale de 36 V)	40 (la tension initiale max. sans charge de la batterie est de 40 V, la tension nominale de 36 V)
Capacité de la batterie	Ah	2,6	4,2
Temps de charge de la batterie 80%/100% (env.)	min.	65 / 90	105 / 140

Chargeur de batterie QC40	Unité	Valeur (réf. 9845)
Tension du secteur	V (AC)	230
Fréquence du secteur	Hz	50
Puissance nominale	W	100
Tension de sortie	V (DC)	42
Courant de sortie max.	A	1,8

8. ACCESSOIRES

Batterie de rechange GARDENA BLi-40/100; BLi-40/160	Batterie pour durée de fonctionnement supplémentaire ou pour l'échange.	réf. 9842/9843
GARDENA Batterie smart BLi-40/100; BLi-40/160	Batterie smart pour système smart.	réf. 19090/19091
Chargeur de batterie QC40 GARDENA	Pour charger les batteries GARDENA BLi-40.	réf. 9845
Lames de rechange GARDENA	Pour remplacer les lames émoussées.	réf. 4103

9. SERVICE/GARANTIE

Service après-vente :

Veuillez contacter l'adresse au verso.

Garantie :

Dans le cas d'une réclamation au titre de la garantie, aucun frais ne vous sera prélevé pour les services fournis.

GARDENA Manufacturing GmbH offre une garantie de deux ans (à compter de la date d'achat) pour ce produit. Cette garantie couvre tous les défauts importants du produit s'il peut être démontré qu'il s'agit de défauts matériels ou de fabrication. La garantie permettra la mise à disposition d'un produit de remplacement en état de marche pourvu que les conditions suivantes soient remplies :

- Le produit a été utilisé dans le cadre de son usage prévu selon les recommandations du manuel d'utilisation.
- Ni l'acheteur ni une tierce personne non agréée n'a tenté de réparer le produit.

La présente garantie n'a aucun effet sur les recours à la garantie à l'encontre du revendeur/fournisseur.

Pour le dépannage, veuillez contacter notre service après-vente (coordonnées au verso). Il est interdit de nous envoyer un produit sans accord préalable.

Pièces d'usure :

La lame et les roues sont des pièces d'usure et ne sont donc pas couvertes par la garantie.

<p>DE Produkthaftung Wir weisen ausdrücklich darauf hin, dass wir in Übereinstimmung mit dem Produkthaftungsgesetz nicht für Schäden haften, die durch unsere Produkte entstehen, wenn diese unsachgemäß und nicht durch einen von uns autorisierten Servicepartner repariert wurden oder wenn keine Original GARDENA Teile oder von uns zugelassene Teile verwendet wurden.</p>
<p>EN Product liability In accordance with the German Product Liability Act, we hereby expressly declare that we accept no liability for damage incurred from our products where said products have not been properly repaired by a GARDENA-approved service partner or where original GARDENA parts or parts authorised by GARDENA were not used.</p>
<p>FR Responsabilité Conformément à la loi relative à la responsabilité du fait des produits défectueux, nous déclarons expressément par la présente que nous déclinons toute responsabilité pour les dommages résultant de nos produits, si lesdits produits n'ont pas été correctement réparés par un partenaire d'entretien agréé GARDENA ou si des pièces d'origine GARDENA ou des pièces agréées GARDENA n'ont pas été utilisées.</p>
<p>NL Productaansprakelijkheid Conform de Duitse wet inzake productaansprakelijkheid verklaren wij hierbij uitdrukkelijk dat wij geen aansprakelijkheid aanvaarden voor schade ontstaan uit onze producten waarbij deze producten niet zijn gerepareerd door een GARDENA-erkende servicepartner of waarbij geen originele GARDENA-onderdelen of onderdelen die door GARDENA zijn goedgekeurd zijn gebruikt.</p>
<p>SV Produktansvar I enlighet med tyska produktansvarslagar förklarar vi härmed uttryckligen att vi inte åtar oss något ansvar för skador som orsakas av våra produkter där produkterna inte har genomgått korrekt reparation från en GARDENA-godkänd servicepartner eller där originaldelar från GARDENA eller delar godkända av GARDENA inte använts.</p>
<p>DA Produkansvar I overensstemmelse med den tyske produktansvarslav erklærer vi hermed udtrykkeligt, at vi ikke påtager os noget ansvar for skader på vores produkter, hvis de pågældende produkter ikke er blevet repareret korrekt af en GARDENA-godkendt servicepartner, eller hvor der ikke er brugt originale GARDENA-reservedele eller godkendte reservedele fra GARDENA.</p>
<p>FI Tuotevastuu Saksan tuotevastuulain mukaisesti emme ole vastuussa laitteiden vaurioista, jos korjauksia ei ole tehnyt GARDENAn hyväksymä huoltoliike tai jos niiden syynä on muiden kuin alkuperäisten GARDENA-varaosien tai GARDENAn hyväksymien varaosien käyttö.</p>
<p>IT Responsabilità del prodotto In conformità con la Legge tedesca sulla responsabilità del prodotto, con la presente dichiariamo espressamente che decliniamo qualsiasi responsabilità per danni causati dai nostri prodotti qualora non siano stati correttamente riparati presso un partner di assistenza approvato GARDENA o laddove non siano stati utilizzati ricambi originali o autorizzati GARDENA.</p>
<p>ES Responsabilidad sobre el producto De acuerdo con la Ley de responsabilidad sobre productos alemana, por la presente declaramos expresamente que no aceptamos ningún tipo de responsabilidad por los daños ocasionados por nuestros productos si dichos productos no han sido reparados por un socio de mantenimiento aprobado por GARDENA o si no se han utilizado piezas originales GARDENA o piezas autorizadas por GARDENA.</p>
<p>PT Responsabilidade pelo produto De acordo com a lei alemã de responsabilidade pelo produto, declaramos que não nos responsabilizamos por danos causados pelos nossos produtos, caso os tais produtos não tenham sido devidamente reparados por um parceiro de assistência GARDENA aprovado ou se não tiverem sido utilizadas peças GARDENA originais ou peças autorizadas pela GARDENA.</p>
<p>PL Odpowiedzialność za produkt Zgodnie z niemiecką ustawą o odpowiedzialności za produkt, niniejszym wyraźnie oświadczamy, że nie ponosimy żadnej odpowiedzialności za szkody poniesione na skutek użytkowania naszych produktów, w przypadku gdy naprawa tych produktów nie była odpowiednio przeprowadzana przez zatwierdzonego przez firmę GARDENA partnera serwisowego lub nie stosowano oryginalnych części GARDENA albo części autoryzowanych przez tę firmę.</p>
<p>HU Termékszavatosság A németországi termékszavatossági törvénnyel összhangban ezennel nyomatékosan kijelentjük, hogy nem vállalunk felelősséget a termékeinkben keletkezett olyan károkért, amelyek valamely GARDENA által jóváhagyott szervizpartner által nem megfelelően végzett javításból adódtak, vagy amely során nem eredeti GARDENA alkatrészeket vagy a GARDENA által jóváhagyott alkatrészeket használtak fel.</p>
<p>CS Odpovědnost za výrobek V souladu s německým zákonem o odpovědnosti za výrobek tímto výslovně prohlašujeme, že nepřijímáme žádnou odpovědnost za poškození vzniklá na našich výrobcích, kdy zmíněné výrobky nebyly řádně opraveny schváleným servisním partnerem GARDENA nebo kdy nebyly použity originální náhradní díly GARDENA nebo náhradní díly autorizované společností GARDENA.</p>
<p>SK Zodpovednosť za produkt V súlade s nemeckými právnymi predpismi upravujúcimi zodpovednosť za výrobok týmto výslovné prehlasujeme, že nenesieme žiadnu zodpovednosť za škody spôsobené našimi výrobkami, v prípade ktorých neboli náležite opravy vykonané servisným partnerom schváleným spoločnosťou GARDENA alebo neboli použité diely spoločnosti GARDENA alebo diely schválené spoločnosťou GARDENA.</p>
<p>EL Ευθύνη προϊόντος Σύμφωνα με τον γερμανικό νόμο περί Ευθύνης για τα Προϊόντα, με το παρόν δηλώνουμε ρητώς ότι δεν αποδεχόμαστε καμία ευθύνη για τυχόν ζημιές που προκύπτουν από τα προϊόντα μας εάν αυτά δεν έχουν επισκευαστεί σωστά από κάποιον εγκεκριμένο συνεργάτη επισκευών της GARDENA ή εάν δεν έχουν χρησιμοποιηθεί αυθεντικά εξαρτήματα GARDENA ή εξαρτήματα εγκεκριμένα από την GARDENA.</p>
<p>SL Odgovornost proizvajalca V skladu z nemškimi zakoni o odgovornosti za izdelke, izrecno izjavljajo, da ne sprejemamo nobene odgovornosti za škodo, ki jo povzročijo naši izdelki, če teh niso ustrezno popravili GARDENINI odobreni servisni partnerji ali pri tem niso bili uporabljeni originalni GARDENINI nadomestni deli ali GARDENINIMI homologiranimi nadomestnimi deli.</p>
<p>HR Pouzdanost proizvoda Sukladno njemačkom zakonu o pouzdanosti proizvoda, ovime izričito izjavljujemo kako ne prihvaćamo nikakvu odgovornost za oštećenja na našim proizvodima nastala uslijed neispravnog popravka od strane servisnog partnera kojeg odobrava GARDENA ili uslijed nekorištenja originalnih GARDENA dijelova ili dijelova koje odobrava GARDENA.</p>
<p>RO Răspunderea pentru produs În conformitate cu Legea germană privind răspunderea pentru produs, declarăm în mod expres prin prezentul document că nu acceptăm nicio răspundere pentru defecțiunile suferite de produsele noastre atunci când acestea nu au fost reparate în mod corect de un atelier de service partener, aprobat de GARDENA, sau când nu au fost utilizate piese GARDENA originale sau piese autorizate de GARDENA.</p>
<p>BG Отговорност за вреди, причинени от стоки Съгласно германския Закон за отговорността за вреди, причинени от стоки, с настоящото изрично декларираме, че не носим отговорност за щети, причинени от нашите продукти, ако те не са били правилно ремонтирани от одобрен от GARDENA сервиз или ако не са използвани оригинални части на GARDENA или части, одобрени от GARDENA.</p>
<p>ET Tootevastutus Vastavalt Saksamaa tootevastutusseadusele deklareerime käesolevaga selgesõnaliselt, et me ei kanna mingisugust vastutust meie toodetest tingitud kahjude eest, kui need tooted ei ole korrektselt parandatud GARDENA heakskiidetud hoolduspartneri poolt või kui parandamisel ei ole kasutatud GARDENA originaalosi või GARDENA volitatud osi.</p>
<p>LT Gaminio patikimumas Mes aiškiai pareiškiame, kad, atsižvelgiant į Vokietijos gaminių patikimumo įstatymą, nepriisiame atsakomybės dėl bet kokios žalos, patirtos dėl mūsų gaminių, jeigu jie buvo netinkamai taisomi arba jų dalys buvo pakeistos neoriginaliomis GARDENA dalimis ar nepatvirtintomis dalimis, arba jeigu remonto darbai buvo atliekami ne GARDENA techninės priežiūros centro specialistų.</p>
<p>LV Atbildība par produkcijas kvalitāti Saskaņā ar Vācijas likumu par atbildību par produkcijas kvalitāti ar šo mēs paziņojam, ka neuzņemamies atbildību par bojājumiem, kas radušies, lietojot mūsu izstrādājumu, kuru remontu nav veicis uzņēmuma GARDENA apstiprināts apkopes partneris vai kuru remontam netika izmantotas oriģinālās GARDENA detaļas vai detaļas, kuru lietošanu apstiprinājis uzņēmums GARDENA.</p>

<p>DE EU-Konformitätserklärung Der Unterzeichner, GARDENA Germany AB, PO Box 7454, S-103 92 Stockholm, Schweden, bescheinigt hiermit, dass die nachstehend aufgeführten Produkte bei Verlassen des Werks die harmonisierten EU-Leitlinien, EU-Normen für Sicherheit und besondere Normen erfüllen. Dieses Zertifikat verliert seine Gültigkeit, wenn die Produkte ohne unsere Genehmigung verändert werden.</p>	<p>HU EK megfelelőségi nyilatkozat Alulírott GARDENA Germany AB, PO Box 7454, S-103 92 Stockholm, Svédország, ezzel tanúsítja, hogy az alábbiakban leírt egységek a gyár elhagyásakor megfeleltek a harmonizált uniós előírásoknak és biztonsági és termékspecifikus szabványoknak. Ez a tanúsítvány érvényét veszti, ha az egységeket jóváhagyásunk nélkül átalakítják.</p>
<p>EN EC Declaration of Conformity The undersigned, GARDENA Germany AB, PO Box 7454, S-103 92 Stockholm, Sweden, hereby certifies that, when leaving our factory, the units indicated below are in accordance with the harmonised EU guidelines, EU standards of safety and product specific standards. This certificate becomes void if the units are modified without our approval.</p>	<p>CS Prohlášení o shodě ES Niže uvedená společnost GARDENA Germany AB, PO Box 7454, S-103 92 Stockholm, Švédsko, tímto potvrzuje, že při opuštění naší továrny jsou jednotky uvedené níže v souladu s harmonizovanými pokyny EU, normami EU ohledně bezpečnosti a specifickými produktovými standardy. Tento certifikát pozbyvá platnosti, pokud dojde k úpravě jednotek bez našeho schválení.</p>
<p>FR Déclaration de conformité CE Le constructeur, soussigné : GARDENA Germany AB, PO Box 7454, S-103 92 Stockholm, Suède, déclare qu'à la sortie de ses usines le matériel neuf désigné ci-dessous était conforme aux prescriptions des directives européennes énoncées ciaprès et conforme aux règles de sécurité et autres règles qui lui sont applicables dans le cadre de l'Union européenne. Toute modification apportée à cet appareil sans notre accord annule la validité de ce certificat.</p>	<p>SK EU vyhlásenie o zhode Doty podpisana spoločnosť GARDENA Germany AB, PO Box 7454, S-103 92 Stockholm, týmto osvedčuje, že nižšie uvedené jednotky boli v súlade s harmonizovanými usmerneniami EÚ, normami EÚ v oblasti bezpečnosti a špecifickými normami týkajúcimi sa produktu v čase opustenia výrobného závodu. Toto osvedčenie stráca platnosť, ak boli jednotky zmenené bez nášho súhlasu.</p>
<p>NL EG-conformiteitsverklaring De ondergetekende, GARDENA Germany AB, PO Box 7454, S-103 92 Stockholm, Zweden, verklaart hierbij dat de producten die hiervoor staan vermeld, wanneer ze onze fabriek verlaten, in overeenstemming zijn met de geharmoniseerde Europese richtlijnen, EU-normen voor veiligheid en productspecifieke normen. Dit certificaat vervalt als de producten worden aangepast zonder onze toestemming.</p>	<p>EL Δήλωση Συμμόρφωσης EK Η υπογεγραμμένη εταιρεία, GARDENA Germany AB, PO Box 7454, S-103 92 Stockholm, Σουηδία, πιστοποιεί ότι, κατά την έξοδο από το εργοστάσιο, οι μονάδες που αναφέρονται κατωτέρω συμμορφώνονται με τις εφαρμοσμένες οδηγίες ΕΕ, τα πρότυπα ασφαλείας της ΕΕ και τα συγκεκριμένα πρότυπα προϊόντος. Αυτό το πιστοποιητικό καθίσταται άκυρο εάν οι μονάδες έχουν τροποποιηθεί χωρίς την έγκρισή μας.</p>
<p>SV EG-försäkran om överensstämmelse Undertecknad firma GARDENA Germany AB, PO Box 7454, S-103 92 Stockholm, Sverige, intyggar härmed att nedan nämnda produkter, när de lämnar vår fabrik, överensstämmer med EUs riktlinjier, EUs säkerhetsstandarder och produktspecifika standarder. Detta intyg skall ogiltigförklaras om produkten ändras utan vårt godkännande.</p>	<p>SL Izjava ES o skladnosti Spodaj podpisana, GARDENA Germany AB, PO Box 7454, S-103 92 Stockholm, Švedska, s to izjavo potrjuje, da je bila spodaj navedena enota ob izhodu iz tovarne skladna z usklajenimi smernicami EU, standardi EU za varnost in standardi, specifičnimi za izdelek. Izjava postane neveljavna v primeru neodobrene spremembe enote.</p>
<p>DA EU-overensstemmelseserklæring Undertegnede, GARDENA Germany AB, PO Box 7454, S-103 92 Stockholm, Sverige, erklærer hermed, at nedenfor anførte enheder er i overensstemmelse med de harmoniserede EU-retningslinjer, EU-standarder for sikkerhed og produktspecifikke standarder, når de forlader fabrikken. Denne erklæring ugyldiggøres, hvis enhederne ændres uden vores godkendelse.</p>	<p>HR Izjava o usklađenosti EZ Niže potpisana GARDENA Germany AB, PO Box 7454, S-103 92 Stockholm, Švedska, ovime potvrđuje kako su u nastavku navedene jedinice prilikom napuštanja tvornice bile u skladu s usklađenim smjernicama EU, EU sigurnosnim standardima i standardima specifičnima za proizvod. Ova certifikacija poništava se ako se jedinice izmjenjuju bez odobrenja.</p>
<p>FI EY-vaatimustenmukaisuusvakuutus GARDENA Germany AB, PO Box 7454, S-103 92 Stockholm, Ruotsi, vakuuttaa täten, että alla mainitut laitteet ovat tehtaalta lähtessään yhdenmukaistettujen EU-säännösten, EU:n turvastandardien ja tuotekohtaisten standardien mukaisia. Tämä vakuutus mitätöityy, jos laitetta muutetaan ilman hyväksyntäämme.</p>	<p>RO Declarație de conformitate CE Subscrisa, GARDENA Germany AB, PO Box 7454, S-103 92 Stockholm, Suedia, certifică prin prezenta că, la momentul ieșirii din fabrica noastră, unitățile indicate mai jos sunt în conformitate cu directivele UE armonizate, cu standardele UE de siguranță și cu standardele specifice ale produsului. Prezentul certificat devine nul dacă unitățile sunt modificate fără aprobarea noastră.</p>
<p>IT Dichiarazione di conformità CE La sottoscritta GARDENA Germany AB, PO Box 7454, S-103 92 Stockholm, Svezia, certifica che il prodotto qui di seguito indicato, nei modelli da noi commercializzati, è conforme alle direttive armonizzate UE nonché agli standard di sicurezza UE e agli standard specifici di prodotto. Qualunque modifica apportata al prodotto senza nostra specifica autorizzazione invalida la presente dichiarazione.</p>	<p>BG Декларация за съответствие на ЕО С настоящото допълнително подписана, GARDENA Germany AB, PO Box 7454, S-103 92 Stockholm, Швеция, удостоверява, че при напускане на фабриката модулите, посочени по-долу, са в съответствие с хармонизираните директиви на ЕС, стандартите на ЕС за безопасност и специфичните за продукта стандарти. Този сертификат става невалиден, ако модулите са променени без нашето одобрение.</p>
<p>ES Declaración de conformidad CE El abajo firmante, GARDENA Germany AB, PO Box 7454, S-103 92 Stockholm, Suecia, certifica por la presente que, cuando salen de la fábrica, las unidades indicadas a continuación cumplen las normas de armonización de la UE, las normas de la UE sobre seguridad y las normas específicas del producto. Este certificado quedará sin efecto si se modifican las unidades sin nuestra autorización.</p>	<p>ET EÜ vastavusdeklaratsioon Allakirjutuna GARDENA Germany AB, PO Box 7454, S-103 92 Stockholm, Rootsi, kinnitab käesolevaga, et tehased väljumisel vastavad allpool nimetatud seadmed harmoneeritud EL-i suunistele, EL-i ohutusstandarditele ja tootele eriomastele standarditele. See vastavusvõttes kaotab kehtivuse, kui seadmed muudetakse ilma meie heakskiiduta.</p>
<p>PT Declaração de conformidade CE O abaixo-assinado, GARDENA Germany AB, PO Box 7454, S-103 92 Stockholm, Suécia, certifica por este meio que, ao sair da nossa fábrica, as unidades indicadas acima estão em conformidade com as diretrizes uniformizadas da UE, os padrões de segurança da UE e os padrões específicos do produto. Este certificado deixa de ser válido se as unidades forem modificadas sem a nossa aprovação.</p>	<p>LT EB atitikties deklaracija GARDENA Germany AB, PO Box 7454, S-103 92 Stockholm, Sweden, garantuoja, kad iš gamyklos siunčiami toliau nurodyti įrenginiai atitinka suderintus EB reikalavimus, EB saugos ir konkretaus gamtinio standartus. Paketus gaminių be mūsų patvirtinimo, nutraukiamas šio sertifikato galiojimas.</p>
<p>PL Deklaracja zgodności WE Niżej podpisany przedstawiciel firmy GARDENA Germany AB, PO Box 7454, S-103 92 Stockholm, Szwecja, niniejszym oświadcza, że podane poniżej wyrobę opuszczające fabrykę są zgodne ze zharmonizowanymi normami UE oraz z obowiązującymi w UE przepisami bezpieczeństwa i normami dotyczącymi danego produktu. Modyfikacja wyrobów bez naszej zgody powoduje unieważnienie niniejszego certyfikatu.</p>	<p>LV EK atbilstības deklarācija Uzņēmums GARDENA Germany AB, PO Box 7454, S-103 92 Stockholm, Zviedrija, ar parakstu apliecina, ka tālāk minētās vienības, pametot rūpniecībā, atbilst saskaņotajām ES vadlīnijām, ES drošības standartiem un izstrādājuma specifiskajiem standartiem. Šis sertifikāts tiek anulēts, ja šīs vienības tiek modificētas bez mūsu apstiprinājuma.</p>

<p>Produktbezeichnung: Akku-Rasenmäher Description of the product: Battery Lawnmower Désignation du produit : Tondeuse sur batterie Beschrijving van het product: Accu-grasmaaier Beskrivning av produkten: Accu-gräsklippare Beskrivelse af produktet: Accu-plæneklipper Tuotteen kuvaus: Akkukäyttöinen ruohonleikkuri Descrizione del prodotto: Rasaerba a batteria Descripción del producto: Cortacésped de batería recargable Descrição do produto: Máquina de cortar relva a bateria Opis produktu: Akumulátorové kosáki do trawny A termék leírása: Akkumulátoros fűnyíró Popis výrobku: Akumulátorová sekačka na trávník Popis produktu: Akumulatorka kosilnica Περιγραφή του προϊόντος: Βατερijska kosilica za travu Opis izdelka: Mašina de tuns iarbă Периодичность производства: Акумуляторна косачка Opis proizvoda: Akuga murniluud Beschreibung des Produkts: Akumulatorinė vejapjovė Opis proizvoda: Ar akumulatoru darbināms zāles plāvējs</p>		<p>Harmonisierte EN-Normen / Harmonised EN: EN ISO 12100 Batterie/Battery: EN 60335-1 EN 60335-2-77 EN 62133 Ladegerät/Charger: EN 60335-1 EN 60335-2-29</p> <p>Schall-Leistungspegel: gemessen/garantiert Noise level: measured/guaranteed Niveau sonore : mesuré/garanti Geluidsniveau: gemeten/gegarandeerd Ljudnivå: uppmätt/garanterad Støjniveau: målt/garanteret Áánitaso: mitattu/taattu Livello acustico: misurato/garantito Nivel de ruido: medido/garantizado Nivel de ruido: medido/garantido Poziom hałas: zmierzony/gwarantowany Zajszint: mért/garantált</p> <p>Hladina hluku: Hladiny hluku: Επίπεδο θορύβου: Raven zvočne moči: Razina buke: Nivel de zgomot: Ниво на шум: Múratase: Triukšmo lygis: Trokšņa līmenis :</p> <p>Art. 5038 91 dB(A) / 92 dB(A)</p>	
<p>Produkttyp: Terméktípus: Product type: Druh výrobku: Type de produit: Typ produktu: Producttype: Τύπος προϊόντος: Produkttyp: Vrsta izdelka: Type de produit: Vrsta proizvoda: Tuotetyypit: Tip produs: Tipo adii produs: Тип продукт: Type de produit: Toote tüüp: Tipo de produto: Gaminio tipas: Type de produit: Produkta veids:</p>		<p>Anbringningsjahr der CE-Kennzeichnung: Year of CE marking: Année d'apposition du marquage CE : Installatiejaar van de CE-aanduiding: Märkningsår: Mærkningsår: Märkningsår: CE-merkin kiinnitysvuosi: Anno di applicazione della certificazione CE: Colocación del distintivo CE: Ano de marcação pela CE: Rok nadania oznakowania CE:</p>	
<p>PowerMax Li-40/37</p>		<p>5038</p>	
<p>EU-Richtlinien: 2006/42/EC EC-Directives: 2014/30/EC Directives CE : 2000/14/EC EG-richtlijnen: 2000/14/EC EU-direktiv: 2011/65/EC EF-direktiver: 2011/65/EC EY-direktiivit: 2011/65/EC Directive UE: 2011/65/EC Directiva CE: 2011/65/EC Diretivas CE: 2011/65/EC Dyrektywy WE: 2011/65/EC EK-irányelvek: 2014/30/EG Predpisy ES: 2014/30/EG Smernice EU: 2011/65/EG Οδηγίες EK: 2011/65/EG Direktive EU: 2011/65/EG EC direktive: 2011/65/EG Directive CE: 2011/65/EG Директиви на ЕО: 2014/35/EC EU direktiivid: 2014/30/EG EB direktivos: 2014/30/EG EK direktivas: 2011/65/EG</p>	<p>Deposited Documentation: GARDENA Technical Documentation, M. Kugler 89079 Ulm Conformity Assessment Procedure: according to 2000/14/EC Art.14 Annex VI Documentation déposée: technique GARDENA, M. Kugler 89079 Ulm Procédure d'évaluation de la conformité : Selon 2000/14/CE art. 14 Annexe VI</p>	<p>Ulm, den 30.10.2017 Ulm, 30.10.2017 Fait à Ulm, le 30.10.2017 Ulm, 30-10-2017 Ulm, 2017.10.30. Ulm, 30.10.2017</p>	<p>Der Bevollmächtigte Authorised representative Le mandataire De gevolmachtigde Auktoriserad representant Autoriseret repræsantant Valtuutettu edustaja Persona delegata La persona autorizada O reprezentante Pelnomocnik Meghatalmazott Zplnomocnenec Splnomocnený O εξουσιοδοτημένος Pooblaščenec Ovlaštena osoba Conducerea tehnică Упълномощен Volatutud esindaja Igalītasis atstovs Pilnvarotā persona</p> <p><i>Reinhard Pompe</i> Reinhard Pompe Vice President</p>

