

EasyCut 400/25

Art. 9807

DE Betriebsanleitung

Turbotrimmer

EN Operator's manual

Turbotrimmer

FR Mode d'emploi

Coupe-bordures

NL Gebruiksaanwijzing

Turbotrimmer

SV Bruksanvisning

Turbotrimmer

DA Brugsanvisning

Turbotrimmer

FI Käyttöohje

Turbotrimmeri

NO Bruksanvisning

Turbotrimmer

IT Istruzioni per l'uso

Turbotrimmer

ES Instrucciones de empleo

Recortabordes

PT Manual de instruções

Aparador de relva Turbotrimmer

PL Instrukcja obsługi

Podkaszarka

HU Használati utasítás

Damilos fűszegélynyíró

CS Návod k obsluze

Turbotrimmer

SK Návod na obsluhu

Turbotrimmer

EL Οδηγίες χρήσης

Κουρευτικό πετονιάς

RU Инструкция по эксплуатации

Турботриммер

SL Navodilo za uporabo

Turbo obrezovalnik

HR Upute za uporabu

Turbo trimer za travu

SR/ Uputstvo za rad
BS Turbo trimer-kosilica

UK Інструкція з експлуатації

Турботриммер

RO Instrucțiuni de utilizare

Turbotrimmer

TR Kullanma Kılavuzu

Turbo Tırpan

BG Инструкция за експлоатация

Турботриммер

SQ Manual përdorimi

Kositëse bari turbo

ET Kasutusjuhend

Turbotrimmer

LT Eksploatavimo instrukcija

Turbo žoliapjovė

LV Lietošanas instrukcija

Turbotrimmeris

A1

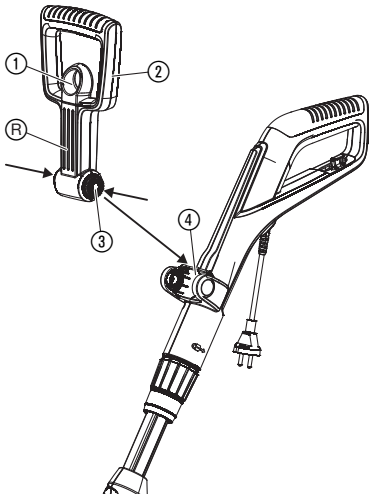

A2

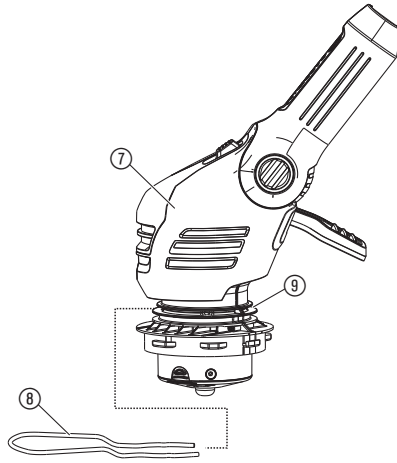

A3

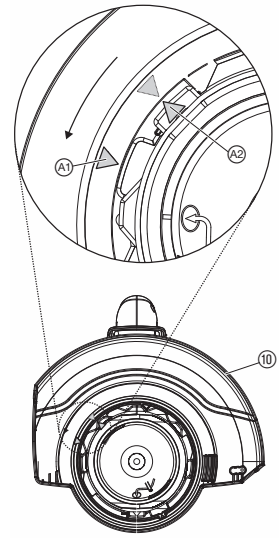

O1

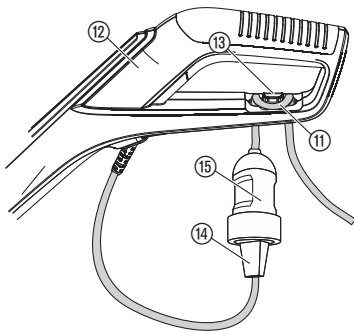

O2

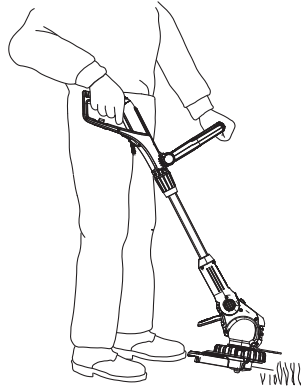

O3

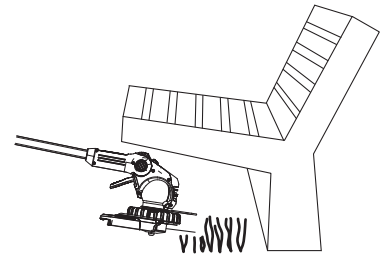

O4

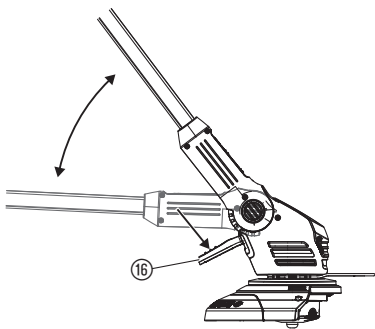

O5

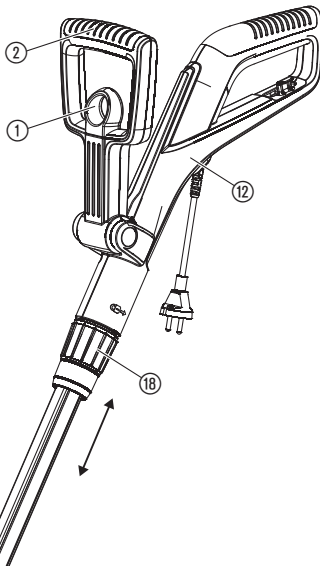

O6

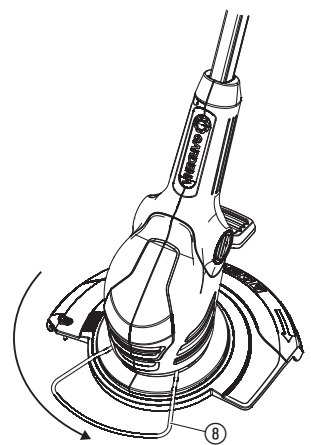

O7

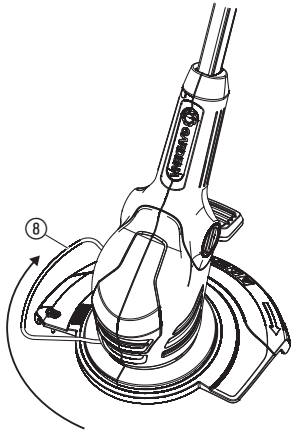

O8

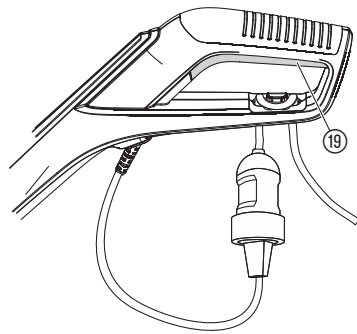

O9

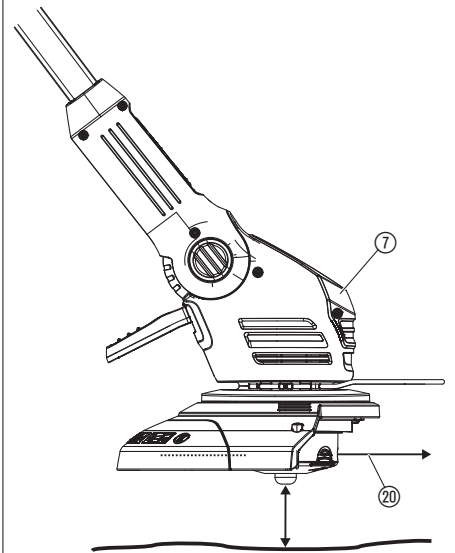

O10

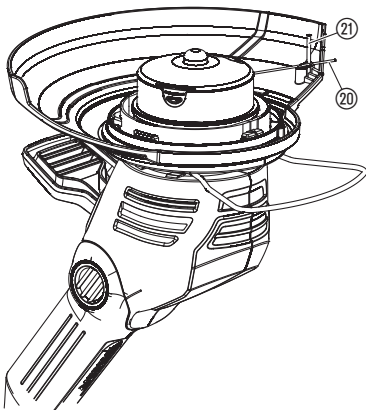

M1

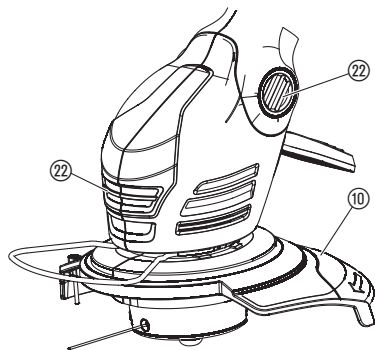

M2

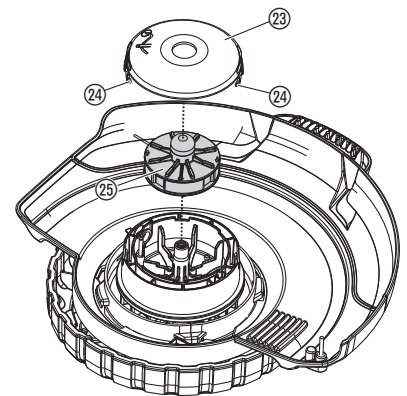

M3

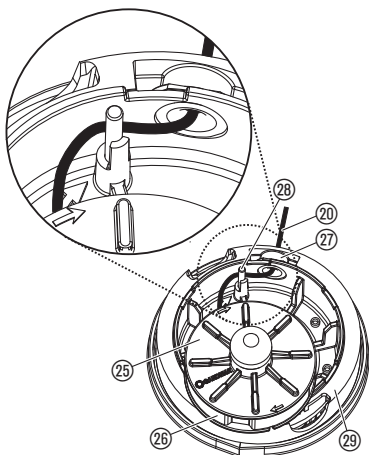

T1

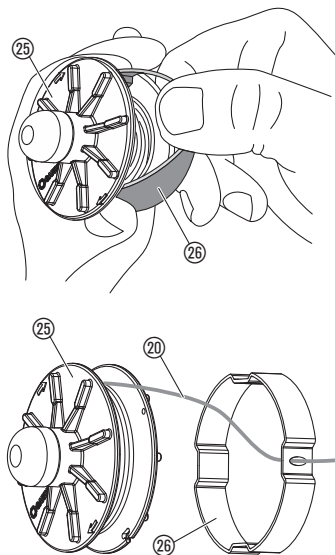

FR

Traduction des instructions originales.

Ce produit peut être utilisé par des enfants de plus de 8 ans ainsi que par des personnes ayant des capacités physiques, sensorielles ou mentales amoindries, ou un déficit d'expériences ou de connaissances, si ceux-ci sont sous surveillance ou s'ils ont été instruits sur une utilisation sûre de l'appareil ou sur les dangers inhérents. Il est interdit aux enfants de jouer avec ce produit. Le nettoyage et l'entretien par l'utilisateur ne doivent pas être effectués par des enfants sans surveillance. L'âge recommandé pour l'utilisation du produit par des jeunes gens est de 16 ans au moins. Ne jamais utiliser le produit si vous êtes fatigué ou malade, ou si vous êtes sous l'influence d'alcool, de drogues ou de médicaments.

Utilisation conforme :

Le coupe bordures GARDENA se destine à la finition et à la coupe de gazon et de surfaces vertes dans les jardins privés et domestiques.

Il n'a pas le droit d'être utilisé dans le domaine public, des parcs, des centres sportifs, sur les routes ou dans le secteur agricole ou forestier.

DANGER ! Risque de blessure ! En raison des risques de blessure, il est interdit d'utiliser le coupe bordures GARDENA pour la coupe de haies ou un broyage du type compostage.

1. SÉCURITÉ**IMPORTANT !**

Lisez la notice d'utilisation attentivement et conservez-la pour vous y référer ultérieurement.

Symboles sur le produit :**ATTENTION !**

→ Lisez le mode d'emploi avant de mettre l'appareil en route !

**DANGER ! Electrocutation !**

→ Mettez le coupe bordures à l'abri de la pluie et de l'humidité !

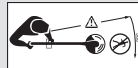
**DANGER ! Risque de blessure de tiers !**

→ Veillez à ce qu'aucun autre être vivant ne se trouve dans la zone à risques !

**DANGER ! Risque de lésions oculaires ou auditives !**

→ Porter des protections auditives et oculaires !



→ Si le câble de l'appareil est endommagé, la fiche de l'appareil doit être immédiatement débranchée du secteur.

Contrôles à effectuer avant chaque utilisation

- Effectuez un contrôle visuel avant chaque utilisation du coupe bordures.
- Vérifiez si les orifices d'admission d'air sont dégagés.
- N'utilisez pas le coupe-bordures si celui-ci est endommagé ou si les dispositifs de sécurité (bouton de commande, capot de protection) et/ou la bobine de fil de coupe sont endommagés ou usés.
- Ne désactivez jamais les dispositifs de sécurité.
- Contrôlez la surface que vous souhaitez couper avant le début du travail. Sortez les éléments étrangers (par ex. cailloux, pierres et branches). Faites attention à ces éléments pendant le travail.
- Si vous rencontrez un obstacle durant le travail, mettez le coupe bordures hors tension et débranchez l'appareil. Éliminez l'obstacle. Vérifiez l'état du coupe bordures et faites-le réparer si nécessaire.
- Si le coupe-bordures commence à vibrer anormalement, éteignez-le et débranchez la fiche. Vérifiez si le coupe-bordures présente d'éventuels dommages et faites-le réparer le cas échéant.

Application/Responsabilité



DANGER ! Outil à arrêt retardé !
→ Evitez de mettre les mains et les pieds dans la zone de travail tant que le fil de coupe ne s'est pas arrêté !

Ce coupe bordures peut provoquer des blessures graves !

- Respectez le domaine d'application du coupe bordures indiqué dans ce mode d'emploi.

Vous êtes responsable de la sécurité dans la zone de travail (rayon de 2 mètres).

- Veillez à ce qu'aucune autre personne (en particulier des enfants) et aucun animal ne se trouve à proximité de la zone dangereuse (rayon de 15 mètres).

Pour éviter les blessures dues à un démarrage imprévu de l'appareil en raison d'un dysfonctionnement du bouton de démarrage, personne ne doit se trouver à proximité au moment du branchement.

Après l'utilisation, débrancher le coupe bordures et contrôler régulièrement le bon état de fonctionnement du coupe-bordures – en particulier de la bobine de fil – et en cas de dommage, le faire réparer correctement.

- Portez des lunettes de protection !
- Portez des chaussures robustes et un pantalon long pour protéger vos jambes. N'approchez pas les mains ou les pieds du fil de coupe, en particulier lors de la mise en marche !
- Veillez à être en position stable et sûre lors de l'utilisation du coupe bordures.
- Veillez à ce que la rallonge reste en dehors de la zone de coupe.

Faites attention quand vous reculez. Risque de trébuchement !

Ne travaillez qu'à la lumière du jour ou lorsque la visibilité est bonne.

Interruption du travail

- Ne laissez jamais le coupe bordures sans surveillance sur le lieu du travail.
- Si vous interrompez le travail, débranchez le coupe bordures et rangez-le dans un endroit sûr.
- Si vous interrompez votre travail pour changer de place, mettez le coupe bordures impérativement hors tension. Attendez que l'outil s'arrête et débranchez l'appareil. Portez le coupe-bordures par la poignée supplémentaire.

Tenez compte de l'environnement

- Familiarisez-vous avec l'environnement et les risques que le bruit de l'outil pourrait vous empêcher de percevoir.
- N'utilisez jamais le coupe-bordures en cas d'orage ou de pluie, ni en environnement humide.
- Ne travaillez pas au bord de piscines ou de bassins avec le coupe bordures.

Sécurité électrique

Vous devez régulièrement vérifier l'état du câble et le remplacer en cas d'usure ou d'endommagement.

- N'utilisez le coupe bordures que si le câble d'alimentation est en bon état.
- En cas d'endommagement ou de sectionnement du câble/de la rallonge, débranchez immédiatement le coupe bordures. Ne touchez pas le câble avant qu'il ne soit débranché.

Les lignes d'alimentation ne doivent pas être plus légères que:

- lignes en caoutchouc habituelles (désignation H05RN-F), si isolation au caoutchouc ;
- lignes avec gaine en polychlorure de vinyle (désignation H05VV-F), si isolation au polychlorure de vinyle.
- Brancher l'appareil uniquement sur un circuit de secteur équipé d'un interrupteur différentiel (RCD) avec un courant de déclenchement de maximum 30 mA.

L'emploi d'un disjoncteur est obligatoire en Suisse.

DANGER ! Ce produit génère un champ électromagnétique en cours de fonctionnement. Dans certaines conditions, ce champ peut avoir des effets sur le fonctionnement d'implants médicaux actifs ou passifs. Pour exclure le danger de situations pouvant entraîner des blessures graves ou mortelles, les personnes disposant d'un implant médical doivent consulter leur médecin et le fabricant de l'implant avant d'utiliser ce produit.

DANGER ! Les petites pièces peuvent être avalées. Les petits enfants peuvent s'étouffer avec le sac en plastique. Maintenez les petits enfants à l'écart pendant le montage.

2. MONTAGE

Monter le coupe-bordures [Fig. A1/A2/A3] :



ATTENTION !

Le coupe-bordures peut uniquement fonctionner lorsque le cache de protection ⑩ est monté.

1. Tirer le mécanisme de verrouillage ① de la poignée supplémentaire ②, enfoncer les deux pièces d'enclenchement ③ de la poignée supplémentaire ② et enclencher la poignée dans le logement ④, avec les encoches ⑤ vers l'avant.
2. Pousser l'étrier de protection des plantes ⑥ de l'avant dans l'encoche supérieure ⑨ de la tête du coupe-bordures ⑦. Il convient pour cela de veiller à ce que l'étrier monté puisse tourner librement (c.-à-d. introduire l'étrier avec le coude vers le haut).
3. Enficher le couvercle de protection ⑩ sur la tête du coupe-bordures ⑦.
4. Tourner le couvercle de protection ⑩ jusqu'à ce qu'il soit complètement emmanché (les deux flèches ⑪, ⑫ sont face à face).
5. Tourner le cache de protection ⑩ dans le sens anti-horaire jusqu'à ce qu'il s'enclenche de façon audible.

3. UTILISATION



DANGER !

Risque de blessure si l'outil ne s'arrête pas une fois que le bouton de démarrage a été relâché !

- Ne pas shunter les dispositifs de sécurité ou de commutation (p. ex. en ficelant le bouton de démarrage à la poignée) !

Risque de blessure !

- Débrancher la fiche avant tout changement de la position de travail, de la longueur de la barre, de la poignée supplémentaire ou de l'étrier de protection des plantes !

Raccordement du coupe bordures [Fig. O1] :

1. Passer et serrer la boucle de la rallonge ⑩ par en-dessous à travers la poignée ⑫ dans le guide-câble ⑬.
2. Branchez la prise ⑭ du coupe bordures dans la prise femelle ⑮ de la rallonge ⑩.
3. Branchez la rallonge dans une prise de courant 230 V.

Réglage de la position de travail :

Position de travail 1 [Fig. O2] :

Pour l'élagage standard.

Position de travail 2 [Fig. O3/O4] :

Élaguer dans une zone comportant des obstacles.

1. Appuyer sur la pédale ⑯ et abaisser le guidon dans la position de travail souhaitée.
2. Relâcher la pédale ⑯ et faire enclencher le guidon.

ATTENTION ! En position de travail 1 + 2, éviter de toucher le sol avec la tête du coupe-bordures.

Adaptation du coupe bordures à la taille corporelle [Fig. O5] :

Régler la longueur du guidon :

- Desserrer la douille de serrage ⑰, positionner la poignée ⑫ à la longueur du guidon souhaitée et resserrer la douille de serrage ⑰.

La douille de serrage ⑰ doit être serrée de telle sorte qu'il ne soit pas possible de déplacer le guidon.

Régler la poignée supplémentaire :

- Tirer le mécanisme de verrouillage ① de la poignée supplémentaire ②, régler la poignée supplémentaire ② de l'inclinaison souhaitée et relâcher le mécanisme de verrouillage ①.

Si le coupe-bordures est correctement ajusté à la taille du corps, la posture est droite et la tête du coupe-bordures dans la **position de travail 1** est légèrement inclinée vers l'avant.

- Tenir le coupe-bordures au niveau de la poignée ⑫ et la poignée supplémentaire ② de sorte que la tête du coupe-bordures soit légèrement inclinée vers l'avant.

Réglage de l'étrier de protection des plantes [Fig. O6/O7] :

– Position de travail [Fig. O6]

– Position de rangement [Fig. O7]

→ Tournez l'étrier de protection ⑩ de 90° dans la position souhaitée jusqu'à ce qu'il s'enclenche.

Démarrage du coupe bordures [Fig. O8] :

Mise sous tension du coupe bordures :

→ Presser le bouton de démarrage ⑩ de la poignée.

Mise hors tension du coupe bordures :

→ Relâchez le bouton de commande ⑩ de la poignée.

Allongement du fil (automatique par frappe au sol) [Fig. O9/O10] :

L'avance automatique par frappe au sol se fait lorsque le moteur tourne. À la première mise en service, le fil doit éventuellement être allongé plusieurs fois.

1. Démarrage du coupe bordures.
2. Maintenir la tête ⑦ du coupe-bordures parallèlement au sol et taper brièvement le coupe-bordures avec la tête ⑦ sur un sol dur (éviter toute pression prolongée ininterrompue).

L'avance du fil ⑳ s'enclenche de façon perceptible et automatique, et la lame coupe-fil ⑳ règle le fil à la bonne longueur. Au besoin, tapez plusieurs fois de suite contre le sol.

4. ENTREPOSAGE

Mise hors service :

Le produit doit être rangé hors de portée des enfants.

→ Rangez le coupe bordures en un lieu sec, à l'abri du gel.

Recommandation :

Le coupe-bordures peut être suspendu par la poignée. En cas de stockage suspendu, la tête du coupe-bordures n'est pas chargée inutilement.

Élimination :

(conformément à la directive 2012/19/UE)

Le produit ne doit pas être jeté avec les déchets ménagers normaux. Il doit être éliminé conformément aux prescriptions locales de protection de l'environnement en vigueur.



IMPORTANT !

→ Éliminez le produit par le biais de votre point de collecte et de recyclage local.

5. MAINTENANCE



DANGER ! Risque de blessure avec le fil de coupe !

→ Débrancher la fiche avant la maintenance du coupe-bordures !

Risque de blessure et de dégâts matériels !

→ Ne jamais nettoyer le coupe-bordures avec de l'eau ou avec un jet d'eau (surtout à haute pression).

Nettoyage du coupe-bordures [Fig. M1] :

L'admission d'air doit toujours être propre.

→ Nettoyez toutes les pièces mobiles après chaque utilisation; retirez en particulier les résidus d'herbes ou les salissures du capot ⑩ et des trous d'aération ⑳.

Remplacement de la bobine de fil de coupe [Fig. M2/M3] :



Risque de blessure !

→ N'utilisez jamais des éléments de coupe métalliques ou des pièces de rechange/accessoires non autorisés par GARDENA.

Employez seulement des bobines de fil GARDENA. Vous pouvez en obtenir auprès du revendeur GARDENA ou directement auprès du Service Après-Vente GARDENA.

• pour réf. 9807 EasyCut 400/25: bobine de fil de coupe GARDENA pour coupe-bordures réf. 5307

1. Pressez simultanément les deux fixations ⑳ du couvercle ㉓ et retirez-le.
2. Otez la bobine ㉔.

3. Éliminez les saletés.

4. Tirez d'env. 15 cm les fils ⑳ de la bobine ㉔ neuve à l'extérieur de l'orifice de l'anneau plastique ㉔.

5. Faites d'abord passer le fil ⑳ dans la gaine métallique ㉔.

6. Passer le fil ⑳ autour de la goupille de déviation ㉔.

7. Insérez la bobine de fil ㉔ dans le logement ㉔ de la bobine.

8. Placez le couvercle ㉓ sur le logement ㉔ de la bobine et enclenchez les deux fixations ㉔.

Lors de la mise en place du couvercle de bobine ㉓, le fil ⑳ doit être posé autour de la goupille de déviation ㉔ et ne doit pas être pincé.

→ Si vous n'arrivez pas à poser le couvercle ㉓, tournez la bobine ㉔, jusqu'à ce que la bobine ㉔ se place complètement dans le logement ㉔.

6. DÉPANNAGE



DANGER ! Risque de blessure avec le fil de coupe !

→ Avant de parer à des incidents de fonctionnement de coupe-bordures, débrancher la fiche secteur !

Extraction du fil de la bobine [Fig. T1] :

Un fil entièrement rentré dans la bobine peut être tiré vers l'extérieur.

1. Retirez la bobine ㉔ conformément à la section 5. MAINTENANCE "Remplacement de la bobine de fil de coupe".
2. Comprimez l'anneau en plastique ㉔ de la bobine ㉔ entre le pouce et l'index.
3. Tirez l'anneau en plastique ㉔ sur le panneau latéral de la bobine (en utilisant si nécessaire un tournevis).
Le fil rentré est maintenant dégagé.
4. Dérouler le fil ⑳ sur env. 15 cm et le passer dans l'œillet de la bague en plastique ㉔. Le cas échéant, préalablement défaire un fil soudé à l'aide d'un tournevis puis le dérouler complètement avant de l'enrouler à nouveau.
5. Remplacez l'anneau en plastique ㉔ sur la bobine ㉔.
6. Réinsérez la bobine ㉔ conformément à la section 5. MAINTENANCE "Remplacement de la bobine de fil de coupe".

Problème	Cause possible	Solution
Le coupe bordures ne coupe plus	Fil usé ou trop court.	→ Allongez le fil (voir 3. UTILISATION "Allongement du fil – commande automatique par pression").
	Plus de fil.	→ Remplacez la bobine de fil (voir 5. MAINTENANCE "Remplacement de la bobine de fil de coupe").
	Fil rentré dans la bobine ou soudé.	→ Tirez le fil hors de la bobine (voir plus haut).
Impossible d'allonger le fil ou le fil est rapidement épuisé	Le fil est devenu trop sec et cassant (p. ex. pendant l'hiver).	→ Mettre la bobine de fil de coupe dans l'eau pendant env. 10 heures.
	Contact fréquent du fil avec des objets durs.	→ Éviter le contact du fil avec des objets durs.



CONSEIL : veuillez vous adresser à votre centre de service après-vente GARDENA pour tout autre incident. Les réparations doivent uniquement être effectuées par les centres de service après vente GARDENA ainsi que des revendeurs autorisés par GARDENA.

7. CARACTÉRISTIQUES TECHNIQUES

Coupe-bordures	Unité	Valeur (réf. 9807)
Puissance du moteur	W	400
Tension du secteur / Fréquence du secteur	V / Hz	230 / 50 – 60
Diamètre du fil	mm	1,6
Largeur de coupe	mm	250
Réserve de fil	m	6
Allongement du fil		automatique par frappe au sol
Vitesse de rotation de la bobine (env.)	tr/mn	12.000
Poids (env.)	kg	2,9

Coupe-bordures	Unité	Valeur (réf. 9807)
Réglage télescopique de la barre (env.)	cm	24
Niveau de pression acoustique L_{pA} ¹⁾ Incertitude k_{pA}	dB (A)	80 3
Niveau de puissance acoustique L_{WA} ²⁾ : mesurée/garantie Incertitude k_{WA}	dB (A)	92 / 95 3
Vibration main-bras a_{vhw} ³⁾ Incertitude k_a	m/s ²	3 1,5

Procédé de mesure conformément à : ¹⁾ DIN EN 60335-2-91 ²⁾ RL2000/14/EG ³⁾ DIN EN 786.



CONSEIL : la valeur d'émissions de vibrations mentionnée a été mesurée conformément à un procédé de contrôle normalisé et peut être utilisée pour comparer des outils électriques les uns avec les autres. Cette valeur peut également être utilisée pour l'évaluation provisoire de l'exposition. La valeur d'émissions de vibrations peut varier pendant l'utilisation effective de l'outil électrique.

8. SERVICE/GARANTIE

Service :

Veuillez contacter l'adresse au verso.

Garantie :

Dans le cas d'une réclamation au titre de la garantie, aucun frais ne vous sera prélevé pour les services fournis.

GARDENA Manufacturing GmbH offre une garantie de deux ans (à compter de la date d'achat) pour ce produit. Cette garantie couvre tous les défauts importants du produit s'il peut être démontré qu'il s'agit de défauts matériels ou de fabrication. Cette garantie prend en charge la fourniture d'un produit de rechange entièrement opérationnel ou la réparation du produit défectueux qui nous est parvenu gratuitement ; nous nous réservons le droit de choisir entre ces options. Ce service est soumis aux dispositions suivantes :

- Le produit a été utilisé dans le cadre de son usage prévu selon les recommandations du manuel d'utilisation.
- Ni l'acheteur ni une tierce personne non agréée n'a tenté de réparer le produit.

La présente garantie n'a aucun effet sur les recours à la garantie à l'encontre du revendeur/fournisseur.

Si vous rencontrez des problèmes avec ce produit, veuillez contacter notre service après-vente ou envoyer le produit défectueux ainsi qu'une brève description de la défaillance à GARDENA Manufacturing GmbH, en veillant à ce que les frais de port soient suffisamment payés et que les directives en termes d'emballage et d'envoi soient respectées. Une réclamation dans le cadre de la garantie doit être accompagnée d'une copie de la preuve d'achat.

Pièces d'usure :

Les pièces usées de la bobine et du couvercle de la bobine sont exclues de la garantie.

<p>DE Produkthaftung Wir weisen ausdrücklich darauf hin, dass wir in Übereinstimmung mit dem Produkthaftungsgesetz nicht für Schäden haften, die durch unsere Produkte entstehen, wenn diese unsachgemäß und nicht durch einen von uns autorisierten Servicepartner repariert wurden oder wenn keine Original GARDENA Teile oder von uns zugelassene Teile verwendet wurden.</p>
<p>EN Product liability In accordance with the German Product Liability Act, we hereby expressly declare that we accept no liability for damage incurred from our products where said products have not been properly repaired by a GARDENA-approved service partner or where original GARDENA parts or parts authorised by GARDENA were not used.</p>
<p>FR Responsabilité Conformément à la loi relative à la responsabilité du fait des produits défectueux, nous déclarons expressément par la présente que nous déclinons toute responsabilité pour les dommages résultant de nos produits, si lesdits produits n'ont pas été correctement réparés par un partenaire d'entretien agréé GARDENA ou si des pièces d'origine GARDENA ou des pièces agréées GARDENA n'ont pas été utilisées.</p>
<p>NL Productaansprakelijkheid Conform de Duitse wet inzake productaansprakelijkheid verklaren wij hierbij uitdrukkelijk dat wij geen aansprakelijkheid aanvaarden voor schade ontstaan uit onze producten waarbij deze producten niet zijn gerepareerd door een GARDENA-erkende servicepartner of waarbij geen originele GARDENA-onderdelen of onderdelen die door GARDENA zijn goedgekeurd zijn gebruikt.</p>
<p>SV Produktansvar I enlighet med tyska produktansvarslagar förklarar vi härmed uttryckligen att vi inte åtar oss något ansvar för skador som orsakas av våra produkter där produkterna inte har genomgått korrekt reparation från en GARDENA-godkänd servicepartner eller där originaldelar från GARDENA eller delar godkända av GARDENA inte använts.</p>
<p>DA Produktansvar I overensstemmelse med den tyske produktansvarslav erklærer vi hermed udtrykkeligt, at vi ikke påtager os noget ansvar for skader på vores produkter, hvis de pågældende produkter ikke er blevet repareret korrekt af en GARDENA-godkendt servicepartner, eller hvor der ikke er brugt originale GARDENA-reservedele eller godkendte reservedele fra GARDENA.</p>
<p>FI Tuotevastuu Saksan tuotevastuulain mukaisesti emme ole vastuussa laitteiden vaurioista, jos korjauksia ei ole tehnyt GARDENAn hyväksymä huoltoliike tai jos niiden syynä on muiden kuin alkuperäisten GARDENA-varaosien tai GARDENAn hyväksymien varaosien käyttö.</p>
<p>IT Responsabilità del prodotto In conformità con la Legge tedesca sulla responsabilità del prodotto, con la presente dichiariamo espressamente che decliniamo qualsiasi responsabilità per danni causati dai nostri prodotti qualora non siano stati correttamente riparati presso un partner di assistenza approvato GARDENA o laddove non siano stati utilizzati ricambi originali o autorizzati GARDENA.</p>
<p>ES Responsabilidad sobre el producto De acuerdo con la Ley de responsabilidad sobre productos alemana, por la presente declaramos expresamente que no aceptamos ningún tipo de responsabilidad por los daños ocasionados por nuestros productos si dichos productos no han sido reparados por un socio de mantenimiento aprobado por GARDENA o si no se han utilizado piezas originales GARDENA o piezas autorizadas por GARDENA.</p>
<p>PT Responsabilidade pelo produto De acordo com a lei alemã de responsabilidade pelo produto, declaramos que não nos responsabilizamos por danos causados pelos nossos produtos, caso os tais produtos não tenham sido devidamente reparados por um parceiro de assistência GARDENA aprovado ou se não tiverem sido utilizadas peças GARDENA originais ou peças autorizadas pela GARDENA.</p>
<p>PL Odpowiedzialność za produkt Zgodnie z niemiecką ustawą o odpowiedzialności za produkt, niniejszym wyraźnie oświadczamy, że nie ponosimy żadnej odpowiedzialności za szkody poniesione na skutek użytkowania naszych produktów, w przypadku gdy naprawa tych produktów nie była odpowiednio przeprowadzana przez zatwierdzonego przez firmę GARDENA partnera serwisowego lub nie stosowano oryginalnych części GARDENA albo części autoryzowanych przez tę firmę.</p>
<p>HU Termékszavatosság A németországi termékszavatossági törvénnyel összhangban ezennel nyomatékosan kijelentjük, hogy nem vállalunk felelősséget a termékeinkben keletkezett olyan károkért, amelyek valamely GARDENA által jóváhagyott szervizpartner által nem megfelelően végzett javításból adódtak, vagy amely során nem eredeti GARDENA alkatrészeket vagy a GARDENA által jóváhagyott alkatrészeket használtak fel.</p>
<p>CS Odpovědnost za výrobek V souladu s německým zákonem o odpovědnosti za výrobek tímto výslovně prohlašujeme, že nepřijímáme žádnou odpovědnost za poškození vzniklá na našich výrobcích, kdy zmíněné výrobky nebyly řádně opraveny schváleným servisním partnerem GARDENA nebo kdy nebyly použity originální náhradní díly GARDENA nebo náhradní díly autorizované společností GARDENA.</p>
<p>SK Zodpovednosť za produkt V súlade s nemeckými právnymi predpismi upravujúcimi zodpovednosť za výrobok týmto výslovné prehlasujeme, že nenesieme žiadnu zodpovednosť za škody spôsobené našimi výrobkami, v prípade ktorých neboli náležite opravy vykonané servisným partnerom schváleným spoločnosťou GARDENA alebo neboli použité diely spoločnosti GARDENA alebo diely schválené spoločnosťou GARDENA.</p>
<p>EL Ευθύνη προϊόντος Σύμφωνα με τον γερμανικό νόμο περί Ευθύνης για τα Προϊόντα, με το παρόν δηλώνουμε ρητώς ότι δεν αποδεχόμαστε καμία ευθύνη για τυχόν ζημιές που προκύπτουν από τα προϊόντα μας εάν αυτά δεν έχουν επισκευαστεί ουστά από κάποιον εγκεκριμένο συνεργάτη επισκευών της GARDENA ή εάν δεν έχουν χρησιμοποιηθεί αυθεντικά εξαρτήματα GARDENA ή εξαρτήματα εγκεκριμένα από την GARDENA.</p>
<p>SL Odgovornost proizvajalca V skladu z nemškimi zakoni o odgovornosti za izdelke, izrecno izjavljajo, da ne sprejemamo nobene odgovornosti za škodo, ki jo povzročijo naši izdelki, če teh niso ustrezno popravili GARDENINI odobreni servisni partnerji ali pri tem niso bili uporabljeni originalni GARDENINI nadomestni deli ali GARDENINIMI homologiranimi nadomestnimi deli.</p>
<p>HR Pouzdanost proizvoda Sukladno njemačkom zakonu o pouzdanosti proizvoda, ovime izričito izjavljujemo kako ne prihvaćamo nikakvu odgovornost za oštećenja na našim proizvodima nastala uslijed neispravnog popravka od strane servisnog partnera kojeg odobrava GARDENA ili uslijed nekorištenja originalnih GARDENA dijelova ili dijelova koje odobrava GARDENA.</p>
<p>RO Răspunderea pentru produs În conformitate cu Legea germană privind răspunderea pentru produs, declarăm în mod expres prin prezentul document că nu acceptăm nicio răspundere pentru defecțiunile suferite de produsele noastre atunci când acestea nu au fost reparate în mod corect de un atelier de service partener, aprobat de GARDENA, sau când nu au fost utilizate piese GARDENA originale sau piese autorizate de GARDENA.</p>
<p>BG Отговорност за вреди, причинени от стоки Съгласно германския Закон за отговорността за вреди, причинени от стоки, с настоящото изрично декларираме, че не носим отговорност за щети, причинени от нашите продукти, ако те не са били правилно ремонтирани от одобрен от GARDENA сервис или ако не са използвани оригинални части на GARDENA или части, одобрени от GARDENA.</p>
<p>ET Tootevastutus Vastavalt Saksamaa tootevastutusseadusele deklareerime käesolevaga selgesõnaliselt, et me ei kanna mingisugust vastutust meie toodetest tingitud kahjude eest, kui need tooted ei ole korrektselt parandatud GARDENA heakskiidetud hoolduspartneri poolt või kui parandamisel ei ole kasutatud GARDENA originaalosi või GARDENA volitatud osi.</p>
<p>LT Gaminio patikimumas Mes aiškiai pareiškiame, kad, atsižvelgiant į Vokietijos gaminių patikimumo įstatymą, nepriisiame atsakomybės dėl bet kokios žalos, patirtos dėl mūsų gaminių, jeigu jie buvo netinkamai taisomi arba jų dalys buvo pakeistos neoriginaliomis GARDENA dalimis ar nepatvirtintomis dalimis, arba jeigu remonto darbai buvo atliekami ne GARDENA techninės priežiūros centro specialistų.</p>
<p>LV Atbildība par produkcijas kvalitāti Saskaņā ar Vācijas likumu par atbildību par produkcijas kvalitāti ar šo mēs paziņojam, ka neuzņemamies atbildību par bojājumiem, kas radušies, lietojot mūsu izstrādājumu, kuru remontu nav veicis uzņēmuma GARDENA apstiprināts apkopes partneris vai kuru remontam netika izmantotas oriģinālās GARDENA detaļas vai detaļas, kuru lietošanu apstiprinājis uzņēmums GARDENA.</p>

Deutschland / Germany
GARDENA
 Manufacturing GmbH
 Central Service
 Hans-Lorenser-Straße 40
 D-89079 Ulm
 Produktfragen:
 (+49) 731 490-123
 Reparaturen:
 (+49) 731 490-290
 service@gardena.com

Albania
COBALT Sh.p.k.
 Rr. Siri Kodra
 1000 Tirana

Argentina
 Husqvarna Argentina S.A.
 Av.del Libertador 5954 –
 Piso 11 – Torre B
 (C1428ARP) Buenos Aires
 Phone: (+54) 11 5194 5000
 info.gardena@
 ar.husqvarna.com

Armenia
 Garden Land Ltd.
 61 Tigran Mets
 0005 Yerevan

Australia
 Husqvarna Australia Pty. Ltd.
 Locked Bag 5
 Central Coast BC
 NSW 2252
 Phone: (+61) (0) 2 4352 7400
 customer.service@
 husqvarna.com.au

Austria / Österreich
 Husqvarna Austria GmbH
 Industriezeile 36
 4010 Linz
 Tel.: (+43) 732 77 01 01-485
 service.gardena@
 husqvarnagroup.com

Azerbaijan
 Firm Progress
 a. Aliyev Str. 26A
 1052 Baku

Belgium
 Husqvarna België nv/sa
 Gardena Division
 Rue Egide Van Ophem 111
 1180 Uccle/ Ukkel
 Tel.: (+32) 2 720 92 12
 info@gardena.be

Bosnia / Herzegovina
SILK TRADE d.o.o.
 Industrijska zona Bukva bb
 74260 Tešanj

Brazil
 Husqvarna do Brasil Ltda
 Av. Francisco Matarazzo,
 1400 – 19º andar
 São Paulo – SP
 CEP: 05001-903
 Tel: 0800-112252
 marketing.br.husqvarna@
 husqvarna.com.br

Bulgaria
AGROLAND България АД
 бул. 8 Декември, №13
 Офис 5
 1700 Студентски град
 София
 Тел.: (+359) 24 666 910
 info@agroland.eu

Canada / USA
GARDENA Canada Ltd.
 100 Summerlea Road
 Brampton, Ontario L6T 4X3
 Phone: (+1) 905 792 93 30
 info@gardenacanada.com

Chile
Maquinarias Agroforestales
 Ltda. (Maga Ltda.)
 Santiago, Chile
 Avda. Chesterton
 # 8355 comuna Las Condes
 Phone: (+56) 2 202 4417
 Dalton@maga.cl
 Zipcode: 7560330

China
 Husqvarna (Shanghai)
 Management Co., Ltd.
 富世华 (上海) 管理有限公司
 3F, Benq Square B,
 No207, Song Hong Rd.,
 Chang Ning District,
 Shanghai, PRC. 200335
 上海市长宁区淞虹路207号明
 基广场B座3楼, 邮编: 200335

Colombia
 Husqvarna Colombia S.A.
 Calle 18 No. 68 D-31, zona
 Industrial de Montevideo
 Bogotá, Cundinamarca
 Tel. 571 2922700 ext. 105
 jairo.salazar@
 husqvarna.com.co

Costa Rica
 Compania Exim
 Euroberoamericana S.A.
 Los Colegios, Moravia,
 200 metros al Sur del Colegio
 Saint Francis – San José
 Phone: (+506) 297 68 83
 exim_euro@racsa.co.cr

Croatia
 Husqvarna Austria GmbH
 Industriezeile 36
 4010 Linz
 Tel.: (+43) 732 77 01 01-485
 service.gardena@
 husqvarnagroup.com

Cyprus
 Med Marketing
 17 Digeni Akrita Ave
 P.O. Box 27017
 1641 Nicosia

Czech Republic
 Husqvarna Česko s.r.o.
 Türkova 2319/5b
 149 00 Praha 4 – Chodov
 Bezplatná infolinka:
 800 100 425
 servis@cz.husqvarna.com

Denmark
GARDENA DANMARK
 Lejrvej 19, st.
 3500 Værløse
 Tlf.: (+45) 70264770
 husqvarna@husqvarna.dk
 www.gardena.com/dk

Dominican Republic
BOSQUESA, S.R.L
 Carretera Santiago Licey
 Km. 5 ½
 Esquina Copal II.
 Santiago
 Dominican Republic
 Phone: (+809) 736-0333
 joserbosquesa@claro.net.do

Ecuador
 Husqvarna Ecuador S.A.
 Arupos E1-181 y 10 de
 Agosto Quito, Pichincha
 Tel. (+593) 22800739
 francisco.jacome@
 husqvarna.com.ec

Estonia
 Husqvarna Eesti OÜ
 Valdeku 132
 EE-11216 Tallinn
 info@gardena.ee

Finland
 Oy Husqvarna Ab
 Gardena Division
 Lautatarhankatu 8 B/PL 3
 00581 HELSINKI
 www.gardena.fi

France
 Husqvarna France
 9/11 Allée des pierres mayettes
 92635 Gennevilliers Cedex
 France
 http://www.gardena.com/fr
 N° AZUR: 0 810 00 78 23
 (Prix d'un appel local)

Georgia
 Transporter LLC
 8/57 Beliashvili street
 0159 Tbilisi, Georgia
 Phone: (+995) 322 14 71 71

Great Britain
 Husqvarna UK Ltd
 Preston Road
 Aycliffe Industrial Park
 Newton Aycliffe
 County Durham
 DL5 6UP
 info.gardena@
 husqvarna.co.uk

Greece
 Π. ΠΑΠΑΔΟΠΟΥΛΟΣ ΑΕΒΕ
 Λεωφ. Αθηνών 92
 Αθήνα
 T.K.104 42
 Ελλάδα
 Τηλ. (+30) 210 5193100
 info@papadopoulos.com.gr

Hungary
 Husqvarna Magyarország Kft.
 Ezred u. 1-3
 1044 Budapest
 Telefon: (+36) 1 251-4161
 vevoszolgalat.husqvarna@
 husqvarna.hu

Iceland
 Ó. Johnson & Kaaber
 Tunguhalsi 1
 110 Reykjavik
 ooj@ojk.is

Ireland
 Husqvarna UK Ltd
 Preston Road
 Aycliffe Industrial Park
 Newton Aycliffe
 County Durham
 DL5 6UP
 info.gardena@
 husqvarna.co.uk

Italy
 Husqvarna Italia S.p.A.
 Via Santa Vecchia 15
 23868 VALMADRERA (LC)
 Phone: (+39) 0341.203.111
 assistenza.italia@
 it.husqvarna.com

Japan
KAKUICHI Co. Ltd.
 Sumitomo Realty &
 Development Kojimachi
 BLDG., 8F
 5-1 Nibannco
 Chiyoda-ku
 Tokyo 102-0084
 Phone: (+81) 33 264 4721
 m_ishihara@kaku-ichi.co.jp

Kazakhstan
LAMED Ltd.
 155/1, Tazhibayevoi Str.
 050060 Almaty
 IP Schmidt
 Abayavenue 3B
 110 005 Kostanay

Korea
 Kyung Jin Trading CO.,LTD.
 107-4, SunDuk Bld.,
 YangJae-dong,
 Seocho-gu,
 Seoul, (zipcode: 137-891)
 Phone: (+82) (0)2 574-6300

Kyrgyzstan
 Alye Maki
 av. Moladaya Guardir J 3
 720014
 Bishkek

Latvia
 Husqvarna Latvija SIA
 Ulbrokas 19A
 LV-1021 Rīga
 info@gardena.lv

Lithuania
 UAB Husqvarna Lietuva
 Ateities pl. 77C
 LT-52104 Kaunas
 info@gardena.lt

Luxembourg
 Magasins Jules Neuberger
 39, rue Jacques Stas
 Luxembourg-Gasperich 2549
 Case Postale No. 12
 Luxembourg 2010
 Phone: (+352) 40 14 01
 api@neuberger.lu

Mexico
AFOSA
 Av. Lopez Mateos Sur # 5019
 Col. La Calma 45070
 Zapopan, Jalisco
 Mexico
 Phone: (+52) 33 3818-3434
 icornejo@afosa.com.mx

Moldova
 Convel S.R.L.
 290A Muncesti Str.
 2002 Chisinau

Netherlands
 Husqvarna Nederland B.V.
GARDENA Division
 Postbus 50131
 1305 AC ALMERE
 Phone: (+31) 36 521 00 10
 info@gardena.nl

Neth. Antilles
 Jonka Enterprises N.V.
 Sta. Rosa Weg 196
 P.O. Box 8200
 Curaçao
 Phone: (+599) 9 767 66 55
 pgm@jonka.com

New Zealand
 Husqvarna New Zealand Ltd.
 PO Box 76-437
 Manukau City 2241
 Phone: (+64) (0) 9 9202410
 support.nz@husqvarna.co.nz

Norway
 Husqvarna Norge AS
 Gardena Division
 Trøskenveien 36
 1708 Sarpsborg
 info@gardena.no

Peru
 Husqvarna Perú S.A.
 Jr. Ramón Cárcamo 710
 Lima 1
 Tel: (+51) 1 3320400 ext. 416
 juan.remuzgo@
 husqvarna.com

Poland
 Husqvarna
 Poland Spółka z o.o.
 ul. Wysockiego 15 b
 03-371 Warszawa
 Phone: (+48) 22 330 96 00
 gardena@husqvarna.com.pl

Portugal
 Husqvarna Portugal, SA
 Lagoa - Albarraque
 2635 - 595 Rio de Mouro
 Tel.: (+351) 21 922 85 30
 Fax : (+351) 21 922 85 36
 info@gardena.pt

Romania
 Madex International Srl
 Soseaua Odaii 117-123,
 RO 013603 București, S1
 Phone: (+40) 21 352.76.03
 madex@ines.ro

Russia / Россия
 ООО „Хускварна“
 141400, Московская обл.,
 г. Химки,
 улица Ленинградская,
 владение 39, стр.6
 Бизнес Центр
 „Химки Бизнес Парк“,
 помещение ОВ02_04
 http://www.gardena.ru

Serbia
 Domel d.o.o.
 Autoput za Novi Sad bb
 11273 Belgrade
 Phone: (+381) 1 18 48 88 12
 miroslav.jejina@domel.rs

Singapore
 Hy-Ray PRIVATE LIMITED
 40 Jalan Pemimpin
 #02-08 Tat Ann Building
 Singapore 577185
 Phone: (+65) 6253 2277
 shiyiing@hyray.com.sg

Slovak Republic
 Husqvarna Česko s.r.o.
 Türkova 2319/5b
 149 00 Praha 4 – Chodov
 Bezplatná infolinka:
 800 154 044
 servis@sk.husqvarna.com

Slovenia
 Husqvarna Austria GmbH
 Industriezeile 36
 4010 Linz
 Tel.: (+43) 732 77 01 01-485
 service.gardena@
 husqvarnagroup.com

South Africa
 Husqvarna
 South Africa (Pty) Ltd
 Postnet Suite 250
 Private Bag X6,
 Cascades, 3202
 South Africa
 Phone: (+27) 33 846 9700
 info@gardena.co.za

Spain
 Husqvarna España S.A.
 Calle de Rivas nº 10
 28052 Madrid
 Phone: (+34) 91 708 05 00
 atencioncliente@gardena.es

Suriname
Agrofrix n.v.
 Verlengde Hogestraat #22
 Phone: (+597) 472426
 agrofrix@sr.net
 Pobox : 2006
 Paramaribo
 Suriname – South America

Sweden
 Husqvarna AB
 Gardena Division
 S-561 82 Husqvarna
 Gardenaorder@husqvarna.se

Switzerland / Schweiz
 Husqvarna Schweiz AG
 Consumer Products
 Industriestrasse 10
 5506 Mägenwil
 Phone: (+41) (0) 62 887 37 90
 info@gardena.ch

Turkey
 Dost Bahçe Diş Ticaret
 Müessesilik A.Ş
 Yunus Mah. Adil Sok. No:3
 İc Kapi No: 1 Kartal
 34873 İstanbul
 Phone: (+90) 216 38 93 939
 info@dostbahce.com.tr

Ukraine / Україна
 ТОВ «Хускварна Україна»
 вул. Васильківська, 34,
 офіс 204-г
 03022, м. Київ
 Тел. (+38) 044 498 39 02
 info@gardena.ua

Uruguay
FELI SA
 Entre Ríos 1083 CP 11800
 Montevideo – Uruguay
 Tel: (+598) 22 03 18 44
 info@felisa.com.uy

Venezuela
 Corporación Casa y Jardín C.A.
 Av. Caroní, Edif. Trezmen, PB.
 Colinas de Bello Monte.
 1050 Caracas.
 Tlf: (+58) 212 992 33 22
 info@casayjardin.net.ve

9807-20.960.04/0118
 © GARDENA
 Manufacturing GmbH
 D-89070 Ulm
 http://www.gardena.com