

PowerMax Li-40/32 Art. 5033

DE Betriebsanleitung

Akku-Rasenmäher

EN Operator's manual

Battery Lawnmower

FR Mode d'emploi

Tondeuse sur batterie

NL Gebruiksaanwijzing

Accu-grasmaaier

SV Bruksanvisning

Accu-gräsklippare

DA Brugsanvisning

Accu-plæneklipper

FI Käyttöohje

Akkukäyttöinen ruohonleikkuri

NO Bruksanvisning

Batteridrevet gressklipper

IT Istruzioni per l'uso

Rasaerba a batteria

ES Instrucciones de empleo

Cortacésped de batería recargable

PT Manual de instruções

Máquina de cortar relva a bateria

PL Instrukcja obsługi

Akumulatorowe kosiarki do trawy

HU Használati utasítás

Akkumulátoros fűnyíró

CS Návod k obsluze

Akumulátorová sekačka na trávnik

SK Návod na obsluhu

Akumulátorová kosačka

EL Οδηγίες χρήσης

Χλοκοπτικό μπαταρίας

RU Инструкция по эксплуатации

Аккумуляторная газонокосилка

SL Navodilo za uporabo

Akumulatorska kosilnica

HR Upute za uporabu

Baterijska kosilica za travu

SR/ Uputstvo za rad
BS Baterijska kosilica za travu

UK Інструкція з експлуатації

Акумуляторна газонокосарка

RO Instrucțiuni de utilizare

Mașină de tuns iarbă

TR Kullanma Kılavuzu

Akülü çim biçme makinesi

BG Инструкция за експлоатация

Аккумуляторна косачка

SQ Manual përdorimi

Korrëse bari me bateri

ET Kasutusjuhend

Akuga muruniiduk

LT Eksploatavimo instrukcija

Akumuliatorinė vejamovė

LV Lietošanas instrukcija

Ar akumulatoru darbināms zāles plāvējs

<p>DE Produkthaftung Wir weisen ausdrücklich darauf hin, dass wir in Übereinstimmung mit dem Produkthaftungsgesetz nicht für Schäden haften, die durch unsere Produkte entstehen, wenn diese unsachgemäß und nicht durch einen von uns autorisierten Servicepartner repariert wurden oder wenn keine Original GARDENA Teile oder von uns zugelassene Teile verwendet wurden.</p>
<p>EN Product liability In accordance with the German Product Liability Act, we hereby expressly declare that we accept no liability for damage incurred from our products where said products have not been properly repaired by a GARDENA-approved service partner or where original GARDENA parts or parts authorised by GARDENA were not used.</p>
<p>FR Responsabilité Conformément à la loi relative à la responsabilité du fait des produits défectueux, nous déclarons expressément par la présente que nous déclinons toute responsabilité pour les dommages résultant de nos produits, si lesdits produits n'ont pas été correctement réparés par un partenaire d'entretien agréé GARDENA ou si des pièces d'origine GARDENA ou des pièces agréées GARDENA n'ont pas été utilisées.</p>
<p>NL Productaansprakelijkheid Conform de Duitse wet inzake productaansprakelijkheid verklaren wij hierbij uitdrukkelijk dat wij geen aansprakelijkheid aanvaarden voor schade ontstaan uit onze producten waarbij deze producten niet zijn gerepareerd door een GARDENA-erkende servicepartner of waarbij geen originele GARDENA-onderdelen of onderdelen die door GARDENA zijn goedgekeurd zijn gebruikt.</p>
<p>SV Produktansvar I enlighet med tyska produktansvarslagar förklarar vi härmed uttryckligen att vi inte åtar oss något ansvar för skador som orsakas av våra produkter där produkterna inte har genomgått korrekt reparation från en GARDENA-godkänd servicepartner eller där originaldelar från GARDENA eller delar godkända av GARDENA inte använts.</p>
<p>DA Produktansvar I overensstemmelse med den tyske produktansvarslov erklærer vi hermed udtrykkeligt, at vi ikke påtager os noget ansvar for skader på vores produkter, hvis de pågældende produkter ikke er blevet repareret korrekt af en GARDENA-godkendt servicepartner, eller hvor der ikke er brugt originale GARDENA-reservedele eller godkendte reservedele fra GARDENA.</p>
<p>FI Tuotevastuu Saksan tuotevastuulain mukaisesti emme ole vastuussa laitteiden vaurioista, jos korjauksia ei ole tehnyt GARDENA:n hyväksymä huoltoliike tai jos niiden syynä on muiden kuin alkuperäisten GARDENA-varaosien tai GARDENA:n hyväksymien varaosien käyttö.</p>
<p>IT Responsabilità del prodotto In conformità con la Legge tedesca sulla responsabilità del prodotto, con la presente dichiariamo espressamente che decliniamo qualsiasi responsabilità per danni causati dai nostri prodotti qualora non siano stati correttamente riparati presso un partner di assistenza approvato GARDENA o laddove non siano stati utilizzati ricambi originali o autorizzati GARDENA.</p>
<p>ES Responsabilidad sobre el producto De acuerdo con la Ley de responsabilidad sobre productos alemana, por la presente declaramos expresamente que no aceptamos ningún tipo de responsabilidad por los daños ocasionados por nuestros productos si dichos productos no han sido reparados por un socio de mantenimiento aprobado por GARDENA o si no se han utilizado piezas originales GARDENA o piezas autorizadas por GARDENA.</p>
<p>PT Responsabilidade pelo produto De acordo com a lei alemã de responsabilidade pelo produto, declaramos que não nos responsabilizamos por danos causados pelos nossos produtos, caso os tais produtos não tenham sido devidamente reparados por um parceiro de assistência GARDENA aprovado ou se não tiverem sido utilizadas peças GARDENA originais ou peças autorizadas pela GARDENA.</p>
<p>PL Odpowiedzialność za produkt Zgodnie z niemiecką ustawą o odpowiedzialności za produkt, niniejszym wyraźnie oświadczamy, że nie ponosimy żadnej odpowiedzialności za szkody poniesione na skutek użytkowania naszych produktów, w przypadku gdy naprawa tych produktów nie była odpowiednio przeprowadzana przez zatwierdzonego przez firmę GARDENA partnera serwisowego lub nie stosowano oryginalnych części GARDENA albo części autoryzowanych przez tę firmę.</p>
<p>HU Termékszavatosság A németországi termékszavatossági törvénnyel összhangban ezennel nyomatékosan kijelentjük, hogy nem vállalunk felelősséget a termékeinkben keletkezett olyan károkért, amelyek valamely GARDENA által jóváhagyott szervizpartner által nem megfelelően végzett javításból adódtak, vagy amely során nem eredeti GARDENA alkatrészeket vagy a GARDENA által jóváhagyott alkatrészeket használtak fel.</p>
<p>CS Odpovědnost za výrobek V souladu s německým zákonem o odpovědnosti za výrobek tímto výslovně prohlašujeme, že nepřijímáme žádnou odpovědnost za poškození vzniklá na našich výrobcích, kdy zmíněné výrobky nebyly řádně opraveny schváleným servisním partnerem GARDENA nebo kdy nebyly použity originální náhradní díly GARDENA nebo náhradní díly autorizované společností GARDENA.</p>
<p>SK Zodpovednosť za produkt V súlade s nemeckými právnymi predpismi upravujúcimi zodpovednosť za výrobok týmto výslovné prehlasujeme, že nenesieme žiadnu zodpovednosť za škody spôsobené našimi výrobkami, v prípade ktorých neboli náležité opravy vykonané servisným partnerom schváleným spoločnosťou GARDENA alebo neboli použité diely spoločnosti GARDENA alebo diely schválené spoločnosťou GARDENA.</p>
<p>EL Ευθύνη προϊόντος Σύμφωνα με τον γερμανικό νόμο περί Ευθύνης για τα Προϊόντα, με το παρόν δηλώνουμε ρητώς ότι δεν αποδεχόμαστε καμία ευθύνη για τυχόν ζημιές που προκύπτουν από τα προϊόντα μας εάν αυτά δεν έχουν επισκευαστεί σωστά από κάποιον εγκεκριμένο συνεργάτη επισκευών της GARDENA ή εάν δεν έχουν χρησιμοποιηθεί αυθεντικά εξαρτήματα GARDENA ή εξαρτήματα εγκεκριμένα από την GARDENA.</p>
<p>SL Odgovornost proizvajalca V skladu z nemškimi zakoni o odgovornosti za izdelke, izrecno izjavljajo, da ne sprejemamo nobene odgovornosti za škodo, ki jo povzročijo naši izdelki, če teh niso ustrezno popravili GARDENINI odobreni servisni partnerji ali pri tem niso bili uporabljeni originalni GARDENINI nadomestni deli ali GARDENINIMI homologiranimi nadomestnimi deli.</p>
<p>HR Pouzdanost proizvoda Sukladno njemačkom zakonu o pouzdanosti proizvoda, ovime izričito izjavljujemo kako ne prihvaćamo nikakvu odgovornost za oštećenja na našim proizvodima nastala uslijed neispravnog popravka od strane servisnog partnera kojeg odobrava GARDENA ili uslijed nekorištenja originalnih GARDENA dijelova ili dijelova koje odobrava GARDENA.</p>
<p>RO Răspunderea pentru produs În conformitate cu Legea germană privind răspunderea pentru produs, declarăm în mod expres prin prezentul document că nu acceptăm nicio răspundere pentru defecțiunile suferite de produsele noastre atunci când acestea nu au fost reparate în mod corect de un atelier de service partener, aprobat de GARDENA, sau când nu au fost utilizate piese GARDENA originale sau piese autorizate de GARDENA.</p>
<p>BG Отговорност за вреди, причинени от стоки Съгласно германския Закон за отговорността за вреди, причинени от стоки, с настоящото изрично декларираме, че не носим отговорност за щети, причинени от нашите продукти, ако те не са били правилно ремонтирани от одобрен от GARDENA сервиз или ако не са използвани оригинални части на GARDENA или части, одобрени от GARDENA.</p>
<p>ET Tootevastutus Vastavalt Saksamaa tootevastutusseadusele deklareerime käesolevaga selgesõnaliselt, et me ei kanna mingisugust vastutust meie toodetest tingitud kahjude eest, kui need tooted ei ole korrektselt parandatud GARDENA heakskiidetud hoolduspartneri poolt või kui parandamisel ei ole kasutatud GARDENA originaalosi või GARDENA volitatud osi.</p>
<p>LT Gaminio patikimumas Mes aiškiai pareiškiame, kad, atsižvelgiant į Vokietijos gaminių patikimumo įstatymą, nepriisiame atsakomybės dėl bet kokios žalos, patirtos dėl mūsų gaminių, jeigu jie buvo netinkamai taisomi arba jų dalys buvo pakeistos neoriginaliomis GARDENA dalimis ar nepatvirtintomis dalimis, arba jeigu remonto darbai buvo atliekami ne GARDENA techninės priežiūros centro specialistų.</p>
<p>LV Atbildība par produkcijas kvalitāti Saskaņā ar Vācijas likumu par atbildību par produkcijas kvalitāti ar šo mēs paziņojam, ka neuzņemamies atbildību par bojājumiem, kas radušies, lietojot mūsu izstrādājumus, kuru remontu nav veicis uzņēmuma GARDENA apstiprināts apkopes partneris vai kuru remontam netika izmantotas oriģinālās GARDENA detaļas vai detaļas, kuru lietošanu apstiprinājis uzņēmums GARDENA.</p>

A1

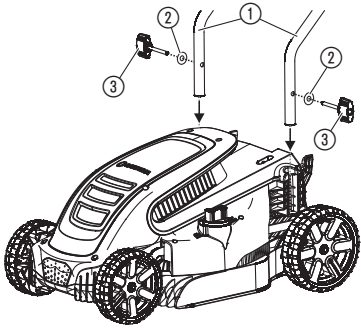

A2

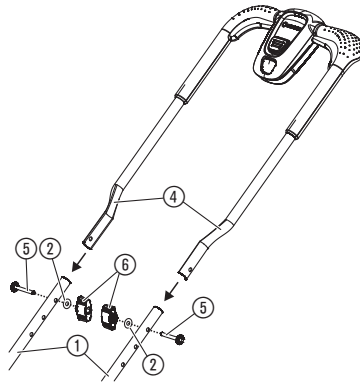

A3

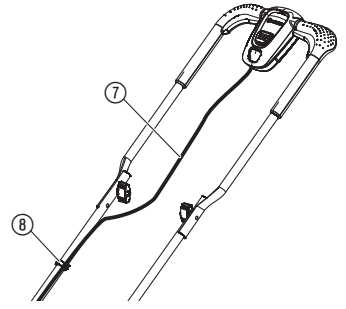

A4

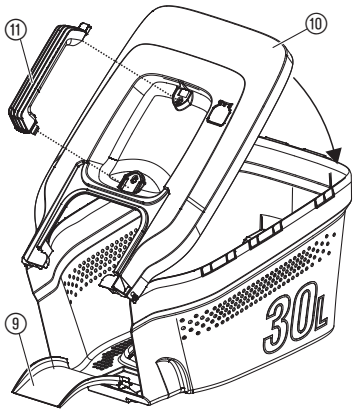

A5

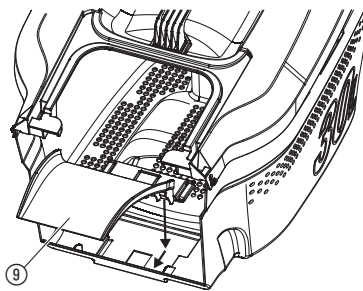

O1

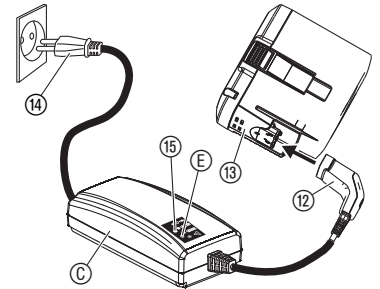

O2

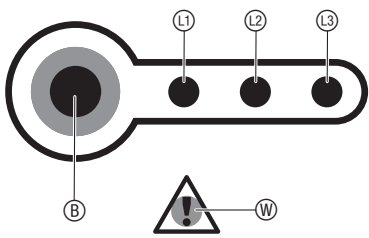

O3

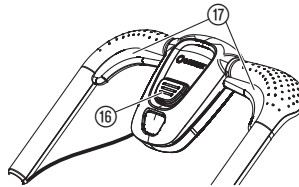

O5

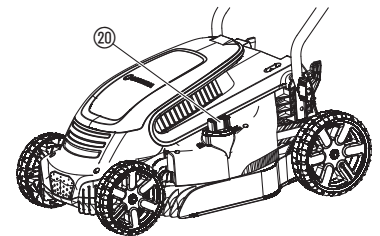

O4

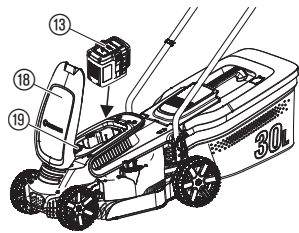

O6

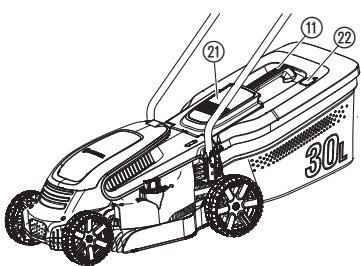

M1

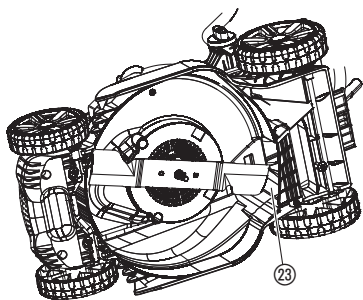

S1

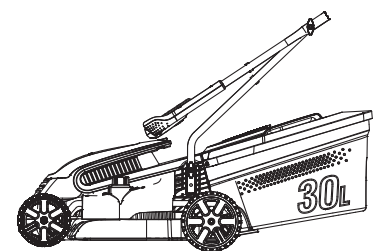

Tradução das instruções originais.



Este produto pode ser usado por crianças com idade superior a 8 anos e por pessoas com capacidades físicas, sensoriais ou mentais reduzidas ou com insuficiente experiência e conhecimentos, quando estas sejam supervisionadas ou recebam instruções relativamente ao uso do aparelho e compreendam os perigos daí resultantes. As crianças não devem brincar com o produto. A limpeza e a manutenção pelo utilizador não devem ser realizadas por crianças sem supervisão. Recomendamos que o produto seja usado apenas por pessoas com idade igual ou superior a 16 anos.

Utilização de acordo com a finalidade:

O corta-relvas a bateria GARDENA é utilizado para cortar relva em jardins e loteamentos domésticos e privados.

O produto não está indicado para um funcionamento de longa duração.

PERIGO! Lesões no corpo! Não utilize o produto para cortar arbustos, sebes, trepadeiras, relva em telhados ou vasos de varanda, ramos, galhos e nivelar irregularidades no solo. Não utilize o produto em piso com uma inclinação superior máxima de 20°.

1. SEGURANÇA**IMPORTANTE!**

Leia o manual de instruções com atenção e guarde-o para futura consulta.

Símbolos no produto:**ATENÇÃO!**

Se não for utilizado corretamente, este produto pode ser perigoso. Os avisos e as instruções de segurança devem ser seguidos para garantir uma segurança e eficiência razoáveis na utilização deste produto. O operador é responsável pelo cumprimento dos avisos e das instruções que se encontram neste manual e no produto. Nunca deve utilizar os produtos salvo se as proteções fornecidas pelo fabricante estiverem na posição correta. A utilização descuidada ou incorreta deste produto pode resultar em ferimentos para o utilizador ou para terceiros. Leia e compreenda o conteúdo do manual de utilizador. Mantenha este manual para referência futura.



Leia as instruções de utilização.



Mantenha as outras pessoas afastadas.



Tenha cuidado com as lâminas afiadas. As lâminas continuam a rodar após o motor ser desligado. Retire a chave de segurança antes de efetuar a manutenção ou se o cabo ficar danificado ou cortado.



Não é válido para os cortarelvos com bateria.



Antes de dar início à utilização, proteja a área de trabalho. Tenha cuidado com cabos ocultos.



Risco de incêndio! Curtocircuito! Não ligue os contactos da bateria com componentes de metal.



Não deixe que o produto se molhe com chuva ou outra humidade.

Advertências gerais de segurança**Segurança elétrica**

PERIGO! Choque elétrico!

Perigo de ferimentos devido a choque elétrico.

→ O produto tem de ser alimentado através de um dispositivo de proteção diferencial residual (RCD) com uma corrente de disparo nominal máxima de 30 mA.



PERIGO! Lesões no corpo!

Ferimentos de corte quando a lâmina roda ou o produto se liga acidentalmente.

→ Retire a chave de segurança antes de efetuar a manutenção ou substituir peças. Desta forma, a chave de segurança retirada deve estar visível.

Formação

1. Leia as instruções cuidadosamente. Familiarize-se com os comandos e a utilização correta da máquina.
2. Nunca permita que as crianças ou pessoas que não estejam familiarizadas com estas instruções utilizem a máquina. As normas locais podem restringir a idade do operador.
3. Nunca opere a máquina enquanto há pessoas, especialmente crianças, ou animais por perto.
4. Tenha em atenção que o operador ou utilizador é responsável pelos acidentes ou situações de perigo provocados a terceiros ou à sua propriedade.

Preparação

1. Ao operar a máquina, use sempre calçado forte e calças compridas. Não opere a máquina se estiver descalço ou com sandálias abertas. Evite usar roupas folgadas ou que possuam fios ou gravatas.
2. Inspeção cuidadosamente a área onde a máquina será utilizada e retire todos os objetos que possam ser projetados pela máquina.
3. Antes de utilizar, verifique sempre visualmente a lâmina, o parafuso e a montagem da mesma quanto a sinais de desgaste ou danos. Substitua os componentes gastos ou danificados em conjunto para preservar o equilíbrio. Substitua as etiquetas danificadas ou ilegíveis.
4. Antes da utilização, verifique a existência de sinais de danos ou desgaste no cabo de extensão e de alimentação. Se o cabo elétrico ficar danificado durante a utilização, desligue-o imediatamente da alimentação. NÃO TOQUE NO CABO ELÉTRICO ANTES DE DESLIGAR A ALIMENTAÇÃO. Não utilize a máquina se o cabo elétrico estiver danificado ou gasto.

Funcionamento

1. Utilize a máquina apenas com à luz do dia ou com boa luz artificial.
 2. Evite utilizar a máquina em relva molhada.
 3. Certifique-se sempre de que coloca bem os pés em declives.
 4. Caminhe, nunca corra.
 5. Corte a relva ao longo da face dos declives, nunca para cima e para baixo.
 6. Tenha muito cuidado ao mudar de direção em declives.
 7. Não corte a relva em declives demasiado íngremes.
 8. Tenha muito cuidado ao fazer marcha-atrás ou ao puxar a máquina para si.
 9. Pare as lâminas se a máquina tiver de ser inclinada para transporte ao atravessar superfícies que não sejam de relva, e quando transportar a máquina para e da área onde vai ser utilizada.
 10. Nunca opere a máquina com proteções com defeito ou sem dispositivos de segurança instalados no devido lugar, por exemplo, defletores e/ou coletores de relva.
 11. Ligue o motor cuidadosamente, de acordo com as instruções e com os pés bem afastados da(s) lâmina(s).
 12. Não incline a máquina ao ligar o motor, exceto se a máquina tiver de ser inclinada para arrancar. Neste caso, não a incline mais do que o absolutamente necessário e eleve apenas a parte que se encontra afastada do operador.
 13. Não ligue a máquina quando se encontra de pé em frente da abertura de descarga.
 14. Não coloque as mãos ou os pés perto ou por baixo de peças em rotação. Mantenha-se sempre afastado da abertura de descarga.
 15. Não transporte a máquina enquanto a fonte de alimentação estiver a funcionar.
 16. Pare a máquina e remova o dispositivo de desativação. Certifique-se de que todas as peças em movimento pararam completamente:
 - sempre que deixar a máquina,
 - antes de eliminar obstruções ou de desobstruir o canal,
 - antes de verificar, limpar ou trabalhar na máquina,
 - após bater num objeto estranho. Inspeção a máquina para ver se existem danos e faça reparações antes de voltar a ligar e a trabalhar com a máquina.
- se a máquina começar a vibrar anormalmente (verificar imediatamente):
- verifique a existência de danos,
 - substitua ou repare as peças danificadas,
 - verifique a existência e aperte as peças soltas.

Manutenção e armazenagem

1. Mantenha todas as porcas e parafusos apertados para se certificar de que a máquina está em condição segura para o funcionamento.
2. Verifique frequentemente o desgaste ou a deterioração do coletor de relva.
3. No caso de máquinas com várias lâminas, tenha cuidado dado que girar uma lâmina pode fazer com que outras lâminas girem.
4. Tenha atenção durante o ajustamento da máquina de forma a evitar prender os dedos entre as lâminas em movimento e as partes fixas da máquina.

- Deixe sempre a máquina arrefecer antes de a armazenar.
- Ao efetuar a manutenção das lâminas tenha em atenção que, mesmo que a fonte de alimentação esteja desligada, ainda é possível mover as lâminas.
- Por motivos de segurança, substitua as peças gastas ou danificadas. Utilize apenas peças e acessórios sobresselentes genuínos.

Advertências de segurança adicionais

Utilizar as baterias em segurança



PERIGO! Risco de incêndio!

A bateria que vai ser carregada deve ser colocada numa superfície não-inflamável, resistente ao calor e não-condutora durante o carregamento. Mantenha os objetos corrosivos, inflamáveis e facilmente combustíveis longe do carregador e da bateria. Não cubra o carregador nem a bateria durante o carregamento.

Desligue o carregador imediatamente em caso de formação de fumo ou incêndio.

Utilize apenas o carregador GARDENA original para carregar a bateria.

A utilização de outros carregadores de baterias poderá danificar as baterias de forma irremediável e poderá mesmo provocar um incêndio.

No produto a bateria GARDENA utilize exclusivamente baterias originais GARDENA. Não carregue baterias de outros fabricantes. Há risco de incêndio e de explosão!

Se notar um incêndio: Apague as chamas com materiais que reduzam o oxigénio.



PERIGO! Risco de explosão!

Proteja as baterias do calor e do fogo. Não as deixe sobre radiadores nem as exponha a raios solares fortes durante longos períodos de tempo.

Não utilize as baterias em atmosferas explosivas, como na presença de líquidos, gases ou poeiras inflamáveis.

As baterias podem criar faíscas que podem inflamar poeiras ou fumos.

Inspecione a sua bateria de substituição antes de cada utilização. Inspecione visualmente a bateria antes de cada utilização. Uma bateria que não funcione deve ser eliminada corretamente. Não envie por correio. Para obter mais detalhes, contacte as empresas de recolha locais.

Devido aos riscos de ferimentos, não utilize a bateria como fonte de alimentação para outros produtos. Utilize a bateria apenas para o produto GARDENA a que se destina.

Carregue e utilize a bateria exclusivamente com temperaturas ambiente entre 0 °C e 40 °C. Deixe a bateria arrefecer após longos períodos de utilização.

Verifique regularmente a existência de sinais de danos ou desgaste (fragilidade) no cabo de carregamento. Apenas o deve utilizar em perfeitas condições.

Nunca guarde nem transporte a bateria num local com temperaturas superiores a 45 °C nem sujeito a luz solar direta. Idealmente, a bateria deve ser armazenada abaixo de 25 °C, para que a autodescarga seja baixa.

Não exponha a bateria à chuva ou a condições de humidade. A entrada de água numa bateria aumenta o risco de choque elétrico.

Mantenha a bateria em ordem (limpa), principalmente as saídas de ar.

Se a utilização da bateria não estiver prevista para um determinado período de tempo (período de inverno), volte a carregar a bateria para evitar uma descarga profunda.

Não a armazene enquanto ainda estiver instalada numa ferramenta, tal evita a utilização incorreta e acidentes.

Não armazene a bateria em locais onde exista eletricidade estática.

Segurança elétrica



PERIGO! Paragem cardíaca!

Este produto cria um campo eletromagnético durante o funcionamento. Em determinadas condições, este campo pode afetar o modo de funcionamento de implantes médicos ativos ou passivos. Para evitar situações de risco, que possam provocar ferimentos graves ou mortais, as pessoas com um implante médico devem consultar o seu médico e o fabricante do implante antes da utilização deste produto.

Antes de o utilizar, examine se o cabo apresenta sinais de danos ou desgaste. Se o cabo tiver algum defeito, leve o produto a um centro de assistência autorizado e proceda à sua substituição.

Não utilize o produto se os cabos elétricos estiverem danificados ou gastos.

Desligue imediatamente da corrente elétrica se o cabo do carregador estiver cortado ou se o isolamento estiver danificado. Não toque no cabo elétrico até o cabo ter sido desligado. Não repare um cabo cortado ou danificado. Substitua-o por um novo.

Não transporte o produto pelo cabo.

Não puxe o cabo para desligar qualquer ficha.

Utilize apenas a tensão de alimentação da corrente elétrica CA indicada na etiqueta de classificação do produto.

Os nossos produtos têm isolamento duplo, segundo a norma EN 60335.

Não ligue qualquer parte do produto à terra.

Verifique a existência de cabos ocultos na área de trabalho.

Não utilize o produto na manutenção de lagos ou próximo de água.

Segurança pessoal



PERIGO! Risco de asfixia!

As peças mais pequenas podem ser engolidas. O saco de plástico representa um risco de asfixia para crianças. Mantenha as crianças afastadas durante a montagem.

Não utilize o produto em atmosferas explosivas.

Nunca utilize o produto se estiver cansado, doente ou sob a influência de álcool, drogas ou medicamentos.

Não sobrecarregue o corta-relvas.

Use luvas, calçado antiderrapante e proteção ocular.

Não utilize o produto em condições de humidade.

Não desmonte o produto para além do estado de entrega.

Apenas deve ligar o corta-relvas com um punho na posição vertical.

Não utilize as alavancas de arranque alternadamente.

Utilize os punhos com cuidado.

Corte de energia de segurança

O motor está protegido por um corte de energia de segurança, que é ativado quando a lâmina fica encravada ou se o motor for sobrecarregado. Quando tal ocorrer, pare e desligue o produto da corrente elétrica. O corte de energia de segurança só será reiniciado quando soltar a alavanca de arranque/paragem. Remova qualquer obstrução e aguarde alguns minutos para que o corte de energia de segurança reinicie, antes de continuar a utilizar o produto.

2. MONTAGEM



PERIGO! Lesões no corpo!

Ferimentos de corte quando a lâmina roda ou o produto se liga acidentalmente.

→ **Aguarde que a lâmina pare, remova a chave de segurança e use luvas antes de montar o produto.**

Para ligar o punho inferior [Fig. A1]:

- Coloque o punho inferior ① no produto.
Certifique-se de que os punhos se encontram totalmente na posição correta e de que o orifício do punho está alinhado com o orifício roscado.
- Coloque a arruela ② no parafuso de orelhas ③.
- Coloque o parafuso de orelhas ③ no orifício roscado do produto.
- Aperte o parafuso de orelhas ③.

Para ligar o punho superior [Fig. A2]:

- Coloque o punho superior ④ no punho inferior ①.
Certifique-se de que os punhos se encontram totalmente na posição correta e de que os orifícios dos punhos estão alinhados.
- Empurre o parafuso ⑤ através do orifício.
- Coloque a arruela ② e a porca de orelhas ⑥ nos parafusos ⑤.
- Aperte a porca de orelhas ⑥.

Para fixar o cabo ao punho [Fig. A3]:

- Fixe o cabo ⑦ ao punho com a abraçadeira ⑧.
- Verifique se o cabo ⑦ não está preso entre o punho inferior e o superior.

Para montar a caixa de relva [Fig. A4/A5]:

- Rode a tampa ⑩ na caixa de relva.
Certifique-se de que a tampa ⑩ está alinhada com a caixa de relva.
- Empurre a tampa ⑩ na caixa de relva até as ligações fazerem clique.
Certifique-se de que todas as ligações estão ligadas.
- Empurre o punho ⑪ para a tampa ⑩ até ouvir um clique.
- Pressione a calha ⑨ para o coletor de relva e puxe a calha ⑨ para frente até que esta encaixe de forma audível.

3. UTILIZAÇÃO



PERIGO! Lesões no corpo!

Ferimentos de corte quando a lâmina roda ou o produto se liga acidentalmente.

→ **Aguarde que a lâmina pare, remova a chave de segurança e use luvas antes de colocar a bateria ou transportar o produto.**

Para carregar a bateria [Fig. O1]:



PERIGO! Lesões no corpo!

Danos na bateria ou no carregador!

A sobretensão danifica a bateria e o carregador.

→ **Certifique-se de que utiliza a tensão de corrente elétrica correta.**

Antes de utilizar a bateria pela primeira vez, a bateria tem de estar totalmente carregada.

A bateria em lítio-iônico pode ser carregada em qualquer estado de carga e o processo de carregamento pode ser desativado em qualquer momento sem danificar a bateria (sem efeito de memória).

Para o corta-relvas elétrico GARDENA n.º de ref. 5033-20: A bateria GARDENA BLi-40/100 n.º de ref. 9842 encontra-se incluída na entrega.

1. Ligue o cabo de alimentação (14) ao carregador (C).
2. Ligue o cabo de alimentação (14) a uma tomada elétrica de 230 V.
3. Ligue o cabo do carregador (12) à bateria (18).

Quando a lâmpada de controlo de carregamento (15) no carregador piscar a verde uma vez por segundo, a bateria está a ser carregada.

Quando a lâmpada de controlo de carregamento (15) no carregador estiver fixa a verde, a bateria está completamente carregada. Para o tempo de carregamento, consulte as 7. DADOS TÉCNICOS.

4. Verifique o estado de carregamento regularmente enquanto estiver a carregar.
5. Quando a bateria estiver totalmente carregada, desligue a bateria (18) do carregador (C).
6. Desligue o cabo de alimentação (14) da corrente.

Indicador de carregamento da bateria [Fig. O2]:

Indicador de carregamento da bateria durante o carregamento:

100 % carregada	(11), (12) e (13) acesos
67 – 100 % carregada	(11) e (12) acesos, (13) intermitente
34 – 66 % carregada	(11) aceso, (12) intermitente
0 – 33 % carregada	(11) intermitente

Indicador de carregamento da bateria durante o funcionamento:

Pressione o botão (8) na bateria.

67 – 100% carregada	(11), (12) e (13) acesos
34 – 66% carregada	(11) e (12) acesos
11 – 33% carregada	(11) aceso
0 – 10% carregada	(11) intermitente

Para ligar o corta-relvas [Fig. O3/O4]:



PERIGO! Lesões no corpo!

Risco de ferimentos se o produto não parar quando o operador solta a alavanca de arranque.

→ **Não contorne os dispositivos de segurança ou interruptores. Por exemplo, não prenda a alavanca de arranque (17) ao punho.**

Arranque:

O produto está equipado com um dispositivo de segurança para duas mãos (alavanca de arranque (17) com bloqueio de segurança (16)) para impedir que o produto seja ligado por acidente.

Estão instaladas duas alavancas de arranque (17). Ambas têm de ser utilizadas para ligar o produto.

1. Abra a tampa (10).
2. Coloque a bateria (18) no produto.
3. Coloque a chave de segurança (19) no produto e rode-a para a posição **1**.
4. Empurre o bloqueio de segurança (16) com uma mão e puxe a alavanca de arranque (17) com a outra.
5. Solte o bloqueio de segurança (16).
O produto liga-se.

Paragem:

1. Solte a alavanca de arranque (17).
2. Rode a chave de segurança (19) para a posição **0** e retire-a.

Para ajustar a altura de corte [Fig. O5]:

A altura de corte pode ser ajustada de 2 a 6 cm em 12 posições.

1. Empurre e gire a roda de ajuste (20) no sentido horário para baixar a altura de corte.
2. Empurre e gire a roda de ajuste (20) no sentido antihorário para baixar a altura de corte.

Para utilizar o corta-relvas com a caixa de relva [Fig. O6]:



PERIGO! Lesões no corpo!

Ferimentos de corte quando a lâmina roda ou o produto se liga acidentalmente.

→ **Aguarde que a lâmina pare, retire a chave de segurança e use luvas antes de abrir a tampa de proteção (21).**

→ **Não coloque as mãos na abertura de descarga. Ferimentos de corte quando a lâmina roda ou o produto se liga acidentalmente.**

1. Levante a tampa de proteção (21).
2. Coloque a caixa de relva no produto pelo punho (11).
3. Certifique-se de que a caixa de relva está bem ligada.
4. Ligue o produto.
O indicador de nível (22) abre a tampa enquanto o operador corta. Quando o indicador de nível (22) fecha a tampa, a caixa de relva está cheia.
5. Pare o produto.
6. Levante a tampa de proteção (21).
7. Retire a caixa de relva do produto pelo punho (11).
8. Esvazie a caixa de relva.

Sugestões para utilizar o cortarelvos:

Se ficarem resíduos de relva na abertura de descarga, puxe o corta-relvas para trás cerca de 1 m para que os resíduos de relva possam cair.

Para ter uma relva bem mantida, recomenda-se que corte a relva regularmente, se possível, uma vez por semana. A relva fica mais espessa se a cortar frequentemente.

Depois de intervalos de corte relativamente longos (durante as férias), comece por cortar numa direção com a maior altura de corte e, em seguida, corte na direção transversal com a altura de corte pretendida.

Se possível, apenas corte a relva quando esta estiver seca. Se a relva estiver húmida, o padrão de corte vai ser irregular.

Capacidade de corte e carga da bateria:

A extensão de relva cortada por cada carga da bateria depende de diferentes fatores, tais como a humidade, grossura da relva e altura de corte. Para fazer um uso ideal da extensão, não ligue e desligue o aparador demasiadas vezes, pois isso reduz a duração da bateria. A capacidade de corte por duração da bateria pode ser aproveitada ao máximo com uma altura de corte maior e um corte mais frequente.

4. MANUTENÇÃO



PERIGO! Lesões no corpo!

Ferimentos de corte quando a lâmina roda ou o produto se liga acidentalmente.

→ **Aguarde que a lâmina pare, remova a chave de segurança e use luvas antes de efetuar a manutenção.**

Para limpar o produto:



PERIGO! Choque elétrico!

Perigo de ferimentos e risco de danos no produto.

→ **Não limpe o produto com água nem com jato de água (especialmente jato de alta pressão).**

Para limpar a parte inferior do produto [Fig. M1]:

Após ter cortado a relva, a parte inferior é a mais fácil de limpar.

Use luvas.

1. Coloque o produto de lado com cuidado.
2. Limpe a zona inferior, a lâmina e as ranhuras de fluxo de ar (23) com uma escova (não utilize objetos afiados).

Para limpar o outro lado do produto e caixa de relva:

Não use produtos químicos na limpeza, incluindo gasolina ou solventes. Alguns destes podem destruir peças de plástico importantes.

1. Limpe o outro lado com um pano húmido.
2. Limpe as ranhuras de fluxo de ar e a caixa de relva com uma escova macia (não utilize objetos afiados).

Limpar a bateria e o carregador da bateria:

Certifique-se que a superfície e os contactos da bateria e do carregador da bateria estão sempre limpos e secos antes de ligar o carregador.

Não utilize água corrente.

→ Limpe os contactos e as peças em plástico com um pano macio e seco.

5. ARMAZENAMENTO

Colocação fora de serviço: [Fig. S1]:

O produto tem de ser guardado num local não acessível a crianças.

1. Rode a chave de segurança para a posição **0** e retire-a.
2. Retire a bateria.
3. Carregue a bateria.
4. Limpe o produto, a bateria e o carregador (consulte a secção 4. MANUTENÇÃO).
5. Para poupar espaço, solte as porcas de orelhas dos punhos até as juntas poderem ser dobradas facilmente.
Certifique-se de que o cabo é guardado corretamente para evitar danos.
6. Armazene o produto, a bateria e o carregador num local seco, fechado e seguro e num local sem gelo antes da chegada das primeiras geadas.



Eliminação:

(conforme a RL2012/19/UE)

O produto não pode ser colocado no lixo doméstico normal. Tem de ser eliminado de acordo com as regras ambientais locais em vigor.



IMPORTANTE!

→ Elimine o produto no centro de recolha e reciclagem da sua área de residência.

Eliminação da bateria:

A bateria GARDENA contém células de iões de lítio, que no final da sua vida útil devem ser separadas do lixo doméstico normal.

IMPORTANTE!

→ Elimine as baterias no centro de recolha e reciclagem da sua área de residência.

1. Descarregue totalmente as células de iões de lítio (contacte a assistência GARDENA).
2. Proteja os contactos das células de iões de lítio contra curto-circuito.
3. Elimine as células de iões de lítio corretamente.

6. ELIMINAÇÃO DE AVARIAS



PERIGO! Lesões no corpo!

Ferimentos de corte quando a lâmina roda ou o produto se liga acidentalmente.

→ Aguarde que a lâmina pare, remova a chave de segurança e use luvas antes de resolver problemas.

Para substituir a lâmina:



PERIGO! Lesões no corpo!

Ferimentos de corte quando a lâmina gira e está danificada, dobrada, desequilibrada ou tem arestas lascadas.

→ Não utilize o produto quando a lâmina estiver danificada, dobrada, desequilibrada ou tiver arestas lascadas.

→ Não volte a afiar a lâmina.

As peças sobressalentes GARDENA estão disponíveis no seu concessionário GARDENA ou através da assistência GARDENA.

Utilize apenas uma lâmina GARDENA original:

- Lâmina de substituição GARDENA N.º de ref. 4100 [5822490-01].

→ A lâmina deve ser substituída pela assistência GARDENA ou por um concessionário especializado autorizado pela GARDENA.

Problema	Causa possível	Resolução
O motor não arranca	O cabo de extensão está desligado ou danificado.	→ Ligue o cabo de extensão ou, se necessário, substitua-o.
	A lâmina está bloqueada.	→ Retire o obstáculo.
O motor está encravado e emite um ruído	A lâmina está bloqueada.	→ Retire o obstáculo.
	A altura de corte é demasiado baixa.	→ Aumente a altura de corte.
Ruídos altos, o corta-relvas está a chocalhar	Os parafusos do motor, da sua fixação ou do revestimento do corta-relvas estão soltos.	→ Os parafusos devem ser apertados por um concessionário especialista autorizado ou pela assistência GARDENA.
O produto funciona de forma desigual ou vibra muito	A lâmina está danificada ou o encaixe da lâmina está solto.	→ A lâmina deve ser apertada ou substituída por um concessionário especialista autorizado ou pela assistência GARDENA.
	A lâmina está muito suja.	→ Limpe o corta-relvas (consulte a secção 4. MANUTENÇÃO). Se tal não for suficiente para resolver o problema, entre em contacto com a assistência GARDENA.
A relva não está bem cortada	A lâmina está romba ou danificada.	→ A lâmina tem de ser substituída pela assistência GARDENA.
	A altura de corte é demasiado baixa.	→ Aumente a altura de corte.
O LED de erro (W) da bateria está intermitente	Sobretensão.	→ Remova a bateria e verifique se a tensão de corrente elétrica está correta.
	Tensão insuficiente.	→ Carregue a bateria.
	A temperatura da bateria está fora do intervalo.	→ Utilize a bateria e ambientes em que as temperaturas se encontrem entre 0 °C e 40 °C.
O LED de erro (W) da bateria está aceso	Erro da bateria/bateria com defeito.	→ Contacte a assistência GARDENA.
A lâmpada de controlo de carregamento (E) não se acende	O carregador ou o cabo de carregamento não estão corretamente ligados.	→ Ligue o carregador e o cabo de carregamento corretamente.
A lâmpada de controlo de carregamento (E) está a piscar rapidamente (4 vezes por segundo)	A temperatura da bateria está fora do intervalo.	→ Utilize a bateria e ambientes em que as temperaturas se encontrem entre 0 °C e 40 °C.
O LED de erro (E) do carregador está intermitente	Erro da bateria.	→ Remova a bateria e verifique se está a utilizar uma bateria GARDENA original.
O LED de erro (E) do carregador está aceso.	A temperatura dentro do carregador é demasiado alta.	→ Contacte a assistência GARDENA.



NOTA: no caso de outras avarias, contacte o seu centro de assistência GARDENA. As reparações apenas podem ser realizadas por centros de assistência GARDENA e por revendedores especializados, autorizados pela GARDENA.

7. DADOS TÉCNICOS

Máquina de cortar relva a bateria	Unidade	Valor (Art. nº 5033)
Rotações da lâmina	R/min.	3.300
Largura de corte	cm	32
Ajuste da altura de corte (12 posições)	cm	2 a 6
Volume do saco coletor	l	30
Peso	kg	8,4
Nível de pressão sonora $L_{PA}^{(1)}$ Incerteza k_{PA}	dB (A)	73 3
Nível de potência sonora $L_{WA}^{(2)}$: medida / garantida Incerteza k_{WA}	dB (A)	86 / 86 0,59

Máquina de cortar relva a bateria	Unidade	Valor (Art. nº 5033)	
Vibração no braço e mão a a_{vhw}^1 Incerteza k_a	m/s ²	1,64 1,5	

Para a solução de problemas, contacte o nosso departamento de assistência (informações de contato no verso). Não é permitido enviar-nos um produto sem acordo prévio.

Peças de desgaste:

A lâmina é um consumível e não está incluída na garantia.

Bateria do sistema / bateria smart	Unidade	Valor (Art. nº 9842/19090)	Valor (Art. nº 9843/19091)
Extensão de relva por carga da bateria • 60 mm para 40 mm • 80 mm para 40 mm	m ² (aprox.)	280 200	450 350
Voltagem da bateria	V	máx. 40 (A tensão máxima inicial sem carga da bateria é de 40 V, a tensão nominal é de 36 V)	máx. 40 (A tensão máxima inicial sem carga da bateria é de 40 V, a tensão nominal é de 36 V)
Capacidade da bateria	Ah	2,6	4,2
Tempo de carregamento da bateria aprox. 80 % / 100 %	min.	65 / 90	105 / 140

Carregador	Unidade	Valor (Art. nº 9845)	
Potência	W	100	
Tensão de rede	V	230	
Frequência de rede	Hz	50	
Tempo de carregamento da bateria para o n.º de ref. 9842/19090 aprox. 80 % / 100 %	min.	65 / 90	
Tempo de carregamento da bateria para o n.º de ref. 9843/19091 aprox. 80 % / 100 %	min.	105 / 140	

Método de medição em conformidade com: ¹⁾ EN 60335-2-77; ²⁾ RL 2000/14/EC



NOTA: o nível de vibrações foi medido de acordo com o método de verificação normalizado e pode ser usado para a comparação de ferramentas elétricas. Este valor também pode ser usado para a avaliação preliminar da exposição. O nível de vibrações pode variar durante a utilização propriamente dita da ferramenta elétrica.

8. ACESSÓRIOS

Bateria de substituição GARDENA BLi-40/100/BLi-40/160	Bateria para duração adicional ou substituição.	Art. nº 9842/9843
Bateriasmart GARDENA BLi-40/100/BLi-40/160	Bateria smart para o smart System.	Art. nº 19090/19091
Bateria smart GARDENA conjunto BLi-40/100/conjunto BLi-40/160	Bateria smart com porta de ligação smart para o smart System.	Art. nº 19110/19111
Carregador GARDENA QC40	Carregador para carregar as baterias GARDENA e baterias smart.	Art. nº 9845
Lâmina de substituição GARDENA	Como substituição de lâmina romba.	Art. nº 4100 [5822490-01]

9. ASSISTÊNCIA/GARANTIA

Assistência:

Entre em contacto através do endereço presente no verso.

Garantia:

No caso de uma reclamação ao abrigo da garantia, não será cobrada qualquer taxa pelos serviços cobrados.

A GARDENA Manufacturing GmbH oferece uma garantia de dois anos (em vigor a partir da data de compra) para este produto. Esta garantia inclui todos os defeitos significativos do produto que possam ser comprovados como defeitos de material ou de fabrico. A garantia será cumprida com o fornecimento de um produto de substituição em bom estado, desde que as seguintes condições sejam respeitadas:

- O produto foi utilizado para os fins a que se destina, de acordo com as recomendações nas instruções de funcionamento.
- Nem o proprietário nem terceiros tentaram reparar o produto.

Esta garantia do fabricante não afeta direitos de garantia contra o concessionário.

Deutschland / Germany

GARDENA
Manufacturing GmbH
Central Service
Hans-Lorenser-Straße 40
D-89079 Ulm
Produktfragen:
(+49) 731 490-123
Reparaturen:
(+49) 731 490-290
service@gardena.com

Albania

COBALT Sh.p.k.
Rr. Siri Kodra
1000 Tirana

Argentina

Husqvarna Argentina S.A.
Av.del Libertador 5954 –
Piso 11 – Torre B
(C1428ARP) Buenos Aires
Phone: (+54) 11 5194 5000
info.gardena@
ar.husqvarna.com

Armenia

Garden Land Ltd.
61 Tigran Mets
0005 Yerevan

Australia

Husqvarna Australia Pty. Ltd.
Locked Bag 5
Central Coast BC
NSW 2252
Phone: (+61) (0) 2 4352 7400
customer.service@
husqvarna.com.au

Austria / Österreich

Husqvarna Austria GmbH
Industriezeile 36
4010 Linz
Tel.: (+43) 732 77 01 01-485
service.gardena@
husqvarnagroup.com

Azerbaijan

Firm Progress
a. Aliyev Str. 26A
1052 Bakı

Belgium

Husqvarna België nv/sa
Gardena Division
Rue Eglise Van Ophem 111
1180 Uccle / Ukkel
Tel.: (+32) 2 720 92 12
info@gardena.be

Bosnia / Herzegovina

SILK TRADE d.o.o.
Industrijska zona Bukva bb
74260 Tešanj

Brazil

Husqvarna do Brasil Ltda
Av. Francisco Matarazzo,
1400 – 19º andar
São Paulo – SP
CEP: 05001-903
Tel: 0800-112252
marketing.br.husqvarna@
husqvarna.com.br

Bulgaria

AGROLAND България АД
бул. 8 Декември, №13
Офис 5
1700 Студентски град
София
Тел.: (+359) 2466 69 10
info@agroland.eu

Canada / USA

GARDENA Canada Ltd.
100 Summerlea Road
Brampton, Ontario L6T 4X3
Phone: (+1) 905 792 9330
info@gardenacanada.com

Chile

Maquinarias Agroforestales
Ltda. (Maga Ltda.)
Santiago, Chile
Avda. Chesterton
8355 comuna Las Condes
Phone: (+56) 2 202 4417
Dalton@maga.cl
Zipcode: 7560330

China

Husqvarna (Shanghai)
Management Co., Ltd.
富世华 (上海) 管理有限公司
3F, Benq Square B,
No207, Song Hong Rd.,
Chang Ning District,
Shanghai, PRC. 200335
上海市长宁区淞虹路207号明
基广场B座3楼, 邮编: 200335

Colombia

Husqvarna Colombia S.A.
Calle 18 No. 68 D-31, zona
Industrial de Montevideo
Bogotá, Cundinamarca
Tel. 571 2922700 ext. 105
jairo.salazar@
husqvarna.com.co

Costa Rica

Compania Exim
Euroiberoamericana S.A.
Los Colegios, Moravia,
200 metros al Sur del Colegio
Saint Francis – San José
Phone: (+506) 297 68 83
exim_euro@racsa.co.cr

Croatia

Husqvarna Austria GmbH
Industriezeile 36
4010 Linz
Tel.: (+43) 732 77 01 01-485
service.gardena@
husqvarnagroup.com

Cyprus

Med Marketing
17 Digeni Akrita Ave
P.O. Box 27017
1641 Nicosia

Czech Republic

Husqvarna Česko s.r.o.
Türkova 2319/5b
149 00 Praha 4 – Chodov
Bezplatná infolinka:
800 100 425
servis@cz.husqvarna.com

Denmark

GARDENA DANMARK
Lejrvej 19, st.
3500 Værløse
Tlf.: (+45) 7026 4770
husqvarna@husqvarna.dk
www.gardena.com/dk

Dominican Republic

BOSQUESA, S.R.L
Carretera Santiago Licey
Km. 5 ½
Esquina Copal II.
Santiago
Dominican Republic
Phone: (+809) 736-0333
joserbosquesa@claro.net.do

Ecuador

Husqvarna Ecuador S.A.
Arupos E1-181 y 10 de
Agosto Quito, Pichincha
Tel. (+593) 22800739
francisco.jacome@
husqvarna.com.ec

Estonia

Husqvarna Eesti OÜ
Valdeku 132
EE-11216 Tallinn
info@gardena.ee

Finland

Oy Husqvarna Ab
Gardena Division
Lautatarhankatu 8 B/PL 3
00581 HELSINKI
www.gardena.fi

France

Husqvarna France
9/11 Allée des pierres mayettes
92635 Gennevilliers Cedex
France
http://www.gardena.com/fr
N° AZUR: 0 810 00 78 23
(Prix d'un appel local)

Georgia

Transporter LLC
8/57 Beliashvili street
0159 Tbilisi, Georgia
Phone: (+995) 322 14 71 71

Great Britain

Husqvarna UK Ltd
Preston Road
Aycliffe Industrial Park
Newton Aycliffe
County Durham
DL5 6UP
info.gardena@
husqvarna.co.uk

Greece

Π. ΠΑΠΑΔΟΠΟΥΛΟΣ ΑΕΒΕ
Λεωφ. Αθηνών 92
Αθήνα
T.K.104 42
Ελλάδα
Τηλ. (+30) 210 5193 100
info@papadopoulos.com.gr

Hungary

Husqvarna Magyarország Kft.
Ezred u. 1-3
1044 Budapest
Telefon: (+36) 1 251-4161
vevoszolgalat.husqvarna@
husqvarna.hu

Iceland

Ö. Johnson & Kaaber
Tunguhalsi 1
110 Reykjavik
ooj@ojk.is

Ireland

Husqvarna UK Ltd
Preston Road
Aycliffe Industrial Park
Newton Aycliffe
County Durham
DL5 6UP
info.gardena@
husqvarna.co.uk

Italy

Husqvarna Italia S.p.A.
Via Santa Vecchia 15
23868 VALMADRERA (LC)
Phone: (+39) 0341.203.111
assistenza.italia@
it.husqvarna.com

Japan

KAUICHI Co. Ltd.
Sumitomo Realty &
Development Kojimachi
BLDG., 8F
5-1 Nibanncyo
Chiyoda-ku
Tokyo 102-0084
Phone: (+81) 33 264 4721
m_ishihara@kaku-ichi.co.jp

Kazakhstan

LAMED Ltd.
155/1, Tazhibayevoy Str.
050060 Almaty
IP Schmidt
Abayavenue 3B
110 005 Kostanay

Korea

Kyung Jin Trading CO.,LTD.
107-4, SunDuk Bld.,
YangJae-dong,
Seocho-gu,
Seoul, (zipcode: 137-891)
Phone: (+82) (0)2 574-6300

Kyrgyzstan

Alye Maki
av. Moladaya Guardir J 3
720014
Bishkek

Latvia

Husqvarna Latvija SIA
Ulbrokas 19A
LV-1021 Riga
info@gardena.lv

Lithuania

UAB Husqvarna Lietuva
Ateities pl. 77C
LT-52104 Kaunas
info@gardena.lt

Luxembourg

Magasins Jules Neuberg
39, rue Jacques Stas
Luxembourg-Gasperich 2549
Case Postale No. 12
Luxembourg 2010
Phone: (+352) 40 14 01
api@neuberg.lu

Mexico

AFOSA
Av. Lopez Mateos Sur # 5019
Col. La Calma 45070
Zapopan, Jalisco
Mexico
Phone: (+52) 33 3818-3434
icornejo@afosa.com.mx

Moldova

Convel S.R.L.
290A Muncesti Str.
2002 Chisinau

Netherlands

Husqvarna Nederland B.V.
GARDENA Division
Postbus 50131
1305 AC ALMERE
Phone: (+31) 36 521 00 10
info@gardena.nl

Neth. Antilles

Jonka Enterprises N.V.
Sta. Rosa Weg 196
P.O. Box 8200
Curaçao
Phone: (+599) 9 767 66 55
pgm@jonka.com

New Zealand

Husqvarna New Zealand Ltd.
PO Box 76-437
Manukau City 2241
Phone: (+64) (0) 9 9202410
support.nz@husqvarna.co.nz

Norway

Husqvarna Norge AS
Gardena Division
Trøskenveien 36
1708 Sarpsborg
info@gardena.no

Peru

Husqvarna Perú S.A.
Jr. Ramón Cárcamo 710
Lima 1
Tel: (+51) 1 3320400 ext. 416
juan.remuzgo@
husqvarna.com

Poland

Husqvarna
Poland Spółka z o.o.
ul. Wysockiego 15 b
03-371 Warszawa
Phone: (+48) 22 330 96 00
gardena@husqvarna.com.pl

Portugal

Husqvarna Portugal, SA
Lagoa - Albarraque
2635 - 595 Rio de Mouro
Tel.: (+351) 21 922 85 30
Fax : (+351) 21 922 85 36
info@gardena.pt

Romania

Madex International Srl
Soseaua Odaii 117-123,
RO 013603 București, S 1
Phone: (+40) 21 352.76.03
madex@ines.ro

Russia / Россия

ООО „Хускварна“
141400, Московская обл.,
г. Химки,
улица Ленинградская,
владение 39, стр.6
Бизнес Центр
„Химки Бизнес Парк“,
помещение ОВ02_04
http://www.gardena.ru

Serbia

Domel d.o.o.
Autoput za Novi Sad bb
11273 Belgrade
Phone: (+381) 1 18 48 88 12
miroslav.jejina@domel.rs

Singapore

Hv-Ray PRIVATE LIMITED
40 Jalan Pemimpin
#02-08 Tat Ann Building
Singapore 577185
Phone: (+65) 6253 2277
shiyiyng@hrray.com.sg

Slovak Republic

Husqvarna Česko s.r.o.
Türkova 2319/5b
149 00 Praha 4 – Chodov
Bezplatná infolinka:
800 154 044
servis@sk.husqvarna.com

Slovenia

Husqvarna Austria GmbH
Industriezeile 36
4010 Linz
Tel.: (+43) 732 77 01 01-485
service.gardena@
husqvarnagroup.com

South Africa

Husqvarna
South Africa (Pty) Ltd
Postnet Suite 250
Private Bag X6,
Cascades, 3202
South Africa
Phone: (+27) 33 846 9700
info@gardena.co.za

Spain

Husqvarna España S.A.
Calle de Rivas nº 10
28052 Madrid
Phone: (+34) 91 708 05 00
atencioncliente@gardena.es

Suriname

Agrofix n.v.
Verlengde Hogestraat #22
Phone: (+597) 472426
agrofix@sr.net
Pobox : 2006
Paramaribo
Suriname – South America

Sweden

Husqvarna AB
Gardena Division
S-561 82 Huskvarna
gardenaorder@husqvarna.se

Switzerland / Schweiz

Husqvarna Schweiz AG
Consumer Products
Industriestrasse 10
5506 Mägenwil
Phone: (+41) (0) 62 887 37 90
info@gardena.ch

Turkey

Dost Bahçe Diş Ticaret
Mümessilik A.Ş
Yunus Mah. Adil Sok. No:3
Ic Kapi No: 1 Kartal
34873 Istanbul
Phone: (+90) 216 38 93 939
info@dostbahce.com.tr

Ukraine / Україна

ТОВ «Хускварна Україна»
вул. Васильківська, 34,
офіс 204-г
03022, м. Київ
Тел. (+38) 044 498 39 02
info@gardena.ua

Uruguay

FELI SA
Entre Ríos 1083 CP 11800
Montevideo – Uruguay
Tel: (+598) 22 03 18 44
info@felisa.com.uy

Venezuela

Corporación Casa y Jardín C.A.
Av. Caroní, Edif. Trezmen, PB.
Colinas de Bello Monte.
1050 Caracas.
Tlf: (+58) 212 992 33 22
info@casayjardin.net.ve

5033-20.960.03/0518
© GARDENA
Manufacturing GmbH
D-89070 Ulm
http://www.gardena.com